

Som automotivo ***XD-4***



I . Guia de Instalação

Antes da instalação e utilização do aparelho, leia atentamente este manual e guarde-o para consultas futuras.

Guia de InstalaçãoI

Manual de Instruções.....II

SUNFIRE 

CONTEÚDO

Guia de segurança e precaução	3
Itens que acompanham o aparelho	3
Conexões elétricas	4
Notas sobre os alto-falantes	4
Cabo de ignição (Vermelho)	4
Cabo de bateria (Amarelo)	4
Fio terra (Preto)	4
Cabo de alimentação e controle (Azul)	4
Instalação	5
Removendo os parafusos antes da instalação	5
Montagem dianteira / traseira DIN	5
Abertura para a instalação	5
Montagem dianteira DIN (Método A)	5
Removendo o aparelho	6
Montagem traseira DIN (Método B)	7
Substituindo o fusível	7
Utilizando o painel frontal destacável	7
Instalando o painel frontal	7
Removendo o painel frontal	7

GUIA DE SEGURANÇA E PRECAUÇÃO

Este produto foi projetado e fabricado para garantir o máximo de qualidade e segurança. O uso ou a instalação inadequada deste aparelho pode causar choque elétrico ou incêndio. No entanto, é imprescindível que os procedimentos de instalação e utilização sejam seguidos de acordo com as informações contidas neste manual a fim de evitar tais acidentes.

- Leia atentamente este manual e o mantenha sempre em um lugar de fácil acesso para referências futuras.
- Antes de desconectar a bateria, verifique no manual de seu veículo sobre os cuidados para se efetuar o desligamento. Se não for permitida a desconexão da bateria devido ao sistema do veículo ou se para isso seja necessário efetuar procedimentos complexos, prefira o serviço de um profissional de sua confiança.
- Durante a instalação ou sempre que for remover o aparelho do carro, desconecte o terminal negativo (-) da bateria do veículo para evitar curto circuito.
- Este rádio foi projetado para operar com alimentação de 12 VCC e conectado ao terra do veículo (Carroceria).
- Certifique-se de não efetuar conexões nos cabos de interface de equipamentos de fábrica do veículo (como o computador de bordo). Conexões deste tipo podem danificar o aparelho e/ou veículo.
- Quando efetuar ligações na caixa de fusíveis verifique se o fusível tem o valor adequado ao circuito que você planeja usar. Fusíveis inadequados podem provocar danos ao aparelho ou até incêndio. Consulte um profissional capacitado de sua confiança.
- Não coloque os cabos embaixo de parafusos e nem os prenda nas partes móveis do veículo (Ex. no trilho do acento).
- Conecte os cabos de alimentação somente após a conexão de todos os outros cabos.
- Para evitar curto circuito, isole todos os cabos e fios que não estejam sendo utilizados.
- Instale o aparelho onde não atrapalhe a dirigibilidade do veículo e onde não cause eventuais acidentes ao condutor e aos passageiros no caso de uma parada brusca.
- Antes de instalar o aparelho, conecte os fios temporariamente e verifique se está tudo funcionando corretamente.
- Utilize somente as peças e acessórios que acompanham o aparelho para garantir uma instalação adequada. O uso de peças não autorizadas poderá causar mau funcionamento do aparelho.
- Consulte um especialista de sua confiança, caso a instalação exija uma perfuração específica ou outras modificações no seu veículo.
- Se a instalação exceder 30° na horizontal, poderá prejudicar o seu bom desempenho.

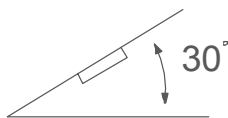

- Evite instalar o aparelho em locais sujeitos a altas temperaturas, como sob a luz direta do sol. Evite

também, fontes de ar quente, como o aquecedor ou onde o aparelho esteja sujeito à sujeira, poeira ou vibração excessiva.

- Qualquer dano ocasionado devido à instalação feita de forma incorreta (conexão errada/ invertida) acarretará a perda da garantia.
- Qualquer dano ocasionado pela tentativa de manutenção por pessoa não habilitada, acarretará na perda da garantia.
- Jamais insira objetos nas aberturas de ventilação do aparelho. Tais objetos podem danificar o sistema do aparelho e até provocar graves acidentes

ITENS PARA INSTALAÇÃO (INCLUSOS)

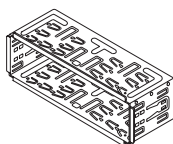

1x Luva



1x Alça de metal



1x Conector de alimentação



1x Conector dos alto-falantes



4x Parafusos pequenos

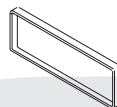

1x Moldura externa (acabamento)



1x Parafuso grande



1x Arruela lisa



1x Porca



1x Arruela de pressão



2x Chaves de liberação

CONEXÕES ELÉTRICAS

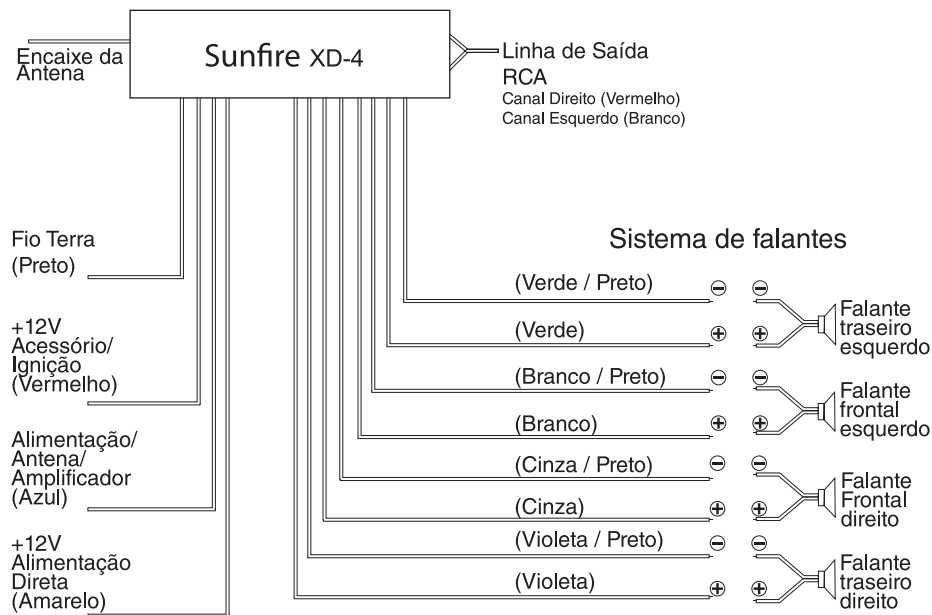

Notas sobre os alto-falantes

- Nunca ligue o cabo negativo de um alto-falante com o negativo do outro.
- Nunca ligue o cabo negativo dos alto-falantes ao terra.
- Conectar alto-falantes ativos (com amplificador próprio) aos terminais do aparelho, pode danificá-lo.
- Use alto-falantes de 4 ou 8 Ohms, de boa qualidade e de potência adequada. Se utilizar alto-falantes inadequados, poderá danificá-los ou até mesmo prejudicar o aparelho.

Cabo de ignição (Vermelho)

- Conecte este cabo a um terminal livre da caixa de fusíveis do veículo ou em outra fonte provida de (+) 12 Volts, que pode ser com a ignição ligada, na posição acessórios ou direto da bateria, dependendo do veículo ou da instalação.

Cabo da bateria (Amarelo)

- Este cabo deve ser conectado num ponto de tensão permanente, para a alimentação dos circuitos de memória do aparelho.

Cabo terra (Preto)

- Este cabo deve ser conectado em uma chapa metálica limpa da carroceria do veículo com parafuso

metálico bem fixado de forma que faça um bom aterramento.

Cabo de alimentação e controle (Azul)

- Esse cabo fornece +12 Vcc quando o aparelho é ligado, podendo ser utilizado para a alimentação da antena elétrica ou do amplificador.

INSTALAÇÃO

Removendo os parafusos antes da instalação

- Antes de instalar o aparelho, remova os 2 parafusos localizados na parte superior, conforme figura abaixo:

Remova os parafusos antes da instalação

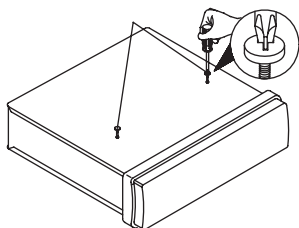

Montagem dianteira / traseira DIN

- Este aparelho pode ser instalado apropriadamente na parte "Dianteira" (montagem dianteira DIN convencional) ou "Traseira" (montagem traseira DIN, utilizando os furos laterais roscados do chassi do aparelho). Para mais informações, consulte os métodos de instalações ilustrados a seguir.

Abertura para a Instalação

- Este aparelho pode ser instalado em qualquer painel que possua uma abertura conforme mostrada abaixo:



Montagem dianteira DIN (Método A)

Nota: Certifique-se de testar todas as conexões antes de iniciar a instalação. Após verificação siga os seguintes passos:

1. Certifique-se de que a ignição do veículo esteja desligada e desconecte o cabo negativo (-) do terminal da bateria (consulte o manual do proprietário do veículo para saber as condições de desconexão dos cabos da bateria).
2. Desconecte o chicote e o fio da antena.
3. Pressione o botão de **liberação** (1*) no painel frontal para remover o painel de controle (Veja os passos em "Removendo o painel frontal").
4. Com o polegar, force levemente o lado esquerdo ou direito da moldura externa de dentro para fora e puxe-a para frente retirando-a (fig.1).

5. Insira as chaves o máximo possível nas ranhuras localizadas nos lados esquerdo e direito do aparelho. Em seguida, deslize a luva conforme a seta indicativa (fig.2).

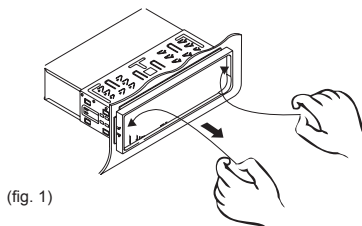

(fig. 1)

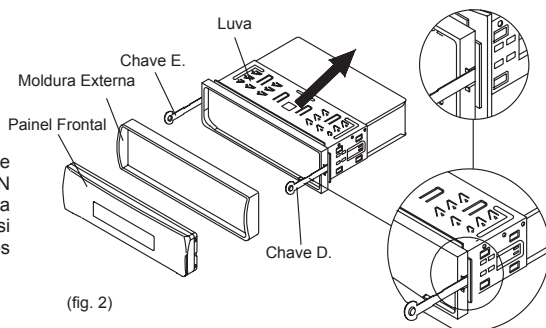

(fig. 2)

6. Monte a luva introduzindo-a na abertura do painel e com uma chave de fenda, dobre as travas (situadas em torno da luva) no sentido do painel. Nem todas as travas serão capazes de fixar-se, então verifique quais serão as mais eficazes. Dobre as travas por trás do painel de instrumentos para garantir que a gaveta seja fixada no seu lugar.

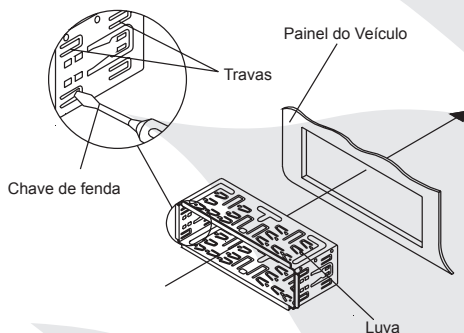

* Na página 11 "Localização dos Botões", você pode conferir o botão indicado.

INSTALAÇÃO

7. Encaixe os conectores e o fio da antena cuidadosamente no aparelho e arranje-os de forma que não obstruam o deslocamento do aparelho para a sua posição.

Nota: Caso não tenha removido os parafusos na parte superior do aparelho, verifique o item “Removendo os parafusos antes da instalação” descrito anteriormente.

8. Deslize o aparelho na luva até travá-lo.

9. Para ter uma melhor fixação, caso necessário, use a alça de metal para fixar o aparelho no lugar. Utilize a porca sextavada e a arruela de pressão para prender a alça no parafuso na parte de trás do aparelho. Se necessário curve a alça de metal para ajustá-la à gaveta de instalação do veículo. Utilize o parafuso e a arruela plana para fixar a outra extremidade da alça de metal em uma parte sólida de metal da gaveta de instalação do painel do veículo. Esta alça de metal também ajudará no aterramento do equipamento.

Nota: Instale o terminal de rosca curta do parafuso de montagem na parte de trás do equipamento e o terminal de rosca longa na gaveta de instalação do veículo.

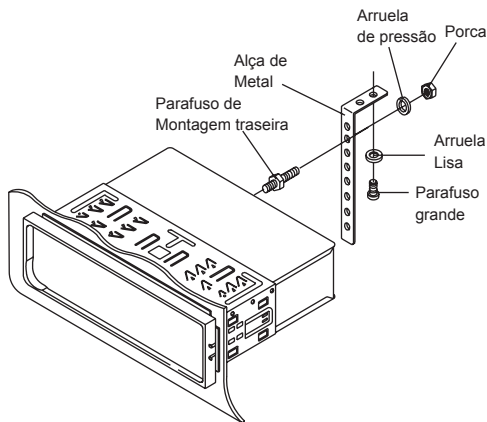

10. Conecte o cabo negativo (-) do veículo no terminal negativo (-) da bateria. Em seguida, recoloque a moldura externa e o painel frontal.

Removendo o aparelho

1. Certifique-se de que a ignição do veículo esteja desligada, e desconecte o cabo negativo (-) do terminal negativo (-) da bateria (Consulte o manual do seu veículo sobre as condições de desconexão dos cabos da bateria).

2. Retire a alça de metal conectada à parte traseira do aparelho (se utilizada).

3. Pressione o botão de **liberação** (1*) para remover o painel frontal do aparelho (fig.1).

4. Com o polegar, force levemente o lado esquerdo ou direito da moldura externa de dentro para fora e puxe-a

para frente retirando-a (fig.2).

5. Estão sendo fornecidas duas chaves de liberação da trava do aparelho para que você possa removê-lo. Insira as duas chaves de liberação (fornecidas) nas ranhuras laterais do aparelho, em seguida, puxe cuidadosamente o aparelho para fora do painel (fig.3).

6. Desconecte os fios e cabos.

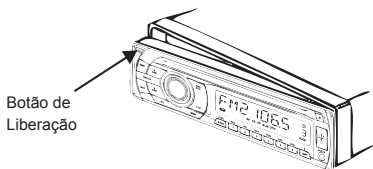

(fig. 1)

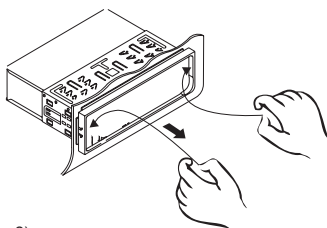

(fig. 2)

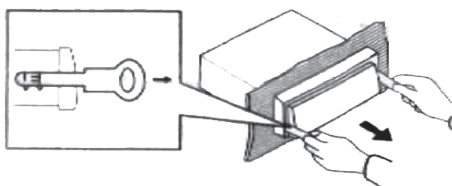

(fig. 3)

INSTALAÇÃO

Montagem traseira DIN (Método B)

Se o veículo for um Nissan ou Toyota, siga as instruções de montagem abaixo. Utilize os furos marcados T e N.

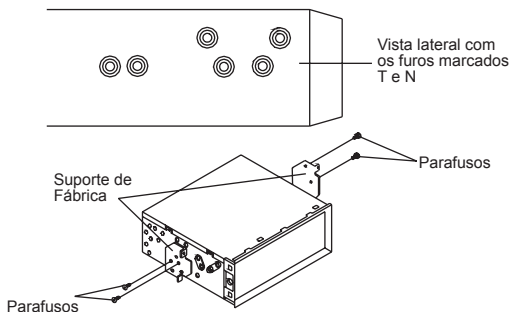

1. Alinhe os furos do suporte com os furos do aparelho.
2. Coloque e aperte os parafusos (5x5mm) de cada lado.

Nota: A moldura externa, a arruela de pressão, a luva e a alça de metal, não são utilizadas no método B de instalação.

Substituindo o fusível

Quando for substituir o fusível, certifique-se de usar um componente que tenha as mesmas especificações do original. Se o fusível queimar mais de uma vez, revise cuidadosamente todas as ligações elétricas para verificar se não existe um curto-circuito. Mande revisar também o regulador de voltagem do seu veículo. Nunca tente consertar você mesmo o aparelho. Caso necessite, entre em contato com o SAC pelos canais de comunicação constantes no Certificado de Garantia.

Atenção: Nunca utilize um fusível cuja corrente exceda o valor do original, pois poderá causar danos ao aparelho e ao veículo.

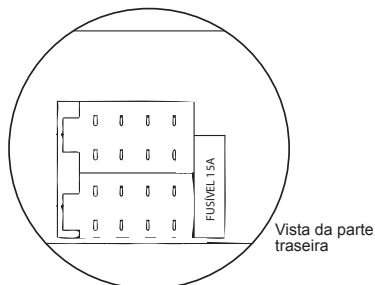

UTILIZANDO O PAINEL FRONTAL DESTACÁVEL

Instalando o painel frontal

Para instalar o painel frontal, primeiro insira o lado direito e depois o lado esquerdo até ouvir um "clique". Certifique-se de que o painel frontal esteja bem encaixado, caso contrário, poderão ocorrer anormalidades no display e em alguns botões.

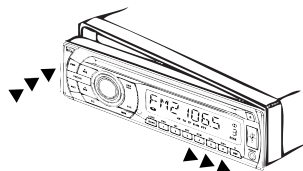

Removendo o painel frontal

1. Pressione o botão de **liberação** (1) no painel frontal, em seguida retire-o, puxando o mesmo lado do botão para fora.

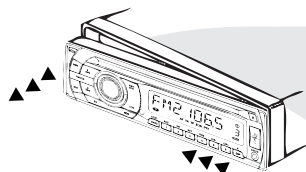
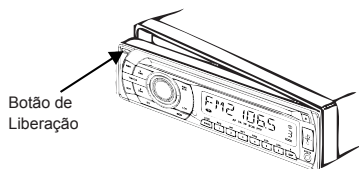

2. Coloque o painel frontal dentro do estojo de proteção.

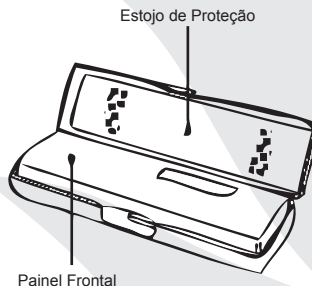

Som automotivo ***XD-4***



II . Manual de Instruções

Antes da instalação e utilização do aparelho, leia atentamente este manual e guarde-o para consultas futuras.

Guia de InstalaçãoI

Manual de Instruções.....II

SUNFIRE

CONTEÚDO

Guia de segurança e precaução	10	CD-Misto (MP3/WMA)	16
Utilizando o painel frontal destacável	10	Sobre os discos	16
Precauções no manuseio	10	Sobre CD-R / CD-RW	16
Instalando o painel frontal	10	Sobre arquivos MP3	16
Removendo o painel frontal	10	USB	17
Geral	11	Modos de decodificação (mp3/ wma suportados)	17
Localização dos botões	11	SD/SDHC	17
Ligando e desligando o aparelho	12	Cuidados com o cartão de memória	17
Ajuste do som	12	Especificações	18
Loudness	12	Possíveis problemas e soluções	19
Local / distante	12	SAC	20
Mono / estéreo	12	Anotações	21
Display	12		
Equalização	12		
Entrada auxiliar	12		
Ajustando a hora	12		
Mudo	12		
Display de cristal líquido	12		
Função reset	13		
Rádio	13		
Selecionando o modo rádio	13		
Selecionando a banda de frequência	13		
Selecionando uma estação	13		
Armazenamento automático	13		
Armazenamento manual	13		
Busca programada	13		
Emissoras memorizadas	13		
CD	14		
Selecionando o modo CD	14		
Selecionando uma faixa	14		
Busca direta das faixas	14		
Pausando a reprodução	14		
Exploração automática do CD	14		
Repetindo a mesma faixa	14		
Reproduzindo de forma aleatória	14		
Ejetando o disco	14		
CD MP3	14		
Selecionando o modo CD MP3	14		
Selecionando uma faixa	14		
Selecionando um diretório acima/ abaixo	14		
Pausando a reprodução	14		
Exploração automática do CD	14		
Repetindo a mesma faixa	14		
Reproduzindo de forma aleatória	14		
Buscando faixas pelo botão AMS (SCH)	15		
Busca direta das faixas	15		
Busca pelo nome do arquivo	15		
Busca pelo diretório	15		
Informações do display	15		
CD WMA	16		

GUIA DE SEGURANÇA E PRECAUÇÃO

- Leia atentamente este manual e o mantenha sempre em um lugar de fácil acesso para referências futuras.
- As informações a seguir abrangem várias formas de fornecimento do produto principal. Considere somente os tópicos relacionados ao seu aparelho e acessórios que ele possui.
- Quando a temperatura estiver extremamente quente, faça com que o interior do seu veículo esfrie antes de utilizar seu aparelho.
- Em locais de clima úmido ou em ambientes de umidade excessiva, pode ocorrer a condensação de umidade no interior do sensor ótico, o que impedirá o funcionamento correto do aparelho. Caso isso ocorra, retire o CD e aguarde aproximadamente 1 hora com o aparelho ligado para que a umidade evapore.
- Para prevenir acidentes, mantenha sempre o volume suficientemente baixo para ouvir os sons externos e nunca manuseie o aparelho e/ou acessórios ligados a ele enquanto estiver dirigindo.
- Sempre respeite as leis vigentes no que diz respeito a emissão de ondas sonoras em locais e horários definidos (hospitais, escolas, áreas residenciais e etc.).
- Os produtos eletroeletrônicos usados devem ser descartados separadamente para reciclagem obedecendo à legislação local. Contate a prefeitura de sua cidade para verificar o sistema de coleta seletiva e a destinação adequada.
- Não utilize o aparelho por um longo período com volume alto (com a potência superior a 85db), pois poderá prejudicar a sua audição (Lei Federal nº 11.291/06).
- Os arquivos de filmes, músicas e imagens podem estar protegidos por direitos autorais. Reproduzi-los sem a devida permissão poderá violar a lei de direitos autorais.
- Os arquivos de filmes, músicas e imagens podem conter material inadequado para faixa etária de quem as executa ou assiste. A supervisão e responsabilidade são do proprietário do aparelho.
- Esse aparelho é destinado ao uso não profissional.

UTILIZANDO O PAINEL FRONTAL DESTACAVEL

Precauções no manuseio

- Não derrube o painel frontal nem exerça pressão sobre ele.
- Não exerça pressão sobre o display ou botões de comando ao remover ou inserir o painel frontal.
- Não toque os contatos do painel frontal ou do aparelho com os dedos ou objetos metálicos, isso pode causar mau contato ou até mesmo danificá-los.
- Caso os contatos estejam sujos, causando mau contato ou o não funcionamento do aparelho, limpe-os utilizando uma haste flexível com pontas de algodão umedecidas em álcool isopropílico.
- Não exponha o painel frontal a temperaturas elevadas ou diretamente à luz solar.
- Não utilize agentes voláteis, tais como benzina, thinner ou inseticidas para limpar o painel frontal. Para

- a limpeza, use somente um pano macio e seco.
- Não tente desmontar o painel frontal.

Instalando o painel frontal

Para instalar o painel frontal, primeiro insira o lado direito e depois o lado esquerdo até ouvir um “clique”. Certifique-se de que o painel frontal esteja bem encaixado, caso contrário, poderão ocorrer anomalias no display e em alguns botões.

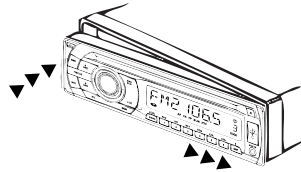

Removendo o painel frontal

1. Pressione o botão de **liberação** (1*) no painel frontal, em seguida retire-o, puxando o mesmo lado do botão para fora.

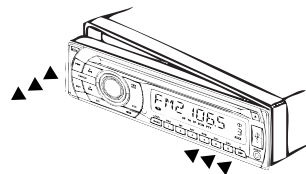
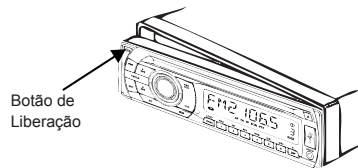

2. Coloque o painel frontal dentro do estojo de proteção.

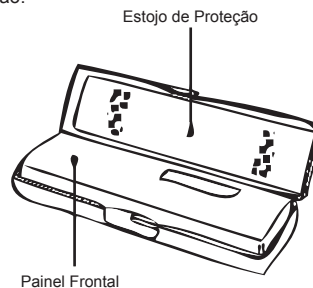

GERAL

Localização dos botões

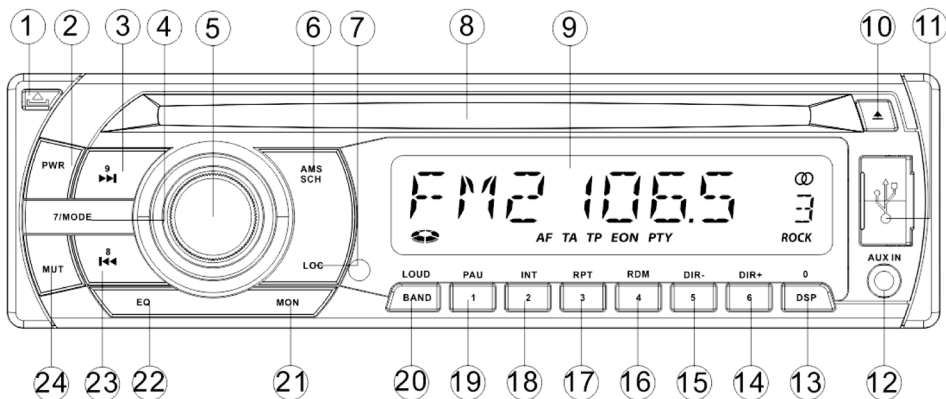

Sem o painel frontal

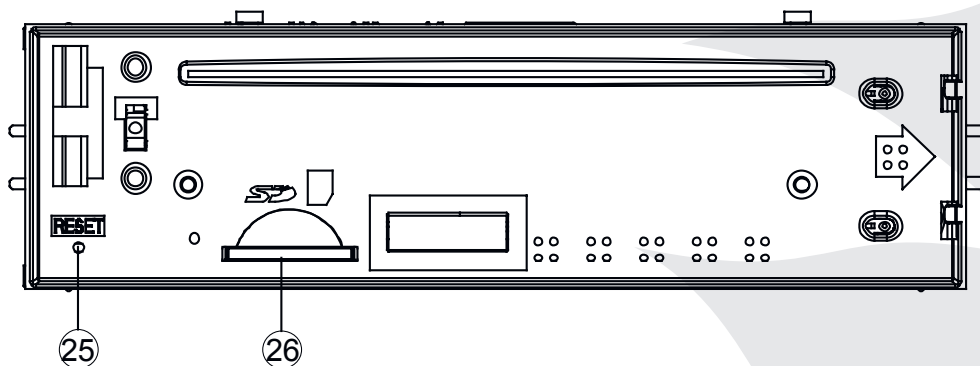

GERAL

Ligando e desligando o aparelho

Pressione o botão **PWR** (2) para ligar/ desligar o aparelho.

Ajuste do som

Pressione repetidamente o botão **SEL** (5) para alternar entre os modos de ajuste:

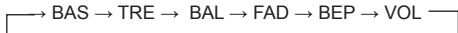

Onde:

BAS: Aumenta ou diminui o nível dos Graves.

TRE: Aumenta ou diminui o nível dos Agudos.

BAL: Diminui o nível dos alto-falantes esquerdo ou direito.

FAD: Diminui o nível dos alto-falantes traseiro ou dianteiro.

BEP: Para ativar/ desativar o som de bip do sistema.

VOL: Aumenta ou diminui o volume.

Quando a função desejada estiver aparecendo no display, gire o botão **SEL** (5), no sentido horário ou anti-horário para ajustar a qualidade de som até o nível desejado.

Nota: Os ajustes dos níveis Baixos e Agudos só estarão disponíveis quando não estiver sendo utilizado nenhum nível de **Equalização** (DSP OFF).

Loudness

Para ativar a função pressione o botão **BAND/ LOUD** (20) por alguns segundos até aparecer no LCD:

LOUD ON: Ativado (para reforçar a saída do grave).

LOUD OFF: Desativado.

Local / Distante

Esta função é utilizada na busca automática das estações. Pressione o botão **LOC** (7) brevemente para selecionar entre as opções que serão mostradas no LCD:

LOC ON: Para memorizar somente estações com o sinal forte.

LOC OFF: Para memorizar estações mesmo com sinal fraco.

Mono / Estéreo

Algumas vezes, a recepção de estações com o sinal fraco pode ser melhorada selecionando a opção **MONO**. Pressione botão **MON** (21) brevemente para selecionar entre as opções que serão mostradas no LCD:

MONO: Para reprodução sonora em mono.

STEREO: Para a reprodução sonora em estéreo.

Display

Pressione repetidamente o botão **DSP** (13) para alternar entre as informações mostradas no display tais como hora, frequência, banda de frequência e posição na memória.

Equalização

Pressione rapidamente o botão **EQ** (22) para alternar entre os modos de equalização:

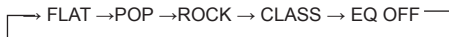

Onde:

FLAT: Nível de equalização neutro.

POP : Otimizado para R&B, Soul e música Country.

ROCK : Otimizado para Hard Rock e Heavy Metal.

CLASS: Otimizado para música de orquestra.

EQ OFF: Modo de equalização desligado.

Entrada auxiliar

O aparelho pode ser conectado a um reproduzidor de áudio portátil através do conector de **entrada auxiliar** (12) no painel frontal.

1. Deixe o volume do aparelho reproduzidor de áudio portátil em um nível médio.

2. Conecte o plugue do cabo de conexão auxiliar (não fornecido) na saída do aparelho reproduzidor de áudio portátil.

3. Conecte a outra extremidade do cabo de conexão auxiliar (não fornecido) na entrada auxiliar do aparelho.

4. Pressione repetidamente o botão **MODE** (4) no painel frontal até que o modo **AUX** seja mostrado no display.

Nota: Ajuste o volume no aparelho e selecione a música desejada no aparelho de áudio portátil.

Ajustando a hora

Pressione o botão **DSP** (13) por alguns segundos, até que os dígitos da hora comecem a piscar. Para ajustar hora/minuto, pressione o botão **▶▶▶** (3) e **◀◀◀** (23). Para alternar entre hora/minuto pressione botão **DSP** (13). Para confirmar, pressione novamente o botão **DSP** (13).

Nota: O formato de hora é **AM** (para manhã) e **PM** (para tarde).

Mudo

Pressione o botão **MUTE** (24) para ativar o modo silêncio. Para retornar ao nível de som anterior pressione novamente o botão **MUTE** (24) ou gire o botão **SEL/VOL** (5) para sair do modo silêncio.

Display de cristal líquido

No **display** (9) são mostradas as informações como

GERAL

hora, frequência da rádio, mídias disponíveis, mídia selecionada, função selecionada e etc.

Nota: As informações mostradas variam de acordo com o modo utilizado e/ou a forma em que os arquivos estão dispostos na mídia de armazenamento.

Função reset

O botão **reset** (25) deve ser ativado com uma caneta esferográfica ou um objeto de metal fino pelas seguintes razões:

- Instalação inicial do aparelho, quando todas as conexões estão concluídas.
- Os botões não funcionam.
- É mostrado um símbolo de erro ou os caracteres não são mostrados de forma correta no display.

Atenção: Ao pressionar o botão **reset** (25), os ajustes de hora, estações memorizadas e outros serão perdidos.

Nota: Se mesmo depois de pressionar o botão **reset** (25) o problema persistir, utilize uma haste flexível com pontas de algodão umedecidas em álcool isopropílico para limpar os contatos do painel frontal e do aparelho (fig. 1).

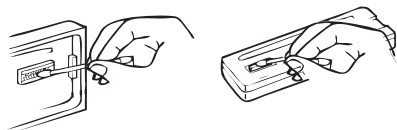

RÁDIO

Selecionando o modo rádio

Pressione repetidamente o botão **MODE** (4) até que **RADIO** seja mostrado no display.

Selecionando a banda de frequência

No modo rádio, pressione repetidamente o botão **BAND** (20) para selecionar a frequência desejada.

→FM1→FM2→FM3 →AM1→AM2

Selecionando uma estação

Pressione brevemente o botão **▶▶** (3) ou o botão **◀◀** (23) para ativar a sintonia automática. Para ativar o modo de sintonia manual, mantenha pressionado um desses botões por alguns segundos até aparecer a mensagem **"MANUAL"** no display, então um desses botões deverá ser pressionado até que a estação desejada seja selecionada. Caso esses botões não sejam utilizados por alguns segundos, o modo **"AUTO"**

será reativado.

Armazenamento automático

Pressione o botão **AMS/SCH** (6) por alguns segundos, o aparelho irá checar a intensidade do sinal até que um ciclo seja completado. Então, as 18 emissoras com o sinal mais forte serão memorizadas nos botões de **1 a 6** (19 a 14) nas bandas **FM1, FM2 e FM3**.

Para memorizar estações nas bandas **AM1 e AM2**, pressione repetidamente o botão **BAND** até que **AM1** apareça no display, então pressione o botão **AMS/SCH** (6) por alguns segundos e a busca será iniciada.

Armazenamento manual

Para armazenar **manualmente** uma nova estação, após selecioná-la, mantenha pressionado o botão desejado **1 a 6** (19 a 14) por alguns segundos até que o número correspondente seja mostrado no display.

Atenção: Se você selecionar um botão que tenha uma estação memorizada, a nova estação irá **substituir** a antiga.

Busca programada

Essa função permite que sejam verificadas automaticamente as estações memorizadas. Pressione brevemente o botão **AMS/SCH** (6) para iniciar a busca e sintonizá-las por alguns segundos. Para cancelar a busca, pressione novamente o botão **AMS/SCH** (6) ou pressione qualquer número de 1 a 6 (19 a 14) referente às estações memorizadas.

Nota: A busca será feita na banda **FM** ou **AM**, dependendo da banda selecionada.

Emissoras memorizadas

Pressione brevemente um dos botões de **1 a 6** (19 a 14) para selecionar uma das estações armazenadas na memória.

CD

Selecionando o modo CD

Se não houver um CD inserido no driver:

Insira cuidadosamente o CD com a parte impressa voltada para cima na abertura para **CD** (8). O CD será puxado e a reprodução será iniciada automaticamente.

Se houver um CD inserido no driver:

Pressione repetidamente o botão **MODE** (4) até que **DISC** apareça no display.

Nota: Alguns CD's podem não ser reproduzidos nesse aparelho devido à tecnologia de proteção de direitos autorais.

Atenção: Nunca coloque qualquer objeto que não seja um disco na abertura para CD (8). O interior do aparelho é um local com componentes de precisão, que podem ser seriamente danificados por objetos estranhos.

Selecionando uma faixa

Pressione brevemente o botão **▶▶I** (3) para ir para a faixa seguinte ou o botão **I◀◀** (23) para retornar para a faixa anterior. Mantenha pressionado o botão **▶▶I** (3) para avançar ou o botão **I◀◀** (23) para retroceder de forma rápida.

Busca direta das faixas

Pressione brevemente o botão **AMS/SCH** (6). Aparecerá no display "**NM SCH**", em seguida insira o número da faixa desejada através dos botões numéricos de 1 a 6 (19 a 14), **MODE** (4) para inserir o número 7, o botão **I◀◀** (23) para o 8, o botão **▶▶I** (3) para o 9 e **DSP** (13) para o 0. Uma determinada faixa também pode ser selecionada girando o botão **SEL** (5). Após a seleção da faixa desejada, aguarde para que a faixa seja reproduzida ou pressione brevemente o botão **SEL** (5) para reproduzi-la imediatamente.

Pausando a reprodução

Pressione o botão **PAU** (19) para pausar a reprodução. Pressione-o novamente para retomar a reprodução.

Exploração automática do CD

Pressione o botão **INT** (18) para iniciar a reprodução dos primeiros 10 segundos de cada faixa do CD. Na faixa desejada, pressione-o novamente para cancelar a função.

Repetindo a mesma faixa

Pressione o botão **RPT** (17) para repetir a faixa atual (mostrará no Display RPT ONE). Pressione-o novamente para cancelar a repetição (mostrará no Display RPT ALL).

Reproduzindo todas as faixas de forma aleatória

Pressione o botão **RDM** (16) para reproduzir todas as faixas do CD de forma aleatória, ou pressione-o novamente para cancelar a função.

Ejetando o disco

Pressione o botão **▲** (10) para parar a reprodução e ejetar o CD.

CD MP3

Selecionando o modo CD MP3

Se não houver um CD MP3 inserido no driver:

Insira cuidadosamente o CD MP3 com a parte impressa voltada para cima na abertura para **CD** (8). O CD MP3 será puxado e a reprodução será iniciada automaticamente.

Se houver um CD inserido no driver:

Pressione repetidamente o botão **MODE** (4) até que **DISC** apareça no display.

Selecionando uma faixa

Pressione brevemente o botão **▶▶I** (3) para ir para a faixa seguinte ou o botão **I◀◀** (23) para retornar para a faixa anterior. Mantenha pressionado o botão **▶▶I** (3) para avançar ou o botão **I◀◀** (23) para retroceder de forma rápida.

Selecionando um diretório acima/ abaixo

Pressione o botão **DIR-** (15) ou **DIR +** (14) para selecionar o diretório abaixo ou acima respectivamente. Caso o CD MP3 não possua nenhum diretório, a função permanecerá desabilitada.

Pausando a reprodução

Pressione o botão **PAU** (19) para pausar a reprodução. Pressione-o novamente para retomar a reprodução.

Exploração automática do CD

Pressione o botão **INT** (18) para iniciar a reprodução dos primeiros 10 segundos de cada faixa do CD MP3. Na faixa desejada, pressione-o novamente para cancelar a função.

Repetindo a mesma faixa

Pressione o botão **RPT** (17) para repetir a faixa atual (mostrará no Display RPT ONE). Pressione-o novamente para cancelar a repetição (mostrará no Display RPT ALL).

Reproduzindo todas as faixas de forma aleatória

Pressione o botão **RDM** (16) para reproduzir todas as faixas do CD MP3 de forma aleatória, ou pressione-o novamente para cancelar a repetição.

Buscando faixas pelo botão AMS/SCH

O botão AMS/SCH (6) é utilizado como botão de seleção dos modos de operação MP3. Cada vez que ele é pressionado, um modo de diferente de busca é ativado.

Busca direta das faixas

Pressione brevemente o botão AMS/SCH (6) aparecerá no display "NUM SCH", em seguida selecione o número da faixa desejada através dos botões numéricos de 1 a 6 (19 a 14), MODE (4) para inserir o número 7, o botão I◀◀ (23) para o 8, o botão ▶▶I (3) para o 9 e DSP (13) para o 0. Uma determinada faixa também pode ser selecionada girando o botão SEL (5). Após a seleção da faixa desejada, aguarde para que a faixa seja reproduzida ou pressione brevemente o botão SEL (5) para reproduzi-la imediatamente.

Busca pelo nome do arquivo

Pressione 2 vezes o botão AMS/SCH (6), aparecerá no display "FILE SCH". O aparelho procurará arquivos que tenham os mesmos caracteres (de A a Z, espaço, _, 0 a 9, + e -) inseridos através dos botões correspondentes listados na tabela 1 abaixo. Todos os caracteres também podem ser inseridos girando o botão SEL (5). Quando o caractere desejado for selecionado, aguarde até que a seleção vá para o próximo dígito. Para apagar um caractere, pressione brevemente o botão AMS/SCH (6). Quando todos os caracteres desejados forem inseridos ou se desejar iniciar a busca, pressione o botão SEL (5). Se mais de 1 arquivo for encontrado, gire o botão SEL (5) para escolher o arquivo desejado e pressione esse mesmo botão para confirmar.

Nota: As informações mostradas variam de acordo com a forma em que os arquivos estão dispostos na mídia de armazenamento.

Busca pelo diretório

Pressione 3 vezes o botão AMS/SCH (6). Aparecerá no display "DIR SCH", em seguida gire o botão SEL (5) para alternar entre os diretórios. Quando o diretório desejado aparecer no display, pressione o botão SEL (5). Será mostrada a quantidade de arquivos naquele diretório. Gire novamente o botão SEL (5) para alternar entre os arquivos. Quando o arquivo desejado aparecer no display, pressione brevemente o botão SEL (5).

Informações do display

As informações mostradas no Display se alternam entre FILE (nome do arquivo) / DIR (nome da pasta) / TITLE (nome da música) / ARTIST (nome do artista) / ALBUM (nome do álbum) / Número da faixa e tempo decorrido.

Pressione brevemente o botão DSP (13) e a hora será mostrada por 5 segundos. Em seguida as informações do arquivo voltaram ser mostradas como informado acima.

Nota: As informações mostradas variam de acordo com a forma em que os arquivos estão dispostos na mídia de armazenamento.

Código atribuído no modo de pesquisa (Tabela1).

BOTÃO	CARACTERE ou FUNÇÃO
M1 (19)	A, B, C, 1
M2 (18)	D, E, F, 2
M3 (17)	G, H, I, 3
M4 (16)	J, K, L, 4
M5 (15)	M, N, O, 5
M6 (14)	P, Q, R, 6
MODE (4)	S, T, U, 7
I◀◀ (23)	V, W, X, 8
▶▶I (03)	Y, Z, ESPAÇO, 9
SEL (5)	SELECIONAR
DSP (9)	_, -, +, 0
BOTÃO DE ÁUDIO Girando o botão SEL (5)	SELEÇÃO DOS CARACTERES (A~Z, 0~9, _, -, + e ESPAÇO)

CD WMA

Este aparelho reproduz arquivos de música no formato **WMA**. A operação é a mesma descrita acima para **CD MP3**.

CD-MISTO (MP3/WMA)

Este aparelho reproduz arquivos de **CD-MISTO** (disco que contém faixas de áudio CD e arquivos em formato MP3).

Ao inserir um **CD-MISTO** no aparelho, a reprodução será iniciada automaticamente. A operação é a mesma descrita acima para **CD MP3**.

Sobre os discos

- Utilize somente discos de formatos padronizados, para que não danifique o aparelho. Não utilize discos de formato quadrado, coração, etc.
- Não cole etiqueta, fita adesiva, selo e etc. no lado de cima ou de gravação dos discos, isso pode impedir que o disco seja ejetado e danificar tanto o aparelho quanto o CD.
- Não tente inserir outro disco quando um já estiver no aparelho, esta ação pode danificar tanto o aparelho quanto o CD.
- Nunca deixe um disco ejetado na borda do compartimento por muito tempo. Isso poderá expor o disco à luz direta do sol ou outras situações, provocando o empenamento do disco.
- Sujeira, poeira, impressões digitais, arranhões e deformações dos discos farão com que a unidade ótica "pule" a trilha afetada ou não leia os arquivos.
- Nunca toque o disco na sua superfície, segurando-o sempre pelas bordas.
- Quando não estiver utilizando o disco, guarde-o na sua embalagem, longe do alcance dos raios solares, calor e poeira.
- Caso necessário, limpe a superfície do disco utilizando um pano macio, esfregando-o do centro para fora. Se a superfície estiver extremamente suja, limpe-a com um pano macio e limpo, umedecido em uma solução de detergente neutro.
- Não tende reproduzir discos danificados, deformados ou trincados, isto poderá causar sérios danos ao mecanismo do aparelho.
- Nunca tente reter ou extrair um disco quando ele estiver sendo movimentado pelo mecanismo de carregamento automático.
- Certifique-se de finalizar o disco antes de inseri-lo no aparelho.
- Um CD novo pode ter as bordas ásperas em sua parte interna e/ou externa. Um disco nestas condições



podará não ter um bom desempenho e não ser reproduzido pelo leitor. Por isso, antes de inserir um CD nestas condições, deve-se retirar essas rebarbas utilizando uma caneta esferográfica ou lápis. Para remover essas imperfeições, pressione o lápis, ou caneta contra a borda interna ou externa da mídia e deslize por toda sua extremidade (ver figura ao lado).

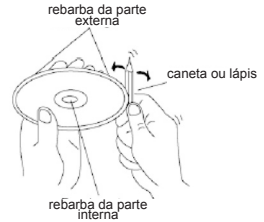

Sobre CD-R (gravável) / CD-RW (regravável)

- Certifique-se de usar discos com as seguintes marcas:



- A unidade não pode reproduzir um **CD-R** ou **CD-RW** que não esteja finalizado. (Consulte o manual do seu gravador de CD-R/CD-RW ou do software para obter mais informações sobre o processo de finalização).
- Dependendo do status de gravação, das condições do disco e do equipamento utilizado para a gravação, alguns CD-Rs/ CD-RWs não poderão ser reproduzidos neste aparelho. Para uma gravação mais confiável, siga as seguintes recomendações:

- Utilize **CD-RW** com velocidade de 1x a 4x e o grave com velocidade de 1x a 2x.
- Utilize **CD-R** com velocidade de 1x a 8x e grave com velocidade de 1x a 2x.
- Não reproduza um **CD-RW** que tenha sido gravado mais de 5 vezes.

Sobre arquivos MP3

- Discos no padrão ISO9660 níveis 1 e 2 e com formato de expansão **ROMEO/JULIET**.
- Ao renomear um arquivo MP3, tenha certeza de estar mantendo a extensão do arquivo que é "mp3".
- Para um arquivo que não seja MP3, mesmo que a sua extensão seja alterada, ele não será reconhecido pelo aparelho.
- Evite usar nome de arquivos ou pastas que contenham acentos ou caracteres especiais tais como: ç, ã, â, &, e etc.. Esses caracteres podem não ser mostrados corretamente no Display ou ainda podem não ser reproduzidos.

USB

No painel frontal do aparelho, há uma interface **USB** (11). Você pode conectar um dispositivo **USB** através desta interface.

Ao conectar um dispositivo através da interface **USB**, a unidade irá procurar os arquivos **MP3** ou **WMA**, e iniciará a reprodução dos arquivos automaticamente. Caso esteja selecionado outro modo, pressione repetidamente o botão **MODE** (4) para selecionar o dispositivo da interface **USB**.

A operação da interface **USB** é a mesma descrita acima para CD MP3.

Notas:

- O equipamento suporta dispositivos que obedecem aos padrões de porta **USB** aprovados pela MICROSOFT.

- Dependendo da quantidade de arquivos e da capacidade do dispositivo USB, pode haver uma demora na leitura dos arquivos, resultando no atraso para o início da reprodução.

- Tocador USB MP3 não tem um padrão, cada empresa reserva o direito de desenvolver tocadores personalizados, sendo assim alguns tocadores MP3 podem não ser compatíveis com esse aparelho.

- Se o MP3 player a ser conectado utilizar pilha em sua parte interna (não recarregável), você deve removê-la antes de conectá-lo à interface USB. Caso contrário, poderá causar a explosão da pilha.

- Não retire o dispositivo USB do conector ou ejeite a frente do aparelho quando estiver sendo feita a reprodução ou leitura de seus arquivos. Selecione outra mídia, como por exemplo, rádio e então retire o USB.

Modos de decodificação (mp3/ wma suportados)

O aparelho suporta os formatos:

MP3- MPEG-1 Audio layer-3.

WMA- Windows Media Audio.

Conforme tabela abaixo:

Padrão	Taxa de transferência (kbps)	Modo Suportado
MPEG1 Audio camada 3 (44.1kHz)	32,48,64,96, 128,192,256, 320	Estéreo
Windows Media Audio (44.1kHz)	64,96,128,192	Estéreo

A interface USB suporta:

Pastas: Aprox. 500 (Cada pasta pode haver no máximo 999 músicas)

Arquivos: Max 2.000

Subpastas: 8

Tamanho: 16 GB

ATENÇÃO: Quando há arquivos importantes no dispositivo **USB** ou **CD-R/RW**, não conecte ou insira-o no aparelho, pois qualquer operação errada poderá causar perda dos arquivos ou do disco. Sendo assim, o Fabricante ou Distribuidor não assumirá qualquer responsabilidade. Nesse caso também é aconselhável a realização de um backup em outra mídia.

SD / SDHC

Há uma interface **SD/SDHC** (26) no painel frontal do aparelho.

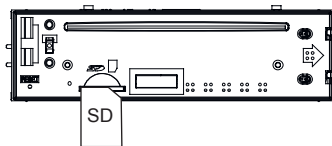

Atenção: Observe a posição de inserção do cartão. A inserção incorreta poderá danificar o aparelho.

Para inserir ou retirar um cartão de memória **SD/SDHC**, o aparelho deve estar sem o painel frontal. Quando o aparelho for ligado, a unidade irá procurar os arquivos **MP3** ou **WMA** no cartão de memória e iniciará a reprodução automaticamente. Caso esteja selecionado outro modo, pressione repetidamente o botão **MODE** (4) para selecionar o dispositivo da interface **SD/SDHC**. A operação da interface **SD/SDHC** é a mesma descrita acima para CD MP3.

Notas: - Este aparelho suporta cartões de memória de até 16GB.

- Dependendo da quantidade de arquivos e da capacidade do dispositivo **SD/SDHC**, pode haver uma demora na leitura dos arquivos, resultando no atraso para o início da reprodução.

- Não ejeite a frente do aparelho quando estiver sendo feita a reprodução ou leitura de seus arquivos. Selecione outra mídia, como por exemplo, rádio e então retire o **SD/SDHC**.

Atenção: Quando há arquivos importantes no dispositivo **SD/SDHC**, não o insira no aparelho, pois qualquer operação errada poderá causar perda dos arquivos. Sendo assim, o Fabricante ou Distribuidor não assumirá qualquer responsabilidade. Nesse caso também é aconselhável a realização de um backup em outra mídia.

Cuidados com o cartão de memória

- Existe apenas um modo correto para inserir o cartão **SD/SDHC** no compartimento, não force sua entrada, isto poderá danificar tanto o aparelho como o cartão de memória.

- Não exponha o cartão de memória à umidade ou temperaturas elevadas.

- Não aplique esforço mecânico no cartão de memória.

- Não exponha o cartão próximo a campos magnéticos (ímãs, micro-ondas, aparelhos de som, TV, etc.).

- Não toque nos contatos elétricos do cartão. A transpiração das mãos pode oxidar os contatos, reduzindo sua vida útil.

- Não remova o cartão de memória ou qualquer dispositivo de armazenamento durante a reprodução, isso poderá danificá-lo.

- Ao remover o cartão de um aparelho e colocar em outro, pode acarretar erro ou aviso de que o arquivo não pode ser visualizado. Salve os arquivos em outra mídia, formate o cartão e depois o reutilize no aparelho.

- O fabricante ou distribuidor não se responsabiliza pelo funcionamento de nenhum tipo de cartão de memória, seja pela incompatibilidade da sua capacidade, tipo ou velocidades de leitura e gravação.

- O fabricante ou distribuidor não se responsabiliza pela perda de arquivos contidos no cartão de memória por exclusão acidental, defeitos do cartão ou do aparelho.

ESPECIFICAÇÕES

GERAL

Alimentação	: DC 12 Volts, Negativo ao chassi
Dimensões Aproximadas	: 178 x 160 x 50 mm (larg.) x (prof.) x (alt.)
Peso	: Aproximadamente 1.300g

Controle de Tonalidade

Graves (em 100 Hz)	: ±07 dB
Agudos (em 10 kHz)	: ±07 dB
Potência Máxima de Saída	: 4x40 watts
Impedância	: 4ohm
Arquivos Suportados	: MP3/WMA
Consumo Máximo	: 10 A

SAÍDA RCA

Saída de Linha Max.	: 2V
Impedância	: 2K ohm

SD

Formato Físico Compatível	: SD
Capac. Max. de Memória	: 16 GB
Sistema de Arquivos	: FAT/FAT32

USB

Especificação	: USB 1.1
Capac. Max. de Memória	: 16 GB
Sistema de Arquivos	: FAT/FAT32
Número de Canais	: 4
Razão Sinal/ Ruído	: 60 dB
Separação de Canais	: 55 dB
Resposta em Frequência	: 40Hz~16KHz

CD PLAYER

Número de Canais	: 4
Razão Sinal/ Ruído	: Maior que 55 dB
Separação de Canais	: Maior que 45 dB
Resposta em Frequência	: 40Hz – 18KHz

RÁDIO

	FM
Escala de Frequência	87.5 - 108 MHz
FI	10.7 MHz
Sensibilidade (S/N=30dB)	4µV
Separação Estéreo	>25dB

	AM
Escala de Frequência	520 a 1710 kHz
FI	450 kHz
Sensibilidade (S/N=20dB)	36 dBu

* Especificações técnicas e estéticas sujeitas a alterações sem prévio aviso

POSSÍVEIS PROBLEMAS E SOLUÇÕES

Antes de checar a lista abaixo, verifique se os fios estão corretamente conectados. Se o problema persistir após verificação da lista, entre em contato com o SAC pelos canais de comunicação constantes no Certificado de Garantia.

Sintoma	Causa	Solução
Não Liga	A chave de ignição do veículo não está ligada	Gire a chave de ignição para a posição "ACC"
	O fusível está queimado	Substitua o fusível
	O Cartão SD / SDHC ou Pendrive está danificado	Remova o dispositivo e ligue o aparelho
O disco não pode ser carregado ou ejetado	Já existe um CD dentro do leitor	Remova o disco do leitor e em seguida insira o outro
	O disco está sendo inserido na posição incorreta	Insira o disco com a face impressa para cima.
	O disco está sujo ou danificado	Limpe o CD ou insira outro
	A temperatura no interior do veículo está muito elevada	Aguarde a temperatura do interior do veículo voltar ao normal
	Condensação	Aguarde por uma hora ou mais, e então, tente novamente
Sem som	O volume está no mínimo	Ajuste o volume para o nível desejado
	Os fios não estão conectados corretamente	Verifique as conexões dos fios
Disco falhando / pulando	O ângulo de instalação é maior que 30° graus	Ajuste o ângulo de instalação para menos de 30 graus
	O disco está sujo ou danificado	Limpe o CD ou insira outro
Os botões de operação não funcionam	O painel frontal está mal encaixado	Retire o painel frontal e insira-o novamente, verificando se ele está bem encaixado
	O microprocessador integrado não está funcionando devido a ruídos	Pressione o botão RESET
O rádio não funciona e/ou as estações não são sintonizadas na busca automática	O cabo da antena não está conectado ou está mal encaixado	Insira o cabo da antena firmemente
	O sinal está muito fraco	Selecione as estações manualmente

SAC

Siga o tópico "Possíveis problemas e soluções" para corrigir eventuais problemas que possam surgir no aparelho. Caso persista, entre em contato com nosso SAC através do E-mail sac@exafix.com.br, para mais informações vide certificado de garantia e então daremos o suporte necessário.

Antes de ligar para o SAC preencha os campos abaixo para agilizar o atendimento.

C.P.F./C.N.P.J.:

Nome:

E-mail:

Endereço:

Número:

Telefone Res.:

CEP:

Telefone Comercial:

Celular:

Marca:

Sunfire

Modelo:

XD-4

Problema apresentado:

Data da Compra:

/ /

Valor da Compra:

Número de Série:

Ordem de Serviço:**Código de Postagem:**

*Os campos em destaques serão fornecidos pelo SAC.

ANOTAÇÕES

Marcas Comerciais

As marcas citadas neste manual tais como SD, USB e MP3 são de propriedade de suas respectivas empresas detentoras da tecnologia.

sac

Contate o nosso SAC para esclarecimentos de dúvidas sobre o produto ou onde encaminhá-lo para realização de reparos.

Caso não haja assistência técnica autorizada em sua cidade, o aparelho será encaminhado para análise na Assistência Técnica central – São Paulo-SP.

Neste caso, o SAC informará ao consumidor como ele deverá proceder para enviar seu aparelho a Assistência Técnica Central.

E-mail: sac@exafix.com.br

Site: www.exafix.com.br

Consultar os telefones e mais informações, no certificado de garantia.

Som automotivo *XD-4*
SUNFIRE 