

Português

Manual do Proprietário

CE



Refletor Sirius G8
Cód. 300054581 Rev.00

GNATUS 

APRESENTAÇÃO DO MANUAL

MANUAL DO EQUIPAMENTO (INSTRUÇÕES DE USO)

Nome Técnico: Refletor Odontológico

Marca: Gnatus

Modelos:

- Refletor Sirius G8 Sensor 5 LED's
- Refletor Sirius G8 Sensor 4 LED's
- Refletor Sirius G8 Sensor 3 LED's
- Refletor Sirius G8 2 LED's
- Refletor Sirius G8 1 LED
- Refletor Sirius G8 Sensor 5 (3x2) LED's
- Refletor Sirius G8 Sensor 4 (2x2) LED's

Nome Comercial: Refletor Sirius G8

Fornecedor / Fabricante:

GNATUS - EQUIPAMENTOS MÉDICO-ODONTOLÓGICOS LTDA.
Rod. Abrão Assed , Km 53+450m - Cx. Postal 782 CEP 14097-500
Ribeirão Preto - S.P. - Brasil
Fone +55 (16) 2102-5000 - Fax +55 (16) 2102-5001
C.N.P.J. 48.015.119/0001-64 - Insc. Est. 582.329.957.115
www.gnatus.com.br - gnatus@gnatus.com.br
Responsável Técnico: Gilberto Henrique Canesin Nomelini
CREA-SP: 0600891412

Registro ANVISA nº: 10229030048

ATENÇÃO

Para maior segurança:

Leia e entenda todas as instruções contidas nestas Instruções de Uso antes de instalar ou operar este Equipamento.

Nota: Estas Instruções de Uso devem ser lidas por todos os operadores deste Equipamento.

ÍNDICE

APRESENTAÇÃO DO MANUAL	02
IDENTIFICAÇÃO DO EQUIPAMENTO	04
Indicação do equipamento	04
Descrição do Equipamento	05
Princípio Físico utilizado pelo equipamento Refletor LED	05
Finalidade do equipamento	05
MÓDULOS, ACESSÓRIOS, OPCIONAIS E MATERIAIS DE CONSUMO	06
ESPECIFICAÇÕES TÉCNICAS	08
- Geral	08
- Luminosidade	09
- Características elétricas	09
- Dimensional (mm)	10
- Simbologias da embalagem	14
- Simbologias do produto	14
- Normas aplicadas:	14
- Conteúdo das marcações acessíveis e não acessíveis	17
INSTALAÇÃO DO EQUIPAMENTO	18
OPERAÇÃO DO EQUIPAMENTO	18
- Acionamento do refletor com cabeçote sensor no pedal	18
- Acionamento do refletor através do sensor no cabeçote	19
- Programação da luminosidade do refletor sensor	19
- Como acionar o Refletor 2 e 1 LED ´s no pedal integrado chip blower	20
- Como acionar o Refletor 2 e 1 LED ´s nos pedais de 6, 7 e 11 funções	20
- Movimentação do cabeçote	21
- Movimentação do puxador	21
PRECAUÇÕES, RESTRIÇÕES E ADVERTÊNCIAS	22
- Condições de transporte, armazenamento e operação	22
- Sensibilidade a condições ambientais previsíveis em situações normais de uso	22
- Precauções e advertências "durante a instalação" do equipamento	22
- Recomendações para a conservação do equipamento.	23
- Precauções e advertências "durante a utilização" do equipamento	23
- Precauções e advertências "após" a utilização do equipamento	23
- Precauções e advertências durante a "limpeza e desinfecção" do equipamento	23
- Precauções em caso de alteração no funcionamento do equipamento	24
- Precauções a serem adotadas contra riscos previsíveis ou incomuns, relacionados com a desativação e abandono do equipamento	24
- Procedimentos adicionais para reutilização	24
CONSERVAÇÃO E MANUTENÇÃO CORRETIVA E PREVENTIVA	24
- Limpeza e desinfecção	24
- Limpeza do Refletor	25
- Limpeza dos Puxadores	25
- Desinfecção	26
- Manutenção Preventiva	26
- Manutenção Corretiva	26
IMPREVISTOS - SOLUÇÃO DE PROBLEMAS	26
GARANTIA DO EQUIPAMENTO	27
CONSIDERAÇÕES FINAIS	27

IDENTIFICAÇÃO DO EQUIPAMENTO

Prezado Cliente

Parabéns pela excelente escolha. Ao comprar equipamentos com a qualidade "GNATUS", pode ter certeza da aquisição de produtos de tecnologia compatível com os melhores do mundo em sua classe.

Este manual lhe oferece uma apresentação geral do seu equipamento. Descreve detalhes importantes que poderão orientá-lo na sua correta utilização, assim como na solução de pequenos problemas que eventualmente possam ocorrer.

Aconselhamos a sua leitura completa e conservação para futuras consultas.

Identificação

Nome Técnico: Refletor Odontológico

Marca: Gnatus

Modelos:

- Refletor Sirius G8 Sensor 5 LED's
- Refletor Sirius G8 Sensor 4 LED's
- Refletor Sirius G8 Sensor 3 LED's
- Refletor Sirius G8 2 LED's
- Refletor Sirius G8 1 LED
- Refletor Sirius G8 Sensor 5 (3x2) LED's
- Refletor Sirius G8 Sensor 4 (2x2) LED's

Nome Comercial: Refletor Sirius G8



Indicação do equipamento

Este equipamento é para exclusivo uso odontológico, devendo ser utilizado e manuseado por pessoa capacitada (profissional devidamente regulamentado, conforme legislação local do país) observando as instruções contidas neste manual.

É obrigação do usuário usar somente o equipamento em perfeitas condições e proteger a si, pacientes e terceiros contra eventuais perigos.

IDENTIFICAÇÃO DO EQUIPAMENTO

Descrição do Equipamento

Refletor para iluminação de uso odontológico com intensidade ajustável em até 35.000 Lux. Movimentos suaves e cor padrão gelo compatível com todos os ambientes.

Composto por novo sistema de emissão de luz, usando tecnologia LED. Esta sigla é o acrônimo para Light Emitting Diode, uma forma totalmente diferente de se emitir luz, quando comparada aos aparelhos convencionais de luz halógena. Além de infinitamente mais duráveis (acima de 50.000 Horas) e com baixo consumo de energia, os LEDs tornaram os aparelhos mais compactos, ergonômicos e de fácil instalação e transporte.

Com foco de luz retangular, permite uma ampla iluminação do campo operatório minimizando a necessidade de reposicionamento constante do foco.

Possibilita ao cirurgião dentista escolher a luminosidade desejada conforme o procedimento utilizado (luminosidade com luz branca ou luz laranja), que depende da versão escolhida.

A utilização da luz branca é recomendada para os procedimentos normais de trabalho (iluminação do campo operatório).

A utilização da luz laranja é recomendada para procedimentos de trabalho com materiais fotocuráveis, pois não interfere na cura dos mesmos.

Possui os seguintes tipos de acionamentos:

- **Através de Sensor Óptico e Pedal de comando da cadeira odontológica:**

Acionamento por sensor óptico através de aproximação da mão, o que proporciona praticidade na operação, sendo um grande aliado no controle de infecções cruzadas.

Protetor dos LEDs em material resistente transparente protegendo-o contra aerossóis.

Braço em aço com movimentação vertical e horizontal com cantos arredondados.

Estrutura em aço com tratamento superficial através de nanotecnologia, pintura lisa de alto brilho à base de epóxi, polimerizada em estufa a 250°C, resistente a corrosão e materiais de limpeza.

Cabeçote em material resistente, com giro de 620°, proporcionando leveza, durabilidade e ampla mobilidade em todas as posições (modelos convencionais). Para os modelos com braços "Orbital" o cabeçote possui ajuste angular total do foco.

Puxadores bilaterais removíveis e autoclaváveis que possibilitam o isolamento evitando o risco de contaminação cruzada.

Princípio Físico utilizado pelo equipamento Refletor LED

O LED é um diodo emissor de luz (LED = Light Emitting Diode), ou seja, um componente eletrônico semicondutor que tem a propriedade de transformar energia elétrica em luz.

Essa emissão luminosa se dá devido ao fato de que os elétrons dos átomos do material são forçados a mudarem de órbita. Quando um elétron salta de uma órbita para outra é forçado a emitir energia para alcançar o nível energético de sua nova órbita e, nestas condições, a energia que ele descarta aparece na forma de luz.

A luz emitida pelo LED é fria devido a não presença de infravermelho no feixe luminoso.

Finalidade do equipamento

Este equipamento é para exclusivo uso odontológico, com a finalidade de iluminar o campo operatório através de refletor LED com emissão de luz branca ou luz laranja.

MÓDULOS, ACESSÓRIOS, OPCIONAIS E MATERIAIS DE CONSUMO

Opções de Cabeçotes

5 LED's cor branca

4 LED's cor branca

3 LED's cor branca

2 LED's cor branca

1 LED cor branca

cor branca
cor laranja
cor branca
cor laranja
cor branca

cor branca
cor laranja
cor laranja
cor branca

(3X2)

(2X2)

1 LED cor branca

01 - Puxador
02 - LED's
03 - Sensor Óptico
04 - Protetor
05 - Corpo Refletor
06 - Arco articulado



O uso dos opcionais deverá ser consultado no ato da compra. Portanto, ao adquirir o produto verifique a compatibilidade técnica entre o equipamento, acoplamento e acessórios.

MÓDULOS, ACESSÓRIOS, OPCIONAIS E MATERIAIS DE CONSUMO

* Acessórios que podem acompanhar o produto, depende da versão escolhida:



Coluna do Refletor para acoplamento na Cadeira Top

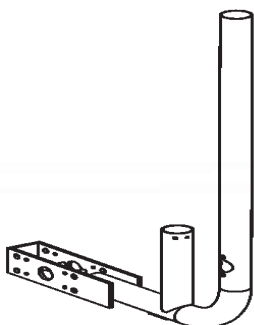

Coluna do Refletor para acoplamento na Cadeira Intermediaria

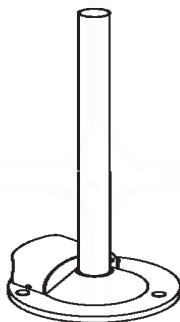

Coluna do Refletor Piso



Coluna do Refletor acoplado

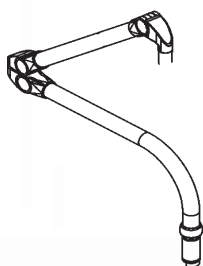

Braço com movimento "Orbital"

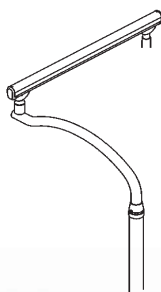

Braço com movimento "Convencional"

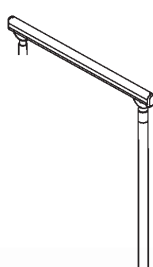

Braço Simples Bancada

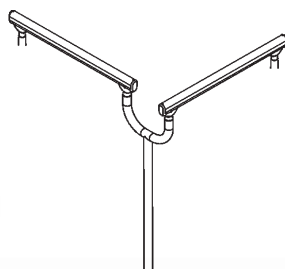

Braço Duplo Bancada



Para fixar o Refletor LED Acoplado, nos consultórios com coluna de 38mm, favor adquirir o "Kit Bucha" opcional.

"Não acompanha o produto"

ESPECIFICAÇÕES TÉCNICAS

Geral

Classificação do Equipamento segundo a ANVISA :

Classe I

Classificação do Equipamento segundo a norma IEC 60601-1:

Proteção Contra Choque Elétrico - Equipamento Tipo B e Classe I (IEC 60601-1)

Proteção contra penetração nociva de água :

IPX 0

Modo de Operação:

Operação contínua

Característica do LED:

Temperatura de cor branca: 5.500K a 6.300K

Temperatura de cor laranja: 590nm

Modelos (Opções de cabeçote):

5 LED's / 4 LED's / 3 LED's / 2 LED's / 1 LED

5 (3x2) LED's / 4 (2x2) LED's

Potências:

Modelo 5/4 LED's - 60VA

Modelo 3 LED's - 40VA

Modelo 2/1 LED'(s) - 25VA

Fusíveis de Proteção: (localizados na Cadeira odontológica)

Modelo Top: F1 e F2 = 8A - ação retardada

Corrente nominal: 8A / Tensão de operação: 250V~ / Tempo de abertura: T

Capacidade de ruptura: 35A

Modelo Intermediário:

F1 e F2 = 5A - ação retardada

Corrente nominal: 5A / Tensão de operação: 250V~ / Tempo de abertura: T

Capacidade de ruptura: 35A

Distância entre o cabeçote e o campo operatório:

70cm

Peso:

Cabeçote: 1,0kg

Coluna do refletor:

Acoplamento na Cadeira Top: 2,8kg

Acoplamento na Cadeira intermediária: 5,8kg

Acoplamento Piso (coluna e base): 6,2kg

Acoplado (coluna e abraçadeiras): 2,0kg

ESPECIFICAÇÕES TÉCNICAS

Peso Braço:

- Braço com movimento convencional: 4,2kg
- Braço com movimento Orbital: 5,5kg
- Braço Duplo Bancada: 6,4kg
- Braço Simples Bancada: 4,2kg

Luminosidade

Modelo 5/4 LED's

- Alta: 35.000 Lux (+/-10%)
- Média: 25.000 Lux (+/-10%)
- Baixa: 15.000 Lux (+/-10%)

Modelo 3 LED's

- Alta: 30.000 Lux (+/-10%)
- Média: 20.000 Lux (+/-10%)
- Baixa: 10.000 Lux (+/-10%)

Modelo 2/1 LED's(s)

- Alta: 20.000 Lux (+/-20%)

Modelo 3x2 / 2x2 LED's

- Alta: 35.000 Lux (+/-10%)
- Média: 25.000 Lux (+/-10%)
- Baixa: 15.000 Lux (+/-10%)
- Laranja: 5.000 Lux (+/-10%)

Características elétricas

Tensão de Alimentação da Fonte (exceto p/ refletor 2 LED's):

90/240 Vca

Tensão de Alimentação do Refletor (exceto p/ refletor 2 LED's):

24 Vcc x 1,5 A (proveniente da fonte de alimentação)

Tensão de Alimentação da Fonte do Refletor 2 LED's:

9/14 Vca (proveniente da placa eletrônica do consultório)

Tensão de Alimentação do Refletor 2 LED's:

3/10 Vca x 1 A (proveniente da fonte de alimentação 2 LED's)

Frequência:

50/60 Hz



Atenção ao utilizar este equipamento em conjunto com outros equipamentos que possam se mover, para que se evite colisões.



As peças deste equipamento não estão sujeitas a degradação por desgaste, corrosão, fadiga ou envelhecimento de materiais, durante sua vida útil.

ESPECIFICAÇÕES TÉCNICAS

Dimensional (mm)

(Braço Convencional)

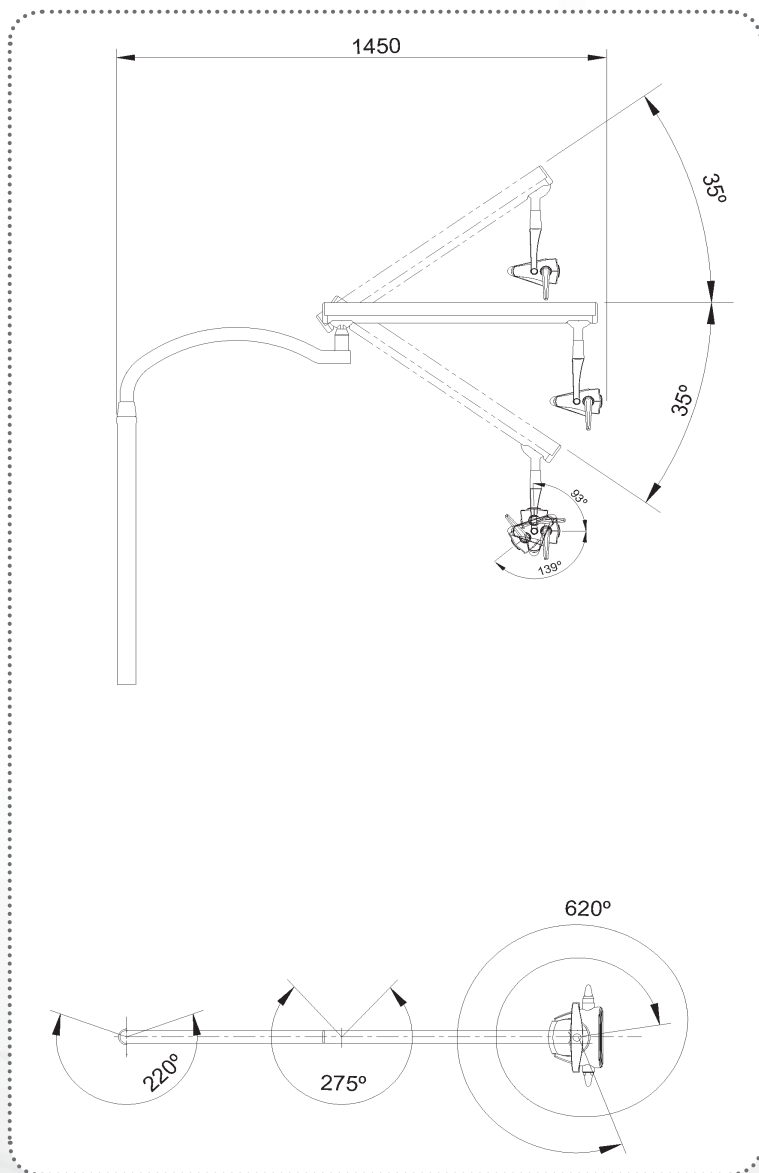

ESPECIFICAÇÕES TÉCNICAS

Dimensional (mm)

(Piso)

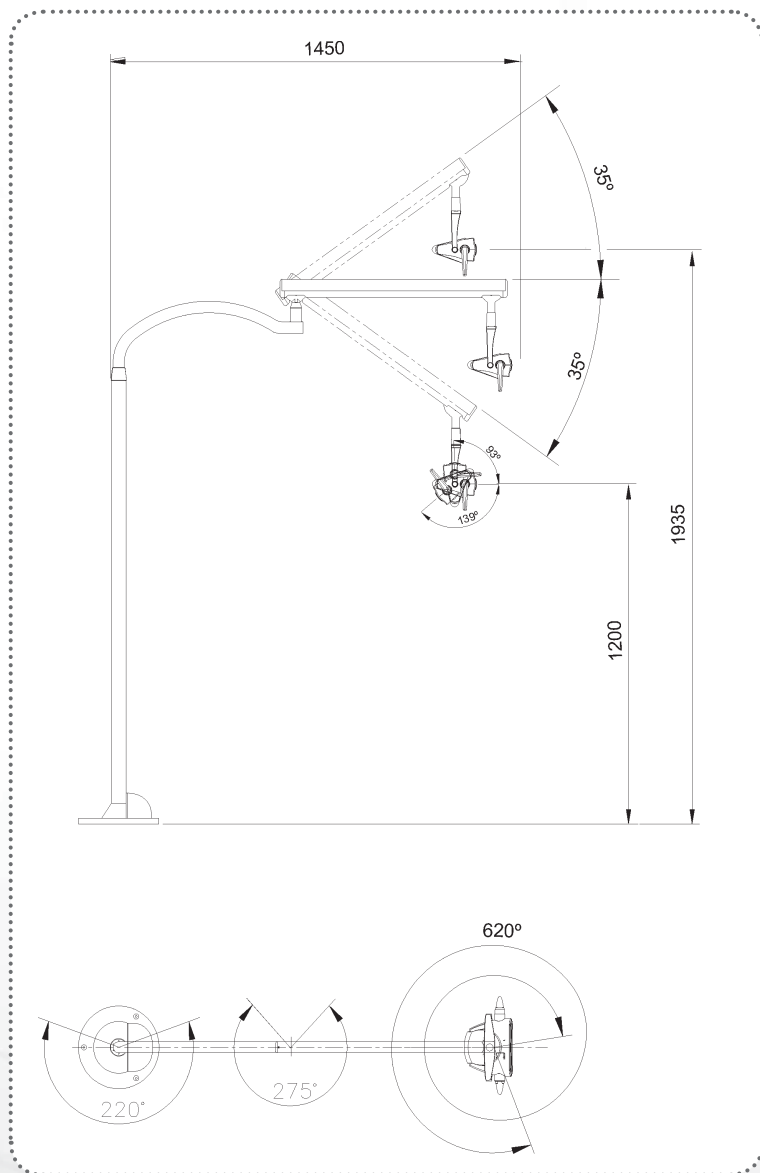

ESPECIFICAÇÕES TÉCNICAS

Dimensional (mm)

(Braço Acoplado)

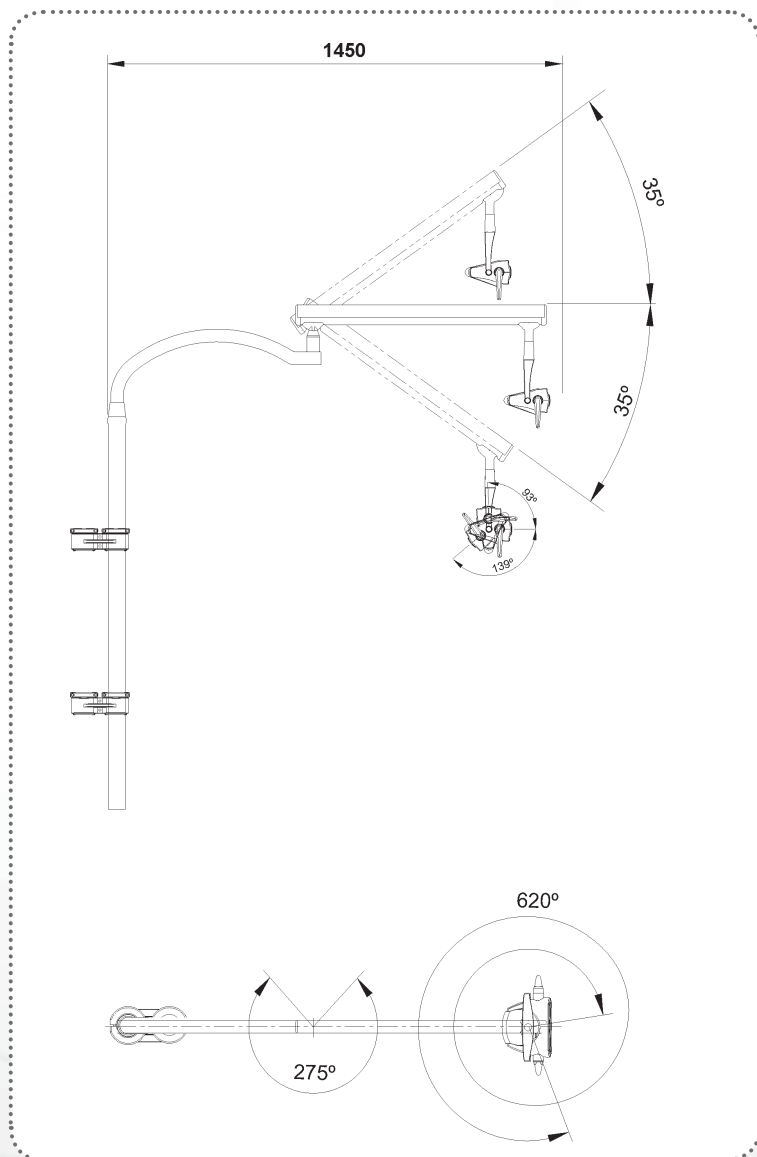

ESPECIFICAÇÕES TÉCNICAS



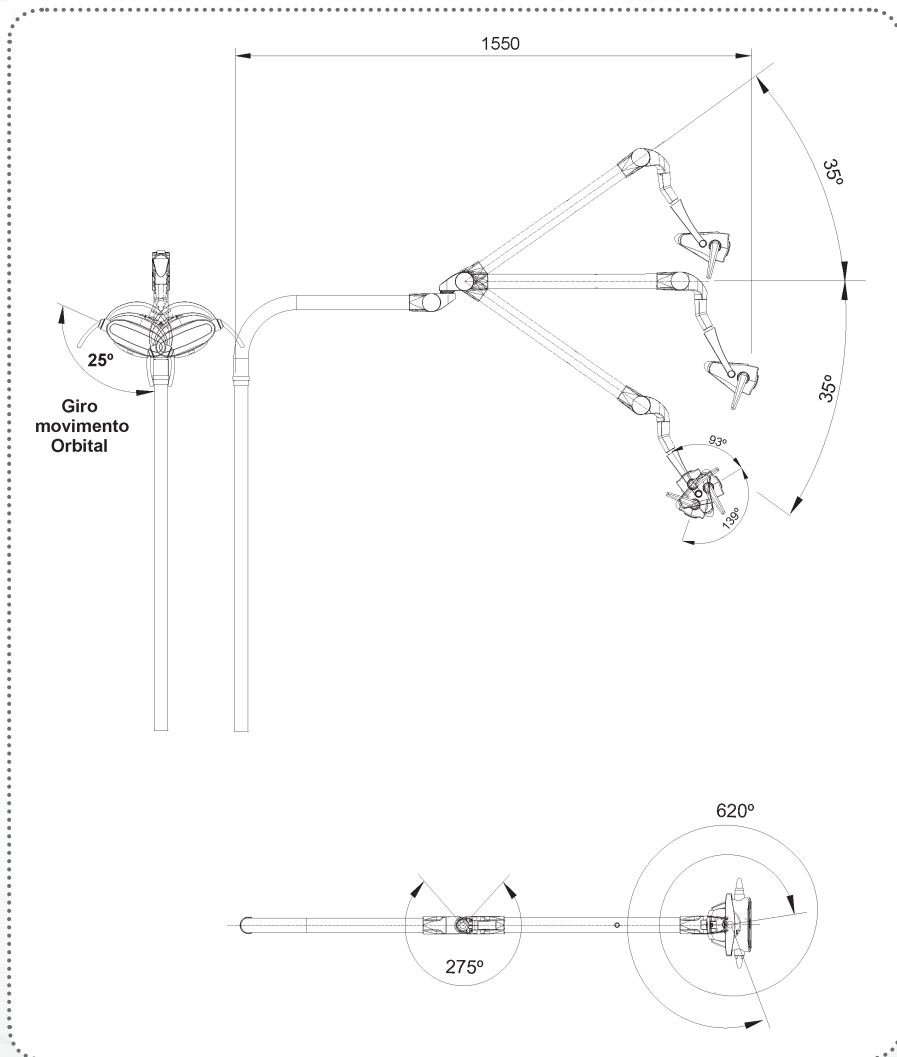

Dimensional (mm)

(Braço Orbital)









ESPECIFICAÇÕES TÉCNICAS

Simbologias da embalagem

-  Empilhamento máximo, determina a quantidade máxima de caixa que pode ser empilhada durante o transporte e armazenamento "conforme embalagem".
-  Determina que a embalagem deve ser armazenada ou transportada com o lado da seta para cima.
-  Determina que a embalagem deve ser armazenada e transportada com cuidado (não deve sofrer quedas e nem receber impactos).
-  Determina que a embalagem deve ser armazenada ou transportada com proteção de umidade (não expor à chuva, respingos d'água ou piso umedecido).
-  Determina que a embalagem deve ser armazenada ou transportada com proteção de luz.
-  Determina os limites de temperatura dentre os quais a embalagem deve ser armazenada ou transportada.

Simbologias do produto

-  **Cuidado:** Indica instrução importante para operação do produto. Não segui-la, pode ocasionar mau-funcionamento perigoso.
-  **Nota:** Indica informação útil para operação do produto.
-  **Importante:** Indica instrução de segurança para operação do produto. Não segui-la, pode resultar em sério perigo ao paciente.
-  Aterramento (em vários pontos do equipamento) indica a condição de estar aterrado.
-  Parte aplicada de tipo B
-  Advertência - consulte o manual
-  Representante autorizado na comunidade europeia

Normas aplicadas:

- NBR 60601-1:1997 - Equipamento Eletromédico- Parte 1: Prescrições gerais para segurança;
- NBR ISO 14971:2004- Medical devices - application of risk management medical devices;
- NBR ISO 9687: 2005 - Dental equipment - graphical symbols;
- EN ISO 13485-2003 - Quality systems - medical devices;
- IEC 60601-1-2:2007 - Compatibilidade Eletromagnética;
- NBR ISO 9680:2001 - Aparelho de iluminação bucal

 Os materiais utilizados na construção do equipamento são Biocompatíveis.

ESPECIFICAÇÕES TÉCNICAS

Emissões eletromagnéticas

Emissões eletromagnéticas		
Este Refletor é destinado a ser utilizado nos ambientes eletromagnéticos especificados abaixo. O cliente ou o usuário do Refletor deverá assegurar que é utilizado em tal ambiente.		
Ensaio de emissão	Conformidade	Ambiente eletromagnético - Guia
Emissões de RF ABNT NBR IEC CISPR 11	Grupo 1	Este equipamento utiliza energia RF apenas para sua função interna. Entretanto, suas emissões RF são muito baixas e não é provável causar qualquer interferência em equipamento eletrônico próximo.
Emissões de RF ABNT NBR IEC CISPR 11	Classe B	Este equipamento é conveniente para utilização em todos os estabelecimentos, incluindo estabelecimentos domésticos e aqueles diretamente conectados a uma rede pública de fornecimento de energia elétrica de baixa tensão que alimenta edificações utilizadas para fins domésticos.
Emissões de Harmônicos IEC 61000-3-2	Classe A	
Flutuações de tensão / Emissões de Flicker IEC 61000-3-3	Conforme	

Distâncias de separação recomendadas entre equipamentos de comunicação de RF móveis, portáteis e o Refletor			
Este Refletor é destinado para utilização em um ambiente eletromagnético no qual as perturbações de RF são controladas. O cliente ou o usuário do Refletor pode ajudar a prevenir interferência eletromagnética, mantendo uma distância mínima entre equipamentos de comunicação de RF (transmissores) móveis e portáteis e o Equipamento recomendado abaixo, de acordo com a máxima potência de saída do equipamento de comunicação.			
Potência máxima de saída do transmissor (W)	Distância de separação de acordo com a frequência do transmissor (m)		
	150 kHz até 80 Mhz $d = 1,2\sqrt{P}$	80 kHz até 800° Mhz $d = 1,2\sqrt{P}$	800 kHz até 2,5° GHz $d = 2,3\sqrt{P}$
0,01	0,12	0,12	0,23
0,1	0,38	0,38	0,73
1	1,2	1,2	2,3
10	3,8	3,8	7,3
100	12	12	23
Para transmissores com uma potência máxima nominal de saída não listada acima, a distância de separação recomendada em metros (m) pode ser determinada utilizando-se a equação aplicável à frequência do transmissor, onde P é a potência máxima nominal de saída do transmissor em watts (W), de acordo com o fabricante do transmissor.			
NOTA 1 Em 80MHz e 800MHz, aplica-se a distância de separação para a faixa de frequência mais alta.			
NOTA 2 Estas diretrizes podem não se aplicar a todas as situações. A propagação eletromagnética é afetada pela absorção e reflexão de estruturas, objetos e pessoas.			

ESPECIFICAÇÕES TÉCNICAS

Emissões eletromagnéticas

Diretrizes e declaração do fabricante - Imunidade eletromagnética			
Este Refletor é destinado a ser utilizado nos ambientes eletromagnéticos especificados abaixo. O cliente ou o usuário do Refletor deverá assegurar-se de que seja utilizado em tal ambiente.			
Ensaio de Imunidade	Nível de ensaio ABNT NBR IEC 60601	Nível de Conformidade	Ambiente Eletromagnético diretrizes
RF conduzida IEC 61000-4-6	3 vrms 150 kHz até 80 MHz	3 Vrms	Recomenda-se que equipamentos de comunicação de RF portátil e móvel não sejam usados próximos a qualquer parte do equipamento incluindo cabos, com distância de separação menor que a recomendada, calculada à partir da equação aplicável à frequência do transmissor. Distância de searação recomendada: $d = 1,2\sqrt{P}$ $d = 1,2\sqrt{P}$ 80 MHz a 800MHz $d = 2,3\sqrt{P}$ 800 MHz a 2,5MHz Onde P é a potência máxima nominal de saída do transmissor em watts (W), de acordo com o fabricante do transmissor; e d é a distância de separação recomendada em metros (m). Recomenda-se que a intensidade de campo a partir de transmissor de RF, como determinada por meio de inspeção eletromagnética no local, ^a seja menor que o nível de conformidade em cada faixa de frequência. ^b
RF radiada IEC 61000-4-3	3 V/m 88MHz até 2,5 GHz	3 V/m	Recomenda-se que a intensidade de campo a partir de transmissor de RF, como determinada por meio de inspeção eletromagnética no local, ^a seja menor que o nível de conformidade em cada faixa de frequência. ^b Pode ocorrer interferência nas proximidades do equipamento marcado com o seguinte símbolo: 
NOTA 1 Em 80MHz e 800MHz, aplica se a faixa de frequência mais alta.			
NOTA 2 Estas diretrizes podem não ser aplicáveis em todas as situações. A propagação eletromagnética é afetada pela absorção e reflexão de estruturas, objetos e pessoas.			
<p>a As intensidades de campo estabelecidas pelos transmissores fixos, tais como estações rádio base, telefone (celular/sem fio) rádios móveis terrestres, rádio amador, transmissão rádio AM e FM e transmissão de TV não podem ser previstos teoricamente com exatidão. Para avaliar o ambiente eletromagnético devido a transmissores de RF fixos; recomenda-se considerar uma inspeção eletromagnética do local. Se a medida da intensidade de campo no local em que o equipamento é usado excede o nível de conformidade de RF aplicável acima, recomenda-se observar o equipamento deveria ser observado para verificar se a operação está normal. Se um desempenho anormal for observado, procedimentos adicionais podem ser necessários tais como a reorientação ou recolocação do equipamento.</p> <p>Acima da faixa de frequência de 150kHz até 80 MHz, recomenda-se que a intensidade do campo seja b menor que 3V/m.</p>			



O uso de cabos, transdutores e acessórios diferentes daqueles especificados, pode resultar em aumento das emissões ou diminuição da imunidade do equipamento.

ESPECIFICAÇÕES TÉCNICAS

Emissões eletromagnéticas

Diretrizes e declaração do fabricante - Imunidade eletromagnética			
Este Refletor é destinado a ser utilizado nos ambientes eletromagnéticos especificados abaixo. O cliente ou o usuário do Refletor deverá garantir que ela seja utilizada em tal ambiente.			
Ensaio de Imunidade	Nível de ensaio ABNT NBR IEC 60601	Nível de Conformidade	Ambiente Eletromagnético diretrizes
Descarga Eletrostática(ESD) IEC 6100-4-2	± 6 kV Contato ± 8 kV Ar	± 6 kV Contato ± 8 kV Ar	Pisos deveria ser de madeira, concreto ou cerâmica. Se o piso é coberto com material sintético, a umidade relativa deveria ser de pelo menos 30%
Transitórios elétricos rápidos/trem de pulsos ("Burst") IEC 61000-4-4	± 2 kV nas linhas de alimentação ± 1 kV nas linhas de entrada/saída	± 2 kV nas linhas de alimentação ± 1 kV nas linhas de entrada/saída	Recomenda-se que a qualidade do fornecimento de energia seja aquela de um ambiente hospitalar ou comercial típico
Surtos IEC 61000-4-5	± 1 kV linha(s) a linha(s) ± 2kV linha(s) a terra	± 1 kV linha(s) a linha(s) ± 2kV linha(s) a terra	Recomenda-se que a qualidade do fornecimento de energia seja aquela de um ambiente hospitalar ou comercial típico
Redução, interrupção e variação de tensão em linhas de entrada de alimentação IEC 61000-4-11	< 5% Ut (>95% queda em Ut) para 0,5 ciclo 40% Ut (60% queda em Ut) para 5 ciclos 70% Ut (30% queda em Ut) para 25 ciclos < 5%Ut (>95% queda em Ut) para 5s	< 5% Ut (>95% queda em Ut) para 0,5 ciclo 40% Ut (60% queda em Ut) para 5 ciclos 70% Ut (30% queda em Ut) para 25 ciclos < 5% Ut (>95% queda em Ut) para 5s	Recomenda-se que a qualidade do fornecimento de energia seja aquela de um ambiente hospitalar ou comercial típico. Se o usuário do equipamento exige operação continuada durante interrupções da energia é recomendado que o equipamento seja alimentado por uma fonte de alimentação ininterrupta ou uma bateria.
Campo magnético na frequência de alimentação (50/60Hz) IEC 61000-4-8	3 A/m	0,3 A/m	Se ocorre distorção de imagem, pode ser necessário posicionar o equipamento afastado da frequência de alimentação ou instalar blindagem magnética. O campo magnético de frequência deve ser medido no local de instalação para assegurar que ele seja suficientemente baixo.
NOTA Ut é a tensão de alimentação c.a. antes da aplicação do nível de ensaio			

Listas de peças e esquemas de circuito

Gnatus declara que o fornecimento de Esquemas de Circuitos, Lista de Peças ou quaisquer outras informações que propiciem assistência técnica por parte do usuário, poderão ser solicitadas, desde que previamente acordado, entre este e a Empresa Gnatus.

Conteúdo das marcações acessíveis e não acessíveis

FABRICANTE E RESPONSÁVEL PELO GARANTIA MANUFACTURER AND RESPONSIBLE FOR THE WARRANTY FABRICANTE Y RESPONSABLE POR LA GARANTIA		
GNATUS GNATUS EQUIPAMENTOS MÉDICO-ODONTOLÓGICOS LTDA. Rod. Abrão Assed, Km 53+450m - Ribeirão Preto - SP - Brasil		
MODELO	EQUIPMENT	ARAVO
REFLETOR SIRIUS G8	SENSOR 9 LITROS	
OPERAÇÃO		OPERAÇÃO
CONTÍDUO - CONTINUOUS - CONTINUO		OPERAÇÃO
EQUIPAMENTO DE CLASSE I - CLASS I EQUIPMENT - EQUIPAMIENTO DE CLASSE I		
Esta etiqueta não deve ser violada sob pena de perda da garantia. This label should not be removed under penalty of loss of warranty. Este rotulo no debe ser violado bajo penalidad de perdida de la garantía.		
NÚM. REGISTRO ANVISA		POT. POWER
10229030048		60VA
Proteção contra penetração nociva de água - IPX0 Water leak protection - IPX0 Protección contra penetración nociva de agua - IPX0		
EC REP	Obito S.A. - Boulevard General Vaino 53 1020 Brussels, Belgium Tel: 32 2 732 59 64 Fax 32 2 732 60 03 E-mail: info@obito.net	NCC S CE

INSTALAÇÃO DO EQUIPAMENTO



A instalação deste equipamento requer a necessidade de assistência técnica especializada (Gnatus).



Estas informações também fazem parte do Manual de Instalação e Manutenção do equipamento que se encontra em poder do representante Técnico autorizado Gnatus.

- Este equipamento só poderá ser desembalado e instalado por um técnico autorizado Gnatus, sob pena de perda da garantia, pois somente ele possui as informações, as ferramentas adequadas e o treinamento necessário para executar esta tarefa.

- A Gnatus não se responsabiliza por danos ou acidentes causados proveniente de má instalação efetuadas por técnico não autorizado Gnatus.

- Somente depois do equipamento ter sido instalado e devidamente testado pelo técnico autorizado representante Gnatus, é que estará pronto para iniciar as operações de trabalho.

OPERAÇÃO DO EQUIPAMENTO

Acionamento do refletor com cabeçote sensor no "pedal"

Para ligar ou desligar o refletor, acione um dos botões conforme figuras abaixo:

- Para o pedal com 11 funções, acione as teclas (05) ou (06), figura A.
- Para o pedal com 07 funções, acione a tecla (07), figura B.
- Para o pedal Chip Blower, acione a tecla (08), figura C.

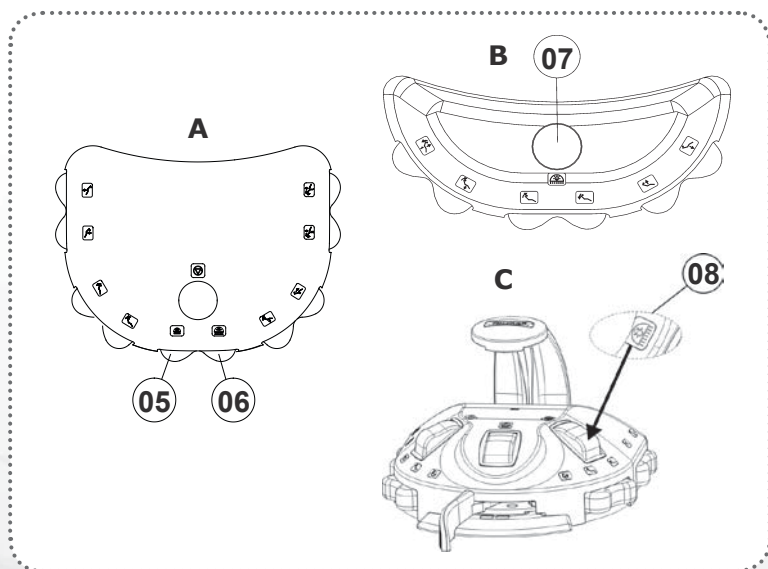

OPERAÇÃO DO EQUIPAMENTO

Acionamento do refletor através do "sensor" no cabeçote

Para ligar ou desligar o refletor, passe a mão ao sensor numa distância máxima de 10 cm, (figura D) conforme abaixo. É necessário que a tecla do pedal esteja ligada, conforme mencionado anteriormente.

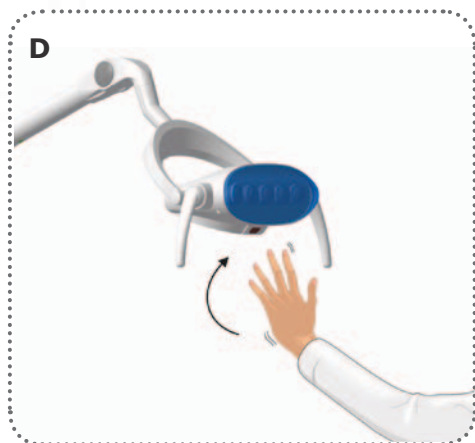

Programação da luminosidade do refletor sensor

O Refletor sensor além do sistema liga/desliga, possui o modo de programação. Com o refletor aceso mantenha a mão parada próximo ao sensor por 3 segundos (figura E), conforme abaixo. 1 Bip será acionado e o refletor entrará no modo de programação alterando para a próxima intensidade. Passando a mão pelo sensor, o refletor mudará a intensidade da luz conforme sequência de luminosidade abaixo: Intensidade alta, Intensidade média e intensidade baixa. Após escolher a intensidade desejada, aguarde por 5 segundos para que a mesma seja salva, um novo Bip será emitido.

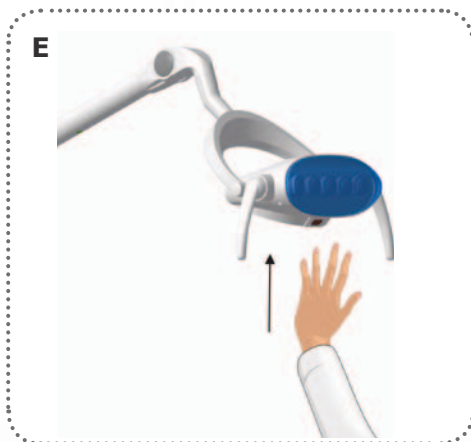

Sequência de luminosidade

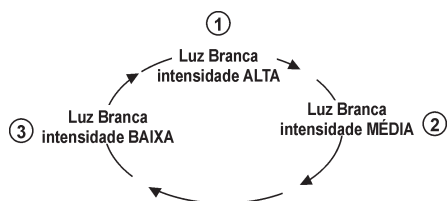

Sequência para os Modelos de Refletores:
5 LED's, / 3 LED's.

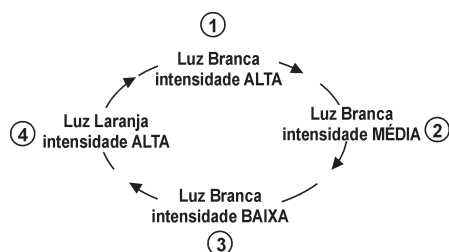

Sequência para os Modelos de Refletores:
5 (3x2) LED's / 4 (2x2) LED's

OPERAÇÃO DO EQUIPAMENTO

Como acionar o Refletor 2 e 1 LED's no pedal integrado chip blower

- A** Possui tecla multifuncional (01) para o acionamento do refletor:
Para ligar o refletor, acione através do pedal de comando da cadeira odontologica o botão (01). Para desligá-lo, acione o botão (01) novamente.

IMPORTANTE:

Os modelos de Refletores 2 e 1 LEDs não possuem ajuste de luminosidade.

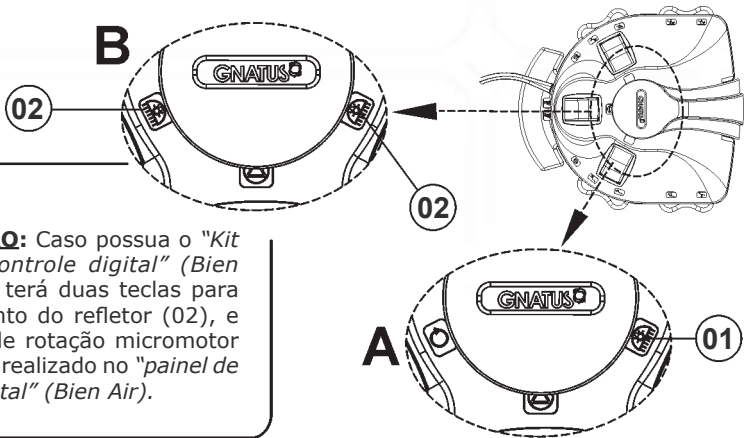

Como acionar o Refletor 2 e 1 LED's nos pedais de 6, 7 e 11 funções

- Para ligar o refletor, acione através do pedal de comando da cadeira odontologica o botão (03). Para desligá-lo, acione o botão (03) novamente.

Pedal 11 funções

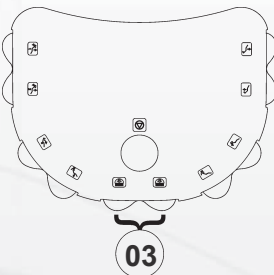

Pedal 6 funções

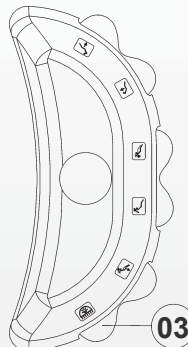

Pedal 7 funções

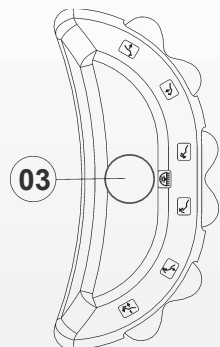

OPERAÇÃO DO EQUIPAMENTO

Movimentação do cabeçote

A movimentação do cabeçote é feita através do puxador, totalmente ergonômico desenhado para proporcionar isolamento absoluto.

IMPORTANTE:

Posicione o cabeçote 70cm do campo operatório.



Advertências

Ao manusear o equipamento tome cuidado com as partes que podem prender os dedos conforme ilustrado.

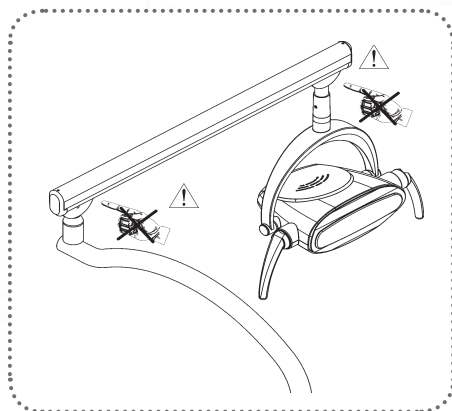

Movimentação do puxador

figura E.

O puxador possui movimentação de 360° para ambos os sentidos, horário ou anti-horário.

Aplicando um leve esforço, saque o puxador, sem desacoplar totalmente, efetue a movimentação de acordo com a necessidade desejada. Encaixe-o novamente.



Atenção

Jamais obstrua as passagens de ar do cabeçote.



PRECAUÇÕES, RESTRIÇÕES E ADVERTÊNCIAS

Condições de transporte, armazenamento e operação

- O equipamento deve ser transportado e armazenado com as seguintes observações:
- Com cuidado, para não sofrer quedas e nem receber impactos.
 - Com proteção de umidade, não expor a chuvas, respingos d'água ou piso umedecido.
 - Manter em local protegido de chuva e sol direto e em sua embalagem original.
 - Ao transportar, não movê-lo em superfícies irregulares e proteja a embalagem da chuva direta e respeite o empilhamento máximo informado na parte externa da embalagem.
 - Faixa de temperatura ambiente de transporte ou armazenamento -12°C a +50°C.
 - Faixa de temperatura ambiente recomendada pela Gnatus +10°C a +35°C.



O Equipamento mantém sua condição de segurança e eficácia, desde que mantido (armazenado) conforme mencionados nesta instrução de uso. Desta forma, o equipamento não perderá ou alterará suas características físicas e dimensionais.

Sensibilidade a condições ambientais previsíveis em situações normais de uso

- O equipamento foi projetado para não ser sensível a interferências como campos magnéticos, influências elétricas externas, descargas eletrostáticas, a pressão ou variação de pressão, desde que o equipamento seja instalado, mantido, limpo, conservado, transportado e operado conforme esta instrução de uso.

Precauções e advertências “durante a instalação” do equipamento

- O equipamento deverá ser instalado somente por técnicos ou assistência técnica autorizados Gnatus.
- Posicione o equipamento em um lugar onde não será molhado.
- Instale o equipamento em um local onde não será danificado pela pressão, temperatura, umidade, luz solar direta, pó e sais.
- O equipamento não deverá ser submetido à inclinação, vibrações excessivas, ou choques (incluindo durante transporte e manipulação).
- Verifique a voltagem do equipamento no momento de fazer a instalação elétrica.
- Antes da primeira utilização e/ou após longas interrupções de trabalho como férias, limpe e desinfecte o equipamento.



Estas informações também fazem parte do Manual de Instalação e Manutenção do equipamento que se encontra em poder do representante Técnico autorizado Gnatus.

PRECAUÇÕES, RESTRIÇÕES E ADVERTÊNCIAS

Recomendações para a conservação do equipamento.

Seu equipamento Gnatus foi projetado e aperfeiçoado dentro dos padrões da moderna tecnologia. Todos aparelhos necessitam de cuidados especiais, que muitas vezes são esquecidos por diversos motivos e circunstâncias, aqui estão alguns lembretes importantes para o seu dia a dia. Procure observar estas pequenas regras que, incorporadas à rotina de trabalho, irão proporcionar grande economia de tempo e evitarão despesas desnecessárias.

Precauções e advertências “durante a utilização” do equipamento

- O equipamento deverá ser operado somente por técnicos devidamente habilitados e treinados (Cirurgiões Dentistas e Profissionais Capacitados).

- Na necessidade de uma eventual manutenção, utilize somente serviços da Assistência Técnica Autorizada Gnatus.

- Embora este equipamento tenha sido projetado de acordo com as normas de compatibilidade eletromagnética, pode, em condições muito extremas, causar interferência com outros equipamentos.

- Não submeter as partes plásticas ao contato com substâncias químicas, utilizadas nas rotinas do tratamento odontológico. Tais como: ácidos, mercúrio, líquidos acrílicos, amálgamas, etc.

A Gnatus não será responsável por:

- Uso do equipamento diferente daquele para o qual se destina.

- Danos causados ao equipamento, ao profissional e/ou ao paciente pela instalação incorreta e procedimentos errôneos de manutenção, diferentes daqueles descritos nestas Instruções de uso que acompanham o equipamento ou pela operação incorreta do mesmo.

Precauções e advertências “após” a utilização do equipamento

- Desligue a chave geral do consultório quando não estiver em uso por tempo prolongado.

- Mantenha o equipamento sempre limpo para a próxima operação.

- Não modifique nenhuma parte do equipamento. Não desconecte o cabo ou outras conexões sem necessidade.

- Após a utilização do equipamento, limpe e desinfete todas as partes que possam estar em contato com o paciente.

Precauções e advertências durante a “limpeza e desinfecção” do equipamento

- Antes de limpar o equipamento, desligue a chave geral.

- Evite derramar água ou outros líquidos dentro do equipamento, o que poderia causar curtos-circuitos.

- Não utilizar material microabrasivo ou palha de aço na limpeza, não empregar solventes orgânicos ou detergentes que contenham solventes tais como éter, tira manchas, gasolina etc.

PRECAUÇÕES, RESTRIÇÕES E ADVERTÊNCIAS

Precauções em caso de alteração no funcionamento do equipamento

- Se o equipamento apresentar alguma anormalidade verifique se o problema está relacionado a algum item listado no tópico imprevistos (falhas, causas e soluções). Se não for possível solucionar o problema, desligue o equipamento, retire o cabo de alimentação de energia da tomada e entre em contato com seu representante (Gnatus).

Precauções a serem adotadas contra riscos previsíveis ou incomuns, relacionados com a desativação e abandono do equipamento

Para evitar contaminação ambiental ou uso indevido do Equipamento e seus acessórios /partes após a inutilização, o mesmo deve ser descartado em local apropriado (conforme legislação local do país).

- Atentar-se a legislação local do país para as condições de instalação e descarte dos resíduos.

Procedimentos adicionais para reutilização

O equipamento é reutilizável em quantidades indeterminadas, ou seja, ilimitadas, necessitando apenas de limpeza e desinfecção.

CONSERVAÇÃO E MANUTENÇÃO CORRETIVA E PREVENTIVA

Limpeza e desinfecção

Importante: Para efetuar a limpeza ou qualquer tipo de manutenção certifique-se de que o equipamento esteja desligado da rede elétrica.



O procedimento de limpeza abaixo deve ser feito ao iniciar o expediente e após cada paciente. Sempre desligue o interruptor principal antes de efetuar os procedimentos de manutenção diária.

Para realização da limpeza do seu equipamento, recomendamos o uso do produto "BactSpray" (nº Reg. MS: 3.2079.0041.001-5) ou outro que possua características similares:

Ingrediente Ativo: Cloreto de Benzalcônio (Tri-quaternário de Amônio) Sol à 50%.....0,329%

Composição do produto: Butilglicol, Decil Poliglicose, Benzoato de Sódio, Nitrito de Sódio, Essência, Propano / Butano Desodorizado, Água desmineralizada.

Maiores informações sobre procedimentos de limpeza, consulte as instruções do fabricante no produto.

NOTA: O registro no Ministério da Saúde do "BactSpray" é realizado separadamente do produto descrito neste manual, pois o "BactSpray" não é fabricado pela Gnatus.



CONSERVAÇÃO E MANUTENÇÃO CORRETIVA E PREVENTIVA

ATENÇÃO:

- Visando eliminar riscos de segurança ou danos ao equipamento, recomendamos que ao efetuar a limpeza não haja penetração de líquidos no interior do mesmo.

- A aplicação de outros produtos químicos para limpeza a base de solventes ou hipoclorito de sódio não são recomendados, pois podem danificar o equipamento.

Limpeza do Refletor

Aplicando um leve esforço, saque o visor frontal "sistema click".

A limpeza do visor frontal (03) e LED's (02) devem ser feita utilizando somente flanela ou algodão umedecido com água. Jamais utilize qualquer produto químico para limpeza destas peças, pois isto poderá provocar manchas.

NOTA: Recomendamos que se efetue a limpeza dos LEDs " a cada 6 meses".



Limpeza dos Puxadores

Para retirar os puxadores do refletor (04), basta puxá-los, conforme figura abaixo. A limpeza dos puxadores deve ser feita utilizando apenas água e sabão neutro. Para autoclavar, utilize o ciclo de 134°C. Os puxadores foram desenvolvidos para suportar mais de 200 ciclos de autoclavagem.

 - A peça deve ser embalada devidamente limpa.



Nota: Use luvas e outros sistemas de proteção, durante a desinfecção.



CONSERVAÇÃO E MANUTENÇÃO CORRETIVA E PREVENTIVA

Desinfecção

- Para efetuar a desinfecção do equipamento utilize um pano limpo e macio umedecido com álcool 70%.
- Nunca utilize desinfetantes corrosivos ou solventes.

Manutenção Preventiva

O equipamento deverá sofrer aferições rotineiras, conforme legislação vigente do país. Mas nunca com período superior a 3 anos.

Para a proteção do seu equipamento, procure uma assistência técnica Gnatus para revisões periódicas de manutenção preventiva.

Manutenção Corretiva

Caso o equipamento apresente qualquer anormalidade, verifique se o problema está relacionado com algum dos itens listados no item Imprevisto (situação, causa e solução). Se não for possível solucionar o problema, desligue o equipamento, solicite a assistência técnica Gnatus.

IMPREVISTOS - SOLUÇÃO DE PROBLEMAS

 No caso de encontrar algum problema na operação, siga as instruções abaixo para verificar e consertar o problema, e/ou entre em contato com seu representante.

Imprevistos	Provável Causa	Soluções
- Refletor não liga.	- Falta de energia. - Fusível queimado. - LED queimado.	- Aguardar reestabelecimento da energia. - Desligue a alimentação da cadeira e solicite a presença de um Técnico. - Solicitar presença de um técnico GNATUS.
- Sensor não aciona.	- Pedal desligado. - Sensor queimado. - Distância do posicionamento da mão ao sensor superior a 10 cm. - Falta de energia. - Fusível queimado. - LED queimado.	- Ligar o pedal. - Solicitar presença de um técnico GNATUS. - Posicionar a mão no máximo 10 cm do sensor. - Aguardar reestabelecimento da energia. - Desligue a alimentação da cadeira e solicite a presença de um Técnico. - Solicitar presença de um técnico GNATUS.

GARANTIA DO EQUIPAMENTO

Este equipamento está coberto pelos prazos de garantia a contar da data de instalação, conforme abaixo especificados; desde que o defeito tenha ocorrido em condições normais de uso e que o equipamento não tenha ficado armazenado por mais de 06 meses a contar da data de emissão da nota fiscal de venda até a data da efetiva instalação.

- PRAZOS DE GARANTIA: Verificar certificado de garantia;

- PERDA DA GARANTIA:

A) Tentativa de reparo através de ferramenta inadequada ou por técnicos não autorizados;

B) Instalação do equipamento por técnico não autorizado;

C) Danos provenientes de armazenamento inadequado ou sinais de violação;

D) Uso incorreto do equipamento;

E) Uso de produto de limpeza não indicado pela fábrica;

F) Quedas ou batidas que o equipamento possa vir sofrer ou falta de observação e atendimento às orientações do Manual do Proprietário, o qual foi entregue com o presente, junto ao equipamento. Reparação ou substituição de peças durante o período da garantia não prorrogará o prazo de validade de garantia da mesma.

- Esta garantia não exime o cliente do pagamento da taxa de serviço pela visita e das despesas de locomoção do técnico, exceto quando o cliente enviar o equipamento para realizar a manutenção dentro do estabelecimento da assistência técnica.

“Código de Defesa do Consumidor - art. 50, parágrafo único”.

- O Certificado de Garantia acompanha o produto e deve ser preenchido na data da instalação pelo Técnico Autorizado Gnatus.

- Dúvidas e informações: Serviço de Atendimento GNATUS (+55) 16 2102-5000.

- Verificar o termo de garantia em anexo neste manual.

CONSIDERAÇÕES FINAIS

Dentre os cuidados que você deve tomar com seu equipamento, o mais importante é o que diz respeito à reposição de peças.

Para garantir a vida útil de seu aparelho, reponha somente **peças originais Gnatus**. Elas têm a garantia dos padrões e as especificações técnicas exigidas pelo representante Gnatus.

Chamamos a sua atenção para a nossa rede de revendedores autorizados. Só ela manterá seu equipamento constantemente novo, pois tem assistentes técnicos treinados e ferramentas específicas para a correta manutenção de seu aparelho.

Sempre que precisar, solicite a presença de um técnico representante Gnatus na revenda mais próxima, ou solicite através do Serviço de Atendimento GNATUS: + 55 (16) 2102-5000.



Obelis S.A, Boulevard Général Wahis 53, 1030 Brussels, Belgium,
Tel: +(32) 2 732-59-54 Fax: +(32) 2 732-60-03 E-mail: mail@obelis.net

NUM. REG. ANVISA: 10229030048



CONHEÇA GET TO KNOW DESCUBRA

Peças de Mão Gnatus 32

As mais resistentes e
silenciosas do mercado.

Gnatus 32 Hand Pieces

The market's most resistant
and silent hand pieces.

Piezas de mano Gnatus 32

Las más resistentes y silenciosas
del mercado.

Fabricante/ Distribuidor:

GNATUS

Responsável Técnico:

Gilberto Henrique Canesin Nomelini – CREA-SP: 0600891412



EQUIPAMENTOS MÉDICO-ODONTOLÓGICOS LTDA.

Rod. Abrão Assed , Km 53+450m - Cx. Postal 782

CEP 14097-500 - Ribeirão Preto - S.P. - Brasil

Fone (16) 2102-5000 - Fax (16) 2102-5001

C.N.P.J. 48.015.119/0001-64 - Insc. Est. 582.329.957.115

www.gnatus.com.br - gnatus@gnatus.com.br