

iRobot®

Braava™

Robô para limpeza de pisos
Manual do proprietário da série 300

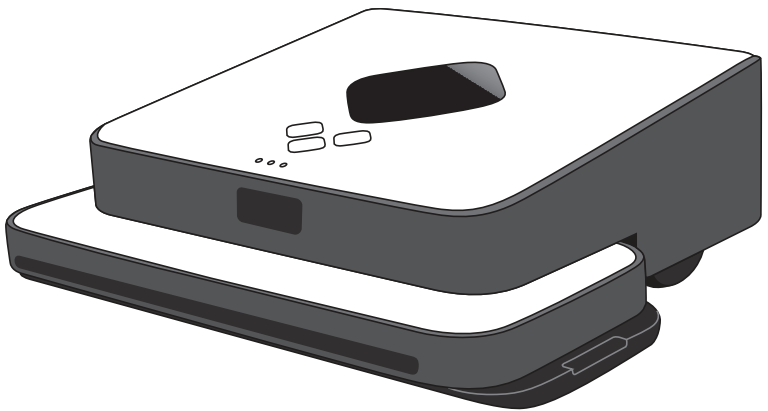

global.irobot.com

Bem-vindo



Prezado proprietário do iRobot® Braava™,

Bem-vindo ao mundo do iRobot. Como proprietário do robô para limpeza de pisos iRobot Braava, você se une a um grupo de pessoas no mundo todo que, como você, estão descobrindo uma maneira mais fácil de esfregar o piso.

O uso de práticos robôs que o ajudam dentro e ao redor de casa é uma nova realidade. Gostaríamos que você compartilhasse seus comentários enquanto continuamos a desenvolver novos e inovadores robôs. Eis o que você pode fazer para participar dos nossos esforços:

- Comunique-se conosco se tiver perguntas, comentários ou precisar de assistência. Entre em contato conosco no **global.irobot.com**.

Obrigado por se unir à revolução dos robôs. Aguardamos com interesse as suas impressões enquanto continuamos a oferecer produtos inovadores que irão mudar e melhorar o seu mundo.

Em nome de toda a equipe iRobot,



Colin Angle
Cofundador e CEO
iRobot Corporation

Sumário

Instruções de segurança	4
Visão geral do Braava	6
Botões e luzes	8
Bateria e carga	10
Modos Varrer e Esfregar.....	12
Como o Braava limpa.....	14
Navegação NorthStar®	16
Operação do Braava	18
Manutenção	22
Detecção e resolução de problemas	24
Atendimento ao cliente	27

INSTRUÇÕES IMPORTANTES DE SEGURANÇA

PARA REDUZIR O RISCO DE INCÊNDIO, CHOQUE ELÉTRICO OU ACIDENTES PESSOAIS

⚠️ AVISO: não exponha o sistema eletrônico do Braava, sua bateria ou o adaptador. Não há peças passíveis de manutenção pelo usuário em seu interior. Encaminhe ao pessoal de manutenção qualificado.

ATENÇÃO: LEIA E GUARDE ESTAS INSTRUÇÕES.

Para evitar o risco de acidentes pessoais ou danos, estas precauções básicas sempre devem ser seguidas:

- Leia todas as instruções de segurança e operação antes de usar o Braava.
- Leia e preste atenção a todos os avisos de atenção neste manual e no Braava, no cubo e no adaptador.
- Use o Braava somente de acordo com as especificações indicadas neste manual.
- Não tente reparar ou ajustar nenhuma função elétrica ou mecânica deste aparelho. Alterar essas funções pode criar uma condição perigosa e anulará a garantia.
- Lembre-se de que os pisos podem ficar escorregadios após a limpeza úmida com o Braava.
- A operação do Braava é muito silenciosa. Tome cuidado ao andar na área que o Braava está limpando para evitar pisar no Braava e tropeçar.

RESTRIÇÕES DE USO

- O Braava não é um brinquedo. Supervisione crianças e animais quando o Braava estiver limpando.
- O Braava tem peças elétricas. Não pulverize, enxágue ou mergulhe-o em água. Limpe somente com um pano seco.
- O Braava é somente para uso interno em pisos de superfície dura.
- Não use o Braava para recolher resíduos grandes, líquidos derramados, alvejante, tinta ou outros produtos químicos.
- Não use o Braava próximo de nenhum objeto que esteja queimando ou emitindo fumaça.
- Antes de usar o Braava, remova objetos frágeis da área de limpeza, incluindo objetos sobre a mobília que possam cair se os móveis forem empurrados ou receberem impacto.
- Retire do caminho todos os fios elétricos, bem como cordões de persianas e cortinas para reduzir o risco de objetos serem puxados para baixo.
- Bloqueie com barreiras físicas o acesso a sacadas abertas próximas da área de limpeza.

- Certifique-se de que o pano de limpeza não se interponha no canal central entre as faixas de aperto, pois isso pode impedir as funções do sensor e a operação segura. Consulte a página 18 para obter mais detalhes.
- Ao esfregar, não use o Braava em áreas onde a umidade possa danificar pisos inacabados ou não vedados ou tapetes ou capachos delicados.
- Opere em temperatura ambiente. Não exponha o Braava ou suas baterias a congelamento ou calor extremo.
- Este aparelho não deve ser utilizado por pessoas (incluindo crianças) com capacidades físicas, sensoriais e mentais reduzidas ou com falta de experiência ou conhecimentos, a menos que, para sua própria segurança, sejam supervisionados ou tenham recebido orientação sobre o uso do aparelho por um responsável.

BATERIA E CARGA

- Carregue usando somente uma tomada padrão americano (120 VCA).
- Use somente o adaptador incluso para carregar o Braava. Carregadores do Braava 320 e 380t não são compatíveis entre si.
- Use somente baterias recarregáveis aprovadas pelos fabricantes.
- Não use um adaptador com cabo ou plugue danificado.
- Não manuseie ou carregue o Braava com as mãos molhadas.
- Sempre desconecte o Braava do adaptador antes de limpar.

Nota: o Braava contém uma interface de software com a finalidade de permitir que o fabricante faça atualizações no firmware interno se tais atualizações forem disponibilizadas para o usuário. Qualquer tentativa de acessar, extrair informações, copiar, modificar, distribuir ou de qualquer outra forma usar o software do Braava é estritamente proibida.

Nota da FCC: este dispositivo está em conformidade com a Seção 15 das normas da FCC. A operação está sujeita às condições a seguir:

1. O dispositivo não pode causar interferências prejudiciais.
2. Este dispositivo deve aceitar todas as interferências recebidas, inclusive interferências que podem causar operações indesejadas.

⚠ ATENÇÃO: alterações ou modificações não aprovadas expressamente pela iRobot podem anular a garantia.

Este dispositivo está em conformidade com a RSS-210 das Normas da indústria do Canadá. A operação está sujeita às duas condições a seguir: (1) Este dispositivo não pode causar interferências prejudiciais e (2) este dispositivo deve aceitar interferências recebidas que possam causar operação indesejada.

Visão geral do Braava

Braava

- ① Botões de controle
- ② Sensor de navegação NorthStar®
- ③ Indicador do sistema de navegação
- ④ Para-choque
- ⑤ Alça
- ⑥ Botão liga/desliga do cubo (no canto traseiro)
- ⑦ Placa de limpeza removível

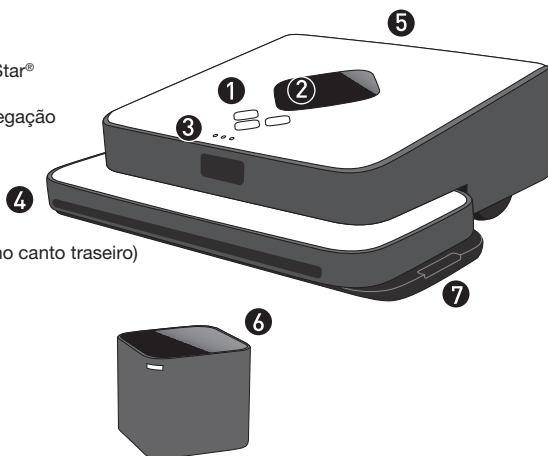

Cubo de navegação NorthStar®

- ⑧ Tomada de carga da bateria
- ⑨ Sensores de transição do piso
- ⑩ Proteções das rodas
- ⑪ Adaptador de carga

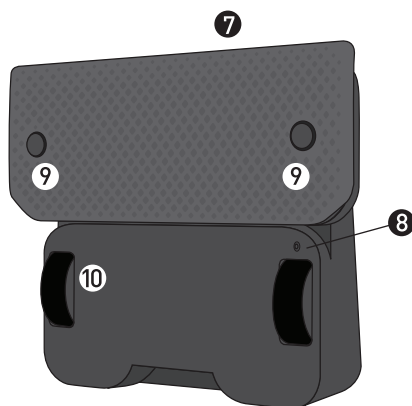

- ⑫ Base de carga rápida (380t)

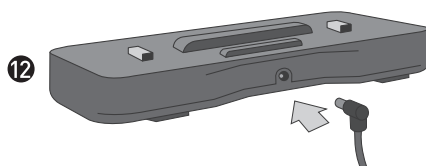

Placa de limpeza multiuso

Para varrição seca ou esfregação úmida, panos de microfibra descartáveis ou reutilizáveis.

- 13 Faixas de aperto do pano
- 14 Canal central para os sensores de transição do piso



Placa do reservatório Pro-Clean (vem com alguns modelos)

Para esfregação úmida com o pano de limpeza de microfibra Pro-Clean azul.

- 15 Tampa de enchimento
- 16 Reservatório
- 17 Mecha

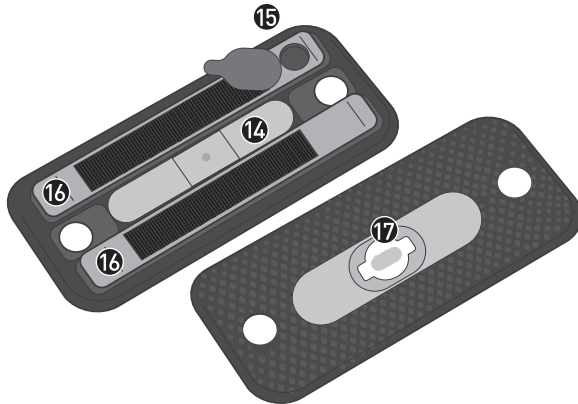

Botões e luzes

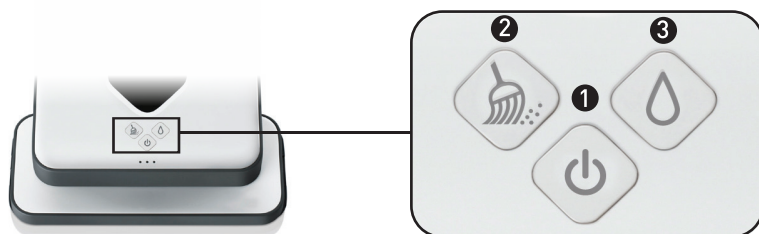

1 Botão liga/desliga

Pressione uma vez para ligar o Braava.
Mantenha pressionado por 2 segundos para desligar o Braava.

Luz azul constante: ligado

Luz vermelha piscando: bateria começando a ficar fraca

Luz vermelha constante: bateria fraca (precisa ser recarregada)

2 Botão Varrer

Para uso com panos secos.

Pressione uma vez para começar a limpar.*
Pressione durante a limpeza para pausar.

Luz azul constante: modo varrer ativado

Luz azul piscando: modo varrer pausado

3 Botão Esfregar

Para uso com panos úmidos.

Pressione uma vez para começar a limpar.*
Pressione durante a limpeza para pausar.

Luz azul constante: modo esfregar ativado

Luz azul piscando: modo esfregar pausado

**Manter pressionado o botão do modo de limpeza ativa o Modo de limpeza rápida.
Consulte a página 15.*

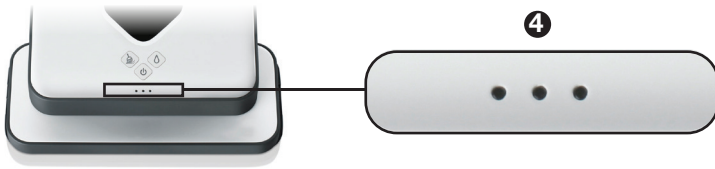

4 Indicadores do sistema de navegação

Conexão NorthStar

Luz azul piscando (1): estabelecendo conexão

Luz azul constante (1 a 3): conectado ao cubo NorthStar

O número de luzes indica a potência da conexão do Braava com o sistema de navegação, com 3 sendo a mais potente. Se não houver luzes, o Braava não detecta um sinal do NorthStar.

Outros estados

Luzes azuis piscando em sequência: analisando

Luzes azuis piscando com pausa: modo de espera

Luz vermelha no centro: erro*

**Consulte a seção de detecção e resolução de problemas para obter mais informações.*

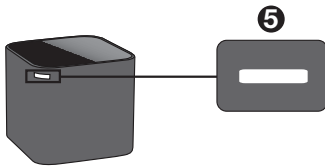

5 Luzes do cubo de navegação NorthStar®

Luz azul piscando: ligado, transmitindo sinal

Luz azul constante: ligado, conectado ao Braava

Luz vermelha constante: baterias fracas

Bateria e carga

	Modo	Braava 320	Braava 380t
Tempo de funcionamento	Varrer	até 3 horas	até 4 horas
	Esfregar	2 horas	2,5 horas
Tempo de carga	N/D	10 horas	2 horas

Carga

- Coloque o Braava em pé sobre sua extremidade dianteira para acessar a tomada de carga.
- Conecte o adaptador a uma tomada elétrica padrão e à tomada de carga do Braava.
- Carregue o Braava até que uma luz azul constante apareça no botão liga/desliga*.
- Podem ser necessários alguns ciclos de carga para que o Braava atinja sua capacidade máxima.

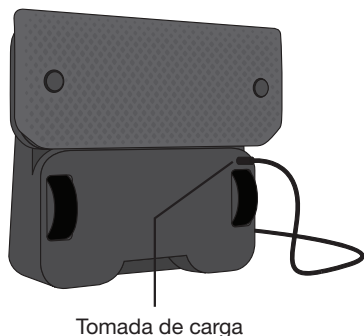

* A luz azul indica que, em média, a bateria foi carregada a 80% de sua capacidade.

O tempo de carga e o tempo de funcionamento podem ser afetados pela temperatura de operação, tipo de piso e outras condições.

DICA: o Braava 380t também pode ser carregado com a base de carga rápida Braava. Consulte as instruções da base para ver detalhes (pág. 11).

⚠ AVISO: não carregue o Braava enquanto a placa do reservatório Pro-Clean ou qualquer pano úmido estiver instalado. Carregue somente usando uma tomada padrão de 120 V. Use somente o adaptador incluso para carregar o Braava. Sempre desconecte o Braava do adaptador antes de limpar.

Base de carga rápida

(Compatível somente com o Braava 380)

- Conecte o adaptador em uma tomada elétrica padrão e conecte a outra extremidade do cabo na tomada elétrica na base.
- Uma luz azul aparece na dianteira da base.
- Coloque o Braava na base para carregar.
- Carregue o Braava por aproximadamente 2 horas ou até uma luz azul constante aparecer no botão liga/desliga do Braava.
- Remova o Braava da base antes de aplicar panos de limpeza na placa do reservatório Pro-Clean.
- O tempo de carga e o tempo de funcionamento podem ser afetados pela temperatura de operação, tipo de piso e outras condições.

1 Tomada elétrica

2 Contatos de carga

3 Indicador LED

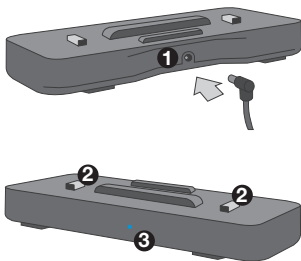

DICA: o adaptador do Braava é compatível com a base e pode ser conectado diretamente no Braava ou na base de carga rápida.

AVISO: não carregue o Braava enquanto a placa do reservatório Pro-Clean ou qualquer pano úmido estiver instalado. Carregue somente usando uma tomada. Use somente o adaptador incluído no Braava 380t. Consulte o manual do Braava para ver os avisos de atenção e instruções de segurança.

Compatível somente com o Braava 380t.

Indicadores de carga

(Enquanto conectado)

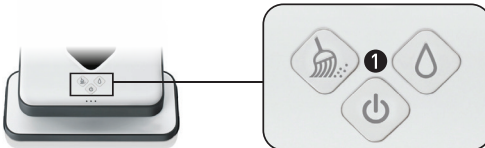

Cubo de navegação NorthStar

O cubo usa 2 baterias C. A porta das baterias pode ser encontrada na parte inferior do cubo.

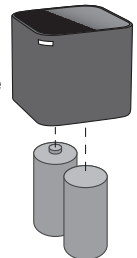

1 Botão liga/desliga

Luz vermelha piscando: bateria carregando

Luz azul constante: bateria carregada



Descarte todas as baterias adequadamente encontrando um local de reciclagem próximo de você.

Modos Varrer e Esfregar

O Braava varre e esfrega pisos de superfície dura usando panos para limpeza seca e úmida facilmente disponíveis ou os panos de microfibra reutilizáveis incluídos.

O Braava não é um aspirador e não se destina ao uso em tapetes.

Modo Varrer

O modo Varrer é para limpeza com um *pano seco*.

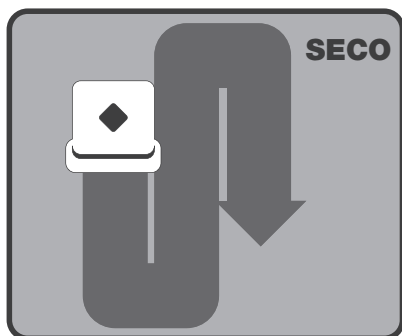

No modo Varrer, o Braava se move em linha reta para frente quando inicia a limpeza e, em seguida, limpa para trás e para frente em linhas paralelas.

Ele é ideal para recolher poeira, sujeira e cabelos para manter o piso limpo e sem partículas finas todos os dias.

Modo Esfregar

O modo Esfregar é para limpeza com um *pano úmido*.

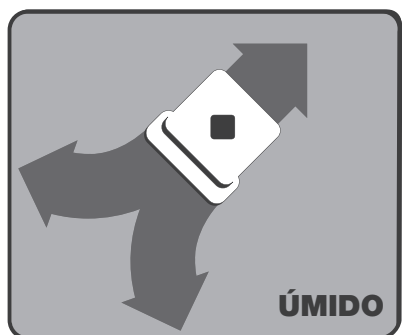

No modo Esfregar, o Braava se desloca para frente por uma curta distância para um lado, volta um pouco e se move para frente para o outro lado, alternando para a esquerda e direita conforme progride.

Essa ação de esfregação ajuda a dissolver e recolher a sujeira mais profunda e o encardido dos pisos.

O Braava ajusta-se automaticamente para uma área menor de limpeza no modo Esfregar para otimizar a limpeza enquanto o pano está úmido.

DICA: comece com o modo Varrer seco para recolher partículas finas da superfície e siga com um pano úmido no modo esfregação para obter uma limpeza mais profunda.

Panos de limpeza

Panos descartáveis

Para uso somente com a placa de limpeza multiuso

- O Braava é compatível com a maioria dos panos de limpeza descartáveis secos e pré-umedecidos como os da marca Swiffer® e marcas de lojas como Target®.
- Sempre siga as instruções de uso e cuidados incluídas em qualquer pano de limpeza seco ou úmido para cuidar dos seus pisos.
- Observe que o Braava não é compatível com refis Swiffer® WetJet®.

Panos de microfibra

Os panos de microfibra especialmente desenhados para o Braava podem ser lavados e reutilizados.

- Panos brancos são para varrição seca com a placa de limpeza multiuso.
- Panos texturizados azuis são para esfregação e podem ser usados com a placa do reservatório Pro-Clean ou a placa de limpeza multiuso. Umedeça o pano antes de usar.

⚠ NOTA: panos úmidos podem não ser adequados para limpar pisos não vedados. Pergunte ao fabricante ou instalador de pisos se estiver em dúvida se a esfregação úmida é segura para o piso.

Tipos de piso

- O Braava é projetado para limpar pisos de superfície dura incluindo madeira, ladrilho, vinil, linóleo e laminado.
- O Braava limpa melhor em superfícies duras lisas e pode não ter bom desempenho em ladrilhos irregulares, pisos muito encerados ou superfícies ásperas como ardósia ou tijolos que podem prender o pano de limpeza.

⚠ NOTA: o Braava não se destina a recolher resíduos grandes. Antes de limpar com o Braava, recolha resíduos grandes e verifique se há cascalho ou objetos pontiagudos que poderiam riscar o piso se capturados pela placa de limpeza.

Como o Braava limpa

O Braava limpa inteligentemente o piso mapeando o aposento conforme limpa.

Ciclo de limpeza

- O Braava limpa a sua casa em seções, primeiro limpando áreas a sua direita e depois retornando para as áreas a sua esquerda.
- Quando as áreas abertas em cada seção são concluídas o Braava limpa ao longo das bordas dos móveis e paredes antes de continuar.
- Ao terminar, o Braava retorna para onde começou e estaciona.

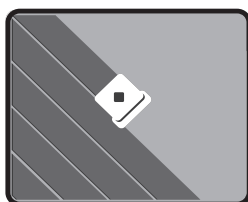

Padrão de limpeza

- Em áreas abertas, o Braava limpa o piso metodicamente para trás e para frente.
- Conforme o Braava encontra pernas de cadeiras, móveis e outros obstáculos, limpa ao redor deles e continua seu padrão de limpeza.
- O Braava detecta escadas, manobra afastando-se de quedas e volta para a área de limpeza.

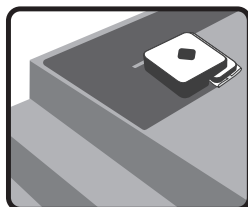

Como medida de segurança, bordas ou sacadas abertas com uma queda de 60 centímetros ou mais devem ser bloqueados com uma barreira física.

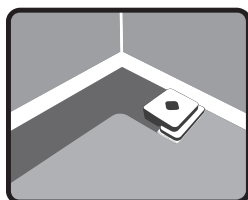

- O Braava também detecta capachos na área e transições elevadas para tapetes para que possa evitar dirigir-se a eles.

Nota: se o tapete estiver nivelado com o piso de superfície dura, pode ser necessário adicionar uma barreira temporária para proporcionar o Braava um limite que ele possa detectar.

- O Braava segue ao longo de paredes e bordas conforme as encontra e conforme conclui cada seção que limpa.

Modo Limpeza rápida

- Limpa 30% mais rápido concentrando-se na limpeza em áreas abertas.
- Ative mantendo pressionado o botão Varrer ou Esfregar por 3 segundos.
- Você ouvirá um bipe único seguido pela melodia de “iniciar limpeza”.
- O Braava normalmente limpa a mesma área total do modo de limpeza detalhada padrão, mas omite a limpeza detalhada ao redor de móveis e algumas paredes para poupar tempo.

Pausa / Reinício

O Braava pausa automaticamente se você o apanhar ou pressionar qualquer botão enquanto limpa.

- O botão do modo limpeza pisca em azul para indicar que o ciclo de limpeza está pausado. Enquanto está em pausa, o Braava salva o mapa da área que já limpou.
- Para reiniciar a limpeza, coloque o Braava dentro de 1,8 m do cubo onde originalmente iniciou, voltado para a mesma direção geral em que começou.
- Pressione o botão do modo de limpeza que está piscando.
- O Braava começará a limpar enquanto determina sua posição no mapa.
- Assim que confirmar sua posição, ele se desloca para uma área ainda não coberta e continua limpando.
- O Braava pode limpar novamente uma área já coberta ou explorar novas áreas de limpeza enquanto determina sua posição no mapa.
- Se você reiniciar o Braava onde o pausou, pode demorar mais para o limpador determinar sua posição, dependendo de sua distância do cubo.
- Para sair da pausa e abandonar o ciclo de limpeza, desligue o Braava mantendo pressionado o botão liga/desliga por 2 segundos.

Nota: o Braava pode ser pausado somente após ter se fixado no cubo de navegação NorthStar no início do ciclo de limpeza.

Navegação NorthStar®

O cubo de navegação NorthStar atua como um sinalizador, emitindo um sinal que guia a limpeza do Braava.

Conexão com o cubo de navegação NorthStar

- Assim que o Braava inicia a limpeza, ele tenta estabelecer uma conexão com o cubo de navegação NorthStar, indicada por uma luz azul piscando no indicador do sistema de navegação. Quando o Braava se conecta com o cubo, a luz no Braava se torna azul constante.
- O indicador do sistema de navegação também indica o alcance do Braava. Conforme o Braava vai para a extremidade de seu alcance (saindo do aposento ou se afastando do cubo de navegação NorthStar) o número de luzes diminui.
- O Braava pode ocasionalmente voltar em direção ao cubo de navegação NorthStar para confirmar sua posição antes de continuar sua trajetória de limpeza.
- O Braava estabelece um novo mapa cada vez que inicia um novo ciclo de limpeza, mas retém seu mapa se for pausado durante o ciclo.

Limpeza sem um cubo de navegação NorthStar

- Como o cubo é somente uma peça do sistema de navegação, o Braava ainda pode limpar sem a presença de um sinal do NorthStar, entretanto a área de limpeza será muito menor e o Braava não poderá executar a limpeza das extremidades em cada seção.

Limpeza com vários cubos de navegação NorthStar: (SOMENTE para o Braava 380t):

- O Braava pode usar vários cubos NorthStar para limpar até 185 m² em varrição seca. O Braava se move de um cubo para o próximo, estendendo a área de limpeza a cada cubo que encontra.
- Vários cubos podem ser usados também no modo Esfregar, mas o Braava limita sua área de limpeza úmida a 32 m² para otimizar a umidade do pano.

	Modo	Braava 320	Braava 380t
Cobertura	Varrer	74 m ²	93 m ² *
	Esfregar	23 m ²	32 m ²

*até 185 m² com cubo NorthStar® adicional (vendido separadamente)

Configuração dos cubos de navegação NorthStar

Uso do Braava com um cubo

- Coloque o cubo próximo do centro da área que deseja limpar e ligue o Braava nas proximidades.
- O Braava limpará a área ao redor do cubo e pode se estender para outros aposentos baseado no modo de limpeza e na distância que o sinal do NorthStar alcançar.
- Se houver vários aposentos, coloque o cubo em um aposento maior para maximizar a cobertura do NorthStar.
- Assim que o Braava concluir sua operação, você pode mover o cubo para limpar outra parte da casa.

Uso do Braava com vários cubos (SOMENTE para o Braava 380t):

- Use um ou mais cubos extras (vendidos separadamente) para expandir a distância que o Braava limpa em uma única operação.*
- Coloque cubos extras em aposentos ou áreas ao lado da área coberta pelo primeiro cubo. Os cubos normalmente devem ficar a 6 a 7,5 m um do outro para a cobertura do NorthStar se sobrepor.
- O Braava limpará automaticamente de um cubo para outro.

* Os cubos são pré-programados para diferentes canais do NorthStar, indicados na parte inferior do cubo. Para limpeza com vários cubos devem ser usados cubos com canais diferentes.

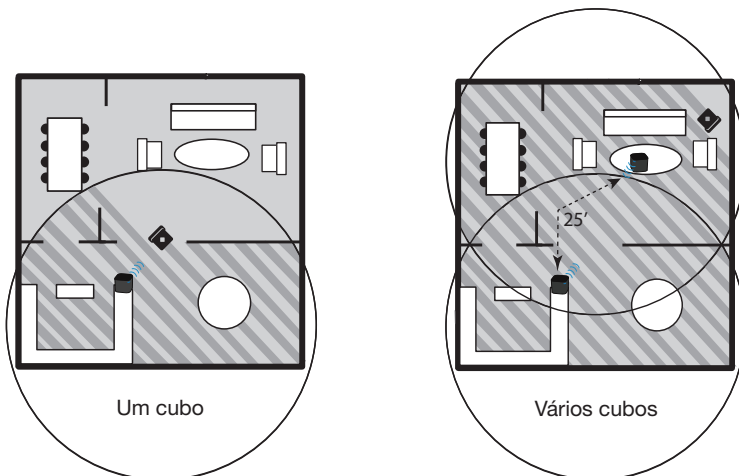

Operação do Braava

Colocação de um pano de limpeza

1. Coloque o Braava em pé e remova a placa de limpeza.
2. Prenda um pano seco ou úmido à placa de limpeza multiuso. Coloque a placa removível sobre um pano de limpeza aberto. Prenda o pano inserindo-o nas faixas de aperto nos dois lados. Consulte a página a seguir para ver a placa do reservatório Pro-Clean.
3. Reconecte a placa de limpeza. Ímãs ajudarão a encaixá-la de volta no lugar.

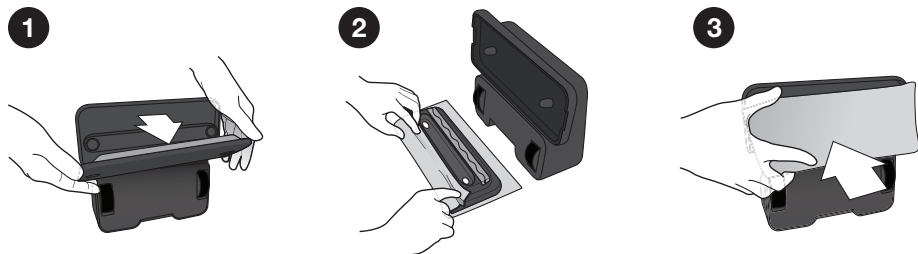

⚠ AVISO: certifique-se de que o pano de limpeza não se interponha no canal central entre as faixas de aperto, pois isso pode impedir as funções do sensor e a operação segura.

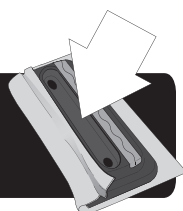

Uso da placa do reservatório Pro-Clean (vendida separadamente para o Braava 320)

A placa do reservatório Pro-Clean libera líquido conforme o Braava esfrega para manter o pano de limpeza úmido por mais tempo.

Enchimento do reservatório

1. Abra a tampa de enchimento puxando e girando-a para o lado.
2. Encha o reservatório com água e reinstale a tampa de enchimento pressionando-a com firmeza para que não vaze.
3. Encha o reservatório sobre uma pia, pois uma pequena quantidade de líquido pode vazar quando a tampa de enchimento é fechada.
4. Umedeça o pano de microfibra Pro-Clean azul e pressione sobre as faixas de Velcro. Não use um pano seco.



DICA: o líquido é liberado em taxas diferentes dependendo do tipo de piso e da solução usada. Na primeira vez que esfregar, comece com o pano apenas levemente úmido e aumente a umidade inicial do pano se necessário.

⚠️ NOTA: para evitar que a placa do reservatório Pro-Clean deixe excesso de líquido no piso, não deixe o Braava desacompanhado ao esfregar e remova-o do piso assim que o Braava para de limpar.

Quando a esfregação terminar:

- Esvazie todo o líquido restante do reservatório.
- Deixe a tampa de enchimento aberta para permitir que o reservatório seque completamente. Não guarde a placa no Braava se estiver úmida.
- Consulte a página 22 para ver instruções de cuidados.

Colocação do cubo NorthStar®

1. Pressione o botão no canto traseiro do cubo de navegação NorthStar para ligá-lo. *Uma luz azul piscará no canto oposto quando ligado e ficará constante quando o Braava se conectar a ele.*

Se você se esquecer de ligar o cubo, o Braava enviará um sinal para tentar ligá-lo. *Se o Braava for bem-sucedido, a luz piscante azul aparecerá no cubo.*

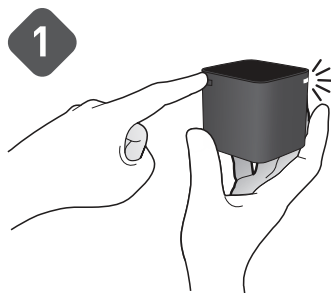

2. Coloque o cubo de navegação NorthStar sobre uma mesa ou balcão, apontando a luz azul para longe das paredes e em direção ao meio do aposento.

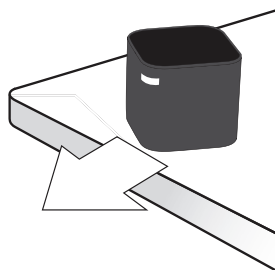

Para obter melhores resultados

- Coloque o cubo de navegação NorthStar onde ele tenha uma visão desimpedida do teto (por exemplo, nenhum armário ou prateleira diretamente acima dele).
- Não movimente o cubo de navegação NorthStar quando o Braava tiver começado a limpar, pois isso pode prejudicar o desempenho de limpeza do Braava.
- Não coloque o cubo de navegação NorthStar no piso, pois o limpador pode se dirigir a ele e movimentá-lo.

Início da limpeza

Coloque o Braava no piso dentro de 1,8 a 2,4 metros do cubo de navegação NorthStar de frente para o cubo.

1. Ligue o Braava usando o botão liga/desliga.
O botão acenderá em azul quando o limpador estiver ligado.
2. Para iniciar a limpeza com um PANO SECO basta pressionar o botão Varrer.
3. Para iniciar a limpeza com um PANO ÚMIDO basta pressionar o botão Esfregar.

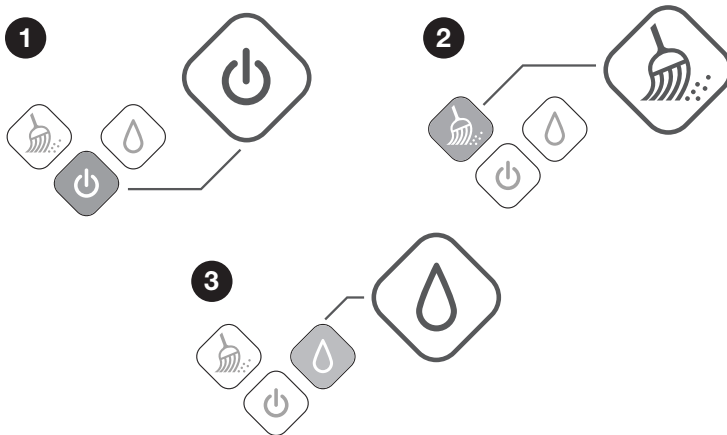

- Uma luz azul começará a piscar no indicador do sistema de navegação se o Braava detectar um sinal do cubo. A luz ficará azul constante assim que ele se conectar ao cubo. *Se nenhuma luz aparecer, o Braava não detectou um sinal do NorthStar.*
- Quando o Braava termina a limpeza, toca uma melodia curta, retorna ao local em que começou e estaciona. O Braava também faz isso se a bateria ficar fraca durante a limpeza.
- Para desligar o Braava, pressione o botão liga/desliga por dois segundos. O Braava toca uma melodia e a luz se apaga.
- Para desligar o cubo de navegação NorthStar, pressione o botão no canto traseiro. A luz no lado oposto se apaga.

Manutenção

Para manter o Braava nas melhores condições de funcionamento, siga estas etapas de manutenção.

Limpeza e armazenamento

- Use um pano seco para limpar poeira ou sujeira da parte externa do Braava. Não enxágue ou mergulhe em água.
- Use um pano úmido para limpar poeira e sujeira dos pneus. Verifique se o Braava não está conectado e o pano não está pingando.
- Coloque o Braava em pé (lado da alça para baixo) ao carregar ou armazenar entre as utilizações.
- Para armazenamento de longo prazo remova as baterias C do cubo NorthStar.

Proteções das rodas

- Conforme o Braava limpa, resíduos podem se acumular na área das proteções das rodas. As proteções ajudam a manter as rodas do Braava se movendo livremente.
- Verifique periodicamente as rodas do Braava para ver se houve acúmulo de resíduos e remova conforme necessário.
- Uma pequena fenda ao lado das rodas permite o acesso com pinças ou tesouras se necessário, para soltar os resíduos.

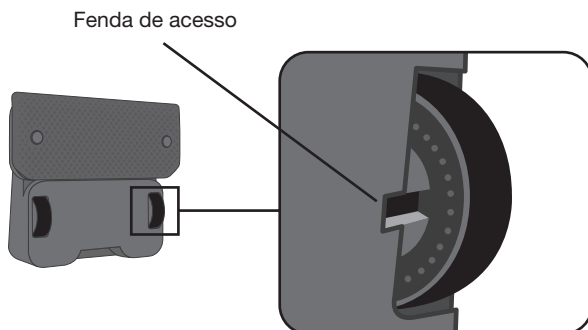

Placa do reservatório Pro-Clean (vendida separadamente para o Braava 320)

- Enxágue manualmente com água na pia para limpar. Não coloque a placa do reservatório na lavadora de pratos. Não lave com sabão.
- Deixe secar completamente antes de reconectar ao Braava após concluir a limpeza.
- A mecha é projetada para uso repetido e inclui material antimicrobiano. Não remova a tampa da mecha entre as limpezas.
- Se a tampa da mecha ficar suja ou apresentar desgaste, pode ser substituída.
 - Remova a tampa da mecha puxando a aba de borracha lateral.
 - Substitua-a por uma nova mecha, pressionando com firmeza no lugar para criar uma vedação justa e evitar vazamentos.

Detecção e resolução de problemas

Visite global.irobot.com para dicas adicionais e detecção e resolução de problemas.



Indicadores do sistema de navegação (NSI)

Indicadores de erro no indicador do sistema de navegação (NSI) durante a limpeza

Problema:	Causa provável	O que fazer
Luz vermelha constante no centro do NSI.	Erro do sistema	<ul style="list-style-type: none"> • Mantenha pressionado o botão liga/desliga para desligar o Braava. • Gire vigorosamente as duas rodas por 15 segundos. • Coloque o Braava no piso e ligue-o. Verifique se foi aplicado um pano de limpeza seco. • Se a luz vermelha apagar pressione Varrer. • Se a luz vermelha persistir, entre em contato com o Atendimento ao cliente.
A luz vermelha pisca 2 a 6 vezes no centro do NSI.	O Braava está preso em seu ambiente e não pode livrar-se.	Remova o Braava da situação e reinicie em um novo local.
A luz vermelha pisca 14 vezes no centro do NSI.	O Braava detectou que o motor está esquentando muito.	Desligue o Braava e deixe-o esfriar antes de reiniciar a limpeza.
A luz vermelha pisca 15 vezes no centro do NSI.	O Braava está preso em uma área muito pequena e não pode livrar-se.	Remova o Braava da situação e reinicie em um novo local.
Luz vermelha acesa no centro do NSI ao pressionar Varrer ou Esfregar, acompanhada de 3 bipes.	É ativado um sensor para que o Braava não comece a se deslocar.	Remova e reaplique o pano de limpeza. Ao reaplicar, siga estas instruções: <ul style="list-style-type: none"> • Verifique se o pano não está cobrindo o canal central da placa de limpeza removível • Confira se o pano não está se amontoando, o que pode impedir que a placa removível seja reconectada completamente ao robô.

Indicadores de erro no indicador do sistema de navegação (NSI) durante a carga

Problema:	Causa provável	O que fazer
Luz vermelha constante no centro do NSI.	Erro do sistema	Este não é um erro de carga, mas evitará que o Braava seja carregado enquanto estiver conectado. Consulte e tabela "Indicadores de erro durante a limpeza" para obter instruções.
A luz vermelha pisca 7 ou 8 vezes no centro do NSI.	Erro de carga	Entre em contato com o Atendimento ao cliente.
Todas as luzes piscando no NSI e os botões e o robô emitindo bipes durante a carga.	Usado adaptador incompatível	Remova o adaptador incompatível e use somente o adaptador que acompanha o Braava.

Detecção e resolução de problemas do cubo de navegação NorthStar®

Problema:	Causa provável	O que fazer
O Braava não está se conectando ao cubo.	Posição do cubo e do robô	Ligue o cubo e posicione-o sobre uma superfície elevada. Aponte a luz azul para uma área aberta do aposento. Coloque o Braava no piso a 1,8 a 2,4 metros de distância do cubo, de frente para o cubo. Ligue o Braava. Com um pano seco no Braava, pressione o botão Varrer. O Braava deve se deslocar em direção ao cubo e se conectar com o cubo dentro de 30 segundos. Se as luzes azuis do indicador de navegação permanecerem acesas em azul no Braava, ele se conectou com o cubo. Está correto se o cubo continuar piscando. Se o Braava não puder se deslocar em linha reta, consulte “ <i>Não está se deslocando corretamente</i> ” na tabela de detecção e resolução de problemas gerais
O cubo não liga.	As baterias C estão descarregadas ou inseridas incorretamente	Substitua por baterias C novas e confirme se as baterias estão apontando para a direção correta.
A luz do cubo está vermelha.	As baterias C estão descarregadas	Substitua por baterias C novas.
O cubo desliga enquanto o Braava está limpando.	Interferência de sinal	Verifique se o cubo não está posicionado dentro do limite de 1,5 m de uma televisão de plasma ou LCD e se não está em um aposento com luz fluorescente acesa.
	O Braava está fora de alcance	Quando o Braava se desloca para fora do alcance, é normal o cubo desligar. Quando o Braava retorna, envia uma mensagem ao cubo para ligá-lo novamente.
Diversos cubos estão configurados, mas o Braava está usando somente um cubo.	Posição do cubo	O Braava deve ser capaz de encontrar um segundo cubo para usá-lo enquanto limpa. Verifique se o segundo cubo não está isolado em uma área onde o Braava não pode ir. Tente colocar os cubos com apenas 4,5 m de distância entre eles para ajudar o Braava a se conectar, em seguida afaste mais os cubos para ciclos de limpeza subsequentes. Não mova os cubos enquanto o Braava estiver limpando.
Diversos cubos estão configurados, mas o Braava está limpando excessivamente muitas áreas.	Canais do cubo	Confirme se todos os cubos em uso têm canais diferentes. O número do canal pode ser encontrado na parte inferior de cada cubo.

Detecção e resolução de problemas da placa do reservatório Pro-Clean

Problema:	Causa provável	O que fazer
Vazando ou deixando poças.	Mecha ou tampa de enchimento solta	Verifique a tampa de enchimento e a tampa da mecha e confira se as duas estão fechadas e vedadas com firmeza. O fluido será liberado mais rapidamente se essas tampas não estiverem vedadas.
Sem alimentação de fluido.	A tampa da mecha precisa ser substituída	Consulte Manutenção da placa do reservatório para obter instruções para substituir a tampa da mecha.

Detecção e resolução de problemas gerais

Problema:	Causa provável	O que fazer
O Braava limpa somente uma área pequena	O cubo não está sendo usado	Verifique se o cubo está ligado e colocado na área que deseja limpar. Verifique a posição do cubo quanto a interferências como: <ul style="list-style-type: none"> • Armários, prateleiras ou ventiladores de teto acima do cubo. • Tetos muito altos, desnivelados ou pretos acima do cubo. • Televisões de plasma ou LCD a uma distância de 1,5 m do cubo.
	Aplicação do pano de limpeza	Remova e reaplique o pano de limpeza. Ao reaplicar, siga estas instruções: <ul style="list-style-type: none"> • Verifique se o pano não está cobrindo o canal central da placa de limpeza removível • Confira se o pano não está se amontoando, o que pode impedir que a placa removível seja reconectada completamente ao robô.
	Problema com as rodas ou bandas de rodagem	Verifique a área das rodas quanto a resíduos e remova ou limpe conforme necessário. Examine as bandas de rodagem dos pneus para garantir que estas estejam fixadas com segurança às rodas. Se não estiverem fixadas, entre em contato com o Atendimento ao cliente.
O Braava não está se deslocando corretamente.	Rodas deslizando	Limpe as rodas com um pano umedecido com água morna para remover poeira e solução de limpeza. Deixe as rodas secarem antes de limpar novamente.
	Aplicação do pano de limpeza	Remova e reaplique o pano de limpeza. Ao reaplicar, siga estas instruções: <ul style="list-style-type: none"> • Verifique se o pano não está cobrindo o canal central da placa de limpeza removível • Confira se o pano não está se amontoando, o que pode impedir que a placa removível seja reconectada completamente ao robô.
	Problema com as rodas ou bandas de rodagem	<ul style="list-style-type: none"> • Verifique a área das rodas quanto a resíduos e remova ou limpe conforme necessário. • Examine as bandas de rodagem dos pneus para garantir que estas estejam fixadas com segurança às rodas. Se não estiverem fixadas, entre em contato com o Atendimento ao cliente.
O Braava está retornando.	O sensor de transição do piso está ativado	Remova e reaplique o pano de limpeza. Ao reaplicar, siga estas instruções: <ul style="list-style-type: none"> • Verifique se o pano não está cobrindo o canal central da placa de limpeza removível. • Confira se o pano não está se amontoando, o que pode impedir que a placa removível seja reconectada completamente ao robô. Se o piso for irregular ou tiver linhas largas de argamassa, coloque o Braava sobre piso mais liso para ver se o problema persiste.
O Braava se desloca e não limpa onde iniciou.	O Braava está no modo Pausar/ Reiniciar	O Braava ainda pode estar no modo pausar/reiniciar de uma operação de limpeza anterior. Toque levemente no botão liga/desliga para sair do modo pausar /reiniciar.
Ao reiniciar após a pausa, o Braava limpa a mesma área.	Posição do robô ao reiniciar	É normal que o Braava limpe novamente uma área enquanto tenta encontrar sua posição. <ul style="list-style-type: none"> • Para ajudar o Braava a encontrar sua posição rapidamente, ligue novamente o Braava próximo do cubo na mesma orientação e localização do início do ciclo de limpeza. • Se o Braava não puder encontrar sua posição, iniciará um novo ciclo de limpeza.
O Braava não retém a carga.	Adaptador ou bateria incorreta	Confirme se o adaptador tem o mesmo número de modelo indicado na parte inferior do Braava e use somente uma bateria oficial Braava. Se o problema persistir, entre em contato com o Atendimento ao cliente.
	A bateria precisa ser recarregada	Carregue o Braava por 12 horas usando o adaptador e não uma base e opere o Braava até a bateria descarregar completamente. Repita 3 vezes até atingir os tempos de funcionamento esperados.

Obtenção de atualizações do robô

Registre o seu Robô! Vá para global.irobot.com

Atendimento ao cliente iRobot nos EUA e Canadá

Se tiver dúvidas ou comentários sobre este produto, entre em contato com a iRobot antes de entrar em contato com um revendedor.

Visite a página de atendimento no site da iRobot em www.irobot.com/support para obter dicas de atendimento, perguntas frequentes ou informações sobre acessórios e outros produtos iRobot.

Caso ainda necessite assistência:

Ligue para nossa equipe de Atendimento ao cliente: **877.855.8593** (EUA).

Horários do Atendimento ao cliente iRobot:

- Segunda a sexta-feira, das 9h00 às 17h00 - horário do leste dos EUA
- Sábados, das 9h00 às 18h00 - horário do leste dos EUA

Atendimento ao cliente iRobot fora dos EUA e Canadá

Visite global.irobot.com para:

- Obter dicas e sugestões para melhorar o desempenho do seu robô
- Obter respostas às suas perguntas
- Fazer o download de um manual de produto detalhado
- Entrar em contato com o distribuidor local

© 2013 iRobot Corporation, 8 Crosby Drive, Bedford, MA 01730, EUA.

Todos os direitos reservados. iRobot é uma marca registrada da iRobot Corporation. Braava e NorthStar são marcas registradas da iRobot Corporation.

Núm. de patente nos EUA: <http://www.irobot.com/patents> |

Outras patentes pendentes

iRobot®