



Guia rápido de instalação

DR-A2877

Discos que podem ser gravados e lidos

Discos que podem ser lidos

Disco	Logo	Disco	Logo
DVD-Vídeo		DVD-RW (modo VIDEO/VR)	
DVD-R (modo VIDEO)		DVD+RW*	
DVD+R*		CD-DA (CD de som)	
VCD (CD de imagem)		CD-RW (FORMATO CD-DA, ficheiros MP3, JPEG)	
CD-R (FORMATO CD-DA, ficheiros MP3, JPEG)		Kodak Picture CD	

* Pode haver algum disco que não possa ser usado ou lido.

Discos que podem ser gravados

Tipo de disco	Formato do disco	Funções
	Modo Vídeo	Leitura, gravação limitada, edição limitada
	Modo VR	Leitura, gravação, edição de Lista Original / Lista de leitura
	Modo Vídeo	Leitura, gravação limitada, edição limitada

Este aparelho pode ler discos do tipo DVD contendo os códigos das regiões a seguir enumeradas.



Ligação à TV

Ligação com a ficha Scart

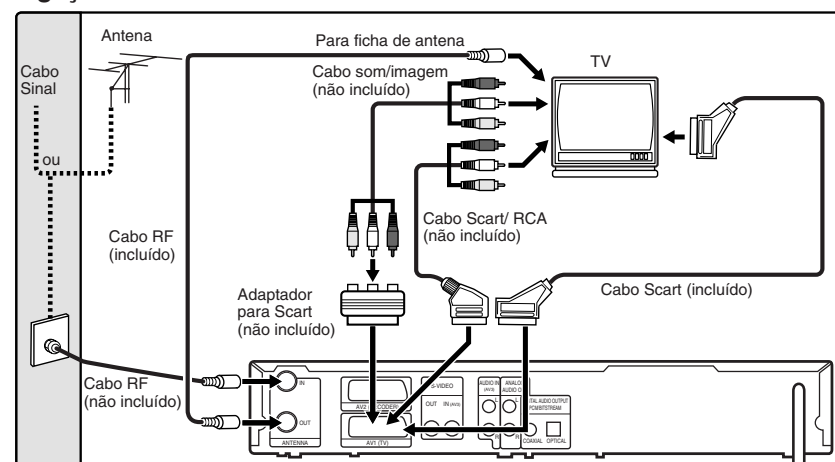

Ligue a ficha Scart AV1 (TV) deste aparelho à ficha Scart da sua TV. Use o cabo Scart já incluído.

Nota

- Se a sua TV não tiver uma ficha Scart, use um adaptador Scart ou um cabo Scart/RCA à venda no mercado para a ligação.

Usando a saída S-VIDEO OUT e a saída ANALOG AUDIO

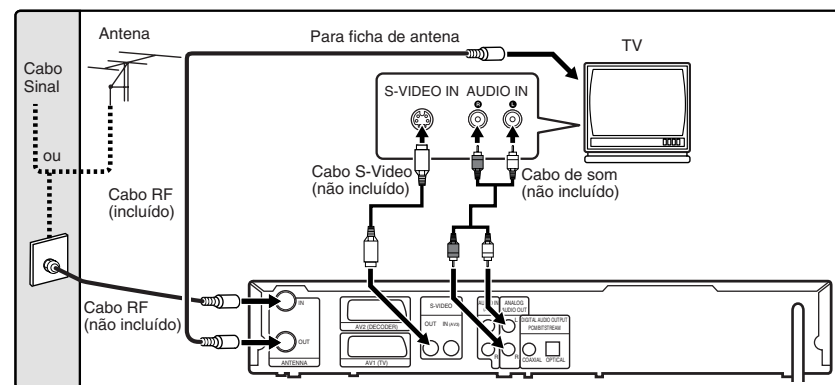

Nota para aparelhos de TV sem entradas S-Video ou sem ficha Scart:

- Este aparelho não possui modulador RF, pelo que este tipo de TV não pode ser usada.

Ligações a equipamentos externos

Este aparelho possui quatro terminais de entrada, AV1, AV2 ou AV3 localizados no painel posterior e AV4 localizado no painel frontal. Observe se todos os aparelhos se encontram desligados antes de proceder às ligações.

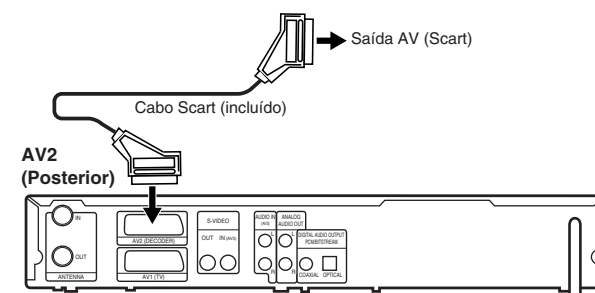

Gravação de um leitor de DVD, VCR ou outro equipamento audio-visual com uma saída Scart (AV2)

Nota

- Se o equipamento externo ligado às fichas AV2 fornecer tensão de controlo a este aparelho através do pino 8 do cabo SCART, as funções de visualização do comando remoto não poderão ser vistas na TV. Neste caso, desligue o equipamento externo para evitar a tensão de controlo ou use o cabo SCART sem o pino 8 para esta ligação.

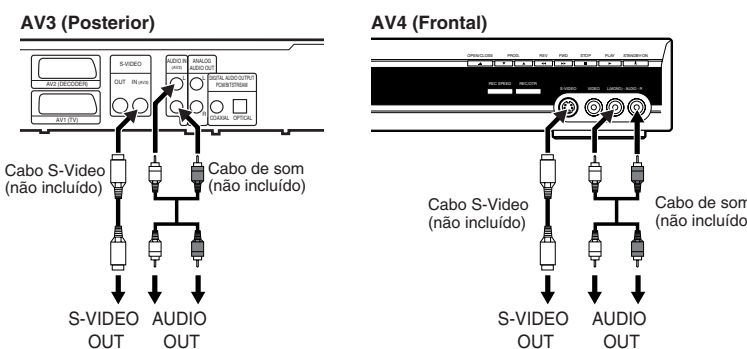

Gravação a partir de uma Camcorder ou de outro equipamento audio-visual sem saída Scart (AV3 ou AV4)

Se não houver uma entrada S-Video, ligue à entrada de VIDEO no painel posterior usando um cabo de imagem RCA. Não se esqueça de alterar as configurações ao usar uma entrada S-VIDEO. Para maiores informações, consulte a página 31 do Manual do proprietário.

Som digital para melhor qualidade de som

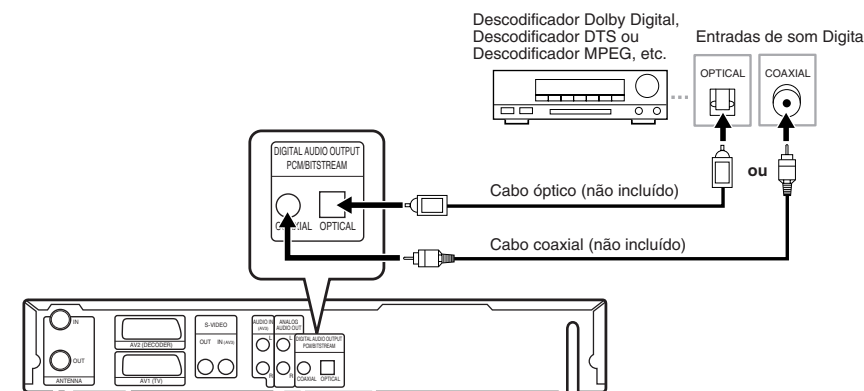

Para obter uma qualidade de som digital, use a saída DIGITAL AUDIO OUTPUT PCM / BITSTREAM (OPTICAL ou COAXIAL) para ligar o seu equipamento de som digital.

Se o formato de som da saída digital não combinar com os recursos do seu receptor, este irá produzir um som acentuado e distorcido ou então nenhum som. Pode ser necessário alterar a configuração, de acordo com o equipamento a ser ligado. Para maiores informações, consulte a página 16 do Manual do proprietário.

Depois de ter concluído todas as ligações

Regule o selector de entrada na sua TV para um canal próprio para entradas externas. Para mais pormenores, consulte o Manual do proprietário da sua TV.

Nota

- Ligue este aparelho directamente à sua TV. Se os cabos AV estiverem ligados a um vídeo, as imagens podem ficar distorcidas em função do sistema de protecção de cópias.

CUIDADO! NÃO altere as ligações enquanto o aparelho estiver ligado. Antes da instalação, desligue a sua TV e este aparelho.



Ajuste dos canais

Sintonia Automática

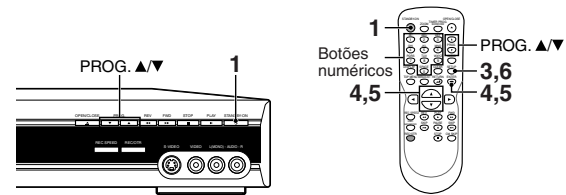

Programa o sintonizador para explorar unicamente os canais que conseguir receber na sua área.

- 1 Prima [STANDBY-ON] para ligar o seu aparelho.
- 2 Ligue a TV e selecione a entrada à qual o aparelho se encontra ligado.
- 3 No modo parado, prima [SETUP]. Vai aparecer "Easy Setting Menu" ou o "Advanced Setting Menu".
- 4 Selecione "Channel" usando as [Setas ▲ / ▼], depois prima [ENTER].
- 5 Selecione "Auto Tuning" usando as [Setas ▲ / ▼], depois prima [ENTER]. O aparelho vai começar a guardar os canais que estiverem acessíveis na sua área. Aguarde alguns minutos para concluir o armazenamento dos canais.
- 6 Prima [SETUP] para sair. Só é possível seleccionar os canais memorizados neste aparelho, usando [PROG. ▲ / ▼].

Para seleccionar um canal

É possível seleccionar-se um canal usando [PROG. ▲ / ▼], ou colocando directamente o número do canal, usando para o efeito [os botões numéricos] no comando remoto.

Sintonia manual do canal

É possível sintonizar manualmente os canais. Para maiores informações, consulte a página 17 do Manual do proprietário.

Gravação

Velocidade de gravação

É possível seleccionar-se a velocidade de gravação a partir de 6 opções. O tempo de gravação dependerá da velocidade de gravação que tiver sido seleccionada, como segue.

Velocidade de gravação		Tempo de gravação		Qualidade de Imagem / Som
Ecrã de TV	Visor do Painel Frontal	12 cm	8 cm	
1H	XP	60 min	18 min	Excelente
2H	SP	120 min	36 min	Muito bom
4H	LP	240 min	72 min	Bom
6H	EP	360 min	108 min	Satisfatório
8H	SLP	480 min	144 min	Fraco
10H	SEP	600 min	180 min	Fraco

- Esta tabela foi elaborada, tendo como padrão os discos virgens de 12cm de um lado. Os tempos de gravação são aproximados e o tempo real de gravação poderá ser diferente.
- A qualidade da imagem e do som tornar-se-ão mais fracas à medida que o tempo de gravação for mais dilatado.
- Os discos gravados no modo 8H ou 10H por este gravador podem não ser lidos por outros gravadores ou leitores de DVD.

Acerto do relógio

Acerto automático do Relógio

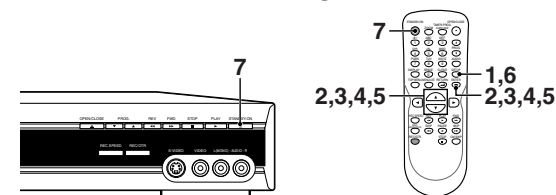

A Sintonia do Canal deve ser definida antes de definir o Acerto Automático do Relógio.

- 1 No modo parado, prima [SETUP].
- 2 Selecione "Advanced Setting Menu" usando as [Setas ▲ / ▼], depois prima [ENTER]. Se tiver já aparecido, prossiga para a fase 3.
- 3 Selecione "Clock" usando as [Setas ▲ / ▼], depois prima [ENTER].
- 4 Selecione "Auto Clock Setting" usando as [Setas ▲ / ▼], depois prima [ENTER].
- 5 Selecione "ON" usando as [Setas ▲ / ▼], depois prima [ENTER]. A hora actual será acertada automaticamente.
- 6 Prima [SETUP] para sair.
- 7 Prima [STANDBY-ON] para desligar o aparelho. A função Automático do Relógio está activada. Este aparelho irá buscar o horário apenas quando estiver desligado. Deixe o aparelho desligado durante alguns minutos para dar tempo para acertar o relógio. Para cancelar a função automática do relógio, selecione "OFF" na fase 5.

Nota

- Para acertar o relógio automaticamente, o canal atribuído à "P01" deve receber o sinal PDC.

Acerto manual do relógio

É possível acertar manualmente o relógio. Para maiores informações, consulte a página 20 do Manual do proprietário.

Discos que podem ser usados

- ☆☆☆: Os mais apropriados, ☆☆☆: Podem ser usados, ☆: Algumas funções estão limitadas, —: Não podem ser usados.

Aplicações	DVD-RW		DVD-R
	VR	VIDEO	
Gravação de programas de TV	☆☆☆	☆☆☆	☆☆
Podem ser novamente usados, excluindo-se o seu conteúdo actual	☆☆☆	☆☆	—
Editar o conteúdo	☆☆☆	☆	☆
Editar / Gravar a partir de equipamentos externos	☆☆☆	☆☆☆	☆☆☆
Copiar discos para distribuição	☆☆*	☆☆☆	☆☆☆
Ler noutros equipamentos de DVD	☆☆*	☆☆☆	☆☆☆
Características do aparelho			
Regravável	Sim	Sim	Não
Pode criar capítulos a intervalos fixos (automático)	Sim	Sim	Sim
Pode criar capítulos sempre que desejar (manual)	Sim	Não	Não
Pode gravar imagens de tamanho 16:9	Sim	Sim	Sim
Pode gravar programas Copy-Once (uma cópia válida)	Sim	Não	Não
Pode efectuar funções básicas de edição	Sim	Sim	Sim
Pode efectuar funções avançadas de edição (edição de Lista de Leituras)	Sim	Não	Não

- * Só é possível ler um disco do tipo DVD-RW gravado no modo VR em discos compatíveis com o modo VR.

Gravação básica

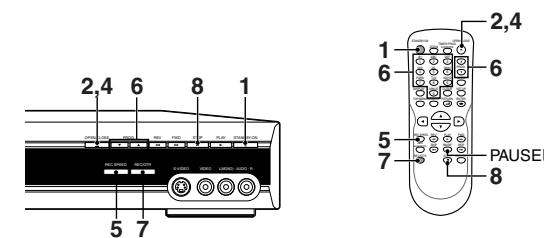

- 1 Prima [STANDBY-ON] para ligar o seu aparelho.
- 2 Prima [OPEN / CLOSE ▲] para abrir a bandeja dos discos.
- 3 Coloque um disco regravável na bandeja dos discos com a etiqueta virada para cima. Alinhe correctamente o disco pela guia na bandeja.

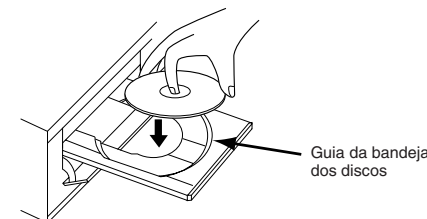

Leitura de discos

Leitura de um disco do tipo DVD-RW / DVD-R / DVD+RW / DVD+R

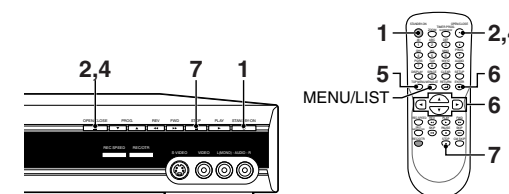

- 1 Prima [STANDBY-ON] para ligar o seu aparelho.
- 2 Prima [OPEN / CLOSE ▲] para abrir a bandeja dos discos.
- 3 Coloque o disco na bandeja com o lado da etiqueta virado para cima. Alinhe correctamente o disco pela guia na bandeja.

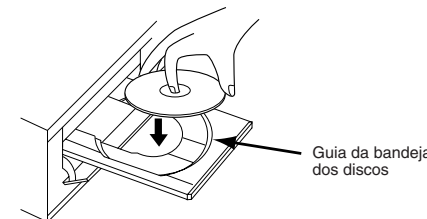

- 4 Prima [OPEN / CLOSE ▲] para fechar a bandeja dos discos. Pode demorar algum tempo a reconhecer o tipo de disco, depois de ser colocado no aparelho.
- 5 Prima [TOP MENU] para mostrar o menu dos títulos. Pode alternar entre "Original" e "Playlist" no modo VR usando [MENU / LIST].
- 6 Selecione o título desejado, usando as [Setas ▲ / ▼ / ◀ / ▶], depois prima [ENTER]. A leitura vai começar.

- 4 Prima [OPEN / CLOSE ▲] para fechar a bandeja dos discos. Pode demorar algum tempo a reconhecer o tipo de disco, depois de ser colocado no aparelho.
- 5 Selecione a velocidade de gravação, usando [REC SPEED].
- 6 Selecione o canal que pretende gravar, usando [PROG. ▲ / ▼] ou [os botões numéricos].
- 7 Prima [REC / OTR] para começar a gravação. Para suspender a gravação, prima [PAUSE II]. Prima [REC / OTR] para reiniciar a gravação.
- 8 Prima [STOP ■] para parar a gravação. Esta operação pode demorar alguns minutos para ficar concluída.

7 Prima [STOP ■] para interromper a leitura.

Para ejectar o disco, prima [OPEN / CLOSE ▲] para abrir a bandeja dos discos, em seguida retire o disco. Prima [OPEN / CLOSE ▲] para fechar a bandeja, antes de desligar o aparelho.

Leitura dum disco do tipo DVD-V / CD / CD de Imagem

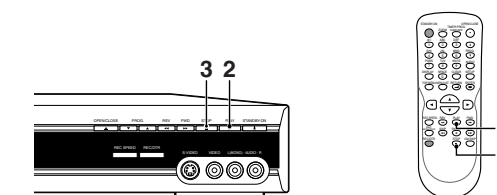

- 1 Observe as fases 1 a 4 no capítulo "Leitura de um disco do tipo DVD-RW / DVD-R / DVD+RW / DVD+R".
- 2 Prima [PLAY ▶] para iniciar a leitura. A leitura vai começar. Se estiver a tocar um DVD-Vídeo ou um CD de Imagem, vai aparecer um menu. Para maiores informações, consulte as páginas 37 - 38 do Manual do proprietário.
- 3 Prima [STOP ■] para interromper a leitura.

Leitura dum ficheiro MP3 / JPEG

No caso de ficheiros MP3 ou JPEG, pode seleccionar a trilha a partir da Lista de Ficheiros. Para maiores informações, consulte a página 35 do Manual do proprietário.