

AutoTrac Universal (ATU)

MANUAL DO OPERADOR AutoTrac Universal (ATU)

OMPC21200 Edição J7 (PORTUGUESE)

Introdução

Prefácio

BEM-VINDO AOS SISTEMAS DE AGRICULTURA DE PRECISÃO GREENSTAR oferecidos pela John Deere. Os sistemas de orientação são pacotes de Agricultura de Precisão da John Deere e destinam-se a auxiliar o operador a realizar as operações no talhão com maior eficiência.

IMPORTANTE: Este Manual do Operador do AutoTrac Universal deve ser usado com o Manual de Orientação do Operador. LEIA OS DOIS MANUAIS atentamente para aprender a operar e fazer a manutenção correta em seu sistema. A não observância desse procedimento poderá resultar em lesões pessoais ou danos ao equipamento. Esses manuais também podem estar disponíveis em outros idiomas. (Consulte seu concessionário John Deere para fazer o pedido).

ESTE MANUAL DEVE SER CONSIDERADO uma parte integrante do seu sistema GreenStar John Deere e deve permanecer com o sistema quando de sua venda.

AS MEDIDAS neste manual são apresentadas tanto no sistema métrico como no sistema habitual de

medidas utilizado nos Estados Unidos. Utilize somente peças de reposição e fixadores corretos. Os fixadores em polegadas e métricos podem exigir uma chave específica métrica ou em polegadas.

Os lados DIREITO E ESQUERDO são determinados com base no sentido de avanço da máquina.

A GARANTIA é fornecida como parte do programa de assistência da John Deere para clientes que operam e mantêm seus equipamentos conforme descrito neste manual. A garantia de peças do GreenStar é explicada no certificado de garantia que você deve ter recebido de seu concessionário.

Esta garantia assegura-lhe que a John Deere substituirá seus produtos que apresentarem defeitos dentro do período de garantia. Em algumas circunstâncias, a John Deere também oferece melhorias de campo, freqüentemente sem custos ao cliente, mesmo que o produto já esteja fora da garantia. Caso o sistema do AutoTrac Universal GreenStar seja mal utilizado ou modificado para alterar seu desempenho para além das especificações originais da fábrica, a garantia será anulada e as melhorias de talhão podem ser negadas.

FAÇA BOM USO do seu novo sistema AutoTrac Universal GreenStar™ da John Deere.

OUO6050,0000D7E -54-22SEP07-1/1

Inspeção de Pré-entrega

As seguintes verificações, regulagens e serviços foram executadas antes da entrega da máquina

- Obtém-se o melhor desempenho com uma fonte de alimentação permanente. Existem disponíveis diferentes kits Prontos para o GreenStar, dependendo do tipo de máquina.
- Certifique-se de que os suportes anti-rotação estejam adequadamente fixados na coluna da direção conforme descrito nas instruções de instalação.
- Certifique-se de que a arruela de travamento esteja montada conforme descrito nas instruções de instalação.

- Execute um teste no motor (consulte a seção adequada para o Monitor GS2 ou GSD4).
- Certifique-se de que o sistema da ATU tenha sido ativado através do site www.StellarSupport.com conforme descrito nas instruções de instalação.
- Configure todos os parâmetros específicos da máquina.
- Todas as funções e regras de segurança do AutoTrac Universal foram explicadas ao operador.

Assinatura do Técnico de Serviços / Concessionário

Data:

Conteúdo

	Página	Página
Segurança	05-1	
Sinais de Segurança		
AutoTrac Detectado	10-1	
AutoTrac Universal		
Precisão	15-1	
Informações Gerais	15-2	
Condições Necessárias para Ativação do AutoTrac	15-3	
Otimização do Desempenho do AutoTrac Universal	15-4	
Deteção e Resolução de Problemas		
AutoTrac Universal	20-1	
Código de Parada do AutoTrac Universal	20-4	
Monitor GS2		
Tela Inicial	25-1	
Habilitação do Sistema	25-1	
Ativação do Sistema	25-2	
Desativação do Sistema	25-3	
Configuração	25-4	
Indicações de Diagnóstico	25-10	
Layout da página inicial	25-12	
Deteção e Resolução de Problemas—GS2		
Avisos de Orientação	30-1	
Caixas Pop-Up de Código de Falhas—Software de Orientação	30-4	
Monitor GreenStar Original		
Tela Inicial	35-1	
Habilitação do AutoTrac Universal	35-2	
Ativação do Sistema	35-3	
Desativação do Sistema	35-4	
AutoTrac		
Kit de Direção Universal AutoTrac	35-5	
Informações do AutoTrac e Teste do Motor	35-10	
Det. e Resol. de Problemas—Monitor GS Orig.		
Telas de Advertência	40-1	
Lista de Códigos de Diagnóstico de Falhas	40-2	
		Lista de Código de Diagnóstico de Falhas do Monitor 40-4
		Monitor GreenStar Original 40-6
		Processador Móvel 40-7
		Receptor de Posição 40-7
		Códigos de Falha 40-8
		Telas de Advertência 40-11
		Especificações
		Declaração de Conformidade 45-1
		Nota de Segurança Relativa à Instalação Subseqüente de Aparelhos e/ou Componentes Elétricos e Eletrônicos 45-1
		O serviço de manutenção da John Deere
		Peças da John Deere IBC-1
		As ferramentas Certas IBC-1
		Técnicos Bem Treinados IBC-1
		Assistência Imediata IBC-2

Todas as informações, ilustrações e especificações deste manual são baseadas nas informações mais recentes e disponíveis no momento da publicação deste. Fica reservado o direito de realizar mudanças a qualquer momento sem aviso prévio.

COPYRIGHT © 2007
DEERE & COMPANY
Moline, Illinois
All rights reserved
A John Deere ILLUSTRATION® Manual

Segurança

Reconheça as Informações de Segurança

Este é o símbolo de alerta de segurança. Ao ver este símbolo em sua máquina ou neste manual, fique atento a possíveis ferimentos pessoais.

Siga as precauções e práticas seguras de operação recomendadas.



DX,ALERT -54-29SEP98-1/1

TS1389 -UN-07DEC88

Palavras de Aviso

Uma palavra de aviso—PERIGO, ATENÇÃO OU CUIDADO—é usada como símbolo de alerta de segurança. PERIGO identifica os riscos graves.

Avisos de segurança como PERIGO ou ATENÇÃO estão localizados próximos de perigos específicos. Precauções gerais são indicadas nos avisos de segurança de CUIDADO. A palavra CUIDADO também chama atenção para as mensagens de segurança neste manual.



⚠ ADVERTÊNCIA

⚠ CUIDADO

DX,SIGNAL -54-03MAR93-1/1

TS187 -54-30SEP88

Instruções de Segurança

Leia atentamente todas as mensagens de segurança neste manual e nos adesivos de segurança da máquina. Mantenha os adesivos de segurança em bom estado. Substitua os adesivos de segurança que estão em falta ou danificados. Certifique-se que nos componentes ou peças de reparação estejam os adesivos atuais de segurança. É encontrado adesivos e avisos de segurança para substituição no seu concessionário John Deere.

Aprenda como operar a máquina e como usar adequadamente os controles. Não deixe ninguém operá-la sem instruções.

Mantenha sua máquina em condições de trabalho adequadas. Modificações na máquina sem autorização podem prejudicar o funcionamento e/ou segurança e afetar a sua vida útil.

Se você não entender qualquer parte deste manual e precisar de ajuda, entre em contato com o seu concessionário John Deere.



DX,READ -54-03MAR93-1/1

TS201 -UN-23AUG88

Operação Segura dos Sistemas de Orientação

Não use o sistema AutoTrac em rodovias.

- Sempre desligue (Desative e Desabilite) o sistema AutoTrac antes de entrar em uma rodovia.
- Não tente ligar (Ativar) o sistema AutoTrac ao trafegar em uma rodovia.

O sistema AutoTrac visa uma operação mais eficiente da máquina pelo operador. O operador é sempre o responsável pela rota da máquina. Para evitar lesões ao operador e observadores:

- Permaneça em alerta e preste atenção ao ambiente ao seu redor.
- Assuma o controle da direção quando necessário para evitar perigos no campo, observadores, equipamentos ou outros obstáculos.
- Interrompa a operação se condições de visibilidade deficientes prejudicarem sua capacidade de operar a máquina ou de identificar pessoas ou objetos no caminho da máquina.

OUO6050,0000D7C -54-23SEP07-1/1

Use o ATU em Veículos Aprovados

Use o AutoTrac Universal somente em Veículos Aprovados - consulte o site www.StellarSupport.com para obter uma lista de veículos aprovados

Quando o interruptor do assento é selecionado, será necessário que o interruptor externo do assento seja conectado ao chicote elétrico Universal do AutoTrac. O operador deve permanecer sentado durante o movimento do veículo. Se o operador sair do assento por mais de 7 segundos, o AutoTrac será desativado.

Quando o monitor de atividade é selecionado, o AutoTrac Universal buscará a atividade do operador a cada sete minutos. O operador receberá uma advertência de 15 segundos antes que o AutoTrac seja desativado. Pressionar retorno zerará o cronômetro do monitor de atividade.

OUO6050,0000D7D -54-23SEP07-1/1

Uso Adequado do Cinto de Segurança

Use o cinto de segurança ao operar um trator equipado com uma estrutura de proteção contra capotagem (EPCC) ou com cabina do operador para reduzir a chance de ferimentos em caso de um acidente, como capotagem.

Não use cinto de segurança quando operar sem a estrutura de proteção contra capotagem ou sem cabina do operador.

Se algum dos componentes do cinto, como o fecho, cinto, fivela ou trava apresentarem sinais de danificação, substitua o cinto de segurança inteiro.

Faça no mínimo uma vez por ano uma inspeção completa no cinto de segurança e da trava do mesmo. Identifique sinais de peças soltas ou danificadas no cinto, tal como rasgos, atrito, desgaste extremo ou precoce, desbotamento ou abrasão. Substitua peças danificadas somente por peças de reposição originais. Consulte a seu concessionário John Deere.

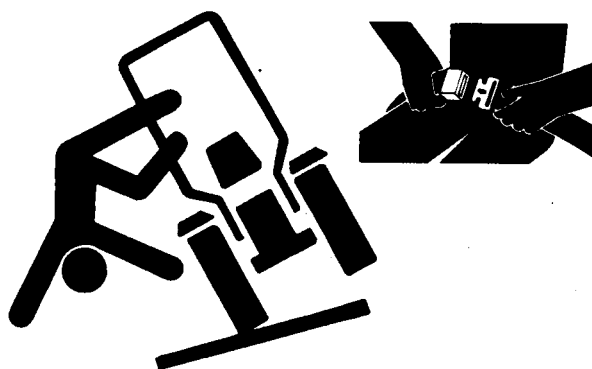

TS205 -JUN-23AUG88

DX,ROPS1 -54-07JUL99-1/1

Emergências

Esteja preparado para qualquer incêndio.

Mantenha um kit de primeiros socorros e o extintor de incêndio sempre à mão.

Mantenha os números de emergência dos médicos, serviço de ambulância, hospital e bombeiros próximos do seu telefone.

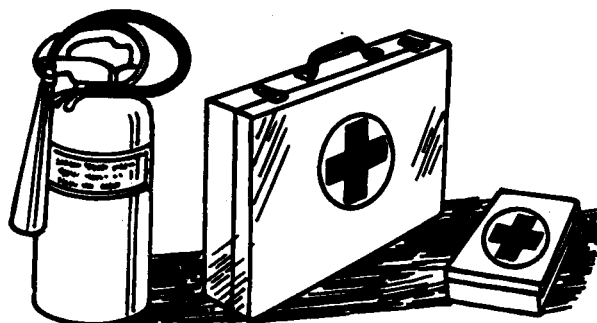

TS291 -JUN-23AUG88

DX,FIRE2 -54-03MAR93-1/1

Prática de Manutenção Segura

Compreenda o procedimento de manutenção antes de executar qualquer trabalho. Mantenha a área de trabalho limpa e seca.

Nunca lubrifique, ajuste ou faça manutenção na máquina quando esta estiver em movimento. Mantenha mãos, pés e vestimentas longe de peças acionadas por potência elétrica ou hidráulica. Desengate todas as fontes de potência, e opere os controles para aliviar a pressão. Baixe o equipamento até ao solo. Desligue o motor. Remova a chave. Permita que a máquina arrefeça.

Apoie de forma segura quaisquer elementos da máquina que tenham que ser levantados para que a manutenção possa ser feita.

Mantenha todas as peças em bom estado e adequadamente instaladas. Repare danos imediatamente. Substitua as peças gastas ou partidas. Remova quaisquer acumulações de massa lubrificante, óleo ou detritos.

Em equipamentos com motor, desligue o cabo terra da bateria (-) antes de fazer quaisquer ajustes nos sistemas elétricos ou antes de soldar na máquina.

Em implementos rebocados, desligue o conjunto de cabos de ligação do trator antes de fazer manutenção nos componentes do sistema elétrico ou antes de soldar na máquina.



TS218 -JUN-23AUG88

DX,SERV -54-17FEB99-1/1

Instalação e Remoção com Segurança do Receptor StarFire e Suportes

Ao instalar e remover o receptor StarFire, siga essas orientações para evitar possíveis lesões devido a quedas:

- Use uma escada ou plataforma adequada para acessar com facilidade o local de montagem.
- Certifique-se de que os corrimãos e apoios para os pés sejam robustos e seguros.
- Evite instalar ou remover o receptor em condições com umidade ou gelo.

O mastro do receptor usado nos implementos é pesado e pode ser difícil manuseá-lo. Se instalar ou remover um mastro do receptor em um implemento, siga essas orientações:

- Use duas pessoas nos locais de montagem não acessíveis do solo ou uma plataforma de serviço.
- Use as técnicas de elevação adequadas.
- Use equipamentos de proteção adequados.



PC10340 -UN-27SEP07

OUO6050,0000DC2 -54-23SEP07-1/1

Sinais de Segurança

AutoTrac Detectado



CUIDADO: AutoTrac Detectado

A ativação do AutoTrac em estradas pode causar perda do controle do veículo.

Para evitar a morte ou lesões graves, desligue o AutoTrac antes de entrar nas estradas.

Essa mensagem ocorre durante a partida do veículo com o AutoTrac instalado.

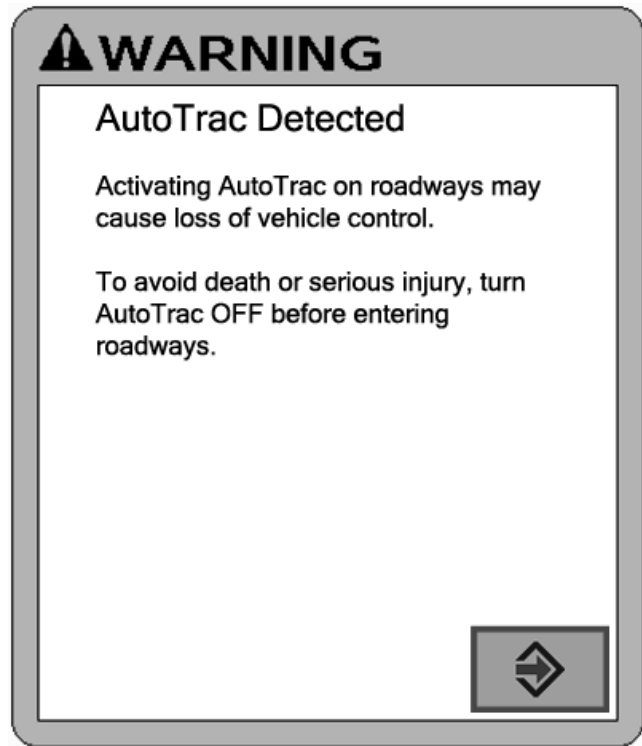

OUC6050,0000E49 -54-27SEP07-1/1

AutoTrac Universal

Precisão

IMPORTANTE: O sistema AutoTrac depende do sistema GPS gerenciado pelo governo dos E.U.A. que é o único responsável por sua precisão e manutenção. O sistema está sujeito a alterações que podem afetar a precisão e o desempenho de todos os equipamentos GPS.

A precisão geral do sistema AutoTrac depende de muitas variáveis. A equação será: Precisão do Sistema AutoTrac = Precisão do sinal + Configuração do Veículo + Configuração do Acessório + Condições

de Solo/Campo. Portanto, é muito importante que o receptor tenha passado por um período de aquecimento na partida, que o veículo que tenha sido configurado corretamente (lastreado de acordo com o manual do operador do veículo, etc.), que o acessório seja configurado para funcionar corretamente (peças desgastadas como extratores, pás e varredores estejam em boas condições) e que você entenda como as condições de campo/solo afetam o sistema (solo solto requer mais esterçamento do que solo firme, mas o solo firme pode causar cargas de esforço irregulares).

OUO6050,0000D7F -54-22SEP07-1/1

Informações Gerais

Todos os operadores devem estar familiarizados com o sistema AutoTrac e com as características de funcionamento antes da operação. A seguir, um procedimento sugerido para que o operador se familiarize com o sistema:

1. Leia e entenda o Manual do Operador dos Sistemas de Orientação GreenStar2 - Parallel Tracking e Direção Assistida AutoTrac.
2. Escolha uma área aberta e sem riscos (fossos, prédios, etc).
3. Configure o Espaçamento entre Pistas para 92 m (300 ft).
4. Configure uma Pista 0 (Linha A—B)

NOTA: Opere o veículo a uma velocidade confortável. Recomenda-se menos de 8 km/h (5 mph).

5. Ative o AutoTrac no monitor LIGANDO a Direção.
6. Pressione o interruptor de Retorno para ativar o AutoTrac. (Consulte Ativação do sistema posteriormente nesta seção.)
7. Após dirigir por uma distância curta, vire a direção para desviar o veículo da pista para desativar o AutoTrac. (Consulte Desativação do Sistema posteriormente nesta seção.)
8. Pratique a Ativação do AutoTrac em distâncias diferentes antes e depois de ultrapassar a pista e os diferentes ângulos. Aumente e diminua a velocidade para simular diferentes condições de operação.
9. Reduza o Espaçamento entre Pistas para obter pistas múltiplas e continue a praticar a ativação do AutoTrac em ângulos diferentes e velocidades variadas para compreender como o AutoTrac se comporta em diferentes condições.

Esteja sempre preparado para retomar o controle manual se o AutoTrac não executar as manobras esperadas ou se o curso da máquina tiver que ser alterado para evitar lesões ou danos à propriedade. O operador pode retomar a direção manual virando o volante ou Desativando o AutoTrac desligando a direção no monitor. Recomenda-se que a prática seja o mais próximo possível da pista desejada antes de ativar o AutoTrac. Isto assegurará a obtenção da pista e da direção corretas.

O sistema básico AutoTrac deve ser usado como uma ferramenta de auxílio aos marcadores mecânicos das plantadeiras. O operador deve avaliar a precisão geral do sistema para determinar as operações específicas de campo onde a direção assistida pode ser usada. Esta avaliação é necessária porque a precisão necessária para várias operações de campo podem diferir dependendo da operação agrícola. Como o AutoTrac usa a rede correção diferencial do StarFire junto com o Sistema de Posicionamento Global (GPS), podem ocorrer pequenas alterações com o tempo.

Para operar o AutoTrac, o operador deve configurar a pista 0 (similar ao parallel tracking) e todas as pistas são desenhadas paralelas à pista 0 usando o espaçamento entre pistas.

O status de operação do sistema AutoTrac pode existir em quatro níveis: INSTALADO, CONFIGURADO, HABILITADO e ATIVADO.

Após habilitar o AutoTrac (consulte Habilitação do AutoTrac), o AutoTrac é ativado pressionando o interruptor de retorno do apoio de braço (consulte Ativação do AutoTrac). Para retornar à direção manual, o operador deve desativar o sistema (consulte Desativação do Sistema).

Se necessário, a pista pode ser alterada para a esquerda, direita ou centro usando o recurso de Mudança de Pista do monitor. (Consulte Mudança de Pista).

Condições Necessárias para Ativação do AutoTrac

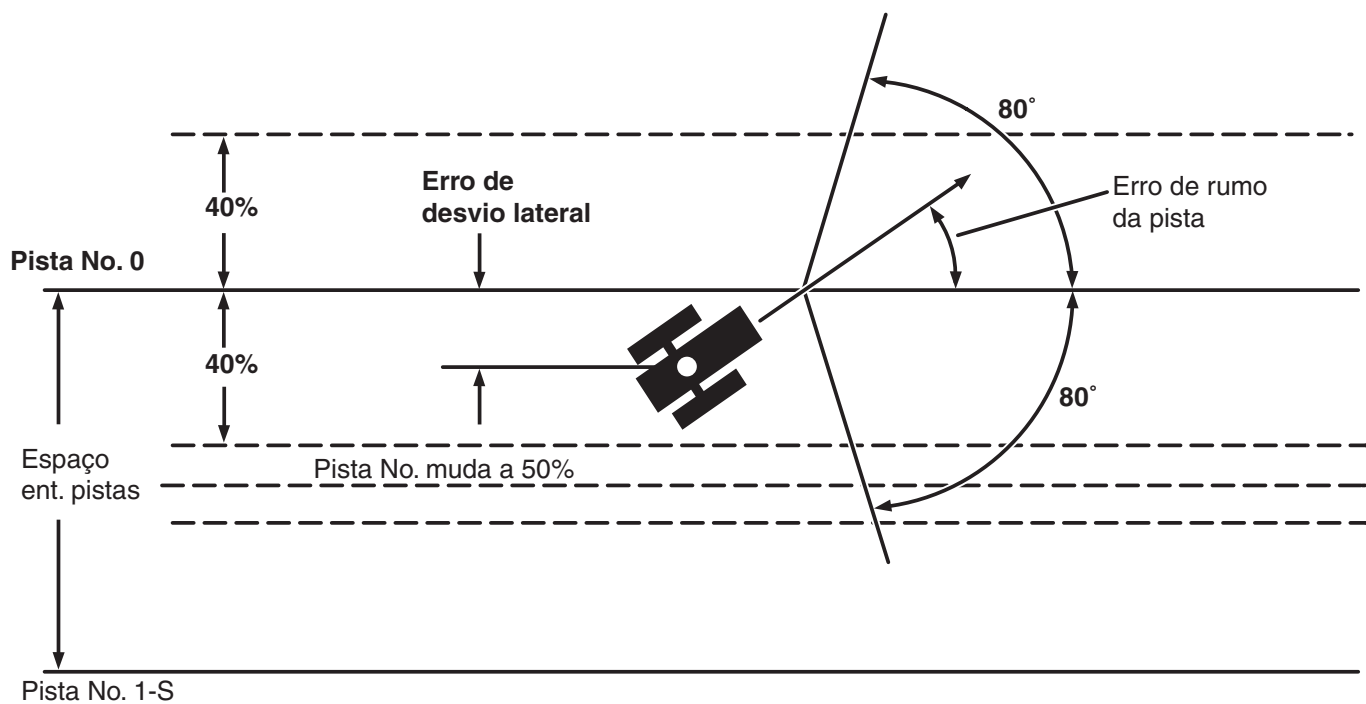

PC7051 -54-04FEB02

Quando o trator estiver no final da linha o operador deve mudar o sistema para o passe seguinte. Virando o volante, o AutoTrac é desativado. O operador deve mudar para a pista seguinte.

O AutoTrac pode ser ativado pressionando o interruptor de retorno somente após as condições a seguir serem atendidas:

1. O sistema está habilitado (direção LIGADA na tela RUN (EXECUÇÃO)).
2. A máquina está dentro de 40% do espaçamento entre pistas.
3. O rumo da pista está dentro de 80° da pista.

OUO6050,0000D81 -54-22SEP07-1/1

Otimização do Desempenho do AutoTrac Universal

Otimização do Desempenho do AutoTrac Universal

Existem seis sensibilidades que podem ser ajustadas para otimizar o desempenho do AutoTrac Universal.

Ajustes Iniciais Recomendados				
Tipo do Veículo	Velocidade do Volante (Não Se Aplica ao ATU 200)	Sensibilidade de Captação (Ajuste em Incrementos de 5)	Sensibilidade da Linha - Rastreamento (Ajuste em Incrementos de 20)	Sensibilidade da Linha - Rumo
Trator para Cultura em Linha	190	90	180	90
Trator de Esteira	180	80	190	110
Trator Articulado	190	90	180	90
Pulverizador	190	150	190	150
Enfardadeira	190	100	180	110
Colheitadeira	190	120	200	100

Ao operar em curvas, comece com a sensibilidade da curva igual à sensibilidade de captação otimizada.

Esses ajustes recomendados são um bom ponto inicial para a maioria dos veículos. Cada ajuste pode ser regulado para tentar otimizar o desempenho. O operador pode precisar reajustar a sensibilidade da linha - rumo e sensibilidade da linha - rastreamento para obter resultados melhores. Aumente ou diminua os ajustes para alterar a agressividade conforme desejado. Se o sistema não estiver respondendo rápido o suficiente, aumente os ajustes de sensibilidade. Se o desempenho desejado não for atingido, consulte a seção DETECÇÃO E RESOLUÇÃO DE PROBLEMAS para obter mais detalhes.

Passo 1: Rotação Otimizada do Volante

(Esse ajuste não se aplica ao ATU 200).

- Regule a rotação operando em paralelo e a 1,2 m (4 ft) da Linha A-B.
- Acione o AutoTrac Universal e observe o desempenho.

- Ajuste a rotação do volante até que o sistema não mais se desative durante a captação de linha.
- Ao virar, ajuste em incrementos de 10 entre as velocidades do volante 20 – 190 e em incrementos de 2 entre 190-200.
- Em geral, o desempenho ideal será atingido quando a rotação do volante estiver ajustada com as configurações mais altas.

OUO6050,0000D82 -54-23SEP07-2/5

PC8797 -UN-21FEB06



Sensibilidade de Captação Muito Baixa

PC8796 -UN-21FEB06



Sensibilidade de Captação Muito Alta

Passo 2: Otimização da Sensibilidade de Captação

- Regule a rotação operando em paralelo e a 1,2 m (4 ft) da Linha A-B.
- Acione o AutoTrac Universal e observe o desempenho.
- Ajuste a Sensibilidade de Captação até que a máquina capte a linha suavemente.

PC8999 -UN-08MAR06



A—Pista Desejada — Linha Rompida
B—Pista Atual — Linha Sólida

Continua na próxima página

OUO6050,0000D82 -54-23SEP07-3/5



Sensibilidade de Linha Muito Baixa

PC8794 -UN-08MAR06



Sensibilidade de Linha Muito Alta

PC8795 -UN-08MAR06

PC8999 -UN-08MAR06



A—Pista Desejada — Linha Rompida
B—Pista Atual — Linha Sólida

Passo 3: Otimização da Sensibilidade da Linha

A: Sensibilidade da Linha—Rastreamento

- Ajuste o rastreamento da sensibilidade da linha ao operar na linha A-B.
- Se a máquina se desviar muito da linha A-B, ajuste a sensibilidade da linha - rastreamento mais alto.
- Se a máquina se tornar instável ao redor da linha A-B ajuste a sensibilidade da linha - rastreamento mais baixo.

B: Sensibilidade da Linha—Rumo

- Ajuste o rumo da sensibilidade da linha ao operar na linha A-B.
- Se a frente da máquina se desviar muito da direção da pista, ajuste a sensibilidade da linha - rumo mais alto.
- Se a máquina se tornar instável, ajuste a sensibilidade da linha - rumo mais baixo.

NOTA: As sensibilidades da linha funcionam juntas – Se ambas estiverem ajustadas muito altas, o veículo pode se tornar instável. Se ambas estiverem ajustadas muito baixas, o veículo desviará ao redor da linha A-B.

Continua na próxima página

OUC6050,0000D82 -54-23SEP07-4/5

PC8944 -UN-21FEB06



Sensibilidade da Curva Muito Baixa

PC8943 -UN-21FEB06



Sensibilidade da Curva Muito Alta

PC8999 -UN-08MAR06

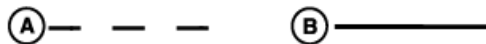

A—Pista Desejada — Linha Rompida
B—Pista Atual — Linha Sólida

Sensibilidade da Curva

- Ajuste a Sensibilidade da Curva ao operar em Pista Curva
- Se o veículo virar fora da curva, ajuste a sensibilidade mais alta
- Se o veículo virar dentro da curva, ajuste a sensibilidade mais baixa.

Folga da Direção

- A Folga da Direção é usada somente para veículos com folga excessiva no sistema de direção.
- Se o desempenho geral for inaceitável devido a uma alta folga no sistema de direção, ajuste a folga da direção com a regulagem mais alta até que o efeito do sistema de direção solto seja minimizado.
- Se a Folga da Direção estiver ajustada muito alta, o sistema se tornará instável.

Encontre a combinação de valores que funciona melhor para o veículo.

OUC6050,0000D82 -54-23SEP07-5/5

Detecção e Resolução de Problemas

AutoTrac Universal

Sintoma	Problema	Solução
O trator vira para a direita ou esquerda inesperadamente quando o interruptor de retorno é pressionado e o veículo já está alinhado.	O codificador está fora de faixa quando as rodas estiverem apontando para frente	Com as rodas dianteiras apontadas para frente, o codificador deve estar a +/- 500. Dirija em frente com as rodas em linha reta até que o codificador esteja no limite.
O ATU é desativado	Dispositivo anti-rotação muito apertado - causando desalinhamento do ATU com o eixo da direção.	Reposicione o ATU de modo que deslize facilmente no eixo da direção e ajuste o dispositivo anti-rotação
	Velocidade do volante muito alta em um veículo com alta resistência ao esterçamento.	Diminua a velocidade do volante
	Afrouxamento ou rotação no console da direção	Insira calços para eliminar a folga no console da Direção
	O volante vira com dificuldade após a instalação do ATU.	Lubrifique o Eixo da Direção onde ele atravessa o console
ATU instável ao entrar na pista	Sensibilidade de captação muito alta	Diminua a sensibilidade de captação
O ATU leva muito tempo para entrar na pista seguinte	Sensibilidade de captação muito baixa	Aumente a sensibilidade de captação

Continua na próxima página

OUO6050,0000D83 -54-23SEP07-1/3

Sintoma	Problema	Solução
A ATU se entrelaça constantemente na linha	Avanço/Recuo ou Altura do StarFire não ajustado corretamente	Digite a dimensão de Avanço/Recuo e Altura do StarFire corretos
	O Receptor StarFire não está na frente nem mesmo com o Eixo Fixo (Mesmo com ou Atrás para Articulados)	Posicione o StarFire na frente ou mesmo com o Eixo Fixo (Mesmo com ou Atrás para Articulados)
	Sensibilidade da linha incorreta.	Otimize as sensibilidades da linha (Consulte OTIMIZAÇÃO DO DESEMPENHO DO AUTOTRAC UNIVERSAL na seção Configuração).
	Direção da montagem do StarFire em SETUP (CONFIGURAÇÃO) diferente da direção de montagem real	Coincida corretamente a direção de montagem do SETUP do TCM com a direção de montagem real
	Excesso de folga no mecanismo de direção	Verifique se as buchas do cilindro da direção; extremidades da haste de ligação, etc., apresentam a tolerância correta. Aumente a folga da direção
	O ATU não definiu a direção corretamente	Dirija para frente a uma velocidade maior do que 1,6 km/h (1 mph) e vire o volante por mais de 45 graus em uma direção
	Afrouxamento ou rotação no console da direção	Insira calços para eliminar a folga no console da Direção
	Solo Solto	Adicione Lastro
O AutoTrac Universal não aciona. O AutoTrac não ativa.	O veículo com direção simétrica tem o ajuste de direção assimétrica errado.	Ajuste a configuração da direção assimétrica para 100.
	Encontrado um Código de Parada	Consulte a lista de códigos de parada para encontrar o problema

Sintoma	Problema	Solução
O AutoTrac Universal não aparece nas telas INFO ou SETUP	O sistema não reconhece o AutoTrac Universal na linha do barramento CAN	<p>Certifique-se de que o AutoTrac Universal esteja conectado no Chicote Elétrico do GreenStar e energizado.</p> <p>Verifique se há fusíveis queimados no chicote elétrico do ATU</p>
A direção não pode ser determinada	Software Antigo do TCM	Atualize o Software do TCM para o mais novo (Versão 1.08 ou superior)
	Sem correção diferencial	Estabeleça a correção diferencial
	Sem GPS	Estabeleça o sinal
	O ATU não definiu a direção corretamente	Dirija para frente a uma velocidade maior do que 1,6 km/h (1 mph) e vire o volante por mais de 45 graus em uma direção
O AutoTrac Universal aciona dentro da curva	Sensibilidade da Curva muito alta	Reduza a sensibilidade da curva
O ATU funciona afastado da linha.	O veículo com direção simétrica tem o ajuste de direção assimétrica errado.	Ajuste a configuração da direção assimétrica para 100.
O ATU solta a linha após a curva na cabeceira.	O veículo com direção simétrica tem o ajuste de direção assimétrica errado.	Ajuste a configuração da direção assimétrica para 100.
		Consulte a documentação específica da plataforma do veículo para obter informações sobre o ajuste assimétrico.

OUO6050,0000D83 -54-23SEP07-3/3

Código de Parada do AutoTrac Universal

Código de Parada	Descrição	Solução
Nenhum	Nada foi verificado ainda	
Volante / Direção movido	O volante se moveu para desativar o AutoTrac	Pressione o botão de retorno para ativar o AutoTrac novamente
Muito Lento	Velocidade do veículo muito baixa para se usar o AutoTrac	Aumente a velocidade acima de 0,5 km/h (0.3 mph)
Muito Rápido	Velocidade do veículo muito alta para se usar o AutoTrac	Reduza a velocidade abaixo do limite da plataforma Trator - 30 km/h (18.6 mph) Pulverizador - 37 km/h (23 mph) Colheitadeira - 22 km/h (13.7 mph) Velocidade de ré em todas as máquinas - 10 km/h (6 mph)
Direção Desconhecida	Direção desconhecida	Dirija para frente com velocidade maior do que 1,6 km/h (1 mph) e vire o volante por mais de 45°
Pista Alterada	Número de pista alterado	Alinhe o veículo na pista desejada e pressione retorno
Perda do GPS Duplo	Sinal SF1, SF2 ou RTK perdido	Estabeleça o sinal
Erro SSU	Uma falha grave da SSU suficiente para desativar o AutoTrac	Ligue e desligue a alimentação da unidade do ATU e GSD
OK	A última atualização de estado foi bem-sucedida	
Sem GSD	Mensagens ruins de GSD.	Ligue e desligue a alimentação do GSD e tente estabelecer comunicação
PT Desligado	Rastreamento não ligado.	Ligue o rastreamento em Configuração - Rastreamento
Sem KeyCard	KeyCard do AutoTrac ou Chave do AutoTrac ausente.	Insira o KeyCard do AutoTrac
Erro de Rumo	Erro de rumo está fora da faixa.	Alinhe o trator dentro do limite de rumo (80° da pista)
Erro Lateral	Erro lateral está fora da faixa.	Alinhe o trator dentro do limite lateral (40% do espaçamento entre pistas)
Sem Operador	O interruptor de presença de operador está aberto.	Operador no assento ou pressione retorno para que o monitor de atividade zere o tempo
Sem TCM	Sem TCM presente ou TCM desligado.	Ligue ou instale o TCM
Voltagem Instável	Voltagem Muito Baixa	Verifique os chicotes elétricos
Tempo Limite da Ré	Tempo Limite de Ré (acima de 45 segundos)	Altere a direção para frente antes de retomar a ré
Tempo Limite de Velocidade 0	Tempo Limite de Velocidade 0	Aumente a velocidade acima de 0,5 km/h (0.3 mph)
Curvatura	Raio da Pista Curva menor do que o AutoTrac permite	Dirija manualmente em curvas fechadas
Rastreamento em Linha	O veículo está percorrendo em linha	

Código de Parada	Descrição	Solução
Captação da Linha	O veículo está captando a linha	
Temperatura do ATU (somente ATU 200)	A temperatura do ATU ultrapassou o limiar de temperatura.	Uso do retorno do ATU quando a temperatura da unidade estiver dentro da faixa de -35° a 100°C (-31° a 212°F)

OUO6050,0000D84 -54-23SEP07-2/2

Monitor GS2

Tela Inicial

Cada vez que uma máquina equipada com o AutoTrac é ligada, a tela inicial será exibida como um lembrete das responsabilidades do operador ao usar o sistema de direção AutoTrac. Para apagar esta tela pressione o botão CONCORDO.

IMPORTANTE: Quando ligar a máquina com o AutoTrac instalado e esta tela inicial não aparecer, atualize o software do AutoTrac pelo site www.StellarSupport.com.

OUO6050,0000D85 -54-22SEP07-1/1

Habilitação do Sistema

Pressione o botão LIGA/DESLIGA DIREÇÃO para alternar entre AutoTrac ativado/desativado.

Para habilitar o sistema, todos os critérios a seguir devem ser seguidos:

- O interruptor da alimentação do motor do ATU está ligado.

- Ativação do AutoTrac detectada.
- A Pista 0 foi configurada.
- Modo de rastreamento selecionado
- Modo adequado de presença do operador selecionado.
- O TCM deve estar instalado e desligado.
- O Kit de Direção Universal AutoTrac está conectado.

OUO6050,0000D86 -54-23SEP07-1/1

Ativação do Sistema



CUIDADO: Enquanto o AutoTrac estiver ativo, o operador é responsável por virar no final do caminho e por evitar colisões.

A alimentação do motor precisa ser desligada antes de entrar em uma estrada.

Não tente ligar (Ativar) o sistema AutoTrac ao trafegar em uma rodovia.

Após o sistema ter sido HABILITADO, o operador deve alterar o sistema manualmente para o status ATIVADO quando desejar a direção assistida.

Pressione o botão de retorno (A). Isso iniciará a direção assistida.

Para ativar o sistema os seguintes critérios devem ser seguidos:

- A velocidade do veículo é maior que 0,5 km/h (0.3 mph).
- A velocidade de avanço do veículo é menor do que
Trator - 30 km/h (18.6 mph)
Pulverizador - 37 km/h (23 mph)
Colheitadeira - 20 km/h (12.4 mph)
- A velocidade de reversão do veículo deve ser menor que 10 km/h (6.0 mph).
- Veículo dentro de 45 da pista desejada.
- Operador sentado.
- O TCM está ligado.
- Em ré o AutoTrac permanece ativo por 45 segundos. Após 45 segundos a máquina deve ser colocada em uma marcha de avanço antes de se ativar a reversão novamente.



A—Interruptor de Retorno

PC8700 -UN-11AUG05

OUC6050,0000D87 -54-23SEP07-1/1

Desativação do Sistema

⚠ CUIDADO: Desligue sempre o interruptor de alimentação do motor (A) do ATU antes de entrar em uma estrada.

O sistema AutoTrac pode ser DESATIVADO pelos seguintes métodos:

- Desligando o interruptor da alimentação do motor do ATU.
- Girando o volante.
- Reduzindo a velocidade para menos de 0,5 km/h (0.3 mph)
- Ultrapassando a velocidade de avanço de
Trator - 30 km/h (18.6 mph)
Pulverizador - 37 km/h (23 mph)
Colheitadeira - 20 km/h (12.4 mph)
- Ultrapassando a velocidade de reversão de 10 km/h (6.0 mph).
- Alterne o botão LIGA/DESLIGA DIREÇÃO até que seja exibido DIREÇÃO DESLIGADA na guia VISUALIZAÇÃO DA ORIENTAÇÃO.
- Operador fora do assento por mais de 5 segundos se estiver usando o interruptor do assento ou não for detectada atividade do monitor de presença do operador por 7 minutos.



Interruptor da Alimentação do Motor do ATU

PC8896A -JUN-23SEP07

OUO6050,0000D88 -54-22SEP07-1/1

Configuração

GreenStar 2 Pro - Guidance

A—Guia Visualizar

B—Guia Configurações de Orientação

C—Guia Configurações de Mudança de Pista

D—Botão Configurações da ATU

Pressione o botão CONFIGURAÇÕES DA ATU para configurar a ATU.

Continua na próxima página

OOU6050,0000D89 -54-23SEP07-1/6



CUIDADO: O AutoTrac Universal não vira adequadamente em ré em Tratores Articulados e Enfardadeiras. O operador não deve ativar o AutoTrac em ré em Tratores Articulados e Enfardadeiras.

NOTA: Certifique-se de concluir as informações de segurança nas duas páginas incluindo o avanço/recuo e altura do StarFire, na página 2 de Configurações da ATU antes de operar o AutoTrac Universal.

Tipo do Veículo

As configurações do veículo podem ser salvas para cada tipo de veículo indicado abaixo. Essas configurações podem ser salvas e recuperadas quando o kit ATU for instalado em diferentes máquinas. Para começar, cada tipo de veículo assumirá as configurações de ajuste de partida recomendadas como padrão. As configurações serão salvas de acordo com o tipo de veículo selecionado.

- Trator 1 para Cultura em Linha
- Trator 2 para Cultura em Linha
- Trator 1 Articulado
- Trator 2 Articulado
- Enfardadeira 1
- Enfardadeira 2
- Colheitadeira 1
- Colheitadeira 2
- Pulverizador 1
- Pulverizador 2
- Trator de Esteiras 1
- Trator de Esteiras 2
- Colheitadeira 1
- Colheitadeira 2

Se o cliente estiver usando o AutoTrac em altas velocidades, pode escolher o pulverizador como tipo de veículo.

ATU Settings

Vehicle Type A	
Steering Wheel Speed B	Line Sensitivity Tracking D
Acquire Sensitivity C	Line Sensitivity Heading E
Curve Sensitivity F	Steer Play G

Encoder 0
 Direction Forward
 Stop Code None

←
1 / 2
→
↻

PC9467B -UN-23OCT06

- A—Tipo do Veículo
- B—Velocidade do Volante (20—200)
- C—Sensibilidade de Captação (20—200)
- D—Rastreo da Sensibilidade da Linha (20—400)
- E—Rumo da Sensibilidade da Linha (20—200)
- F—Sensibilidade da Curva (0—200)
- G—Folga da Direção (0—500)

Continua na próxima página

OUO6050,0000D89 -54-23SEP07-2/6

Velocidade do Volante (Essa configuração não é usada com o ATU 200. Ela ficará cinza quando conectada a um ATU 200.) Determina a velocidade máxima com que o volante gira para fazer as correções. Ganhos maiores girarão o volante mais rapidamente. Ganhos menores são necessários para veículos com sistemas hidráulicos mais lentos. A rotação máxima do volante aumenta com os ajustes de rotação do volante de 20 para 190. De 190 para 200 a rotação máxima do volante permanece a mesma, mas a taxa na qual o volante acelera aumenta. A rotação do volante deve ser ajustada em incrementos de 10 entre 20 e 190 e em incrementos de 2 entre 190 e 200. Ajustar a rotação do volante muito alta pode fazer com a unidade ATU desligue. **Ajuste a rotação do volante o mais alto possível sem causar desativação do volante.**

Sensibilidade da Captação Determina com que agressividade o veículo alcançará a pista. Ganhos maiores resultarão em um esterçamento mais agressivo na captação da pista. Ganhos menores resultarão em entradas mais suaves na pista seguinte. Ajustar a sensibilidade muito alta pode causar instabilidade no veículo; o ajuste muito baixo retardará a captação. Essa regulagem afeta o desempenho somente na captação da pista

Continua na próxima página

OUO6050,0000D89 -54-23SEP07-3/6

Sensibilidade da Linha – Rastreamento Determina com que agressividade a ATU responde aos erros de rastreamento enquanto o veículo está na pista. O erro de rastreamento é a distância entre o local do veículo e a pista desejada. Regular esse número mais alto fará com que a ATU responda mais agressivamente para coincidir com o local do veículo com a pista desejada. Números mais altos resultarão em movimentos mais agressivos da direção. Ganhos menores podem resultar em precisão reduzida. Essa regulagem afeta o desempenho somente na pista.

Sensibilidade da Linha – Rumo Determina com que agressividade a ATU responde aos erros de rumo enquanto o veículo está na pista. O erro de rumo é a diferença entre a direção atual do veículo e a direção da pista. Configurar esse número mais alto fará com que a ATU responda mais agressivamente para coincidir a direção atual do veículo com a direção da pista. Números mais altos resultarão em movimentos mais agressivos da direção. Números menores podem resultar em precisão reduzida. Essa regulagem afeta o desempenho somente na pista.

Sensibilidade da Curva Determina com que agressividade a ATU responde a uma curva na pista. Se o trator estiver virando dentro de uma curva, esse número deve ser ajustado mais baixo. Se o trator estiver virando fora de uma curva, esse número deve ser ajustado mais alto. Essa regulagem afeta o desempenho somente em pista curva.

Folga da Direção Alguns veículos podem ter folga excessiva no sistema de direção, o que permite que o volante seja virado sem alterar a direção do veículo. Essa regulagem controlará a distância que o volante gira para compensar esse excesso de folga. Quando a ATU é colocada em uma máquina com excesso de folga, deve-se usar essa regulagem. Esse número deve ser ajustado mais alto em veículos que necessitam de movimento maior do volante antes do sistema de direção responder. Essa regulagem somente deve ser usada em veículos com folga excessiva no sistema de direção. Esse número deve ser ajustado em 0 na maioria dos veículos, exceto enfardadeiras.

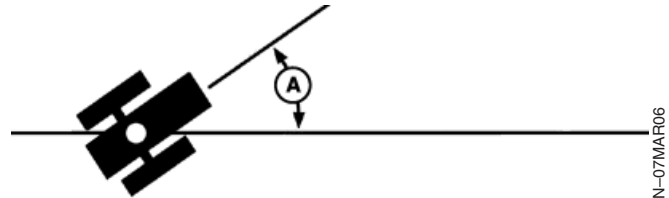
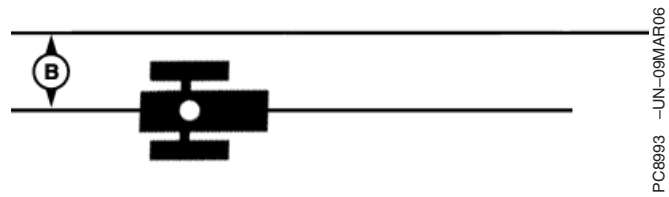

A—Erro de Rumo
B—Erro de Rastreamento

PC8893 –UN-09MAR06

PC8894 –UN-07MAR06

Altura do StarFire (in.) e Avanço/Recuo do StarFire (in.) são descritos na próxima página.

Presença do Operador Selecione um interruptor do assento ou monitor de atividade do operador para detectar a presença do operador.

NOTA: Quando o interruptor do assento é selecionado, será necessário que o interruptor externo do assento seja conectado ao chicote elétrico Universal do AutoTrac. Se o operador sair do assento por mais de 7 segundos o AutoTrac será desativado.

NOTA: Quando o monitor de atividade é selecionado, o AutoTrac Universal buscará a atividade do operador a cada sete minutos. O operador receberá uma advertência de 15 segundos antes que o AutoTrac seja desativado. Pressionar retorno zerará o cronômetro do monitor de atividade.

Assimetria da Direção Em certos veículos, o sistema hidráulico de direção é configurado de maneira a que o veículo não esterce igualmente em cada direção. O resultado final dessa situação é que o veículo esterçará consistentemente para um lado da linha A-B. A Assimetria da Direção é o valor que pode ser alterado para compensar essas diferenças de direção. Consulte o documento específico da plataforma de seu veículo para obter o valor adequado da Assimetria de Direção. Esse documento pode ser encontrado em www.StellarSupport.com. Se o seu veículo não for assimétrico deve-se usar o valor 100 para Assimetria de Direção.

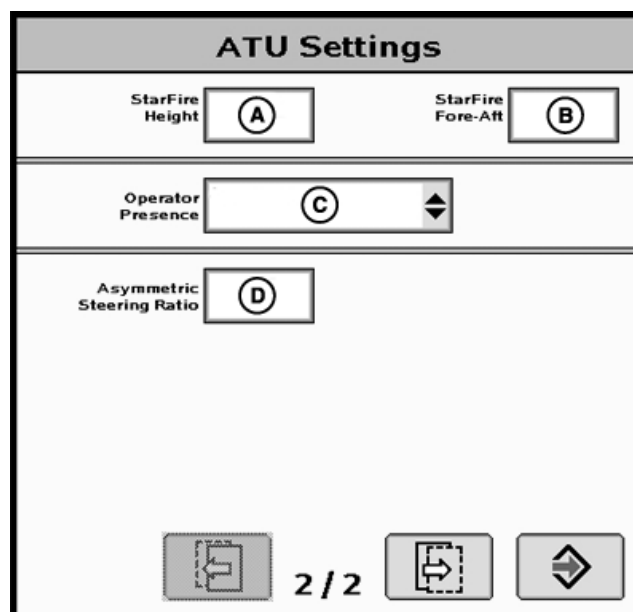

- A—Altura do StarFire
- B—Avanço/Recuo do StarFire
- C—Monitor de Atividade de Presença do Operador
- D—Assimetria da Direção (50—200)

Continua na próxima página

OUO6050,0000D89 -54-23SEP07-5/6

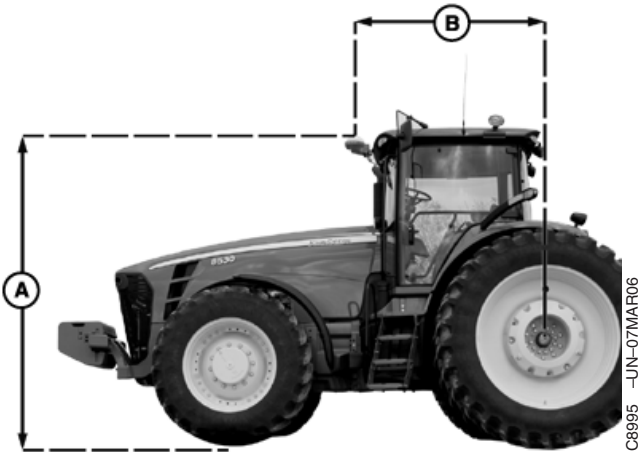

PC8895 -UN-07MAR06

Máquinas de Eixo Fixo
(Cultura em Linha, Pulverizadores)



PC8896 -UN-07MAR06

Máquinas Articuladas

IMPORTANTE: Use o AutoTrac Universal somente em Veículos Aprovados - consulte o site www.StellarSupport.com para obter uma lista de veículos aprovados

É importante que o operador permaneça sentado enquanto o veículo está em movimento.

Altura do StarFire (cm) Insira a altura do receptor StarFire. A altura é medida a partir do solo até a parte superior do teto.

Avanço-Recuo do StarFire (in) Insira a medição de avanço/recuo. Essa é a distância que o receptor está do eixo fixo do veículo. O eixo fixo é o eixo traseiro em um trator de cultura em linha e pulverizador ou o eixo dianteiro em um trator articulado, enfardadeira, colheitadeira, forrageira e colheitadeira de algodão. Para máquinas com esteira, essa medição deve ser 0. O receptor deve estar na frente deste eixo fixo em todas as máquinas, exceto tratores articulados, onde o receptor precisa estar atrás do eixo dianteiro.

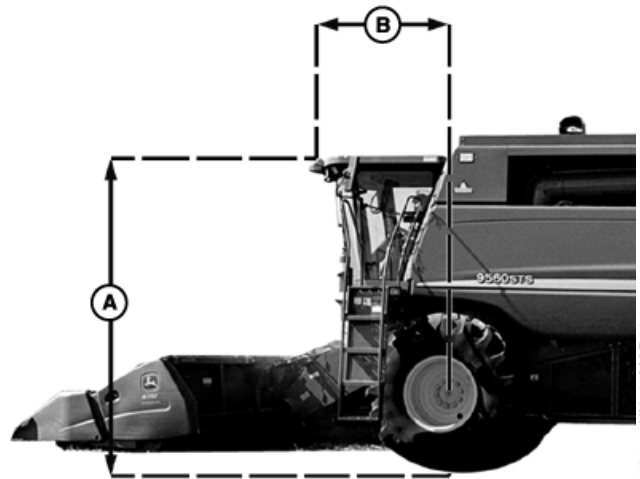

PC8897 -UN-07MAR06

Colheitadeiras, Forrageira Autopropelida, Enfardadeira, Colheitadeira de Algodão

A—Altura
B—Avanço-Recuo

Indicações de Diagnóstico

GreenStar 2 Pro - Diagnostic Readings

(A) → View **AutoTrac Universal**

(B) → Software Version 1.07w

(C) → Hardware Version 1.0

(D) → Serial Number 106

(E) → Mode Active

(F) → Total Hours 4.3

(G) → AutoTrac Hours 1.3

(H) → Resume Switch On

(I) → Seat Switch On

(J) → Encoder 778

(K) → Direction Forward

(L) → Stop Code None

(M) → Test Motor

A

B

C

D

E

F

G

H

I

J

11:24am

- (A) **Visualizar** - Caixa Suspensa
- (B) **Versão do Software** - Versão do Software do AutoTrac Universal
- (C) **N/P Hardware** - Número de Peça do Hardware
- (D) **N/S** - Número de série do AutoTrac Universal
- (E) **Modo** - Status do AutoTrac: Desabilitado, Habilitado, Ativo
- (F) **Horas Totais** - Horas que o sistema esteve ligado
- (G) **Horas do AutoTrac** - Número de horas em que o AutoTrac esteve ativado
- (H) **Interruptor de Retorno** - Exibe o estado do Interruptor de Retorno. Ele mudará de Desligado para Ligado quando o interruptor de retorno for pressionado.
- (I) **Interruptor do Assento** - Exibe o estado do Interruptor do Assento.

- (J) **Codificador** - Representa o local do volante.

IMPORTANTE: O codificador deve estar dentro de +/- 500 quando as rodas dianteiras estiverem em linha reta para se obter o desempenho adequado. Se as rodas estiverem em linha reta e o codificador estiver fora dessa faixa, o operador deve dirigir em linha reta até que o codificador esteja dentro desses ajustes.

- (K) **Direção** - Indica a direção do veículo determinada pelo AutoTrac Universal.

IMPORTANTE: O operador deve dirigir pelo menos 1,6 km/h (1 mph) e virar o volante a 45 graus em uma direção com pelo menos um sinal SF1. A direção deve ser determinada em 3 segundos.

- **(L) Código de parada** - Indica porque o sistema não está funcionando ou porque o AutoTrac está desativado.

- **(M) Motor de Teste** -

- Pressionando o botão TESTE DO MOTOR À ESQUERDA, o motor do AutoTrac Universal virará o volante para a esquerda. Usado para testar o motor para certificar-se de que está funcionando.
- Pressionando o botão TESTE DO MOTOR À Direita, o motor do AutoTrac Universal virará o volante para a direita. Usado para testar o motor para certificar-se de que está funcionando

OUO6050,0000D8A -54-23SEP07-2/2

Layout da página inicial

Meia Tela

A—Velocidade do Volante¹
 B—Sensibilidade de Captação
 C—Rastreamento de
 Sensibilidade da Linha

D—Rumo da Sensibilidade da
 Linha

E—Codificador
 F—Direção

G—Código de Parada

As informações da ATU podem ser organizadas na página inicial como meia tela, um quarto de tela ou na área da tecla programável. (Consulte Monitor

GreenStar2—Aplicações Básicas para informar-se sobre como alterar o layout da página inicial)

¹Esse ajuste não se aplica ao ATU 200.

Um Quarto da Tela

A—Velocidade do Volante¹
 B—Sensibilidade de Captação

C—Rastreamento de Sensibilidade da Linha

D—Rumo da Sensibilidade da Linha

E—Codificador
 F—Direção

¹Esse ajuste não se aplica ao ATU 200.

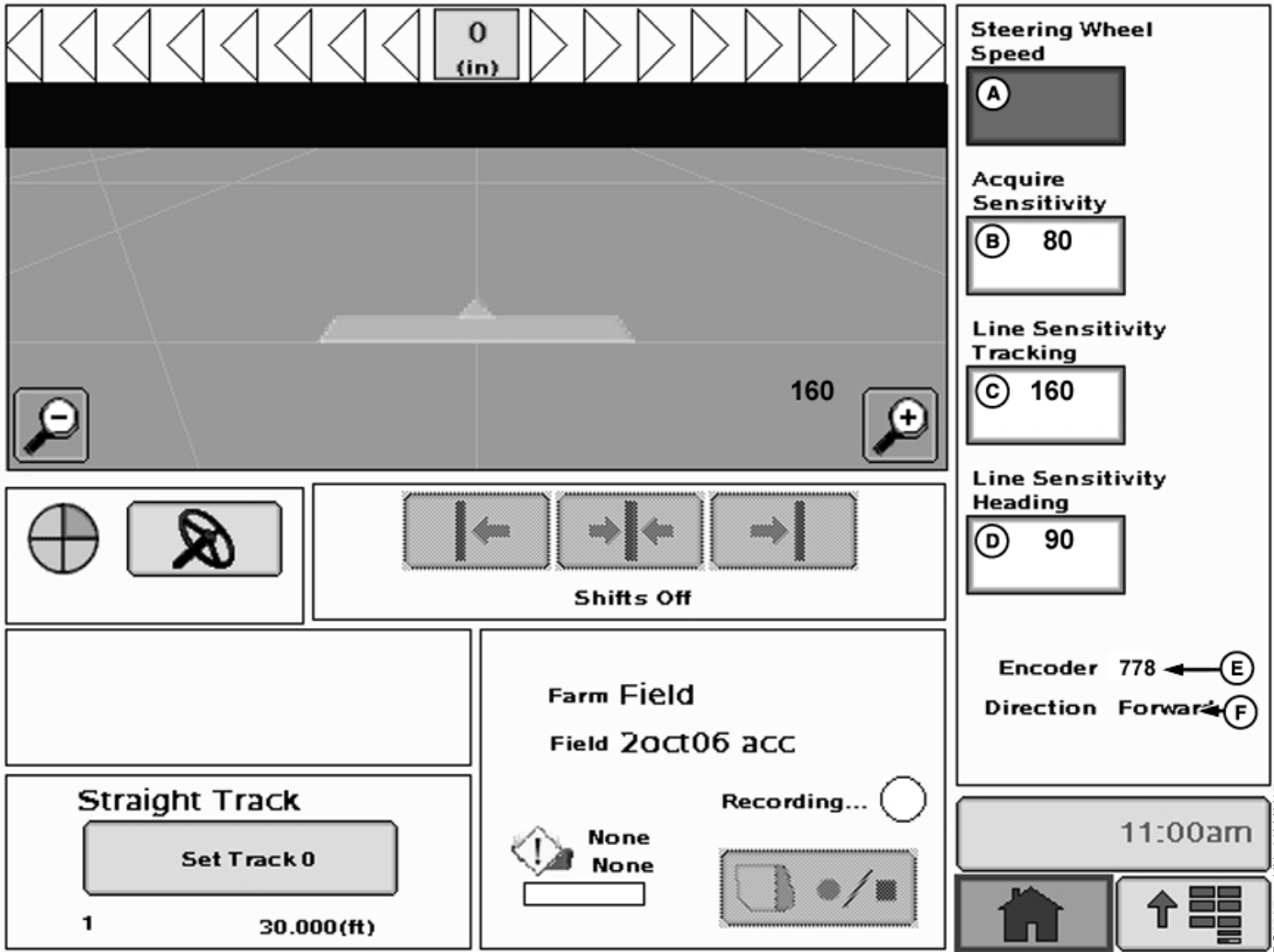

Área da Tecla Programável

A—Velocidade do Volante¹
B—Sensibilidade de Captação

C—Rastreamento de Sensibilidade da Linha

D—Rumo da Sensibilidade da Linha

E—Codificador
F—Direção

¹Esse ajuste não se aplica ao ATU 200.

Detecção e Resolução de Problemas—GS2

Avisos de Orientação

Advertências	
Erro de Comunicação da SSU	Sem comunicação com controlador de direção veículo (SSU). Verifique os códigos de diagnóstico do veículo e contate seu Concessionário John Deere.
Ligar Previsor de Giro	Ligue o previsor de giro. Use a caixa de seleção para desligá-lo
AutoTrac desativado	O sistema do AutoTrac se desativa quando o operador está fora do assento por mais de 5 segundos
AutoTrac	É responsabilidade do operador evitar colisões. Desligue o AutoTrac antes de entrar nas pistas.
Problema no Cartão de Dados!	Deve-se inserir um cartão de dados na unidade do compact flash com a porta fechada para usar o aplicativo GreenStar2 Pro.
Sem Dados Configuração!	Os dados de configuração do aplicativo GreenStar2 Pro não podem ser encontrados no cartão de dados. O aplicativo GreenStar2 Pro não estará disponível até a inserção da placa de dados com dados de configuração.
Software AutoTrac SSU Incompatível	Consulte seu Concessionário John Deere para obter a atualização da SSU.
Erro de Comunicação	Problema de comunicação com o controlador. Verifique conexões com o controlador.
Processador Móvel Detectado	Processador Móvel Detectado no Barramento CAN. Aplicativo GreenStar desativado. Remova o processador móvel e ligue/desligue para ativar o aplicativo GreenStar.
Problema de comunicação no GPS	Sem comunicação do receptor GPS. Verifique as conexões do receptor GPS.
Rastreamento Impreciso	O receptor GPS deve ser ajustado para emitir relatório com taxa de saída de 5 Hz. Confirme as configurações do receptor GPS e altere a saída para 5 Hz.
Limite Inválido	Um limite inválido foi gravado. Você pode continuar gravando ou apagar o limite atual e começar a gravar novamente.
Erro de Ativação	Código de ativação inválido. Reinsira o código de ativação.
Filtro Inválido	Todos os talhões que devem ser preenchidos com base nos Tipos de Totais Selecionados não foram preenchidos.
Marcos da Mesma Seleção	Selecionados os Marcos do mesmo nome e modo.
Nome Já Existe	O nome inserido já existe nesta lista. Insira um novo nome.

Continua na próxima página

OUC6050,0000D8C -54-24SEP07-1/3

INFO	
Problema de comunicação no GPS	Sem comunicação do receptor GPS. Verifique a conexão no receptor GPS e repita a operação.
Memória da Pista Curva Cheia	A memória interna disponível para Pista Curva está cheia. Os dados devem ser apagados para continuar a operação Pista Curva. Apagar dados de pista curva do sistema
AutoTrac Desativado	A licença SF1 do AutoTrac não pode operar com o software StarFire atual. Atualize o Software StarFire p/ operar o AutoTrac.
AutoTrac Desativado	A licença SF1 AutoTrac não pode operar com as correções SF2 ligadas. Desligue as correção SF2 para acionar o AutoTrac.
Problema com a Licença	Não há licença disponível para o modo de rastreo selecionado. Foi selecionado o modo de rastreo anterior.
Nome duplicado	Nome já existente. Selecione outro nome.
Registro de Rastreo de Curva	Registro de Pista Curva em execução. Não é possível executar a operação até que o registro seja desativado.
Problema de Definição do Círculo	Ocorreu um erro interno durante a definição do Círculo. Redefina o círculo.
Problema de Definição do Círculo	A comunicação com o receptor GPS foi perdida durante a última definição de círculo. Redefina o círculo assim que a comunicação tiver sido restabelecida.
Problema de Definição do Círculo	O ponto central está muito distante. Selecione outro ponto central.
Problema de Definição da Linha A-B	Ocorreu um erro interno durante a definição da Linha A-B. Redefinir linha A-B.
Problema de Definição da Linha A-B	O tempo limite foi ultrapassado durante a definição da Linha A-B. Redefinir linha A-B.
Problema de Definição da Linha A-B	Os pontos A e B da linha A-B estão muito próximos. Repita a operação novamente.
Perda do GPS na Gravação do Limite	GPS perdido na gravação do limite. O registro de pontos continuará quando o sinal do GPS voltar. Isso pode resultar em um limite impreciso.
Cartão de Dados está Cheio	Descarregue e limpe o cartão de dados ou insira um novo cartão.
Placa Dados 90% Cheia	Descarregue e limpe o cartão de dados ou insira um novo cartão.
Sem memória	Sem memória disponível para Pista Curva. Descarregue e limpe o cartão de dados ou insira um novo cartão.
Pouca Memória	Pouca memória disponível para Pista Curva. Descarregue e limpe o cartão de dados ou insira um novo cartão.
Sem memória	Sem memória disponível para Pista Reta. Descarregue e limpe o cartão de dados ou insira um novo cartão.
Sem memória	Sem memória disponível para Pista Circular. Descarregue e limpe o cartão de dados ou insira um novo cartão.
Problema de Definição do Círculo	A distância do veículo ao ponto central é maior que 1,6 km (1 mile). Selecione outro ponto central ou controle outro veículo.
Zerar Todos Totais	Você decidiu zerar todos os totais do filtro selecionado.
Selecionado Modelo Incorreto de Controlador RS232	O modelo de controladora RS232 selecionado está incorreto. Confira e digite novamente o número de fabricante e de modelo.
Erro de Prescrição	O controlador não está configurado para aceitar prescrições.
Erro de Prescrição	O controlador está configurado para aceitar prescrições. Nenhuma prescrição de controlador foi selecionada.
Erro de Prescrição	A taxa de prescrição está fora da faixa de controle.
Unidade do Controlador de Erro de Medição	O controlador somente funcionará quando usar unidades do sistema métrico.

Unidade do Controlador de Erro de Medição	O controlador somente funcionará quando usar unidades do sistema métrico.
Unidade do Controlador de Erro de Medição	O controlador somente funcionará quando usar unidades do sistema métrico ou inglesas (US).
Erro de Operação do Controlador	Operação inválida selecionada para o controlador.
Alerta de Prescrição	Está sendo aplicada no momento uma taxa de prescrição fora do talhão.
Alerta de Prescrição	Ocorreu uma perda de sinal GPS. Está sendo aplicada no momento uma taxa de prescrição de perda do GPS.
Alerta de Prescrição	O controlador não suporta a prescrição selecionada.

OUO6050,0000D8C -54-24SEP07-3/3

Caixas Pop-Up de Código de Falhas— Software de Orientação

CONDIÇÃO DE FALHA	DESCRIÇÃO DA FALHA	TEXTO DO ALARME
Emitido uma vez (na ligação) a primeira vez que uma SSU é detectada, quando uma tecla AutoTrac é ativada. (Qualquer modo de orientação com a tecla AutoTrac e SSU com capacidade AT).		É responsabilidade do operador evitar colisões. Desligue o AutoTrac antes de entrar nas pistas.
Perda de Comunicação da SSU por mais de 1 segundo		Sem comunicação com controlador de direção veículo (SSU). Verifique os códigos de diagnóstico do veículo e contate seu Concessionário John Deere.
Em 5 segundos de distância de uma lacuna nos dados de Pista Curva		Folga no Caminho de Orientação
Em 5 segundos de uma curva de mais de 30° entre segmentos consecutivos		Aproximando-se de Curva Fechada
O operador deixa o assento por mais de 7 segundos em um modo de rastreamento que tenha suporte para o Previsor de Giro e o TP esteja desligado (SSU válida, licença AT e interruptor do assento)		Ligue o previsor de giro. Desmarque a caixa para desligá-lo.
Tecla SF1 AT com correções SF2 acionada.		A licença SF1 AutoTrac não pode operar com as correções SF2 ligadas. Desligue as correção SF2 para acionar o AutoTrac.
Tecla SF1 AT com o software StarFire SF1 antigo.		A licença SF1 do AutoTrac não pode operar com o software StarFire atual. Atualize o Software StarFire p/ operar o AutoTrac.
O usuário tenta mudar para um modo de rastreamento para o qual não há licença válida disponível.		Não há licença disponível para o modo de rastreio selecionado. Assume como padrão o modo de rastreio anterior.
O usuário tenta realizar uma operação que requer um sinal GPS (pressiona os botões de gravação de Pista Circular, gravação de Pista Curva, SetA, SetB).		Sem comunicação do receptor GPS. Verifique a conexão no receptor GPS e repita a operação.
O sinal do GPS se perde durante a definição de um círculo usando o método de direção.		A comunicação com o receptor GPS foi perdida durante a última definição de círculo. Redefina o círculo assim que a comunicação com GPS tiver sido restabelecida.
O usuário insere um ponto A ou B muito próximo a outro durante a definição de uma Linha AB (pode ocorrer usando-se os métodos A+B e Lat/Long).		Os pontos A e B da linha AB estão muito próximos. Deve haver ao menos 10 m (30 ft) entre os pontos A e B. Execute a operação novamente.
O usuário define um círculo com o ponto central em uma distância superior a 1,6 km (1 milha) da localização do veículo. Essa advertência também pode ocorrer se o usuário selecionar um círculo com um ponto central muito distante.		A distância do veículo ao ponto central é maior que 1,6 km (1 mile). Selecione outro ponto central ou controle outro veículo.
Um tempo limite (o usuário não atingiu a distância mínima AutoB em 45 segundos) ocorre durante a definição da Linha AB usando o método AutoB.		O tempo limite foi ultrapassado durante a definição da Linha AB. Redefina a Linha AB.
O usuário tenta mudar o modo de rastreamento durante a gravação em Pista Curva.		Registro de Pista Curva em execução. Impossível executar a operação até que o registro de Pista Curva seja desativado.
Pressione o botão apagar todas as mudanças		Apagar todas as mudanças restaurará os locais de pista de orientação original para o talhão atual. Tem certeza de que deseja prosseguir?
Software AutoTrac SSU Incompatível. AutoTrac Desativado (código de saída da SSU)		O AutoTrac detectou uma versão incompatível de SSU (Controladora de Veículo). Entre em contacto com o Concessionário John Deere para obter as últimas atualizações de software para sua SSU, para poder operar o Auto Trac.

CONDIÇÃO DE FALHA	DESCRIÇÃO DA FALHA	TEXTO DO ALARME
MENSAGENS DE DESATIVAÇÃO DO AUTOTRAC		
Mensagem de Texto no Monitor		
Descrição do Código de Saída da SSU		Mensagem de Texto no Monitor
O volante foi movido		Volante foi Movido
Velocidade muito baixa		Velocidade Muito Baixa
Velocidade muito alta		Velocidade Muito Alta
Marcha incompatível		Marcha Inválida
Número de pista alterado		Número de Rastreamento Alterado
Frequência não dupla do GPS		Sinal de GPS Inválido
Falha da SSU		Falha da SSU
Nenhuma Mensagem GSD		Mensagens de Exibição inválidas
Sem bit Operacional do PT		Configurações inválidas do monitor
Sem Keycard		Sem Ativação do AutoTrac
Erro muito grande de rumo		Erro Muito Grande de Direção
Erro Lateral fora dos limites		Erro de Desvio de Pista Muito Grande
Sem Presença do Operador		Fora do Assento
Temperatura do óleo muito baixa		Temperatura do óleo muito baixa
TCM não instalado ou desligado		Sem Correções do TCM
Código de Ativação Inválido		Código de Ativação da SSU Inválido
O modo de diagnóstico controla a válvula		SSU no Modo de Diagnóstico
Interruptor da Plataforma da Colheitadeira não acionado		Plataforma Desligada
O interruptor de Talhão/Estrada da Colheitadeira está ligado		Função de Estrada
Voltagem ainda não estável		Voltagem da SSU Inválida
Curvatura Máxima Ultrapassada		Curva Muito Fechada
AS_EX_REVERSE_TOO_LONG		Tempo Limite da Ré
AS_EX_TOO_LONG_BELOW_LOW_SPEED_THRESHOLD = 23, // O AutoTrac esteve ativo abaixo do LOW_SPEED_THRESHOLD por muito tempo.		Veículo Muito Lento
AS_EX_INCORRECT_DIRECTION		O veículo não está se deslocando para frente
AS_EX_SHUTTING_DOWN		Veículo sendo desligado
AS_EX_BAD_GEAR_DATA_RECEIVED		Erro de dados de marcha
AS_EX_BAD_RESUME_DATA_RECEIVED		Erro no interruptor de retorno
AS_EX_NO_KEYSWITCH		Erro da chave de partida
AS_EX_AT_RG_SWITCH		O Interruptor SPFH do AutoTrac não está ligado
AS_EX_QUICKSTOP_SW		A chave SPFH Quick Stop (Parada Rápida) está ligada

OUO6050,0000D8D -54-24SEP07-2/2

Monitor GreenStar Original

Tela Inicial

Cada vez que uma máquina equipada com o AutoTrac é ligada, a tela inicial será exibida como um lembrete das responsabilidades do operador ao usar o sistema de direção AutoTrac. Para apagar esta tela pressione o botão alfabético ao lado de CONCORDO.

IMPORTANTE: Quando ligar a máquina com o AutoTrac instalado e esta tela inicial não aparecer, atualize o software do AutoTrac pelo site www.StellarSupport.com.

- A—ID 238
- B—Cuidado
- C—
- D—É responsabilidade do operador evitar colisões.
- E—Desligue o AutoTrac Antes de Entrar nas Pistas.
- F—
- G—Aceito

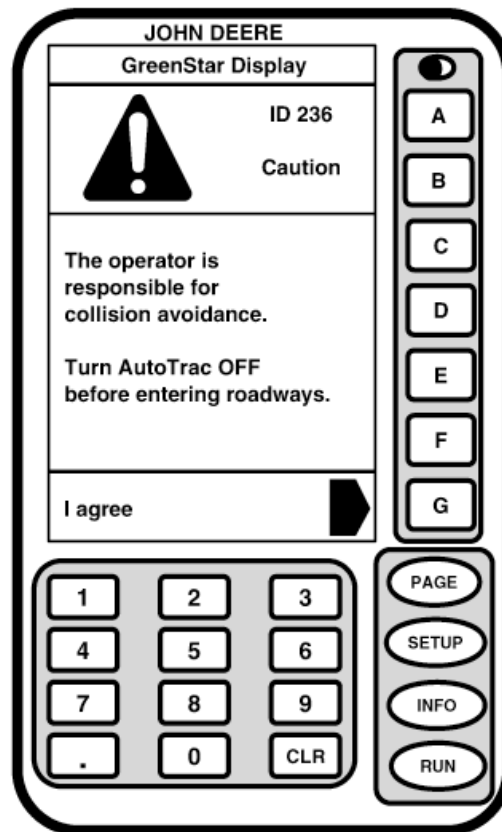

PC9632 -UN-24OCT06

OU06050,0000D8E -54-22SEP07-1/1

Habilitação do AutoTrac Universal

O sistema está habilitado quando LIG. é exibido próximo de DIRIJA. O sistema está desabilitado quando DESL. é exibido próximo de DIRIJA. Pressione o botão alfabético próximo a DIRIJA para alternar entre habilitar/desabilitar o AutoTrac.

Para habilitar o sistema, todos os critérios a seguir devem ser seguidos:

- O interruptor da alimentação do motor do ATU está ligado.
- KeyCard do AutoTrac no Processador Móvel para o Sistema GreenStar Original.
- O rastreamento está ativado e foi ajustado.
- Modo de presença do operador selecionado.
- TCM instalado, calibrado e ligado.
- Os chicotes elétricos do Kit de Direção do AutoTrac Universal estão conectados e energizados.

- A—
- B—
- C—
- D—
- E—Direção
- F—Mudança de Pista / Sinal SF2, 3D, Ponto Marcado
- G—Retorno

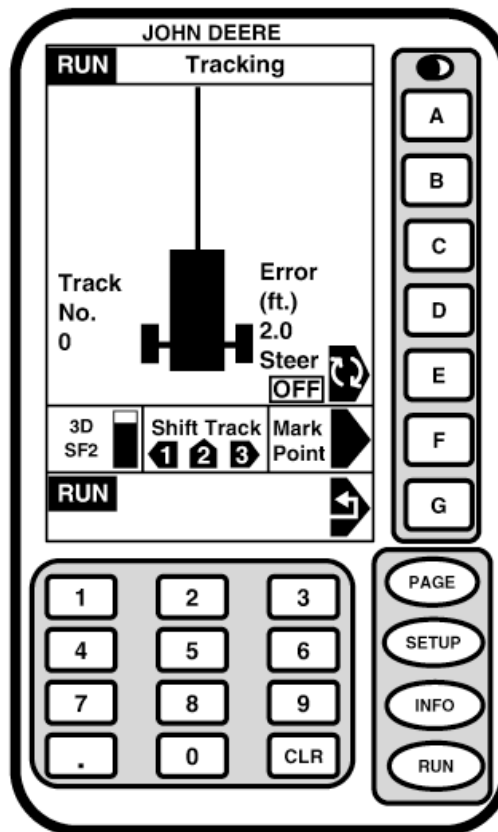

PC9633 -UN-24OCT06

OU06050.0000D8F -54-22SEP07-1/1

Ativação do Sistema



PC8700 -UN-11AUG05

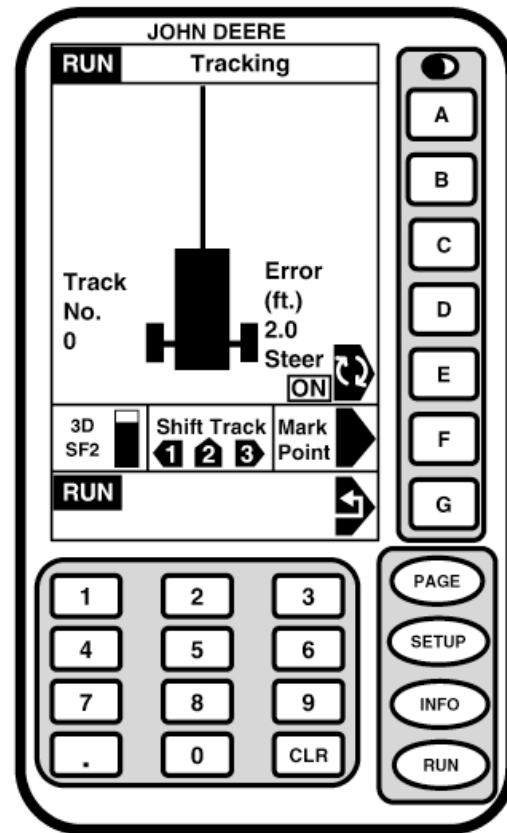

PC9626 -UN-24OCT06

A—Interruptor de Retorno
B—

C—
D—

E—Direção
F—Mudança de Pista / Sinal
SF2, 3D, Ponto Marcado

G—Retorno

⚠ CUIDADO: Enquanto o AutoTrac estiver ativo, o operador é responsável por virar no final do caminho e por evitar colisões.

A alimentação do motor precisa ser desligada antes de entrar em uma estrada

Não tente ligar (Ativar) o sistema AutoTrac ao trafegar em uma rodovia.

Após o sistema ter sido HABILITADO, o operador deve alterar o sistema manualmente para o status ATIVO quando desejar a direção assistida.

Pressione o botão de retorno (A). Isso iniciará a direção assistida.

Para ativar o sistema os seguintes critérios devem ser seguidos:

- A velocidade do veículo é maior que 0,5 km/h (0.3 mph).
- A velocidade de avanço do veículo é menor do que Trator - 30 km/h (18.6 mph)
Pulverizador - 37 km/h (23 mph)
Colheitadeira - 22 km/h (13.6 mph)
- A velocidade de reversão do veículo deve ser menor que 10 km/h (6.0 mph).
- Veículo dentro de 80° da pista desejada.
- Operador sentado.

- Em reversão o AutoTrac permanece ativo por 45 segundos. Após 45 segundos a máquina deve ser colocada em uma marcha de avanço antes de se ativar a reversão novamente.

- A máquina está dentro de 40% do espaçamento entre pistas.
- O AutoTrac reconhece a direção do percurso.

OUO6050,0000D90 -54-23SEP07-2/2

Desativação do Sistema

⚠ CUIDADO: Desligue sempre o interruptor de alimentação do motor (A) do ATU antes de entrar em uma estrada.

O sistema AutoTrac pode ser DESATIVADO pelos seguintes métodos:

- Desligando o interruptor da alimentação do motor do ATU.
- Girando o volante.
- Reduzindo a velocidade para menos de 0,5 km/h (0.3 mph) por mais de 15 segundos.
- Ultrapassando a velocidade de avanço de Trator - 30 km/h (18.6 mph)
Pulverizador - 37 km/h (23 mph)
Colheitadeira - 20 km/h (12.4 mph)
- Ultrapassando a velocidade de reversão de 10 km/h (6.0 mph).
- Pressionando o botão alfabético próximo de STEER (DIRIJA) na tela RUN (EXECUÇÃO).
- Operador fora do assento por mais de sete segundos se estiver usando o interruptor do assento ou não for detectada atividade do monitor de presença do operador por sete minutos.
- Opere em ré por mais de 45 segundos.



Interruptor da Alimentação do Motor do ATU

PC8896A -UN-23SEP07

OUO6050,0000D91 -54-23SEP07-1/1

Configuração

SETUP - AUTOTRAC - PAGE 1

! CUIDADO: O AutoTrac Universal não vira adequadamente em ré em Tratores Articulados e Enfardadeiras. O operador não deve ativar o AutoTrac em ré em Tratores Articulados e Enfardadeiras.

NOTA: Ajuste a altura do StarFire e o avanço/recuo antes de ajustar outras configurações.

Tipo do Veículo

As configurações do veículo podem ser salvas para cada tipo de veículo indicado abaixo. Essas configurações podem ser salvas e recuperadas quando o kit ATU for instalado em diferentes máquinas. Para começar, cada tipo de veículo assumirá as configurações de ajuste de partida recomendadas como padrão. As configurações serão salvas de acordo com o tipo de veículo selecionado.

- Trator 1 para Cultura em Linha
- Trator 2 para Cultura em Linha
- Trator 1 Articulado
- Trator 2 Articulado
- Enfardadeira 1
- Enfardadeira 2
- Colheitadeira 1
- Colheitadeira 2
- Pulverizador 1
- Pulverizador 2
- Trator de Esteiras 1
- Trator de Esteiras 2
- Colheitadeira 1
- Colheitadeira 2

Se o cliente estiver usando o AutoTrac em altas velocidades, pode escolher o pulverizador como tipo de veículo

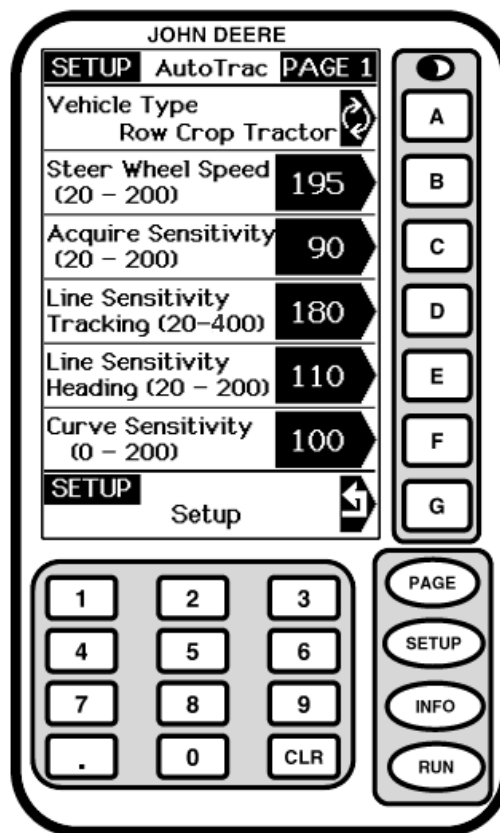

- A—Tipo do Veículo
- B—Velocidade do Volante
- C—Sensibilidade de Captação
- D—Rastreamento de Sensibilidade da Linha
- E—Rumo da Sensibilidade da Linha
- F—Sensibilidade da Curva
- G—Retorno

PC9619 -JUN-24OCT06

Continua na próxima página

OUC6050,0000D92 -54-23SEP07-1/5

Velocidade do Volante (Essa configuração não se aplica ao ATU 200) Determina a velocidade máxima com que o volante vira para fazer correções. Ganhos maiores girarão o volante mais rapidamente. Ganhos menores são necessários para veículos com sistemas hidráulicos mais lentos. A rotação máxima do volante aumenta com os ajustes de rotação do volante de 20 para 190. De 190 para 200 a rotação máxima do volante permanece a mesma, mas a taxa na qual o volante acelera aumenta. A rotação do volante deve ser ajustada em incrementos de 10 entre 20 e 190 e em incrementos de 2 entre 190 e 200. Ajustar a rotação do volante muito alta pode fazer com a unidade ATU desligue. **Ajuste a rotação do volante o mais alto possível sem causar desativação do volante.**

Sensibilidade da Captação Determina com que agressividade o veículo alcançará a pista. Ganhos maiores resultarão em um esterçamento mais agressivo na captação da pista. Ganhos menores resultarão em entradas mais suaves na pista seguinte. Ajustar a sensibilidade muito alta pode causar instabilidade no veículo; o ajuste muito baixo retardará a captação. Essa regulagem afeta o desempenho somente na captação da pista

Continua na próxima página

OUO6050,0000D92 -54-23SEP07-2/5

Sensibilidade da Linha – Rastreamento Determina com que agressividade a ATU responde aos erros de rastreamento enquanto o veículo está na pista. O erro de rastreamento é a distância entre o local do veículo e a pista desejada. Regular esse número mais alto fará com que a ATU responda mais agressivamente para coincidir com o local do veículo com a pista desejada. Números mais altos resultarão em movimentos mais agressivos da direção. Ganhos menores podem resultar em precisão reduzida. Essa regulagem afeta o desempenho somente na pista.

Sensibilidade da Linha – Rumo Determina com que agressividade a ATU responde aos erros de rumo enquanto o veículo está na pista. O erro de rumo é a diferença entre a direção atual do veículo e a direção da pista. Configurar esse número mais alto fará com que a ATU responda mais agressivamente para coincidir a direção atual do veículo com a direção da pista. Números mais altos resultarão em movimentos mais agressivos da direção. Números menores podem resultar em precisão reduzida. Essa regulagem afeta o desempenho somente na pista.

Sensibilidade da Curva Determina com que agressividade a ATU responde a uma curva na pista. Se o trator estiver virando dentro de uma curva, esse número deve ser ajustado mais baixo. Se o trator estiver virando fora de uma curva, esse número deve ser ajustado mais alto. Essa regulagem afeta o desempenho somente em pista curva.

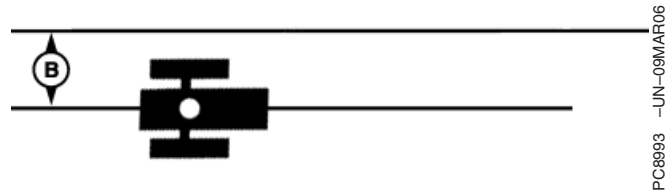

PC8893 -UN-09MAR06

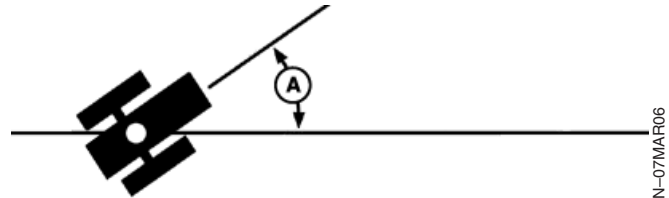

PC8894 -UN-07MAR06

A—Erro de Rumo
B—Erro de Rastreamento

Continua na próxima página

OUO6050,0000D92 -54-23SEP07-3/5

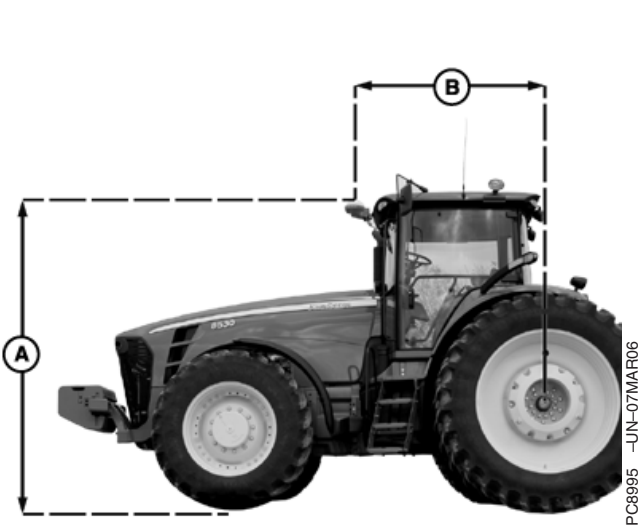

PC8895 -UN-07MAR06

Máquinas de Eixo Fixo
(Cultura em Linha, Pulverizadores)



PC8896 -UN-07MAR06

Máquinas Articuladas

SETUP - AUTOTRAC - PAGE 2

Altura do StarFire (cm) Insira a altura do receptor StarFire. A altura é medida a partir do solo até a parte superior do teto.

Avanço-Recuo do StarFire (in) Insira a medição de avanço/recuo. Essa é a distância que o receptor está do eixo fixo do veículo. O eixo fixo é o eixo traseiro em um trator de cultura em linha e pulverizador ou o eixo dianteiro em um trator articulado, enfardadeira, colheitadeira, forrageira e colheitadeira de algodão. Para máquinas com esteira, essa medição deve ser 0. O receptor deve estar na frente deste eixo fixo em todas as máquinas, exceto tratores articulados, onde o receptor precisa estar atrás do eixo dianteiro.

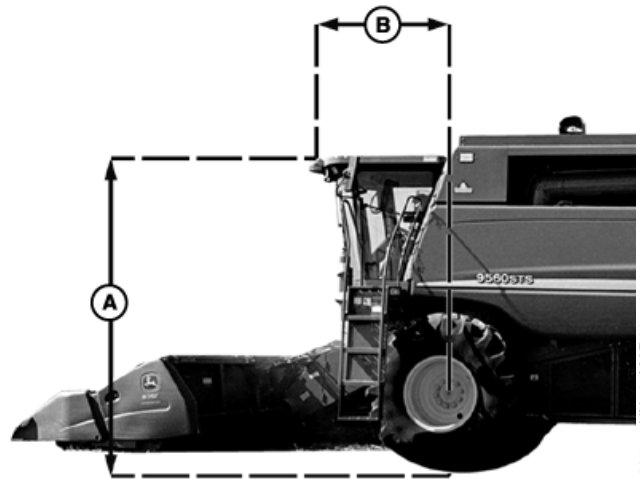

PC8897 -UN-07MAR06

Colheitadeiras, Forrageira Autopropelida, Enfardadeira, Colheitadeira de Algodão

A—Altura
B—Avanço-Recuo

Continua na próxima página

OUO6050,0000D92 -54-23SEP07-4/5

Presença do Operador Selecione um interruptor do assento ou monitor de atividade do operador para detectar a presença do operador.

Assimetria da Direção Em certos veículos, o sistema hidráulico de direção é configurado de maneira a que o veículo não esterce igualmente em cada direção. O resultado final dessa situação é que o veículo esterçará consistentemente para um lado da linha A-B. A Assimetria da Direção é o valor que pode ser alterado para compensar essas diferenças de direção. Consulte o documento específico da plataforma de seu veículo para obter o valor adequado da Assimetria de Direção. Esse documento pode ser encontrado em www.StellarSupport.com. Se o seu veículo não for assimétrico deve-se usar o valor 100 para Assimetria de Direção.

Folga da Direção Alguns veículos podem ter folga excessiva no sistema de direção, o que permite que o volante seja virado sem alterar a direção do veículo. Essa regulagem controlará a distância que o volante gira para compensar esse excesso de folga. Quando a ATU é colocada em uma máquina com excesso de folga, deve-se usar essa regulagem. Esse número deve ser ajustado mais alto em veículos que necessitam de movimento maior do volante antes do sistema de direção responder. Essa regulagem somente deve ser usada em veículos com folga excessiva no sistema de direção. Esse número deve ser ajustado em 0 na maioria dos veículos, exceto enfardadeiras.

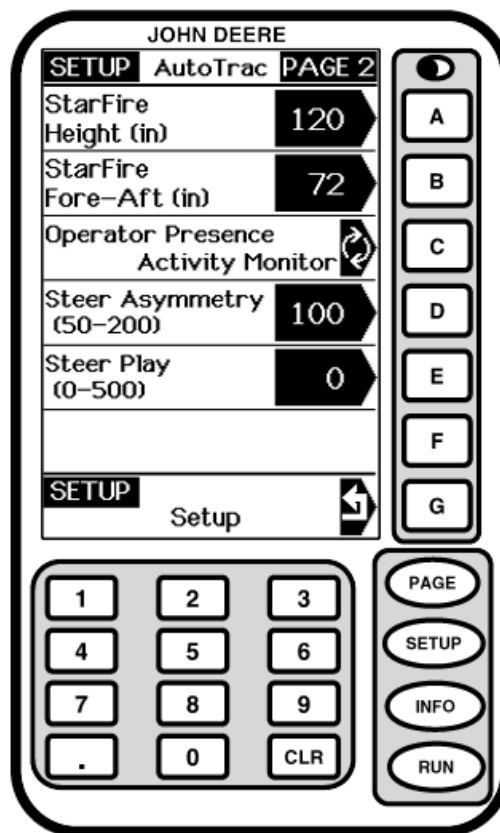

- A—Altura do StarFire
- B—Avanço/Recuo do StarFire
- C—Monitor de Atividade de Presença do Operador
- D—Assimetria da Direção (50—200)
- E—Folga da Direção (0—500)
- F—
- G—Configuração (Retorno)

PC9383 -JUN-10OCT06

OUO6050,0000D92 -54-23SEP07-5/5

Informações do AutoTrac e Teste do Motor

- **Versão do Software** - Versão do Software do AutoTrac Universal
- **Versão do Hardware** - Número da Versão do Hardware
- **Número de Série** Número de série do AutoTrac Universal
- **Modo** Status do AutoTrac: Desabilitado, Habilitado ou Ativo
- **Horas Totais** Horas que o sistema esteve ligado
- **Horas do AutoTrac** Número de horas em que o AutoTrac esteve ativado
- **Interruptor de Retorno** Exibe o estado do Interruptor de Retorno. Ele mudará de Desligado para Ligado quando o interruptor de retorno for pressionado.
- **Interruptor do Assento** Exibe Liga/Desliga.
- **Codificador** Representa o local do volante.

IMPORTANTE: O codificador deve estar dentro de +/- 500 quando as rodas dianteiras estiverem em linha reta para se obter o desempenho adequado. Se as rodas estiverem em linha reta e o codificador estiver fora dessa faixa, o operador deve dirigir em linha reta até que o codificador esteja dentro desses ajustes.

- **Direção** Indica a direção do veículo determinada pelo AutoTrac Universal.

IMPORTANTE: O operador deve dirigir pelo menos 1,6 km/h (1 mph) e virar o volante a 45° em uma direção com pelo menos um sinal SF1. A direção deve ser determinada em 3 segundos.

- **Código de parada** Indica porque o sistema não está funcionando ou porque o AutoTrac está desativado. (Consulte CÓDIGOS DE PARADA DO AUTOTRAC UNIVERSAL na seção Detecção e Resolução de Problemas).
- **Teste da Esquerda do Motor** Pressionando o botão "E" o motor do AutoTrac Universal virará o volante para a esquerda. Usado para testar o motor para certificar-se de que está funcionando.

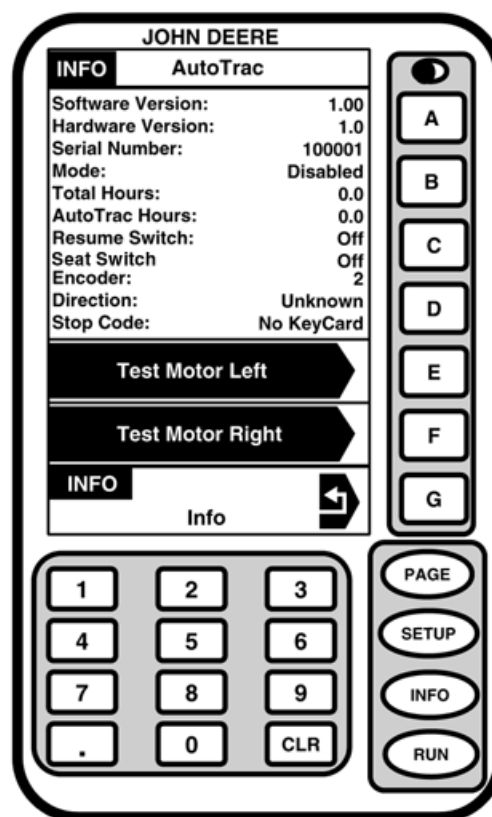

- A—Versão do Software, Versão do Hardware, Número de Série
- B—Modo, Horas Totais, Horas do AutoTrac
- C—Interruptor de Retorno, Interruptor do Assento, Codificador
- D—Direção, Código de Parada
- E—Teste Monitor Esquerdo
- F—Teste Monitor Direito
- G—Retorno

PC9638 -JUN-24OCT06

- **Teste da Direita do Motor** Pressionando o botão "F" o motor do AutoTrac Universal virará o volante para a direita. Usado para testar o motor para certificar-se de que está funcionando.

OUO6050,0000D9E -54-23SEP07-2/2

Det. e Resol. de Problemas—Monitor GS Orig.

Telas de Advertência

As telas de advertência e os alarmes fornecem alerta ao operador para monitorar os problemas operacionais do sistema. Cada tela mostra um Código de Diagnóstico de Falhas (DTC) no canto direito superior (D), seqüência de palavras-chave (E) e seqüência de texto (F). (Consulte LISTAS DE CÓDIGOS DE DIAGNÓSTICO DE FALHAS para obter a ação corretiva recomendada para um problema operacional específico).

Cada código de diagnóstico de falhas tem uma prioridade. A prioridade do código de diagnóstico de problema é dada pelo ícone correspondente (A), (B) ou (C) exibido:

- O ícone (A) pertence às telas CUIDADO DE PÁGINA CHEIA. Os cuidados são exibidos na parte inferior das telas RUN ou como uma tela CHEIA se o monitor NÃO estiver em uma tela RUN. O alarme sonoro soará no nível máximo.

NOTA: Quando a tela de cuidado aparece, a ação corretiva deve ser tomada antes de continuar a operação.

- O ícone (B) pertence às telas de AVISO DE PÁGINA CHEIA. Um aviso de página cheia substituirá qualquer outra função do monitor em andamento.

NOTA: Os botões RUN, SETUP e INFO NÃO estarão ativos durante esta exibição.

Se um alarme de CUIDADO ou ALERTA estiver em andamento quando um AVISO DE PÁGINA CHEIA for exibido, aquele alarme será interrompido e o alarme do aviso de página cheia soará.

NOTA: Quando a tela de aviso aparece, a ação corretiva deve ser tomada antes de continuar a operação.

- O ícone (C) pertence às telas de INFO DE PÁGINA CHEIA.

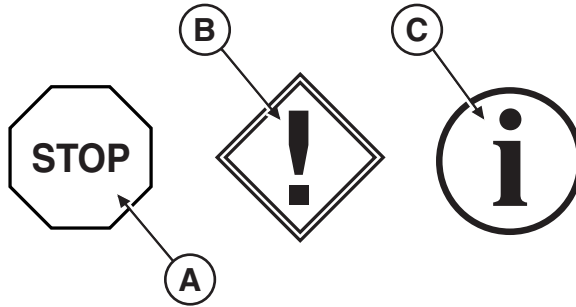

ZX026095

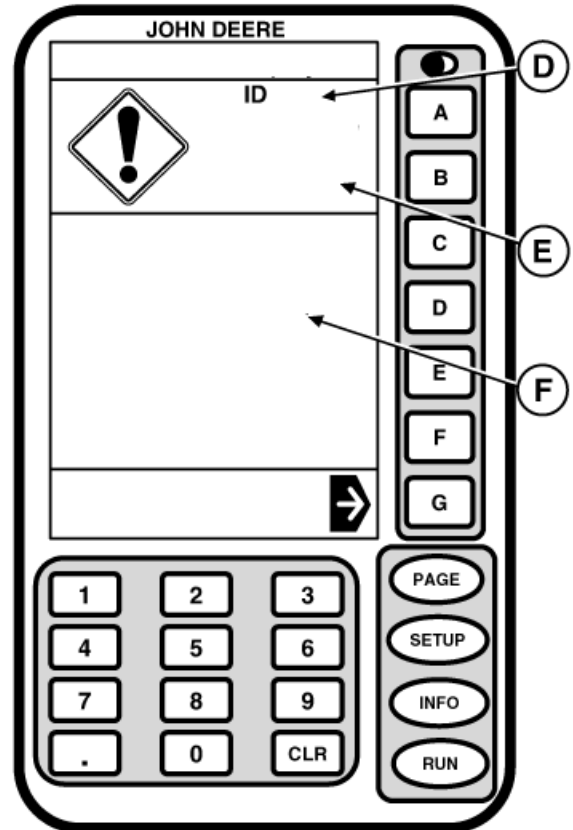

- A—Ícone de cuidado de página cheia
- B—Ícone de aviso de página cheia
- C—Ícone INFO de página cheia
- D—Códigos de Diagnóstico de Falhas (DTC)
- E—Seqüência de Palavras-Chave
- F—Seqüência de texto

ZX026095 -UN-19JUN01

PC8757 -UN-08SEP05

OUC06050,0000D93 -54-22SEP07-1/1

Lista de Códigos de Diagnóstico de Falhas

Códigos de Falha	Seqüência de Palavras-Chave	Seqüência de texto	Descrição/Motivo	Comentários
100	Erro do Cartão de PC	Erro da Placa de PC. Um erro foi detectado. O código de erro é 02-02-00. Verifique o Cartão de PC.	O Cartão de Dados de PC ou o KeyCard tem um problema	Ligue e desligue. Se o código de diagnóstico 100 for exibido novamente, contate seu concessionário
155	Aviso do Cartão de PC	O KeyCard foi removido. Reinsira o KeyCard.	O KeyCard não pode ser acessado pelo Processador Móvel	Verifique a inserção do KeyCard
200	Problema no Barramento CAN	Os dispositivos a seguir não se comunicam mais com o monitor. Verifique os dispositivos indicados e a fiação do barramento CAN.	Problema de comunicação entre o monitor e um ou vários outros dispositivos.	Contate seu concessionário
201	Problema no Barramento CAN	Dois Dispositivos estão solicitando a mesma seção da tela RUN. Execute o RUN LAYOUT DA PÁGINA para corrigir o conflito.	Conflito no monitor.	Execute o LAYOUT DE PÁGINA RUN
210	Problema no Barramento CAN	Muitos dispositivos estão tentando se comunicar com o monitor. Remova 1 ou mais dispositivos.	Tentativa de login de mais de 8 dispositivos no CAN Bus.	Desconecte os dispositivos desnecessários
211	Problema no Barramento CAN	Sobrecarga de comunicação do Barramento CAN. Reinicialize o monitor ou desligue-o e ligue novamente.	Teclas do monitor pressionadas muito rapidamente.	Ligue e desligue
213	Erro interno	Uma falha foi detectada na memória interna do monitor.	Problema interno no monitor.	Ligue e desligue. Se o código de diagnóstico 213 aparecer novamente, substitua o monitor.
230	Alteração do Endereço do Monitor	Você está prestes a alterar o endereço do monitor. A seleção do endereço errado causará perda de comunicação com os implementos.	Alteração do endereço do dispositivo.	Certifique-se de configurar o Monitor para o endereço do monitor PRIMÁRIO
232	Problema no Barramento CAN	Nenhum Monitor GreenStar Primário detectado. Todos os sistemas exigem um monitor primário.	Endereço Errado do Monitor utilizado (ou seja, AUX1).	Configure o Monitor para o endereço do monitor PRIMÁRIO
233	Problema com seleção de idiomas	Os seguintes dispositivos não permitem o idioma selecionado. Eles continuarão a usar o idioma selecionado anteriormente.	O sistema mostra quais componentes não têm o idioma selecionado carregado.	Carregue todos os idiomas necessários em cada componente do sistema, em seguida, selecione o idioma desejado para o sistema
259	Aviso do KeyCard	Erro de reprogramação do produto. Um arquivo PRP especificado em um arquivo BIN não está no cartão.	Erro de programa durante a programação do sistema do Parallel Tracking até o Sistema Yield Mapping usando a seqüência SETUP/KeyCard/YIELD MAPPING.	Use INFO/KeyCard/PROG. Seqüência ALVO para reprogramar o sistema para Mapeamento de Rendimento
301	Aviso	Problema na rede StarFire. Aguarde.	O receptor não está recebendo as mensagens de correção da rede StarFire.	Contate seu concessionário
302	Aviso	Receptor Não Recebendo na Freqüência Alternada.	O receptor não está travado em um sinal diferencial	Mudar para freqüência padrão

Continua na próxima página

OUO6050,0000D94 -54-22SEP07-1/2

Códigos de Falha	Seqüência de Palavras-Chave	Seqüência de texto	Descrição/Motivo	Comentários
303	Aviso	Licença de Correções do GPS vencida.	A licença deve ser renovada	Renove a licença ou use os períodos de carência, se disponíveis
304	Aviso	Posição corrigida de GPS não está disponível	A correção diferencial foi perdida	Aguarde até que a correção diferencial tenha sido recuperada
305	Aviso	Posição de GPS não está disponível.	Sinal perdido	Aguarde até que o sinal seja recuperado
306	Aviso	Atualize o Software do GPS StarFire. Aguarde.	Processo de carga do novo software do StarFire	Aguarde até que a programação seja concluída

OUO6050,0000D94 -54-22SEP07-2/2

Lista de Código de Diagnóstico de Falhas do Monitor

Códigos de Falha	Problema	Descrição/Motivo	Comentários
20	Acessório desconectado.	Um acessório conectado anteriormente foi desconectado do Barramento CAN.	Verifique se todos os conectores dos componentes estão acoplados corretamente.
21	Conflito no monitor.	Um acessório tentou registrar em uma seção do monitor de página RUN não alocada previamente.	Faça um Layout de Página RUN (Execução)
30	Muitos dispositivos no Barramento CAN.	Tentativa de login de mais de 8 implementos no Barramento CAN.	Desconecte os acessórios desnecessários.
31	Sobrecarga no monitor.	Teclas do monitor pressionadas muito rapidamente.	Ligue e desligue.
33	Falha de memória.	Problema interno no monitor.	Ligue e desligue. Se o código de diagnóstico 33 aparecer novamente, substitua o monitor.
40	Sem Comunicação com o GPS	Perda de comunicação com o receptor de posição.	Verifique a conexão com o receptor de posição. Contate seu concessionário.
41	Sem Diferencial GPS	Perda do sinal diferencial.	Contate seu concessionário.
44	Nenhum KeyCard instalado	Nenhum KeyCard instalado no processador móvel	Insira um KeyCard no processador móvel.
45	Operação GPS 1 Hz	Operação GPS 1 Hz	
46	Sem Sinal GPS	O receptor de posição não está recebendo sinal GPS.	O sinal foi perdido ou o receptor de posição não está funcionando. Certifique-se de que o receptor de posição não esteja bloqueado.
47	O monitor não está funcionando	O endereço do dispositivo foi alterado.	Consulte seu concessionário.
48		Endereço do Dispositivo alterado	Configure o endereço do dispositivo para automático (auto).
49		Nenhum endereço do monitor primário no Barramento CAN.	Configure o endereço do monitor para primário.
50	Sem Comunicação SSU	Perda da Comunicação CCD até o controlador da direção	Consulte seu concessionário.
51		Verificação da vigilância do operador.	
52		Mais de um monitor com endereço primário no barramento.	Ajuste o monitor do Parallel Tracking para auxiliar.
53		Um endereço AUX detectado ativo no CCD. O CCD somente deve estar ativo no monitor primário.	Consulte seu concessionário.
54		A camada auto-detectada difere da camada CAN selecionada pelo usuário.	Ajuste a camada do barramento CAN do monitor para auto.
60	Falha ao Apagar Memória Flash.	Falha ao apagar a memória de pista curva	Consulte seu concessionário.
61	Falha na gravação da memória Flash	Uma gravação de memória da pista curva falhou	Consulte seu concessionário.

Códigos de Falha	Problema	Descrição/Motivo	Comentários
110	Problema no Barramento CAN.	Problema de comunicação com o Barramento CAN.	Verifique o chicote elétrico e os terminadores do Barramento CAN. Contate seu concessionário.
111	Problema no Barramento CCD.	Erros na fiação/hardware do barramento CCD.	Verifique a fiação CCD entre o tacômetro digital e o monitor. Contate seu concessionário
112	Conflito do monitor no Layout da Página RUN (EXECUÇÃO).	Dois ou mais dispositivos estão solicitando a mesma alocação de tela.	Faça um Layout de Página RUN (Execução)
115	Conflito no endereço do CAN bus (Barramento CAN)	Dois ou mais dispositivos estão solicitando o mesmo endereço do CAN bus (Barramento CAN).	Consulte seu concessionário.
126	AutoTrac desativado.	Uso de uma versão do código de aplicação do processador móvel que não utiliza um CAN seguro.	Consulte seu concessionário.

OUC6050,0000D95 -54-22SEP07-2/2

Monitor GreenStar Original

Sintoma	Problema	Solução
O monitor está em branco.	Sem energia.	Verifique as conexões do chicote no monitor.
	Sem contraste ou iluminação traseira insuficiente.	Ajuste o contraste. Altere o nível da luz traseira.
	Possível falha no alarme.	Consulte seu concessionário John Deere.
O alarme sonoro do monitor não soa.	Possível falha no alarme.	Consulte seu concessionário John Deere.
O monitor está travado em uma certa página.	Problema de comunicação.	LIGUE e DESLIGUE a chave de ignição.
O monitor duplo não funcionará corretamente.	Endereço incorreto do monitor.	Certifique-se de que o monitor do Parallel Tracking esteja ajustado para auxiliar 1 e o monitor principal esteja ajustado como primário.
		Se estiver usando um monitor único, certifique-se de que o endereço esteja ajustado para primário.
O sistema Parallel Tracking está lento ou ocioso.	Taxa de atualização incorreta.	Certifique-se de que o receptor esteja ajustada para 5 Hz.
O monitor não funciona corretamente.	Software incorreto do monitor.	Consulte seu concessionário John Deere sobre o kit de atualização do monitor PF90091.

OUO6050,0000D96 -54-22SEP07-1/1

Processador Móvel

Sintoma	Problema	Solução
KeyCard não encaixa no slot.	O KeyCard está do lado contrário.	Alinhe a seta no KeyCard com a seta do processador móvel.
O sistema trava durante a reprogramação.	Mensagem incorreta do monitor.	Desligue a chave de partida. Desconecte o chicote elétrico do processador móvel. Ligue a chave de ignição e reconecte o chicote elétrico no processador móvel. A reprogramação deve continuar.

OUO6050,0000D97 -54-22SEP07-1/1

Receptor de Posição

Sintoma	Problema	Solução
Sem correção diferencial.	A licença de diferencial venceu.	Contate o suporte de software do GreenStar. Para adquirir a última versão do software visite o site www.StellarSupport.com ou contate o concessionário John Deere.
	Interferência com o rádio emissor-receptor.	Desloque a antena do radiotransmissor por pelo menos 2 m (6.5 ft) do receptor de posição.

OUO6050,0000D98 -54-23SEP07-1/1

Códigos de Falha

IMPORTANTE: Para determinar se as condições do código de falha ainda estão ativas, apague manualmente todos os códigos de falha e veja se algum código aparece.

Códigos de falha armazenados indicam que um problema foi detectado. Os códigos de falha armazenados permanecerão na memória até que sejam apagados pelo operador. É possível que a condição da falha não esteja mais ativa.

Continua na próxima página

OUC6050,0000D99 -54-22SEP07-1/3

Código de Falha	Descrição	Problema	Solução
523319.18	Tensão não permanente baixa	O TCM detectou tensão baixa na alimentação não permanente.	Verifique a tensão da bateria, os aterramentos e o chicote elétrico. Contate o concessionário se o problema persistir.
523792.18	Voltagem não permanente baixa	O TCM detectou tensão baixa na fonte de alimentação permanente da bateria	Verifique a tensão da bateria, os aterramentos e o chicote elétrico. Contate o concessionário se o problema persistir.
523792.1	Sem voltagem permanente	O TCM não detectou voltagem na alimentação da voltagem não permanente da bateria. O TCM não pode salvar as alterações de configuração quando a chave foi desligada.	Verifique a voltagem da bateria, os aterramentos e os fusíveis. Contate seu concessionário John Deere.
2028.12	Sem Comunicação com o StarFire	O TCM perdeu a comunicação com o receptor.	Verifique o chicote elétrico do TCM para garantir uma conexão adequada entre o receptor e o TCM. Verifique as tensões do Barramento CAN. Contate seu concessionário John Deere.
523773.3	Tensão do Barramento CAN do StarFire fora da faixa	Tensão do sinal do CAN alto do StarFire fora da faixa alta.	Verifique o chicote elétrico do TCM para garantir uma conexão adequada entre o receptor e o TCM. Verifique as voltagens do CAN do STARFIRE. Contate seu concessionário John Deere.
523773.4	Tensão do Barramento CAN do StarFire fora da faixa	Tensão do sinal do CAN alto do StarFire fora da faixa baixa.	Verifique o chicote elétrico do TCM para garantir uma conexão adequada entre o receptor e o TCM. Verifique as tensões do Barramento CAN. Contate seu concessionário John Deere.
523774.3	Tensão do Barramento CAN do StarFire fora da faixa	Tensão do sinal do CAN Baixo do StarFire fora da faixa alta.	Verifique o chicote elétrico do TCM para garantir uma conexão adequada entre o receptor e o TCM. Verifique as tensões do Barramento CAN. Contate o concessionário.
523774.4	Tensão do Barramento CAN do StarFire fora da faixa	Tensão do sinal do CAN Baixo do StarFire fora da faixa baixa.	Verifique o chicote elétrico do TCM para garantir uma conexão adequada entre o receptor e o TCM. Verifique a tensão do Barramento CAN. Contate seu concessionário John Deere.
956.16	Sensor de inclinação direita/esquerda fora da faixa	O sensor interno de inclinação direita/esquerda está fora da faixa de operação normal. O TCM não pode corrigir a posição dos ângulos de inclinação esquerda/direita.	Contate seu concessionário John Deere.

2146.14	Sensor de Temperatura fora da faixa	O sensor de temperatura interna está fora da faixa de operação normal.	Contate seu concessionário John Deere.
523309.7	Sensor de guinada não respondendo	O sensor interno de guinada não está respondendo. O TCM não pode compensar as alterações de terreno.	Contate seu concessionário John Deere.
523309.16	Sensor de guinada fora da faixa	O sensor de guinada está fora da faixa de operação normal. O TCM não pode compensar as alterações de terreno.	Contate seu concessionário John Deere.
523310.2	Erro de Memória	Ocorreu um erro interno de memória.	Contate seu concessionário John Deere.
523442.31	Sem ajuste de Avanço/Recuo	O ajuste de avanço/recuo não foi inserido neste veículo. Vá para a tela SETUP – TCM (CONFIGURAÇÃO – TCM).	Consulte AVANÇO/RECUO na seção StarFire iTC ou TCM.
523441.31	Sem Ajuste de Altura do StarFire	O ajuste de altura do StarFire não foi inserido para este veículo. Vá para a tela SETUP – TCM (CONFIGURAÇÃO – TCM).	Consulte ALTURA na seção StarFire iTC ou TCM.
2146.13	TCM não calibrado	O TCM não foi calibrado para este veículo. Vá para a tela SETUP - TCM para calibrar.	Consulte CALIBRAÇÃO na seção StarFire iTC ou TCM.
523572.31	Desligamento não seguro - parâmetros não armazenados	O TCM não pôde salvar as alterações de configuração quando a chave foi desligada. Deve haver voltagem permanente da bateria após se desligar a chave para salvar as alterações.	Verifique a voltagem da bateria no TCM com a chave desligada, verifique os chicotes elétricos. Contate o concessionário John Deere.

Telas de Advertência

Telas de Advertência

As telas de aviso e os alarmes alertam o operador sobre os problemas operacionais do sistema do monitor.

NOTA: Quando uma tela de aviso aparece, a ação corretiva deve ser tomada antes de se continuar a operação.

Os avisos e os alarmes NÃO impedirão a partida da máquina, sua operação ou o registro de dados.

Cada tela de aviso exibe um problema operacional específico e recomenda uma ação corretiva.

Telas de Advertência de Página Cheia

NOTA: As teclas RUN, SETUP e INFO não estarão ativas durante esta exibição.

Um aviso de página cheia substituirá qualquer outra função do monitor em andamento.

O alarme sonoro soará no nível máximo. Se um alarme de CUIDADO ou ALERTA estiver em andamento quando um aviso de página cheia for exibido, aquele alarme será interrompido e o alarme do aviso de página cheia soará.

Telas de Cuidado de Página Cheia

Os avisos de cuidado são exibidos na parte inferior das telas RUN ou como uma tela cheia NÃO for uma tela RUN (EXECUÇÃO).

Sintoma	Problema	Solução
Tela de advertência de erro do KeyCard.	O processador móvel não reconhece o KeyCard no slot.	Verifique se o KeyCard está firme no slot (o botão de ejetar preto deve estar "saltado").
Tela de advertência de problema de comunicação.	Problema de comunicação na rede de dados.	Ligue e desligue. Se o problema persistir, consulte seu concessionário John Deere.
Tela de advertência de programa não encontrado.	Programas não encontrados no KeyCard.	Verifique se os programas estão no diretório correto do KeyCard.

Sintoma	Problema	Solução
Tela sem comunicação.	Problema de comunicação com o receptor de posição.	Verifique todas as conexões indicadas na tela. Ligue e desligue. Se o problema persistir, consulte seu concessionário John Deere.
Baixa voltagem da bateria.	Voltagem da bateria muito baixa no processador móvel.	Verifique a voltagem da bateria. Verifique os fusíveis da máquina. Substitua conforme necessário. Se o problema persistir, consulte seu concessionário John Deere.
Voltagem da bateria baixa no processador móvel.	A voltagem da bateria está muito baixa.	Verifique a voltagem da bateria. Verifique os fusíveis da máquina. Substitua conforme necessário. Verifique o aterramento do sistema. Se o problema persistir, consulte seu concessionário John Deere.

OUO6050,0000D9A -54-22SEP07-2/2

Especificações

Declaração de Conformidade

John Deere Ag Management Solutions

4140 NW 114th Street

Urbandale, IA 50322

Os Componentes do Sistema GREENSTAR a seguir estão de acordo apenas com as cláusulas de compatibilidade eletromagnética da União Européia na diretiva 2004/108/EC. Esses componentes foram avaliados usando-se o critério de aceitação definido na norma harmonizada ISO 14982:1998.

- Monitor GreenStar Original
- Processador Móvel
- Monitor GreenStar 2100 e 2600
- Controle do Monitor
- Receptor StarFire iTC
- Rádio RTK
- Kit de Direção Universal AutoTrac
- Controlador de Taxa do GS2
- Módulo de Potência do iTC

26 de setembro de 2007

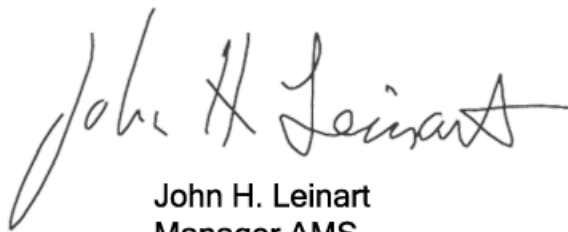

John H. Leinart
Manager AMS

PC7072B -JUN-05OCT07

OUO6050,0000DA7 -54-08OCT07-1/1

Nota de Segurança Relativa à Instalação Subseqüente de Aparelhos e/ou Componentes Elétricos e Eletrônicos

A máquina está equipada com componentes eletrônicos cuja função pode ser influenciada por radiação eletromagnética de outros aparelhos. Essas influências podem ser perigosas, portanto leve em consideração as seguintes instruções de segurança:

Se os aparelhos elétricos e eletrônicos forem instalados subseqüentemente na máquina e conectados ao sistema a bordo, o usuário deverá verificar se a instalação afeta os aparelhos eletrônicos e outros componentes. Isto se aplica especificamente a:

- Computador
- Receptor GPS (Global Positioning System – Sistema de posicionamento global)

Os componentes elétricos/eletrônicos instalados subseqüentemente devem estar de acordo com todas as diretivas EMC relevantes e marcados com CE.

A conexão elétrica, instalação e suprimento de corrente máximos permitidos deverão estar em conformidade com o disposto nas instruções de instalação do fabricante da máquina.

OUO6050,0000DA8 -54-04OCT07-1/1

Índice alfabético

	Página		Página
A		M	
Advertências		Monitor	
Orientação	30-1	Códigos de Diagnósticos de Falhas	40-4
Altura do StarFire	25-4	Detecção e Resolução de Problemas	40-6
Assimetria da Direção	25-4		
AutoTrac		P	
Colheitadeira			
Tela Inicial	25-1, 35-1		
Trator			
Ativação do Sistema	35-3	Parallel Tracking	
Condições para Ativação	15-3	Códigos de Diagnósticos de Falhas	40-2
Desativação do Sistema	35-4	Presença do Operador	25-4
Habilitação do Sistema	35-2	Processador Móvel	
AutoTrac Universal		Detecção e Resolução de Problemas	40-7
Detecção e Resolução de Problemas	20-1		
Avanço/Recuo do StarFire	25-4		
Avisos de Orientação	30-1		
		R	
C			
Códigos de Diagnósticos de Falhas		Receptor	
Monitor	40-4	Detecção e Resolução de Problemas	40-7
Parallel Tracking	40-2		
Códigos de Falha	40-8		
Colheitadeira		S	
AutoTrac			
Tela Inicial	25-1, 35-1	Sensibilidade Adquirida	25-4
Conformidade, declaração de	45-1	Sensibilidade da Curva	25-4
		Sensibilidade de Linha	
D		Rumo	25-4
		Tracking (Rastreio)	25-4
Declaração de Conformidade	45-1		
Detecção e Resolução de Problemas		T	
AutoTrac Universal	20-1		
Códigos de Falha	40-8	Tela Inicial	
Monitor	40-6	AutoTrac	
Códigos de Diagnósticos de Falhas	40-4	Colheitadeira	25-1, 35-1
Parallel Tracking		Telas de Advertência	
Códigos de Diagnósticos de Falhas	40-2	Detecção e Resolução de Problemas	40-1, 40-11
Processador Móvel	40-7		
Receptor	40-7	Tipo do Veículo	25-4
Telas de Advertência	40-1, 40-11	Trator	
		AutoTrac	
F		Ativação do Sistema	35-3
		Condições para Ativação	15-3
Folga da Direção	25-4	Desativação do Sistema	35-4
		Habilitação do Sistema	35-2

Página

V

Velocidade do Volante 25-4

O serviço de manutenção da John Deere

Peças da John Deere

Nós ajudamos a reduzir o tempo inoperante, fazendo a entrega das peças da John Deere com rapidez.

Essa é a razão pela qual nós mantemos um variado estoque, para estarmos sempre prontos para atender a suas necessidades.



DX,IBC,A -54-04JUN90-1/1

TS100 -JUN-23AUG88

As ferramentas Certas

As ferramentas de precisão e o equipamento de ensaio auxiliam o nosso Departamento de Manutenção a localizar e reparar os problemas rapidamente . . . para lhe economizar tempo e dinheiro.



DX,IBC,B -54-04JUN90-1/1

TS101 -JUN-23AUG88

Técnicos Bem Treinados

Os técnicos de serviço da John Deere estão constantemente aperfeiçoando os seus conhecimentos.

São feitos regularmente treinos, para garantir que o nosso pessoal conheça o equipamento e saiba fazer a sua manutenção.

Qual é o resultado?

Experiência na qual você pode confiar!

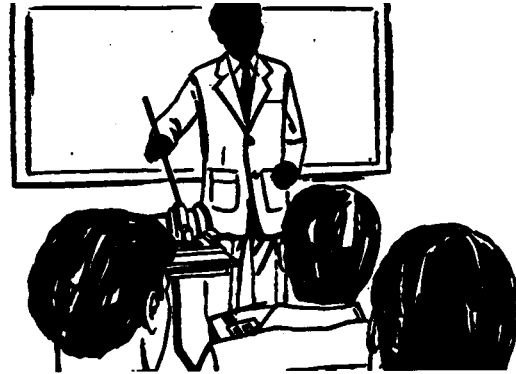

DX,IBC,C -54-04JUN90-1/1

TS102 -JUN-23AUG88

Assistência Imediata

O nosso objetivo é oferecer assistência imediata e eficiente quando e onde o cliente quiser.

Oferecemos assistência no seu local ou no nosso, dependendo das circunstâncias: procure-nos, e confie em nós.

A SUPERIORIDADE DA ASSISTÊNCIA DA JOHN DEERE: estaremos sempre perto quando precisar.



T5103 -JUN-23AUG88

DX,IBC,D -54-04JUN90-1/1