

MANUAL DE INSTRUÇÕES

MÁQUINA DE LIMPEZA DE ALTA PRESSÃO



J6200

By Pass

ou

J6200

Stop Total

**Exclusivo para uso
doméstico**



**Atenção: Não utilizar o equipamento
sem antes ler o manual de instruções**

jactoclean 

MÁQUINAS AGRÍCOLAS JACTO S.A. - JACTOCLEAN

Av. Perimetral, 901 - Distrito Industrial

17580-000 - Pompéia - SP - Brasil

Tel.: (14) 3405-3010 - Fax: (14) 3405-3030

E-mail: assistencia.clean@jacto.com.br

Home page: www.jactoclean.com.br

jactoclean 

ACESSÓRIOS OPCIONAIS

- Mangueira prolongadora:RG: 150847
- Kit desentupidor doméstico:RG: 1185042
- Bico turboRG: 1169352
- Detergente automotivo J40 (1 litro).....RG: 1184961
- Detergente automotivo J40 (5 litros).....RG: 1184953
- Detergente neutro uso geral J100 (5 litros).....RG: 1184950

MODELOS APRESENTADOS NESTE MANUAL



MODELO:
J 6200



MODELO:
J 6200
STOP TOTAL

CARACTERÍSTICAS FUNCIONAIS E IDENTIFICAÇÃO DAS MÁQUINAS

A única diferença entre os modelos das máquinas está na forma de funcionamento do motor, quando o gatilho (saída de água) é fechado. São elas:

Modelos J 6200 e J 6200 com bico turbo - Ao se fechar o gatilho, o motor continua funcionando normalmente fazendo com que a água fique circulando no interior da bomba. Nestes modelos, o motor não deve ficar funcionando, em hipótese alguma, mais que 3 minutos com o gatilho fechado. Caso isso ocorra as vedações serão danificadas.

Modelos 6200 Stop Total e J 6200 Stop Total com bico turbo - Ao se fechar o gatilho, o motor se desliga automaticamente, voltando funcionar normalmente assim que o gatilho for aberto. O grande cuidado que se deve ter com estes modelos de máquinas, é não ficar abrindo e fechando o gatilho em intervalos de tempo curtos, pois dessa forma, o motor poderá sofrer um aquecimento excessivo, além do alto consumo de energia.

Bico turbo - Acessório para uma melhor eficiência na limpeza.

Cuidado muito importante: No caso das máquinas Stop Total, ao se terminar o uso, ou quando o intervalo for grande, deve-se desligar a chave elétrica, afim de evitar que outras pessoas acionem o gatilho, voltando a funcionar, Isso pode causar acidentes, principalmente com crianças.

GARANTIA

- Alteração ou destruição da Plaqueta de Identificação do Produto;
- Alteração no equipamento ou de qualquer característica original;
- Abusos ou negligências para com as recomendações do fabricante;
- PERDA DA NOTA FISCAL DE COMPRA;
- Danos causados por agentes de natureza regional, como por exemplo, quebra do cabeçote devido congelamento da água em seu interior, provocado por baixa temperatura.
- Utilização de produtos de PH não neutros, passando pelo circuito interno da máquina.

ITENS EXCLUÍDOS DA GARANTIA:

- Defeitos decorrentes de acidentes;
- Óleo lubrificante;
- Peças que apresentarem desgaste natural pelo uso, SALVO DEFEITOS DE FABRICAÇÃO, MONTAGEM OU DE MATÉRIA-PRIMA;
- Danos de natureza pessoal ou material do usuário, proprietário ou terceiros;
- Deslocamentos e mobilização de pessoas e veículos;
- Deslocamentos e fretes dos equipamentos, peças e componentes, para garantias não concedidas.

GENERALIDADES:

- A troca de peça(s) em garantia não prorroga e nem reinicia o período de garantia;
- MESMO DENTRO DO PERÍODO DE GARANTIA, É DE RESPONSABILIDADE DO PROPRIETÁRIO LEVAR O EQUIPAMENTO COM TODOS OS SEUS ACESSÓRIOS AO SERVIÇO AUTORIZADO DE SUA PREFERÊNCIA CASO NECESSITE DE ALGUM TIPO DE REPARO;
- Atrasos eventuais na execução dos serviços não conferem direito ao proprietário à indenização e nem à extensão do prazo de garantia;
- À Jacto é facultado o direito de introduzir modificações ou paralisar a fabricação do equipamento sem prévio aviso;
- Qualquer sugestão, dúvida ou reclamação contate nosso Serviço de Atendimento ao Cliente: Av. Perimetral, 901 - Distrito Industrial - CEP 17580-000 - Pompéia - SP - Brasil- Fone:(14) 3405-3010 - ou ligue grátis: 0800 - 131513 - Fax: (14) 3405-3030 - e-mail: assistencia.clean@jacto.com.br. O horário do nosso atendimento comercial é de segunda a sexta-feira das 07h15 às 17h18.

MÁQUINAS AGRÍCOLAS JACTO S.A. - JACTOCLEAN

INSTRUÇÕES IMPORTANTES DE SEGURANÇA



Antes de utilizar as máquinas de limpeza de alta pressão *JACTOCLEAN* leia e siga rigorosamente todas as instruções contidas neste manual. Conserve todos os adesivos do equipamento e se houver necessidade substitua-os para sua maior segurança.

As recomendações são de grande importância para sua segurança e de terceiros, por isso siga-as corretamente e em caso de dúvidas, fale conosco. Não destrua este manual, ele é parte integrante do aparelho e deve ser guardado para referências futuras.

- Não use o aparelho se o cabo de alimentação ou partes importantes dele estiverem danificados, por exemplo, dispositivos de segurança, mangueira de alta pressão e pistolas.

- **Se uma extensão for usada, o plug e a tomada devem ser a prova d'água.**

AVISO: Extensões inadequadas podem ser perigosas.

- Antes de instalar a máquina certifique-se de que a rede elétrica local é compatível com a do equipamento. Em hipótese alguma elimine o pino de aterramento do plugue.

- Conecte o cabo elétrico somente em tomadas devidamente conectadas a rede terra.

- Não toque no plugue ou tomada com as mãos molhadas.

- Sempre utilize calçado com sola de borracha ou outro material isolante elétrico.

- Quando a temperatura ambiente estiver abaixo de 0° C, a água no interior da bomba pode congelar, ocasionando a quebra do cabeçote. Por isso, em temperaturas baixas, retire toda a água do interior da bomba.

AVISO: Mangueiras de alta pressão, conexões e engates são importantes para segurança do aparelho. Use somente mangueiras, conexões e engates recomendados pelo fabricante.

- **Não direcione o jato contra si mesmo ou em outros com o objetivo de limpar roupas ou sapatos.**

ATENÇÃO: Não use o aparelho ao alcance das pessoas, a menos que usem protetor vestuário.

- É proibido usar a máquina próximo a substâncias inflamáveis ou a áreas classificadas como potencialmente explosivas, podendo ocasionar incêndio ou explosão.

- Não cubra as grades de ventilação quando o aparelho estiver em uso.

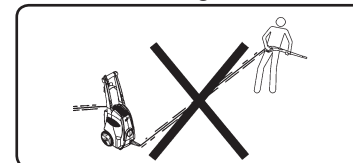

- Não mova a lavadora arrastando-a pelo cabo elétrico ou pela mangueira.

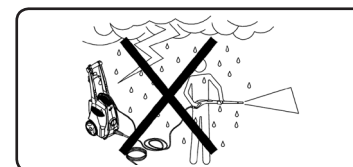

- Não trabalhe na chuva ou com trovoadas.

INSTRUÇÕES IMPORTANTES DE SEGURANÇA



- Jatos de alta pressão podem ser perigosos se sujeitos ao uso incorreto. O jato não deve ser direcionado em pessoas, animais, equipamentos elétricos em funcionamento ou ao próprio aparelho.

Não lavar a lavadora J 6200 com o jato de alta pressão



ATENÇÃO

Este equipamento modelo J 6200 é recomendado somente para uso doméstico.

Este equipamento não se destina à utilização por pessoas (inclusive crianças) com capacidades físicas, sensoriais ou mentais reduzidas, ou por pessoas com falta de experiência e conhecimento, a menos que tenham recebido instruções referentes à utilização do aparelho ou estejam sob a supervisão de uma pessoa responsável pela sua segurança. Recomenda-se que as crianças sejam vigiadas para assegurar que elas não estejam brincando com o aparelho.

Desconecte da rede elétrica de alimentação antes de realizar a manutenção.

Não permita que crianças ou pessoas despreparadas utilizem esse equipamento.

Em caso de incêndio nunca dirija o jato contra os equipamentos elétricos ou a própria rede elétrica. Não utilizar com aditivos, produtos tóxicos ou inflamáveis.

Este equipamento foi projetado para ser utilizado com agentes de limpeza fornecido ou recomendado pelo fabricante. O uso de outros agentes de limpeza ou produtos químicos afetam a segurança do equipamento. Utilizar somente produtos químicos neutros (vide acessórios).

As mangueiras de alta pressão, engates e conectores são importantes para segurança do equipamento, use somente mangueiras, engates e conectores recomendados pelo fabricante. Não funcione a máquina sem alimentação de água ou solução.

Nunca utilize a máquina com as mangueiras dobradas ou também em contato com superfícies cortantes.

Durante o uso do equipamento, o contato direto da mangueira de alta pressão em pisos ásperos pode danificar a mangueira. Caso isso ocorra, suspenda imediatamente o uso e faça a manutenção recomendada.

Mantenha crianças e pessoas despreparadas longe da área de trabalho da máquina. Antes de qualquer serviço de manutenção ou ao final de cada utilização, desligue o interruptor de liga/desliga, desconecte o cabo elétrico e despressurize o sistema, antes de desconectar a mangueira de alta pressão.

Extensões elétricas inadequadas podem ser perigosas. Mantenha todas as conexões secas. Não toque nos plugues ou tomadas com as mãos molhadas.

Antes de ligar a máquina à rede elétrica, certifique-se de que o botão liga / desliga da chave de partida esteja na posição desligado. Estas precauções diminuem o risco de choques elétricos.

Se o cabo elétrico de alimentação está danificado, ele deve ser substituído pelo fabricante ou agente autorizado ou pessoa qualificada afim de evitar riscos.

A água que flui através do refluxo preventivo é considerada não potável.

GARANTIA

TERMO DE GARANTIA

MÁQUINAS AGRÍCOLAS JACTO S.A. - *JACTO CLEAN*, garante o equipamento identificado neste manual, obrigando-se a reparar ou substituir peças e componentes que, em serviço e uso normal, segundo as recomendações técnicas, apresentarem DEFETOS DE FABRICAÇÃO OU DE MATÉRIA-PRIMA, obedecendo as seguintes regras:

A "GARANTIA LEGAL" conforme a lei do consumidor, é de 03 MESES. Mangueiras, Bicos, Válvulas, Gaxetas, Retentores e Anéis de vedação, são peças consideradas de desgastes normais, diretamente influenciadas pelas condições de uso, como por exemplo a qualidade da água e a forma de utilização. Estas peças estão cobertas por esta garantia, apenas para defeitos de fabricação ou de matéria-prima.

A "GARANTIA ADICIONAL" é de 09 MESES para as demais peças do equipamento, sendo superior a que assegura a legislação, totalizando 12 MESES (1 ANO), desde que todas as condições de uso, manutenção e termos de garantia sejam seguidas conforme descrito no Manual de Instruções do produto.

CONDIÇÕES PARA GARANTIA:

- O equipamento deverá ter a NOTA FISCAL. Caso haja necessidade de manutenção, a nota fiscal deverá ser apresentada ao SERVIÇO AUTORIZADO.

- O equipamento não deverá apresentar marcas de utilização de chaves ou violação na regulação de pressão.

- Qualquer suspeita de defeito, pare o uso e leve o equipamento ao SERVIÇO AUTORIZADO para evitar o agravamento do problema.

NOTA: A SUBSTITUIÇÃO DE COMPONENTES COMPLETOS COMO O PRÓPRIO EQUIPAMENTO OU O GATILHO SÓ SERÃO FEITAS CASO O DEFEITO NÃO POSSA SER SANADO PELA SIMPLES TROCA DE PEÇAS OU PARTES DO COMPONENTE.

PERDA DO DIREITO DE GARANTIA:

A ocorrência de quaisquer dos fatos abaixo citados, determinará o cancelamento automático e a perda da garantia:

- Instalação fora das especificações pela não leitura do MANUAL DE INSTRUÇÕES;
- Utilização do equipamento em desacordo com as recomendações técnicas do MANUAL DE INSTRUÇÕES e da PLAQUETA DE IDENTIFICAÇÃO DO PRODUTO;
- Utilização de acessórios não recomendados pelo fabricante;
- Consertos realizados em oficinas ou por pessoas não autorizadas pelo fabricante;
- Utilização de peças não originais JACTO;
- Defeitos causados pela falta de lubrificação, limpeza ou ausência do filtro na entrada de água ou sucção de aditivos;

ESQUEMA ELÉTRICO - MOD. 6200

Máquina de Limpeza de Alta Pressão (127 V)

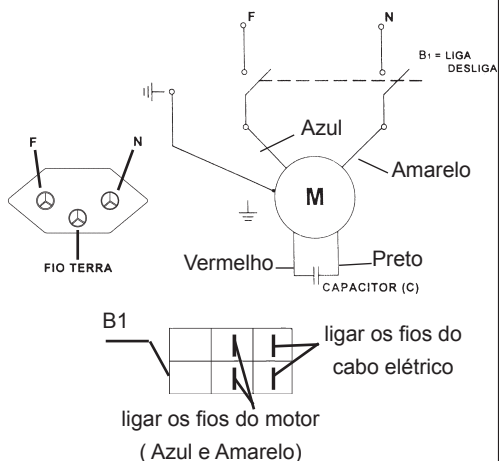

Máquina de Limpeza de Alta Pressão (220 V)

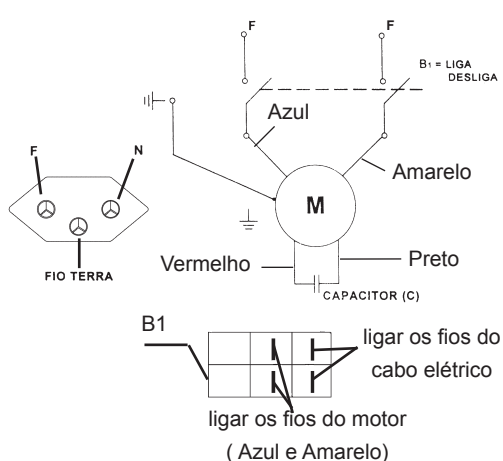

Máquina de Limpeza de Alta Pressão (127 V) com stop total

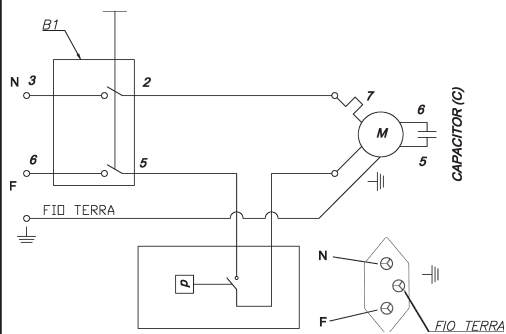

Máquina de Limpeza de Alta Pressão (220 V) com stop total

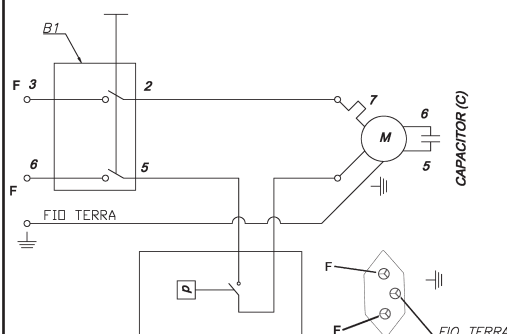

C = Capacitor permanente
 M = Motor
 B1 = Chave liga-desliga
 P = Pressostato
 7 = Protetor térmico no motor

Fio Terra: Deve ser conectado ao pino redondo da tomada.
 Certifique-se de que a rede esteja protegida contra pane na instalação elétrica.
 Fio para ligar tomada deve ser de 2,5 mm² e para o terra de 1,0 mm².

IDENTIFICAÇÃO DO EQUIPAMENTO

PLAQUETA DE IDENTIFICAÇÃO

Verifique se a plaqueta de identificação está fixada na parte traseira do aparelho, caso não esteja, comunique ao revendedor. Os aparelhos sem placas não devem ser usados.

Esta plaqueta contém informação sobre o modelo da máquina, nº de série, a pressão de trabalho, a voltagem do motor e outras informações importantes.

MODELO:		
SÉRIE:	FABRICAÇÃO:	jactoclean®
TENSÃO:	VAZÃO NOMINAL:	
FREQUÊNCIA:	PRESSÃO DE ENTRADA:	
CORRENTE:	PRESSÃO NOMINAL:	
POTÊNCIA:	PRESSÃO PERMISSÍVEL:	
PROTEÇÃO: IPX5	TEMPERATURA MÁX.: 50°C	

APRESENTAÇÃO DO EQUIPAMENTO

- 01 - Lavajato 6200;
- 02 - Extensão;
- 03 - Gatilho com mangueira de alta pressão;
- 04 - Cabo;
- 05 - Manual de instruções, Rede de assistência técnica autorizada, parafusos de fixação do cabo (4 peças) e Engate rápido;
- 06 - Bico turbo (somente nos modelos J 6200 com bico turbo).

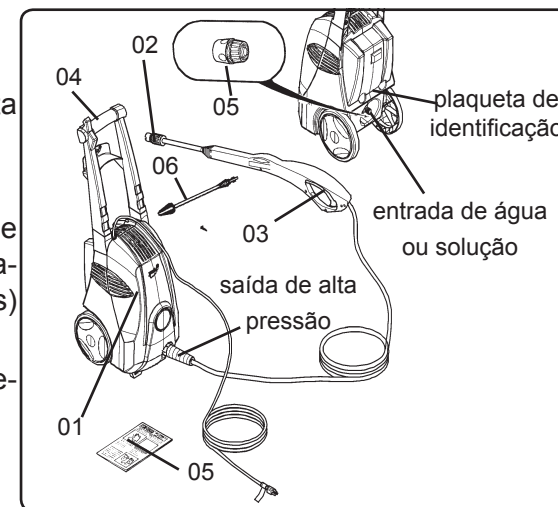

MONTAGEM DO CABO DA MÁQUINA

Para montar o cabo neste equipamento deverão ser seguidas algumas instruções:

-Na montagem do cabo o proprietário deverá prestar muita atenção na posição correta de encaixe do cabo como mostra a figura. Após encaixado basta colocar os 4 parafuso e apertá-los.

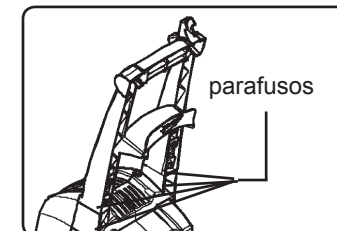

MÁQUINAS AGRÍCOLAS JACTO S.A. - JACTO CLEAN adota para seus produtos uma política de contínuo aprimoramento. Portanto, reserva-se o direito de alterar os seus produtos sem prévio aviso e sem incorrer qualquer obrigação decorrentes de tais alterações.

ESPECIFICAÇÕES TÉCNICAS

MÁQUINAS DE LIMPEZA DE ALTA PRESSÃO - 6200	127 V (60 Hz)	220 V (60 Hz)	220 V (50 Hz)
Vazão máxima (l/min).....	5	5	5
Pressão nominal (bar - lbf/pol ²).....	70-1000	70-1000	70-1000
Pressão nominal (MPa).....	7	7	7
Pressão permissível (bar - lbf/pol ²).....	103-1500	103-1500	103-1500
Pressão permissível (MPa).....	10	10	10
Tensão (V).....	127	220	220
Potência consumida (Watts).....	1000	1000	1000
Classe de isolamento do motor.....	F	F	F
Corrente (A).....	9,1	4,9	5,1
Frequência (Hz).....	60	60	50
Grau de proteção.....	IPX 5	IPX 5	IPX 5
Vazão de entrada (l/min).....	12	12	12
Nível de pressão sonora LpA (dB).....	67	67	67
Aceleração (r.m.s.) no braço do operador - gatilho (m/s ²).....	0,35	0,35	0,35
Aceleração (r.m.s.) no braço do operador - Lança ou extensão (m/s ²).....	0,35	0,35	0,35
Força de recuo no gatilho (N).....	11	11	11
Temperatura máxima na entrada d'água ou solução (°C).....	40	40	40
Pressão máxima de entrada d'água ou solução (bar - lbf/pol ² - Mpa).....	10-140-1	10-140-1	10-140-1
Tipo de óleo da bomba.....	20W40	20W40	20W40
Capacidade de óleo (ml).....	160	160	160
Dimensões (após a montagem)			
Comprimento (mm).....	330	330	330
Largura (mm).....	240	240	240
Altura (mm).....	800	800	800
Peso (kg).....	12	12	12

Obs.: Variação na pressão nominal ± 10% .

PROBLEMAS: DEFEITOS, CAUSAS E CORREÇÕES

DEFEITOS	CAUSAS	CORREÇÕES
A máquina liga, mas não atinge a pressão de trabalho ou ocorre oscilação na pressão	Entrada de ar na sucção	- Verificar as conexões e mangueira de sucção da bomba. Acionar a alavanca do gatilho por diversas vezes. - Ligar a máquina várias vezes, sem a mangueira de pressão.
	Vedações no sistema de sucção danificadas	- Substituí-las.
	Filtro de sucção sujo	- Limpar.
	Abastecimento insuficiente	- Abrir a torneira. - Verificar a vazão da torneira (deve ser de 8,0 l/min no mínimo).
	Bico desgastado	- Trocar o bico.
	Insuficiência de água ou solução devido à altura (quando se trabalhar por sucção)	- Trabalhar dentro do limite máximo de altura para succionar a água ou solução. (1 metro no máximo).
	Motor "ronca" e não dá partida	Insuficiência de tensão na rede
Bitola errada da extensão do cabo		- Se estiver usando extensão, verifique a bitola correta do fio conforme instruções do item "Instalação Elétrica".
Plugue de ligação mau encaixado		- Verificar se o plugue está totalmente inserido na tomada.
Mangueira de pressão pressurizada		- Acionar a alavanca do gatilho para despressurização.
Bomba bloqueada por estar muito tempo parada		- Proceder conforme instruções descritas sobre "Limpeza e Man. do Equipamento"
Vazamento de óleo	Retentores ou anéis de vedação danificados	- Procurar assistência técnica autorizada.
	Suspiro do medidor de nível entupido	- Desobstruir o furo do medidor de nível. Procurar assistência técnica autorizada.
A máquina não succiona detergente	Canal de sucção de detergente entupido	- Providenciar limpeza.
Vazamento de água ou solução	Gaxetas gastas	- Procurar assistência técnica autorizada para substituí-las.
Motor não desliga após alguns segundos do gatilho fechado (Somente modelo stop total)	Micro não está sendo acionado	- Procurar assistência técnica autorizada.
Motor liga sozinho enquanto o gatilho está fechado (Somente modelo stop total)	Vazamentos internos no gatilho	- Procurar assistência técnica autorizada.

NOTA: Ao iniciar o uso, a máquina poderá apresentar um pequeno vazamento de água nas gaxetas, que irá diminuir ou parar posteriormente. Durante o uso, é admissível vazamento de até 3 gotas por minuto para cada gaxeta, pois isso não prejudicará o funcionamento da máquina.

LIMPEZA E ARMAZENAMENTO DO EQUIPAMENTO

As máquinas de limpeza JACTOCLEAN devem ser limpas somente com pano umedecido em água. Não jogue água para não danificar os componentes elétricos. A limpeza da carenagem não deve ser feita com thinner ou similares.

Em regiões sujeitas a baixas temperaturas, após o uso, deve-se esgotar todo o líquido existente no cabeçote da bomba a fim de evitar danos.

PROCEDIMENTOS

- Desconecte a mangueira de sucção nº1 e em seguida a mangueira de alta pressão nº2.

- Ligue a máquina por cerca de 5 segundos e certifique-se de que a água ou solução depositada no cabeçote foi expelida.

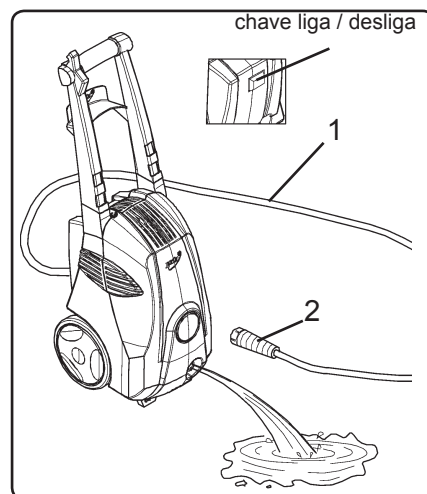

NOTA: Após um longo período de armazenagem do equipamento, pode surgir a formação de uma crosta de cal na bomba, dificultando o arranque do motor. Neste caso, é necessário girar o eixo do motor

manualmente antes de ligar a máquina na tomada, para romper a crosta existente na bomba, o que irá normalizar o arranque do motor. Para isto, introduza uma chave de fenda grande pelo furo central traseiro até alcançar o eixo do motor e gire várias vezes no sentido horário.

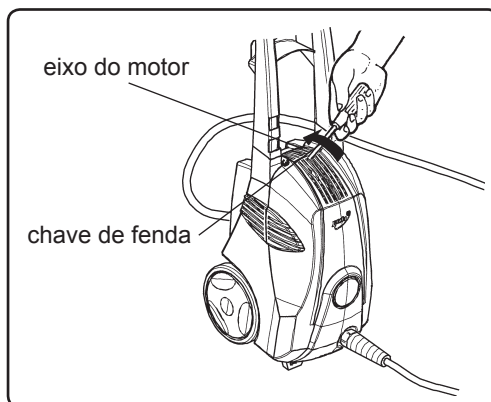

A máquina depois de estar devidamente limpa deve ser guardada em lugar seco e coberto.

INSTALAÇÃO HIDRÁULICA

DIRETO NA REDE

- A mangueira de sucção deve possuir diâmetro nominal de 1/2" (13 mm) e ser reforçada para evitar estrangulamento.

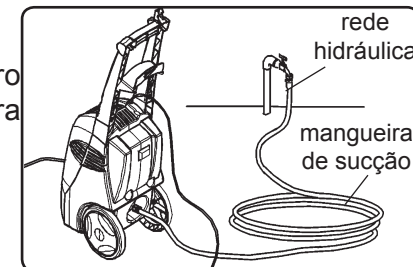

MONTAGEM DO ENGATE RÁPIDO

- Retire a porca de fixação do corpo do engate rápido (1); Passe a mangueira pela porca de fixação e encaixe a mangueira no corpo do engate rápido (2).

- Aperte a porca de fixação até travar a mangueira (3); Encaixe e pressione o engate rápido contra o bico de entrada de água que já está montado na lavadora, até travar (4).

- Para desmontar, puxe a capa do corpo do engate rápido para trás (5);

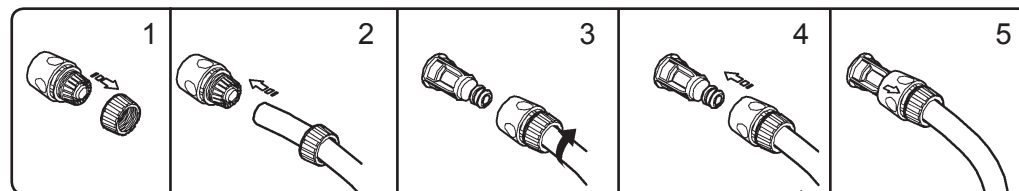

ATRÁVÉS DO DEPÓSITO

A mangueira de sucção deve possuir diâmetro 1/2" (13 mm) e comprimento máximo de 2 metros, para a sucção de alimentação da bomba através do depósito.

- Antes de iniciar o trabalho, encher a mangueira de sucção com água ou solução para eliminar o ar existente na mangueira e no cabeçote da bomba.

- Na extremidade da mangueira que irá ficar submersa no depósito (mangueira de sucção), recomendamos acoplar uma válvula de retenção (a válvula não é fornecida pela JACTOCLEAN), para que a mangueira permaneça sempre cheia de água ou solução.

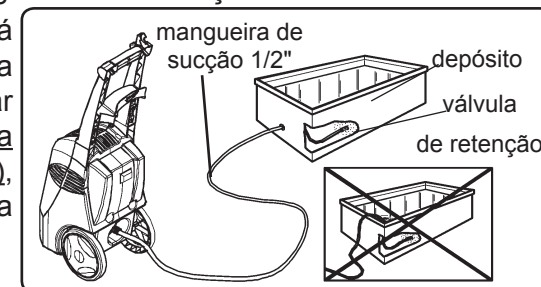

ATENÇÃO

**A máquina deverá estar sempre no mesmo nível ou abaixo do depósito.
A mangueira de sucção não acompanha o produto.**

INSTALAÇÃO ELÉTRICA

CABO COM PLUGUE DE ATERRAMENTO

Este equipamento está montado com um plugue de 3 pinos. O pino central está ligado à carcaça da bomba, que conectado à tomada fica em contato direto com o fio terra da rede, aumentando a segurança do usuário.

- Não elimine o pino de conexão terra;
- Não use adaptadores que eliminem esta conexão;
- Não tente conectar o plugue de 3 pinos em uma tomada em desacordo com a norma NBR 14136;

PLUGUE 2P + T - CONFORME NORMA NBR 14136

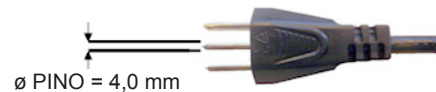

CABOS E EXTENSÕES ELÉTRICAS

- Em hipótese alguma utilize extensão elétrica que não permita o uso do pino de acoplamento do fio terra.
- Havendo necessidade, use extensão elétrica que possua conectores e tomadas que aceitem o cabo com pino de aterramento.
- Use extensões elétricas cuja especificação seja igual ou superior à recomendada neste manual.
- Mantenha a extensão elétrica afastada de substâncias inflamáveis, longe do calor e objetos pontiagudos. Sempre desconecte a extensão elétrica da tomada antes de desconectá-la da máquina.
- Inspeção o cabo elétrico antes de usar. Não use se estiver danificado.
- Caso haja necessidade de utilizar uma extensão certifique-se de que a tomada e o plugue são a prova de água para evitar acidentes.
- A conexão para alimentação elétrica deverá ser feita por um eletricista qualificado e obedecendo a norma IEC 60364-1.
- **Nota:** Recomenda-se que a rede elétrica para este equipamento tenha um interruptor de proteção contra a falha de aterramento, que interrompa a força se a corrente exceder 30 mA por 30 ms no aterramento do circuito elétrico.

ATENÇÃO: A EXTENSÃO ELÉTRICA NÃO ACOMPANHA O PRODUTO.

MANUTENÇÃO

ADESIVOS

Alguns adesivos são colados neste equipamento pela JACTO, visando orientar o uso e manutenção de seu equipamento.

Mantenha os adesivos nos lugares e ajude a conservá-los. Eles são importantes para o operador e pessoas que trabalham perto da máquina durante a operação.

127 V	1- Conecte o plug somente em tomadas corretamente aterradas. Não remova o pino terra.	3- Mantenha todas as conexões elétricas secas e afastadas do chão.	127 V
	2- Inspeção o cabo elétrico antes de usar. Não use se estiver danificado.	4- Não toque na tomada ou plug com as mãos molhadas. 5- Antes de usar, leia o manual de instruções.	

RG: 066829 (127 V)

220 V	1- Conecte o plug somente em tomadas corretamente aterradas. Não remova o pino terra.	3- Mantenha todas as conexões elétricas secas e afastadas do chão.	220 V
	2- Inspeção o cabo elétrico antes de usar. Não use se estiver danificado.	4- Não toque na tomada ou plug com as mãos molhadas. 5- Antes de usar, leia o manual de instruções.	

RG: 066837 (220 V)

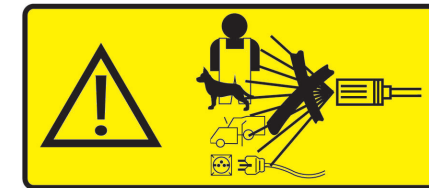

RG: 066936

stop total

RG: 281212

ATENÇÃO

CASO OS ADESIVOS SE DANIFIQUEM OU SE TORNEM ILEGÍVEIS, ADQUIRA OUTROS NAS REVENDAS JACTOCLEAN ATRAVÉS DOS NÚMEROS INDICADOS NESTA FIGURA.

MANUTENÇÃO

NOTA: CONTATE O SERVIÇO DE ASSISTÊNCIA TÉCNICA AUTORIZADA ANTES DE QUALQUER MANUTENÇÃO.

- Retire o plug ue da tomada antes de efetuar qualquer manutenção na máquina.
- Não é necessário completar o nível de óleo.
- A troca de óleo deve ser feita em uma assistência técnica Jacto.
- Recomendamos que a troca de óleo seja feita a cada 300 horas de trabalho ou 2 anos, o óleo que deve ser utilizado na troca é o 20 W 40 e a capacidade do reservatório é de 160 ml.

- Limpe o filtro de sucção sempre que o mesmo apresentar sujeiras ou incrustações que impeça a entrada de água na bomba.

- Quando a limpeza do filtro não for mais possível pode-se trocar o filtro RG: 745745.

- Para limpeza utilize uma escova de nylon macia com água limpa.

ATENÇÃO: Utilizar para reposição somente peças originais Jacto. Isto é muito importante para valer seu direito a garantia.

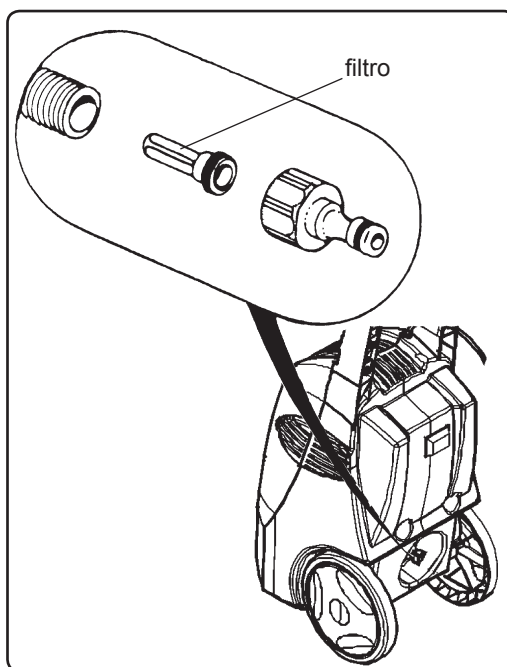

- Para garantir a segurança do aparelho, use somente peças de reposição originais do fabricante ou aprovadas por ele.

INSTALAÇÃO ELÉTRICA

TABELA SOBRE BITOLAS DE FIOS

A fiação da rede e extensões elétricas devem seguir as recomendações da tabela abaixo.

TENSÃO	COMPRIMENTO DO CABO	SECÇÃO (mm ²)	BITOLA (AWG)
220 V	até 20 m	1,5	14
220 V	de 20 a 50 m	2,5	12
127 V	até 20 m	2,5	12
127 V	de 20 a 50 m	4,0	10

ATENÇÃO

- EXTENSÕES ELÉTRICAS INADEQUADAS PODEM SER PERIGOSAS.
 - MANTENHA TODAS AS CONEXÕES ENXUTAS.
 - NÃO TOQUE NOS PLUGUES OU TOMADAS COM AS MÃOS MOLHADAS.
 - ANTES DE LIGAR A MÁQUINA À REDE ELÉTRICA, CERTIFIQUE-SE DE QUE O BOTÃO LIGA / DESLIGA DA CHAVE DE PARTIDA ESTEJA NA POSIÇÃO DESLIGADO.
- ESTAS PRECAUÇÕES DIMINUEM O RISCO DE CHOQUES ELÉTRICOS.**

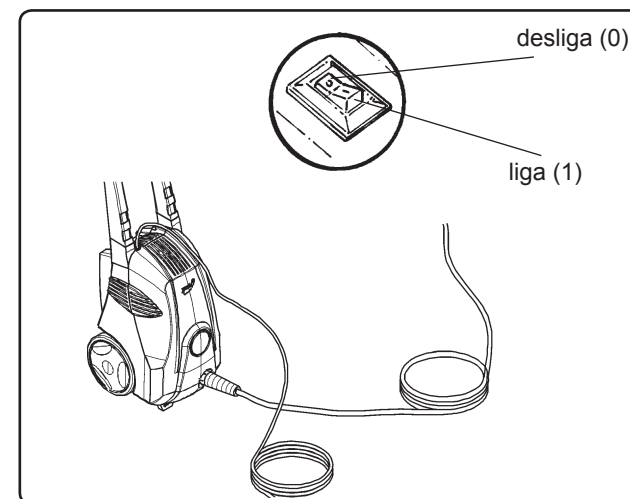

NOTA:
ESTA MÁQUINA
POSSUÍ UM
DISPOSITIVO QUE
A DESLIGA
AUTOMATICAMENTE
QUANDO OCORRE
AQUECIMENTO
EXCESSIVO A FIM
DE EVITAR DANOS
NO MOTOR.

FUNCIONAMENTO

MONTAGEM DA LANÇA E BICO TURBO

- Encaixe a extensão da lança ou bico turbo (1) no orifício existente no corpo do gatilho (2).
- Pressionando a extensão ou o bico turbo contra o gatilho, gire a mesma para a direita.
- Com a lança ou o bico turbo já montado, certifique-se de que a extensão esteja corretamente travada no gatilho.

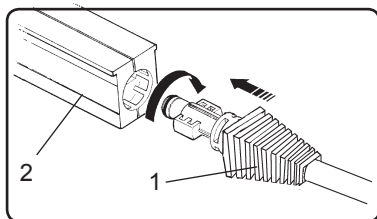

Procedimentos para o início do trabalho

- Conecte a máquina em uma torneira ou ao reservatório com a mangueira (1). Caso esteja conectada desconecte a mangueira (2), funcione a máquina várias vezes por um curto espaço de tempo a fim de que elimine todo o ar do sistema. Para saber quando parar basta verificar se o jato está saindo contínuo.

OBS: O procedimento de eliminação de ar do circuito hidráulico deve ser feito todas as vezes que se desconectar as mangueiras.

- Desligue a máquina e acople a mangueira de alta pressão (2). Primeiramente encaixe a ponta de metal com o anel na saída da máquina e depois rosqueie no sentido horário até o final.

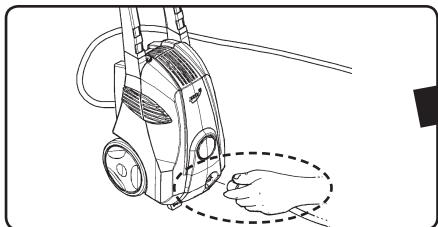
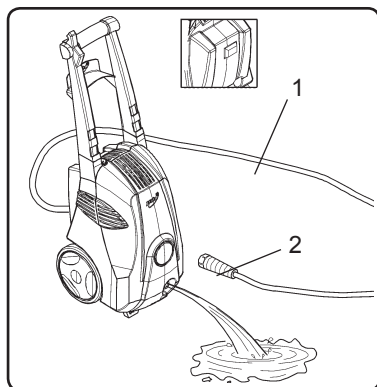

- Libere a trava de segurança do gatilho e direcione a lança para o local desejado.

- Acione o botão liga/desliga.

ATENÇÃO: Ao interromper o uso ou armazenar o aparelho, trave o gatilho para evitar acidentes,

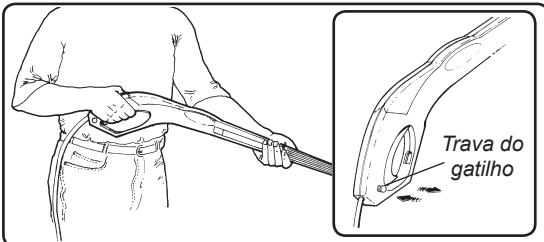

FUNCIONAMENTO

- Em locais onde existem grandes variações na tensão, poderá ocorrer:
 - 1 - O motor não consegue partir.
 - 2 - O motor desliga durante o uso.

Em ambos os casos, aguarde alguns minutos e tente funcionar novamente. Se não conseguir, entre em contato com assistência técnica.

- A lavadora de alta pressão modelo J 6200, não deve ficar funcionando por mais de 3 minutos com o gatilho fechado, a fim de evitar dano nas vedações da máquina, com exceção das máquinas que possuem STOP TOTAL.

NOTA: Antes de iniciar o trabalho é necessário manter acionada a alavanca do gatilho para evitar sobrecargas no motor. Ao ligar a máquina, ocorrerá uma força de reação no gatilho, portanto, segure firmemente a pistola.

REGULAGEM DO JATO

- O jato de água pode ser em forma de leque ou concentrado. Seu formato é obtido através de um simples giro na ponta da lança (manopla externa).

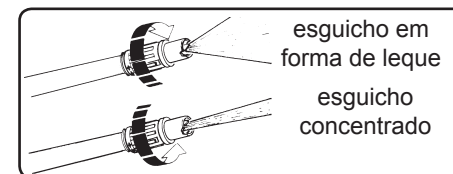

FUNCIONAMENTO COM USO DE DETERGENTE

- Encaixe o reservatório de detergente na ponta da lança.

OBS.: O reservatório de detergente é encaixado na ponta da lança sem a necessidade de ser rosqueado. Para soltá-lo, basta pressionar a trava e puxar o reservatório para frente.

- Acione a alavanca do gatilho e direcione o jato de detergente. Em seguida ligue a máquina.

- Após o uso do equipamento com detergente, desligue a máquina, solte a alavanca do gatilho e retire o reservatório de detergente da lança.

OBS: Consumo de detergente=100 a 800 ml/min, dependendo do tipo do jato no bico e da viscosidade do detergente em uso.

