

mastro

CATERING EQUIPMENT

**ISTRUZIONI PER L'USO
OPERATING INSTRUCTIONS
MODE D'EMPLOI
BEDIENUNGSANLEITUNG
GBRUIKSAANWIJZING
BRUGERVEJLEDNING
INSTRUCCIONES DE USO
INSTRUCÕES DE UTILIZAÇÃO
ΟΔΗΓΙΕΣ ΛΕΙΤΟΥΡΓΙΑΣ**



CE

**GLB0035
GLB0036
GLB0037**

**GLB0038
GLB0039**

ÍNDICE

CAP 1	PREFÁCIO	2
CAP 2	INSTALAÇÃO.....	2
2.1	DESEMBALAGEM.....	2
2.2	POSICIONAMENTO.....	2
2.3	LIGAÇÃO ELÉCTRICA	3
2.4	LIGAÇÃO HIDRÁULICA.....	3
2.5	LIGAÇÃO À LINHA DE ESCOAMENTO	4
CAP 3	RISCOS E ADVERTÊNCIAS IMPORTANTES	4
CAP 4	USO DA MÁQUINA	5
4.1	SIGNIFICADO DOS SÍMBOLOS UTILIZADOS.....	5
4.2	ACCIONAMENTO	5
4.3	ENCHIMENTO E AQUECIMENTO.....	5
4.4	CICLO DE LAVAGEM.....	5
4.5	DESLIGAMENTO DA MÁQUINA	6
4.6	ESVAZIAMENTO DA MÁQUINA	7
4.6.1	<i>Máquinas sem bomba de escoamento</i>	<i>7</i>
4.6.2	<i>Máquinas com bomba de escoamento</i>	<i>7</i>
4.7	REGENERAÇÃO DAS RESINAS	7
4.8	FIM DE SERVIÇO.....	8
CAP 5	MANUTENÇÃO	8
5.1	LIMPEZA E HIGIENE	8
5.2	MANUTENÇÃO ORDINÁRIA (DIÁRIA).....	9
5.3	MANUTENÇÃO SEMANAL.....	9
5.4	MANUTENÇÃO ANUAL.....	10
CAP 6	REGULAÇÃO E VERIFICAÇÕES	10
6.1	DOSEADORES.....	10
6.1.1	<i>Doseador da solução para brilho.....</i>	<i>10</i>
6.1.2	<i>Aparelho sem doseador de detergente.....</i>	<i>11</i>
6.1.3	<i>Aparelho com doseador de detergente (disponível a pedido).....</i>	<i>11</i>
CAP 7	DESINSTALAÇÃO	12
CAP 8	ELIMINAÇÃO	12
CAP 9	OPERAÇÕES DE REPARAÇÃO.....	12
9.1	PRECAUÇÕES ESPECIAIS.....	12
9.2	RESTABELECIMENTO DO TERMOSTATO DE SEGURANÇA	12
9.3	SUBSTITUIÇÃO DO TUBO DO DOSEADOR DE DETERGENTE	12
9.4	SUBSTITUIÇÃO DO PRESSOSTATO DO TANQUE	13
9.5	SUBSTITUIÇÃO DO DOSEADOR HIDRÁULICO DE SOLUÇÃO PARA BRILHO.....	13

O fabricante reserva-se, nos termos da lei, a propriedade do presente documento sendo vedado reproduzi-lo e divulgá-lo com qualquer meio sem a prévia autorização escrita do mesmo.

O fabricante reserva-se o direito de efectuar modificações sem aviso prévio para realizar os melhoramentos que julgar necessários.

Cap 1 PREFÁCIO

O desrespeito das indicações fornecidas na documentação em anexo pode comprometer a segurança do aparelho e anular imediatamente a garantia.



As advertências contidas no presente manual fornecem indicações importantes relativas à segurança nas várias fases de instalação, uso e manutenção.

Deve-se conservar toda a documentação com cuidado e nas proximidades do aparelho; entregá-la aos técnicos e aos operadores que a utilizam. **O operador é obrigado a ler, entender e aprender o conteúdo do presente manual antes de iniciar qualquer operação na máquina.** O aparelho é destinado à lavagem profissional de louças para colectividade e, portanto, a instalação, o uso e a manutenção são destinados a pessoal treinado que respeite as instruções do fabricante. Não deixar ao alcance de crianças. A escolha dos materiais, o fabrico conforme as directivas de segurança CE e os testes de aprovação completos garantem a qualidade desta máquina. Além do presente manual, são entregues com a máquina:

- esquema eléctrico
- tabela topográfica

O fabricante declina qualquer responsabilidade por danos a coisas ou pessoas que derivem do desrespeito das instruções fornecidas ou de um uso impróprio da máquina.

Cap 2 INSTALAÇÃO

Uma instalação correcta é fundamental para o bom funcionamento da máquina. Alguns dos dados necessários para a instalação da máquina estão indicados na placa de características colocada do lado direito da máquina e uma cópia encontra-se na capa deste manual.



A instalação deve ser efectuada exclusivamente por técnicos qualificados e autorizados.

2.1 Desembalagem

Certificar-se que o estado da embalagem seja perfeito, escrevendo na nota de entrega os possíveis danos encontrados. Após ter eliminado a embalagem, **certificar-se que o aparelho esteja em perfeitas condições e completo**; se a máquina estiver danificada, avisar imediatamente o revendedor via fax ou carta registrada com aviso de recepção e a transportadora que efectuou o transporte. Se os danos prejudicarem a segurança da máquina, esta não deve ser instalada ou utilizada até a resolução do problema por um técnico qualificado.



Os elementos da embalagem (sacos de plástico, polistireno expandido, pregos, etc. ...) não devem ser deixados ao alcance de crianças e animais domésticos por serem possível fonte de perigo.

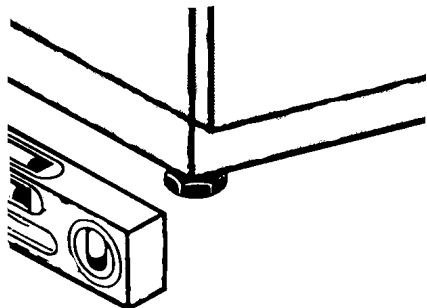

2.2 Posicionamento

- Certificar-se que na área de instalação não existam, ou estejam bem protegidos, objectos e materiais que podem ser danificados pelo vapor de água que pode sair da máquina durante o funcionamento.
- Para garantir estabilidade, instalar e nivelar a máquina em seus quatro pezinhos.
- Soluções diferentes de instalação devem ser concordadas e aprovadas pelo fabricante.

2.3 Ligação eléctrica

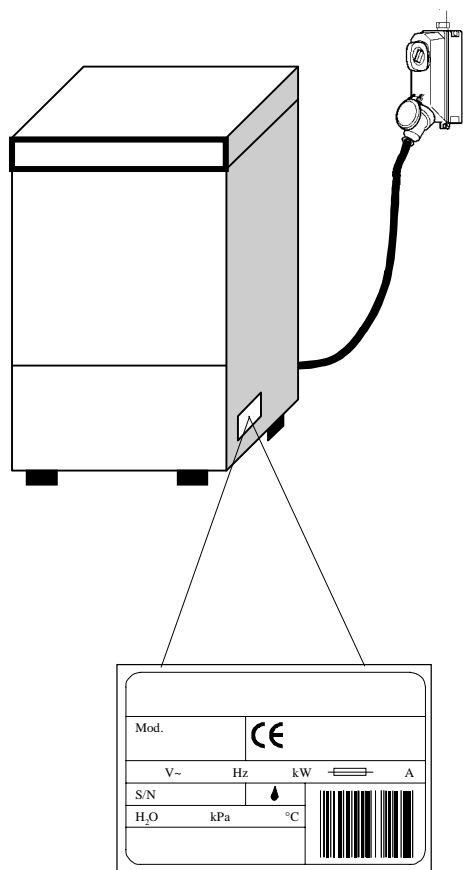

- Deve existir um interruptor geral de tipo onipolar, capaz de interromper todos os contactos incluindo o neutro, com distância entre os contactos abertos de pelo menos 3 mm e com salto magneto-térmico de segurança ou combinado a fusíveis, a dimensionar ou ajustar em conformidade com a potência indicada na placa de características da máquina.
- O interruptor geral deve encontrar-se na linha eléctrica perto da instalação e deve servir exclusivamente um aparelho por vez.
- A tensão e a frequência da rede eléctrica devem coincidir com aquelas da placa de características.
- Deve existir uma instalação de ligação à terra eficaz, em conformidade com as normas vigentes de prevenção, para a segurança do operador e do aparelho.
- O cabo de alimentação, exclusivamente de tipo H07RN-F, não deve ser esticado ou esmagado durante o funcionamento normal ou a manutenção ordinária.
- O grampo de equipotencialidade, fixado ao corpo, deve ser ligado a um cabo de equipotencialidade com secção própria para a aplicação.
- Respeite as polaridades indicadas no esquema eléctrico.
- Para mais informações consultar o esquema eléctrico anexo.



Não usar adaptadores, fichas múltiplas, cabos de tipo e secção não adequados ou com junções de extensão que não estejam em conformidade com as normas vigentes para este tipo de instalação.

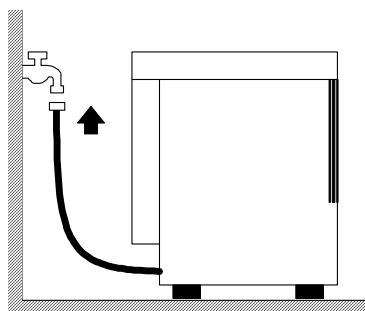

2.4 Ligação hidráulica

O aparelho deve ser ligado à rede hídrica através de um tubo flexível. Entre a rede hídrica e a válvula solenóide do aparelho deve existir um válvula de interceptação de gaveta, ou de esfera **capaz de fechar rapidamente e totalmente a água quando necessário**. A válvula de interceptação deve encontrar-se na linha perto e pouco antes do aparelho.

- Se a instalação for nova ou pouco usada, fazer com que a água escorra por algum tempo antes da ligação.
- A alimentação de água, temperatura e pressão **devem ser compatíveis** com os valores indicados na placa de características técnicas da máquina.
- Se a dureza da água for superior a 14 F (8 dH) aconselhamos utilizar a máquina com depurador interno (disponível a pedido). Se a dureza da água for superior a 35 F (19,5 dH) aconselhamos a instalação de um equipamento externo de depuração antes da válvula solenóide.

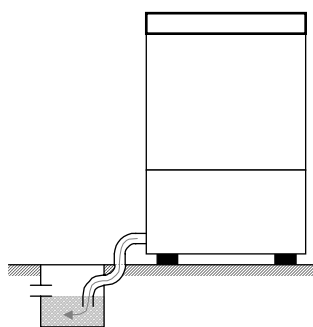

Escoamento livre

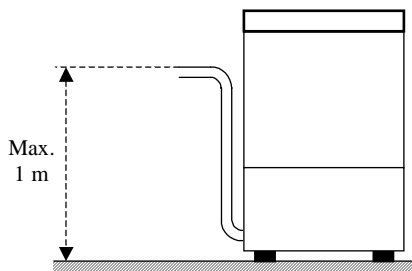
Com bomba de escoamento (disponível a pedido)

2.5 Ligação à linha de escoamento

- A linha de escoamento deve ser formada por um poço sifonado livre com dimensões adequadas para a capacidade do tubo de escoamento fornecido com a máquina. O tubo deve chegar até o poço **sem ser esticado, comprimido, dobrado, esmagado ou forçado**.
- O esvaziamento do tanque ocorre por gravidade, portanto, o escoamento deve estar a um **nível inferior à base da máquina**.
- Sempre que o escoamento não estiver a um nível inferior à base da máquina, pode-se usar a versão dotada de bomba de escoamento (disponível a pedido).
- Neste caso, a altura máxima do escoamento é equivalente a 1 m.
- Certificar-se sempre que o escoamento esteja a funcionar correctamente e que não esteja entupido.
- Qualquer outra solução deve ser previamente concordada e aprovada pelo fabricante.

Cap 3 RISCOS E ADVERTÊNCIAS IMPORTANTES

- Este aparelho é destinado somente ao uso para o qual foi expressamente projectado. Qualquer outro uso será considerado impróprio e, portanto, perigoso.
- **O pessoal especializado que efectuar a instalação deve instruir adequadamente o utilizador em relação ao funcionamento do aparelho e às possíveis medidas de segurança a respeitar, fornecendo também demonstrações práticas.**
- Qualquer tipo de operação na máquina, mesmo em caso de problema, deverá ser efectuada somente pelo fabricante ou por um centro de assistência autorizado e por pessoal qualificado, **utilizando exclusivamente peças originais.**
- Desligar ou isolar sempre a máquina da rede eléctrica e hídrica antes de efectuar manutenções, reparações e limpeza.
- A máquina **NÃO** deve ser utilizada por pessoal não treinado.
- A máquina **NÃO** deve permanecer sob tensão quando não for utilizada.
- **NUNCA** abrir a porta da máquina rapidamente se não tiver terminado o ciclo.
- **NUNCA** utilizar a máquina sem as protecções instaladas pelo fabricante.
- **NUNCA** utilizar a máquina para lavar objectos de tipo, forma, medida ou material não garantidos para a lavagem na máquina ou não perfeitamente íntegros.
- **NUNCA** utilizar o aparelho ou suas partes como escada ou suporte para pessoas, coisas ou animais.
- **NUNCA** sobrecarregar a porta aberta das máquinas com abertura frontal, que foi dimensionada para suportar somente o cesto carregado com louça.
- **NUNCA** mergulhar as mãos sem luvas nas soluções de lavagem.
- **NUNCA** tombar a máquina após a instalação.

Cap 4 USO DA MÁQUINA

4.1 Significado dos símbolos utilizados

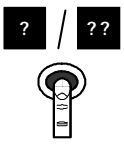
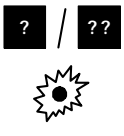
	Pressionar a tecla que corresponde a um dos símbolos indicados.
	O sinalizador luminoso que corresponde a um dos símbolos indicados se acenderá.

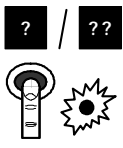
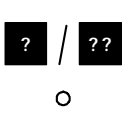
	Pressionar a tecla que corresponde a um dos símbolos indicados. O sinalizador luminoso análogo se acenderá.
	O sinalizador luminoso que corresponde a um dos símbolos indicados se apagará.

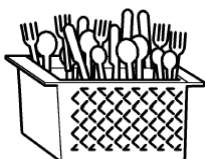
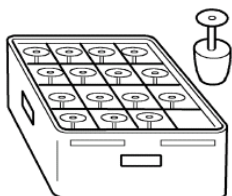
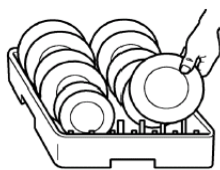
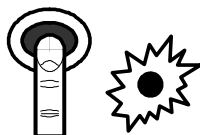

4.2 Accionamento

1. Abrir a torneira de rede da água e ligar o interruptor geral de electricidade.
2. Certificar-se que há presença do indicador de demasiado cheio.
3. Pressionar o botão de “accionamento / desligamento” como indicado ao lado. Se presente, o sinalizador luminoso correspondente se acenderá.

4.3 Enchimento e aquecimento

- Se o tanque estiver vazio, a máquina iniciará automaticamente o enchimento quando for ligada.
- Quando o tanque estiver cheio, iniciará o aquecimento. Nas máquinas onde houver sinalizador luminoso correspondente, este se acenderá.
- Quando o tanque e o boiler atingirem as temperaturas programadas, o sinalizador luminoso se apagará.
- Para reduzir o tempo de espera, é possível efectuar um ciclo vazio 5 – 10 minutos após o accionamento.

4.4 Ciclo de lavagem

- Certificar-se que o detergente e a solução para brilho estejam presentes na máquina. As informações sobre os tipos de produto a utilizar e as dosagens (automática ou manual) encontram-se no capítulo “Regulação e verificações”.
- Usar um cesto apropriado, enchê-lo sem sobrecarregá-lo e sem sobrepor as louças. **Efectuar sempre uma remoção preliminar dos resíduos das louças;** não carregar louça com resíduos secos ou sólidos.
- Posicionar os recipientes vazios voltados para baixo no cesto. Inserir os pratos e afins inclinados no cesto específico, com a superfície interna voltada para o alto. Inserir os talheres mistos no cesto específico, com os cabos voltados para baixo.
- **Lavar somente louça apropriadas para este tipo de máquina.**
- É aconselhável lavar a loiça imediatamente após a utilização, para evitar que a sujidade fique incrustada.

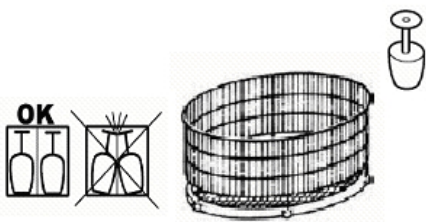

Para as versões com cesto rotativo:

- Se possível, execute o ciclo apenas com o cesto cheio, distribuindo a loiça uniformemente.
- Coloque a loiça mais leve no centro do cesto, a mais pesada na parte externa.
- Coloque a loiça mais estreita no centro do cesto, a mais larga na parte externa.

- Carregar o cesto na máquina e fechar a porta.
- **Para as versões com cesto rotativo, certifique-se de que o cesto roda livremente, dando-lhe um ligeiro impulso no sentido dos ponteiros do relógio, depois feche a porta e inicie o ciclo.**
- Para evitar rupturas, usar somente loiça íntegra e garantida para a lavagem em máquina.
- Não colocar talheres de prata e de aço inoxidável no mesmo cesto porta-talheres. Isto causaria o polimento da prata e a provável corrosão do aço.



Nas máquinas com diferentes tempos de lavagem, deve-se seleccionar o tempo de lavagem apropriado para a loiça através do interruptor de "selecção dos tempos" indicado ao lado.

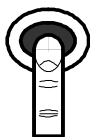

- Para dar início ao ciclo deve-se pressionar o botão de "start / accionamento do ciclo" indicado ao lado.
- Nas máquinas onde houver o "sinalizador luminoso do ciclo, este mesmo indicador se acenderá para avisar que o ciclo de lavagem está em funcionamento.
- Após a fase de lavagem, activam-se, automaticamente, as fases de enxaguamento e escoamento e o ciclo estará terminado. No final do ciclo, o sinalizador luminoso se apagará.

- Se, durante o ciclo, a porta for aberta acidentalmente, a máquina interromperá imediatamente o funcionamento. Para retomar a lavagem do ponto onde foi interrompido, basta fechar a porta.
- Para obter uma secagem rápida, deve-se retirar o cesto da máquina imediatamente após o término do ciclo.
- **Se a solução de lavagem estiver muito suja ou quando encontrar resíduos de sujidade no filtro do tanque deve-se efectuar a manutenção ordinária como especificado no capítulo "Manutenção".**
- **Para efectuar os ciclos seguintes, seguir as indicações descritas no parágrafo "Ciclo de lavagem".**

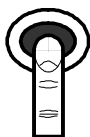

4.5 Desligamento da máquina

Pressionar a tecla "accionamento / desligamento" como indicado ao lado. Nas máquinas com sinalizador luminoso correspondente, este se apagará.

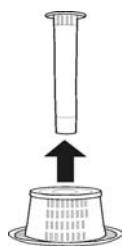

4.6 Esvaziamento da máquina

4.6.1 Máquinas sem bomba de escoamento

1. Desligar a máquina como indicado no parágrafo acima "Desligamento da máquina".
2. Extrair o indicador de "demasiado cheio": aguardar que o tanque esteja totalmente vazio.

4.6.2 Máquinas com bomba de escoamento

1. Desligar a máquina como indicado no parágrafo "Desligamento da máquina".
2. Extrair o indicador de "demasiado cheio" e fechar a porta.
3. Pressionar o botão "bomba de escoamento" indicado ao lado para o escoamento e liberá-lo quando o tanque estiver vazio.
4. Para as máquinas sem botão "bomba de escoamento", deve-se desligar a máquina, como indicado no parágrafo "Desligamento da máquina".
5. Extrair o indicador de "demasiado cheio" e fechar a porta.
6. Pressionar o botão "start/ accionamento do ciclo" indicado ao lado para efectuar o escoamento e liberá-lo quando o tanque estiver vazio.

- Quando o tanque estiver totalmente vazio, deve-se limpar a máquina como descrito no capítulo "Manutenção".
- Desligar a máquina todas as vezes que o indicador de "demasiado cheio" for retirado.

4.7 Regeneração das resinas

Se a máquina for dotada de depurador interno (disponível mediante pedido), para restabelecer o funcionamento correcto do depurador, deve-se efectuar, periodicamente, a regeneração das resinas de troca. O número de ciclos entre uma regeneração e a regeneração seguinte deverá ser estabelecido com base na dureza da água como indicado na tabela a seguir.

dH	F	Nº Ciclos
6,0	10	150
6,5	11	138
7,0	12	126
7,5	13	114
8,0	14	100
8,5	15	90
9,0	16	77

dH	F	Nº Ciclos
9,5	17	74
10,0	18	71
10,5	19	68
11,0	20	65
12,0	21	62
12,5	22	59
13,0	23	56

dH	F	Nº Ciclos
13,5	24	53
14,0	25	50
14,5	26	47
15,0	27	44
15,5	28	41
16,0	29	38
17,0	30	35

dH	F	Nº Ciclos
17,5	31	32
18,0	32	29
18,5	33	26
19,0	34	23
19,5	35	20

- Aconselhamos efectuar a regeneração durante os intervalos de trabalho.
- Desligar a máquina como indicado no parágrafo "Desligamento da máquina".
- Esvaziar a máquina como indicado no parágrafo "Esvaziamento da máquina".
- Limpar a máquina como indicado no capítulo "Manutenção". Ao terminar a limpeza deve-se abrir novamente a torneira de rede de água e ligar o interruptor geral de electricidade.

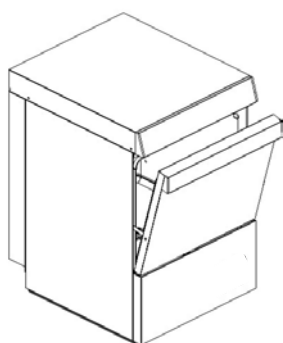
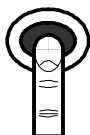

- Certificar-se que o indicador de "demasiado cheio" tenha sido retirado.
- Abrir o recipiente para sal situado no interior do tanque.
- Introduzir cerca de 250g de sal de regeneração no recipiente (sal de cozinha sem aditivos em grãos de 1 ou 2 mm de diâmetro).
- Fechar com força o recipiente.
- Fechar a porta
- **Sem ligar a máquina**, deve-se pressionar o botão de "start / accionamento do ciclo" até quando o "sinalizador luminoso de ciclo" correspondente acender-se.
- O ciclo de regeneração terá início e continuará por cerca de 20 minutos.
- Quando o sinalizador luminoso de ciclo apagar-se, a regeneração estará terminada.

Ao término do ciclo de regeneração, com o tanque vazio e sem o indicador de "demasiado cheio" aconselhamos:

- ligar a máquina pressionando a tecla de "accionamento / desligamento" indicado ao lado
- deixar que a água escorra por cerca de 1 minuto, de modo a eliminar os resíduos de sal do tanque.
- Desligar a máquina utilizando a tecla de accionamento / desligamento e reinstalar o indicador de "demasiado cheio".

A máquina estará pronta para ser carregada novamente.

4.8 Fim de serviço

- No final do dia, esvazie sempre a máquina como descrito no parágrafo "Esvaziar a máquina".
- **Desligue a alimentação eléctrica através do interruptor geral e feche a torneira externa da água.**
- Efectue a manutenção ordinária e limpe a máquina como descrito no parágrafo "Manutenção".
- Se possível, deixe a porta entreaberta para evitar a formação de odores desagradáveis no interior.

Cap 5 MANUTENÇÃO



Antes de efectuar qualquer operação de manutenção, deve-se escoar totalmente a água, como descrito no parágrafo "Esvaziamento da máquina", desligar a electricidade através do interruptor geral externo e fechar a válvula externa da água.

5.1 Limpeza e higiene

Para garantir a higiene da máquina, devem efectuar-se **regularmente as operações de manutenção ordinária (diária), semanal e anual** indicadas de seguida. Efectue também um tratamento periódico de desinfecção com produtos adequados, não corrosivos, disponíveis no mercado.

5.2 Manutenção ordinária (diária)

- Quando forem encontrados resíduos no filtro do tanque.
- Extrair e limpar os cestos, o indicador de "demasiado cheio" e o filtro.
- Para limpar o tanque de aço não utilizar produtos ou objectos abrasivos; utilizar um pano húmido com pouco sabão.
- Não usar jactos de água sob pressão pois poderiam danificar a instalação eléctrica.

5.3 Manutenção semanal

- Efectue a manutenção ordinária.
- Retire e limpe os braços e os bicos de lavagem e enxaguamento.

A seguir descrevem-se as possíveis configurações de braços de lavagem/enxaguamento superiores e inferiores.

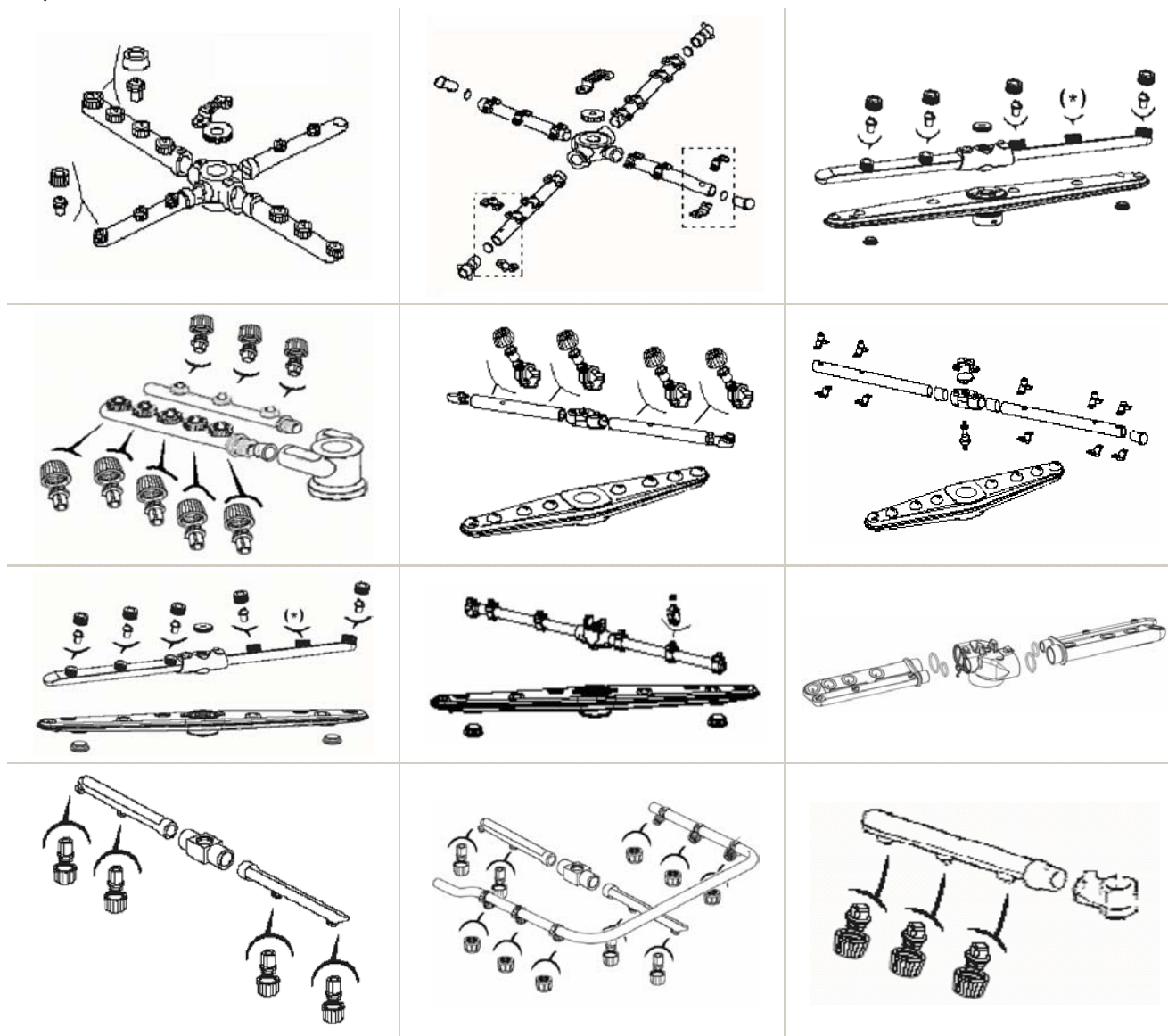

(*) Aspersor fechado. Bico não disponível.

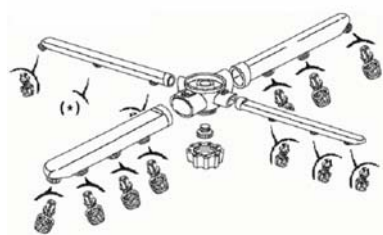

- Limpe os pernos de rotação dos braços e a zona de saída da água de lavagem e de enxaguamento.
- Limpe bem a cuba e a máquina com produtos desinfectantes não abrasivos.
- Volte a montar correctamente bicos, braços e filtros, prestando atenção às inclinações e ao engate dos braços nas respectivas sedes.

5.4 Manutenção anual

A máquina deve ser meticulosamente controlada por um técnico especializado. Principalmente em relação a:

- Remoção dos depósitos do tanque.
- Desmontagem e limpeza total dos braços e bicos de lavagem e enxaguamento.
- **Limpeza metódica do parcializador inserido no eixo do braço de lavagem inferior e a área de saída da água.**
- Reinstalação do parcializador, do pino e dos braços de lavagem e enxaguamento.
- Verificação do bom estado dos vedantes e o estado de desgaste de outros componentes, como bombas, doseadores, etc.
- Verificação da regulação dos doseadores de solução para brilho e de detergente.
- Verificação e, se necessário, limpeza das resistências.

Se a máquina não for utilizada por longos períodos, é necessário que seja preparada adequadamente. Se, quando for novamente ligada, houver suspeita de presença de gelo, utilizar o aparelho somente depois que um técnico qualificado tiver inspecionado o boiler e os tubos.

Cap 6 REGULAÇÃO E VERIFICAÇÕES

As seguintes operações de regulação e verificação devem ser efectuadas exclusivamente por pessoal qualificado e autorizado, prestando a máxima atenção e tomando as precauções necessárias caso for preciso desactivar os dispositivos de segurança da máquina.

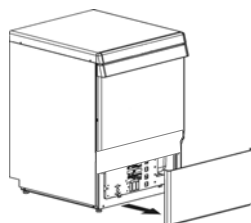

6.1 Doseadores

Antes de efectuar o **ajuste**, o doseador ou os doseadores e os tubos de alimentação deverão estar cheios. O ajuste é feito com os parafusos de regulação correspondentes que podem ser encontrados desmontando o painel frontal, abaixo da porta do tanque.



- **A garantia não cobre danos causados por um uso incorrecto do ou dos doseadores ou no caso de dosagem manual incorrecta.**
- **A escolha e a dosagem do detergente e da solução para brilho são determinantes para o bom resultado da lavagem e para a duração do aparelho. Usar somente produtos líquidos para lavagem industrial que produzem pouca espuma.**
- **As regulações devem ser feitas com a máquina quente e com o produto bem doseado.**



6.1.1 Doseador da solução para brilho

O nível da solução para brilho no recipiente deve ser suficiente; nunca deverá baixar até esvaziar-se nem ser atestado com produtos corrosivos ou impuros. Para encher o tubo de alimentação e o doseador, deve-se ligar a máquina, dar início ao ciclo de lavagem,

aguardar cerca de 20 segundos e pressionar o botão de “accionamento / desligamento”  por 8-10 vezes com intervalos de cerca de 10 segundos. O botão deve ficar pressionado para que o ciclo de lavagem possa terminar.

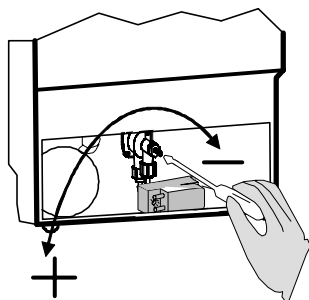

- Girando o parafuso de regulação no sentido horário, a quantidade de solução para brilho fornecida pela máquina diminuirá, e girando-a no sentido anti-horário esta quantidade aumentará.
- Para obter uma indicação sobre a quantidade de produto para o primeiro ajuste, devem ser utilizadas as doses indicadas pelo fornecedor do produto escolhido.
- A regulação deve ser aperfeiçoada avaliando os resultados de enxaguamento obtidos depois de pelo

menos três ciclos, para estabilizar os resultados.

- Estrias nas louças e formação de espuma na solução de lavagem indicam excesso de solução para brilho. A louça coberta com gotas de água e uma secagem muito lenta indicam falta de solução para brilho.
- Para obter ótimos resultados deve-se utilizar somente soluções para brilho onde a dose aconselhada pelo produtor seja menor do que 1.5 gr/litro.
- 7,9 cm de tubo = 1 ml. de produto (= 1 gr de produto com densidade equivalente a 1 kg/dm³). A água utilizada para o enxaguamento é cerca de 3 litros/ciclo.
- Não modificar a diferença de altura entre a cuba e a base da máquina depois de ter determinado a dosagem.
- Se a diferença de altura entre a cuba e a base da máquina for superior a 80 cm, o doseador poderá não funcionar correctamente.
- Se não utilizar o abrillantador, feche completamente o parafuso de regulação do doseador.

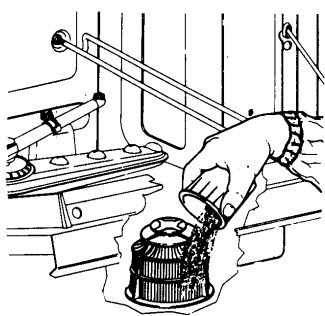

6.1.2 Aparelho sem doseador de detergente

A dosagem manual é desaconselhada pois não garante os resultados óptimos de um doseador automático. Se, mesmo assim, não for utilizado um doseador automático, deve-se introduzir o detergente na área do filtro de aspiração da bomba a cada 5 ciclos, seguindo a dose aconselhada pelo fabricante. Consultar os dados técnicos para saber a quantidade de água no tanque sendo que a água utilizada para o enxaguamento é de cerca de 3 litros. Para cada enchimento deve-se adicionar a dose para a água contida no tanque e os 5 enxaguamentos seguintes. Para as doses seguintes deve-se adicionar somente o detergente necessário para os enxaguamentos.



A instalação de um doseador automático é sempre recomendada.



6.1.3 Aparelho com doseador de detergente (disponível a pedido)

O nível do detergente no recipiente deve ser suficiente; nunca deverá baixar até esvaziar-se nem ser atestado com produtos corrosivos ou impuros. Para encher o tubo de alimentação é suficiente ligar a máquina e efectuar o primeiro enchimento com o doseador ligado.

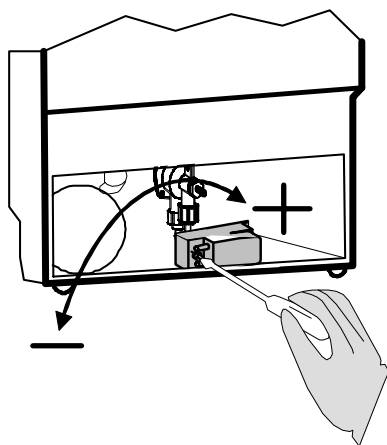

- Girando o parafuso de regulação no sentido anti-horário, a quantidade de detergente fornecido pela máquina será menor, se for girado no sentido horário, esta quantidade aumentará (de 1 ÷ 1,5 ml para cada enxaguamento por marca, que correspondem a cerca 1,2 ÷ 1,8 gr de produto com densidade equivalente a 1,2 kg/dm³). Consultar os dados técnicos da máquina para saber a quantidade de água do tanque.
- Para obter uma indicação sobre a quantidade de produto para o primeiro ajuste, consultar as doses indicadas pelo fornecedor do produto escolhido.
- A regulação deve ser aperfeiçoada avaliando os resultados de lavagem obtidos depois de pelo menos três ciclos, para estabilizar os resultados.

- **No tanque não deve haver presença de espuma no final de um ciclo.**
- Se houver espuma, deve-se, primeiramente, verificar o tipo de detergente utilizado, e, se necessário, substituí-lo com um detergente mais apropriado. Se continuar a haver espuma, verificar se a temperatura da água no tanque é correcta e, se necessário, diminuir a dose de detergente até a eliminação total da espuma.
- Com os doseadores entregues com a máquina é necessário utilizar somente detergentes onde

a dose aconselhada pelo produtor seja menor do que 5gr/litro.

Cap 7 DESINSTALAÇÃO



A desinstalação pode ser efectuada somente por pessoal técnico qualificado e autorizado.

- Desligar a alimentação à máquina através do interruptor geral externo.
- Fechar a torneira externa de alimentação de água.
- Desligar totalmente a máquina das redes de alimentação eléctrica e hidráulica.
- Esvaziar, limpar e preparar totalmente todos os circuitos hidráulicos internos, os dosadores, as bombas e o boiler.
- Esvazie completamente os doseadores de detergente e abrillantador e os tubos a eles ligados, certificando-se de que elimina correctamente o detergente e o abrillantador (contacte o fornecedor dos produtos utilizados).

Cap 8 ELIMINAÇÃO

Em nossas máquinas não existem materiais que exijam procedimentos específicos para a eliminação.

Cap 9 OPERAÇÕES DE REPARAÇÃO

9.1 Precauções especiais



- Antes de qualquer operação deve-se sempre desligar a electricidade e o fornecimento de água à máquina. Usar sempre luvas de protecção.
- Consultar sempre a documentação técnica em anexo e os dados técnicos da máquina.
- Ao término das operações deve-se reinstalar e restabelecer todas as protecções removidas.
- Não deixar corpos estranhos no interior do aparelho.
- Não tombar a máquina depois da instalação.

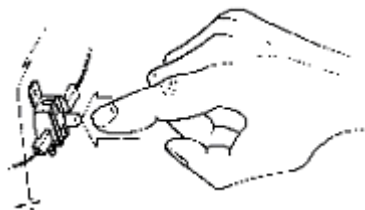

9.2 Restabelecimento do termostato de segurança

Para restabelecer o funcionamento, deve-se eliminar as causas do inconveniente e pressionar o botão vermelho de rearme colocado no termostato.

9.3 Substituição do tubo do doseador de detergente

O tubo de silicone do doseador de detergente está sujeito a desgaste, portanto, deve ser substituído periodicamente. Os passos a serem efectuados são os seguintes:

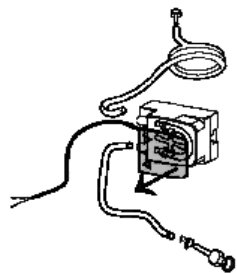

1) Retirar a tampa transparente

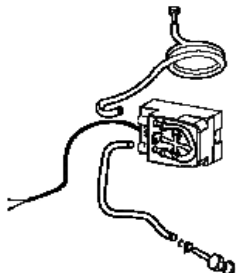

2) Desaparafusar o tubo girando a engrenagem

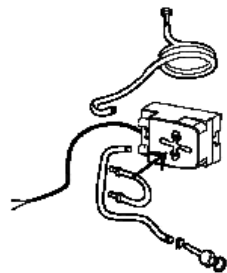

3) Substituir o tubo de silicone

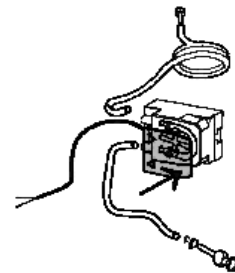

4) Fechar a tampa transparente

9.4 Substituição do pressostato do tanque

No caso de substituição do pressostato do tanque, de tombamento accidental da máquina ou de substituição do cárter do pressostato, os passos a efectuar serão os seguintes:

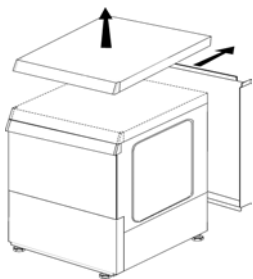

1) O pressostato pode encontrar-se atrás ou sobre a máquina

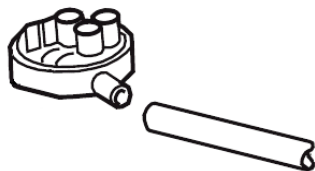

2) Extrair o pequeno tubo e, se necessário, substituir o pressostato.



3) Soprar ar por dentro do tubo para eliminar a condensação. Reinstalar os componentes na ordem inversa da desmontagem

9.5 Substituição do doseador hidráulico de solução para brilho

Os componentes internos (fole, ...) estão sujeitos a desgaste, pelo que devem ser substituídos periodicamente.

Em caso de intervenção no doseador hidráulico de abrillantador, proceda do seguinte modo:

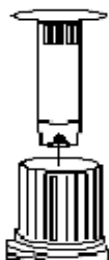

1) Escoar a máquina como descrito no item "Esvaziamento da máquina".

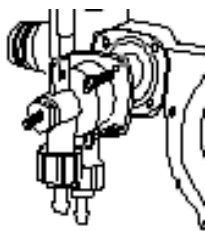

2) Desparafusar os quatro parafusos que suportam o doseador.



3) Substituir as partes necessárias.

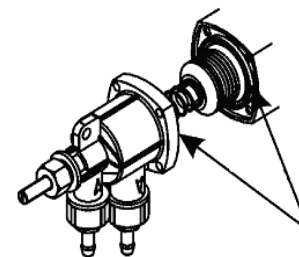

4) Montar o doseador centralizando correctamente o fole de borracha.