



Ditec QIK4E-7EH-7YEH

IP1861PT
Manual técnico

Barreira electromecânica

(Instruções originais)

Índice

	Assunto	Página
1.	Advertências gerais para a segurança	106
2.	Declaração CE de conformidade	107
2.1	Directiva das Máquinas	107
3.	Dados técnicos	108
3.1	Indicações de uso	108
4.	Instalação tipo	109
5.	Dimensões	110
6.	Componentes principais	111
7.	Instalação mecânica	112
8.	Instalação da haste	113
9.	Balanceamento da haste	114
10.	Seleção do sentido de abertura	115
11.	Regulação dos fins de curso (apenas QIK4E)	116
12.	Ligações eléctricas	116
13.	Plano de manutenção ordinária	117
	Instruções para o uso	119

Legenda



Este símbolo indica instruções ou notas relativas à segurança que requerem uma atenção particular.



Este símbolo indica informações úteis para o correcto funcionamento do produto.

1. Advertências gerais para a segurança

 O presente manual de instalação é dirigido exclusivamente a profissionais especializados. A instalação, as ligações eléctricas e as regulações devem ser efectuadas na observância da Boa Técnica e em respeito das normas vigentes.

Leia atentamente as instruções antes de iniciar a instalação do produto.

Uma instalação errada pode ser fonte de perigo.

 Os materiais da embalagem (plástico, polistireno, etc.) não devem ser abandonados no ambiente e não devem ser deixados ao alcance de crianças, pois são potenciais fontes de perigo.

Antes de iniciar a instalação verifique a integridade do produto.

Não instale o produto em ambiente e atmosfera explosivos: presença de gases ou fumos inflamáveis constituem um grave perigo para a segurança.

Antes de instalar a motorização, efectue todas as modificações estruturais relativas à realização dos dispositivos de segurança e a protecção ou isolamento de todas as áreas de esmagamento, corte, transporte e de perigo em geral.

Verifique se a estrutura existente tem os necessários requisitos de robustez e estabilidade. O fabricante da motorização não é responsável da não observância da Boa Técnica na fabricação dos infixos a motorizar, e também das deformações que devessem intervir no uso.

Os dispositivos de segurança (fotocélulas, suportes de borracha sensíveis, paragem de emergência, etc.) devem ser instalados levando em consideração: as normas e as directivas em vigor, os critérios da Boa Técnica, o ambiente de instalação, a lógica de funcionamento do sistema e as forças desenvolvidas pela porta motorizada.

Os dispositivos de segurança devem proteger as eventuais áreas de esmagamento, corte, transporte e de perigo em geral, da porta motorizada.

Aplique as sinalizações previstas pelas normas vigentes para localizar as zonas perigosas.

 Cada instalação deve haver visível a indicação dos dados identificativos da porta motorizada.

Quando requerido, ligue a barreira motorizada a um apropriado sistema de colocação a terra realizado em conformidade com as normas de segurança vigentes.

Durante as intervenções de instalação, manutenção e reparação, desligue a alimentação antes de abrir a tampa para ter acesso às partes eléctricas.

A remoção do cárter de protecção do automatismo deve ser realizada exclusivamente por pessoal qualificado.

 A manipulação das partes electrónicas deve ser efectuada equipando-se de abraçadeiras condutivas antiestáticas ligadas a terra. O fabricante da motorização declina qualquer responsabilidade sempre que sejam instalados componentes incompatíveis aos fins da segurança e do bom funcionamento.

Para a eventual reparação ou a substituição dos produtos deverão ser utilizadas exclusivamente peças de reposição genuínas.

O instalador deve fornecer todas as informações relativas ao funcionamento automático, manual e de emergência da porta motorizada, e entregar as instruções de uso para o utilizador da instalação.

2. Declaração CE de conformidade

(Directiva 2006/42/CE, Anexo II-B)

O fabricante Entrematic Group AB com sede em Lodjursgatan 10, SE-261 44 Landskrona, Sweden

declara que a barreira motorizada do tipo Ditec QIK4E-QIK7EH-QIK7YEH é conforme aos requisitos essenciais das seguintes directivas CE:

- Directiva de Compatibilidade Electromagnética 2004/108/CE;
- Directiva das Máquinas 2006/42/CE
- Directiva dos Produtos de Construção 89/106/CE

é conforme com as seguintes características da norma EN 13241-1 (Anexo ZA):

- Controlo da produção na fábrica (Conforme)
- Liberação de substâncias perigosas (Conforme)
- Resistência à carga do vento (Classe 5)
- Abertura segura (Conforme)
- Resistência mecânica e estabilidade (Conforme)
- Forças de manobra (Conforme)

Organismo notificado: Treviso Tecnologia – CERT

Registo de número: 1600

Endereço: Via Pezza Alta, 34 31046 Rustignè di Oderzo (TV)

Landskrona, 12-02-2013

Marco Pietro Zini
(BÀ President)



2.1 Directiva das Máquinas

Em conformidade da Directiva das Máquinas (2006/42/CE) o instalador que motoriza uma porta ou um portão tem as mesmas obrigações do fabricante de uma máquina e como tal deve:

- predispor o fascículo técnico que deverá conter os documentos indicados no Anexo V da Directiva das Máquinas;
(O fascículo técnico deve ser conservado e deixado à disposição das autoridades nacionais competentes por pelo menos dez anos a partir da data de fabricação da porta motorizada);
- redigir a declaração CE de conformidade conforme o Anexo II-A da Directiva das Máquinas e entregá-la ao cliente;
- afixar a marcação CE na porta motorizada em conformidade do ponto 1.7.3 do Anexo I da Directiva das Máquinas.

3. Dados técnicos

	QIK4E	QIK7EH-QIK7YEH
Alimentação	230 V~ 50 Hz	230 V~ 50/60Hz
Absorção	1,5 A	1 A
Fusível F1	F1,6A	F1,6A
Binário	90 Nm	70 Nm
Classe de isolamento	Classe 1	Classe 1
Tempo de abertura	4 s / 90°	2+6 s / 90°
Tempo de fecho	4 s / 90°	2+6 s / 90°
Comprimento da haste (max)	3700 mm	6000 mm
Classe de serviço	4 - INTENSO	5 - MUITO INTENSO
Intermitência	S2 = 15 min S3 = 30%	S2 = 60 min S3 = 60%
Temperatura	min -20° C / max +55° C	min -20° C / max +55° C
Grau de protecção	IP24D	IP24D
Quadro electrónico	E1A	EL31R

3.1 Indicações de uso

Classe de serviço: 4 (mínimo de 10+5 anos de uso com 100+200 ciclos por dia).

Uso: INTENSO (para entradas de prédios, industriais, comerciais, estacionamentos com uso para veículos ou pedestres intenso).

Classe de serviço: 5 (mínimo 5 anos de uso com 600 ciclos por dia).

Uso: MUITO INTENSO (para entradas de prédios, industriais, comerciais, estacionamentos com uso para veículos ou pedestres intenso).

- O desempenho de utilização refere-se ao peso recomendado (aprox. 2/3 do peso máximo consentido). O uso com o peso máximo autorizado poderia reduzir o desempenho acima indicado.
- A classe de serviço, os tempos de utilização e o número de ciclos consecutivos têm valor indicativo. São detectados estatisticamente em condições médias de uso e não podem ser certos para cada um dos casos.
- Cada entrada automática apresenta elementos variáveis tais como: atritos, balanceamentos e condições ambientais que podem modificar de maneira substancial tanto a duração como a qualidade de funcionamento da entrada automática ou de parte dos seus componentes (entre os quais os automatismos). É tarefa do instalador adoptar coeficientes de segurança adequados a cada particular instalação.

4. Instalação tipo

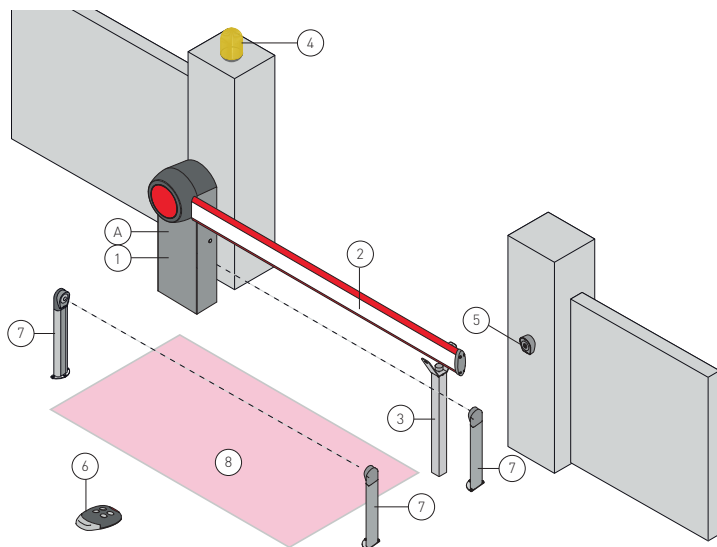

Ref.	Código	Descrição
1	QIK4E	Caixa barreira
	QIK7EH	Caixa barreira
	QIK7YEH	Caixa barreira inox
	QIKZ	Base de fixação da caixa
2	QIKB37	Haste elíptica 3700 mm
	QIKB50	Haste elíptica 5000 mm
	QIKB60	Haste elíptica 6000 mm
	QIKSN	Articulação para haste elíptica
	QIKBG	Junta para haste elíptica
	QIKLUX	Kit de iluminação da haste
	QIKC	Embalagem de 10 reflectores da haste
	QIKAM	Suporte móvel
	QIKGR	Vedação de alumínio 2000 mm
	3	QIKAF
QIKAFE		Suporte fixo com bloco electromagnético
QIKAFZ		Base de fixação suporte fixo
4	LAMPH	Lampejante
5	XEL5	Selector de chave
	LAN4	Teclado de combinação
	LAN7	Descodificador de placa
	XELCA	Coluna para acessórios de comando
6	GOL4	Rádio-controlo
7	XEL2	Fotocélulas
	XELCB	Coluna para fotocélulas
8	LAB9	Detector de espiral magnético para controlo de passagem
A		Ligue a alimentação a um interruptor unipolar de tipo homologado com distância de abertura dos contactos de pelo menos 3 mm (não fornecidos por nós). A ligação à rede deve ser feita num rego independente e separado das ligações aos dispositivos de comando e de segurança.



A garantia de funcionamento e o desempenho declarado são obtidos apenas com acessórios e dispositivos de segurança DITEC.

5. Dimensões

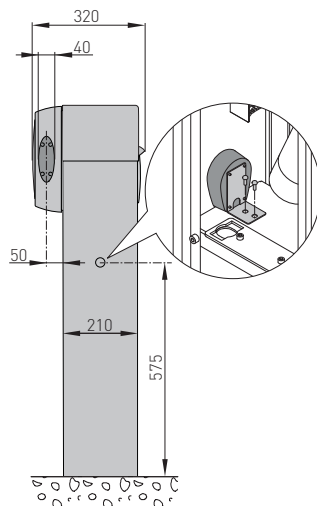
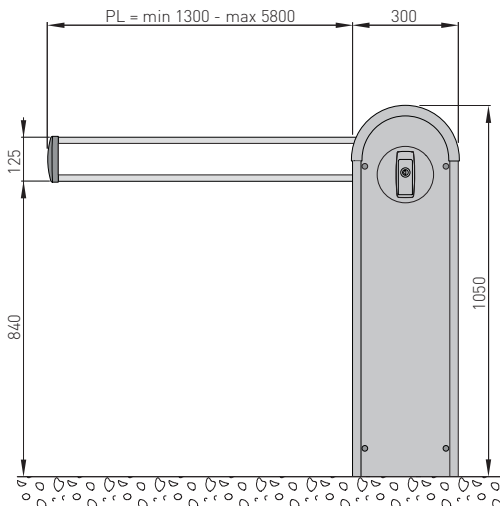

6. Componentes principais

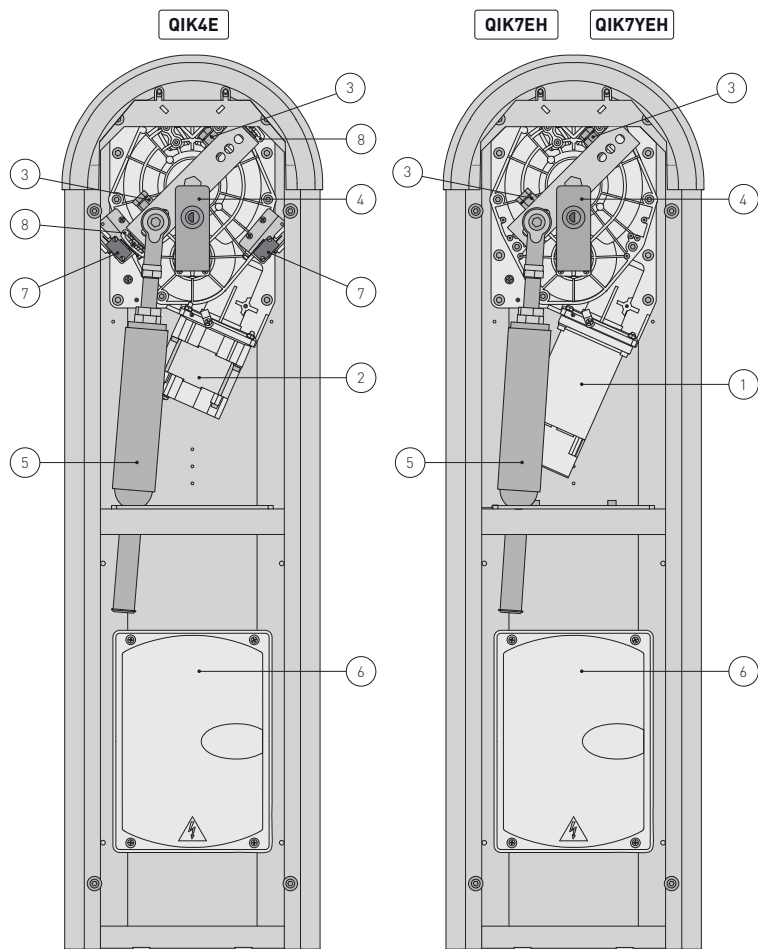

Ref.	Código	Descrição
1		Motor 24 V~ com encoder
2		Motor 230 V~
3		Regulação do retentor mecânico
4		Desbloqueio de chave
5	QIKM1	Mola cinza
	QIKM2	Mola verde
	QIKM3	Mola vermelha Ø38 mm
	QIKM4	Mola vermelha Ø51 mm
6		Quadro electrónico
7		Fim de curso
8		Patim fim de curso

7. Instalação mecânica

Todas as medidas indicadas são expressas em mm, salvo indicação em contrário.

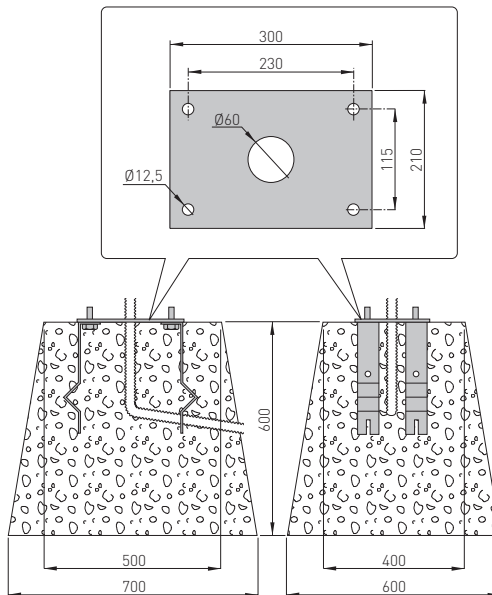

- Se a pavimentação presente não consentir uma fixação robusta e estável da caixa, predispor uma plataforma de concreto onde introduzir os grampos de fixação e a chapa de base QIKZ, que deverá estar em nível e limpa.
- Enfiar nos orifícios dos grampos de fixação elementos de ferro ou de outro material para engatar os grampos à estrutura de concreto.
- Fazer passar as esteiras passa cabos através do furo central da chapa.
ATENÇÃO: verificar a robustez e a estabilidade da fixação.
- Fixar a caixa.



NOTA: para abrir a caixa, desbloquear o automatismo conforme indicado na pág. 120 e desenroscar os 4 parafusos frontais.

8. Instalação da haste

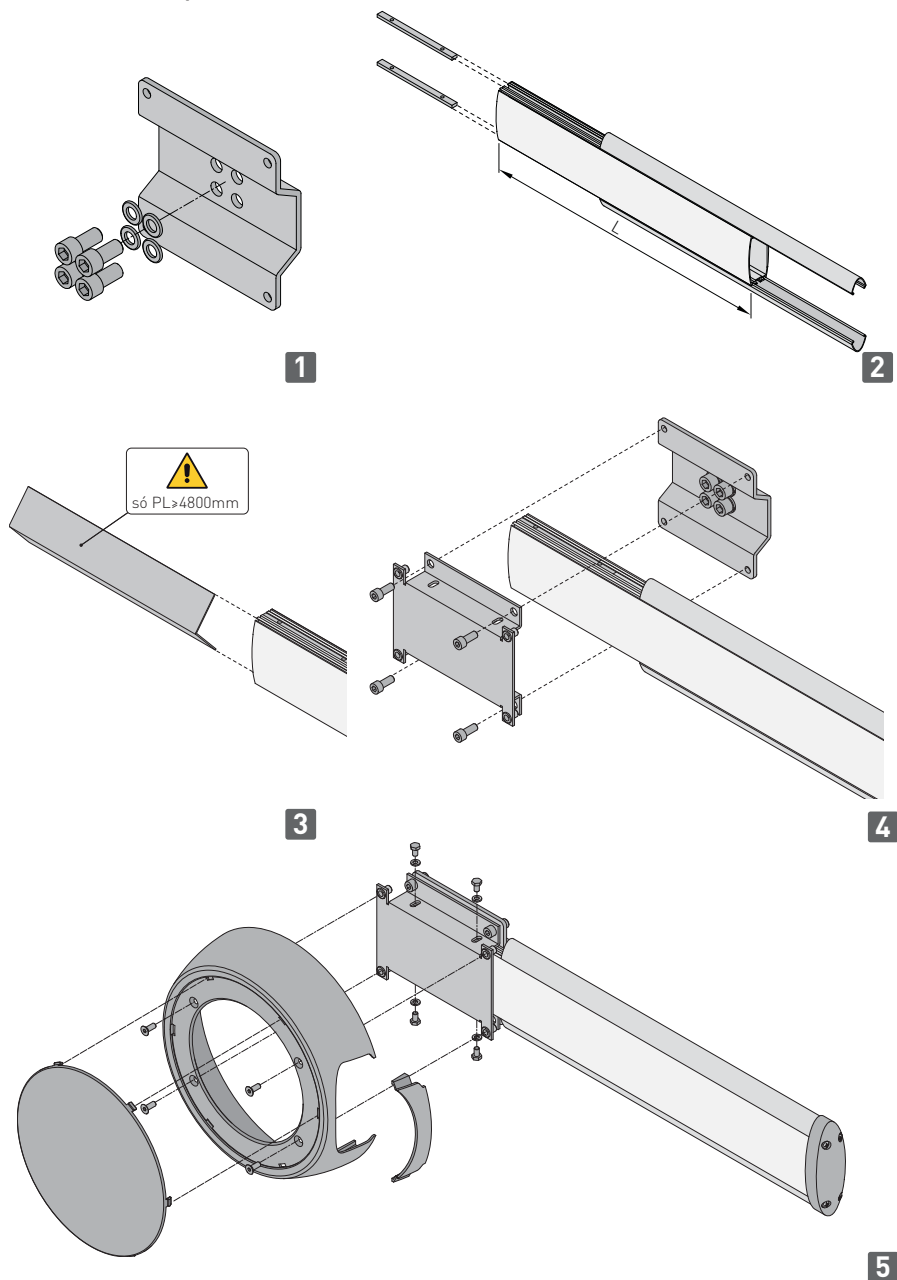





- Recortar o comprimento da haste na medida $L=PL+275$ mm.
- Instalar a haste conforme indicado na figura.

9. Balanceamento da haste

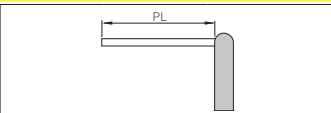

- Desbloquear o automatismo conforme indicado na pág. 18 e levar a haste para a posição vertical de abertura.
 - Fixar a mola na posição correcta e em base ao sentido de abertura escolhido conforme indicado na pág. 13.
 - Através das porcas colocadas acima da mola (ver a ref. [B] pág. 13), comprimir a mola até obter o balanceamento da haste na posição de 5°-30° em relação ao pavimento (nessa posição a haste deve permanecer parada ou inclinar um pouco para cima).
- ATENÇÃO: a compressão da mola deve respeitar a medida A indicada na pág. 115.
- Verificar também que, nas posições terminais de abertura e fecho, a haste fique parada.

! ATENÇÃO: nunca usar a força do motor para suportar o peso da haste. Usar sempre a mola de balanceamento.



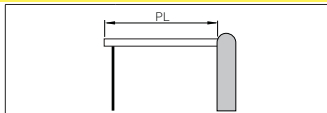

PL (mm)			
1300 - 1699	QIKM1	/	/
1700 - 1999	/	QIKM1	/
2000 - 2499	QIKM2	/	/
2500 - 2999	/	QIKM2	/
3000 - 3499	/	/	QIKM2
3500 - 4499	QIKM3	/	/
4500 - 5199	/	QIKM3	/
5200 - 5800	/	QIKM4	/



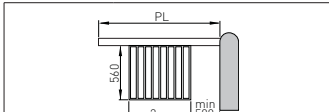

PL (mm)			
1900 - 1999	/	/	QIKM1
2000 - 2299	QIKM2	/	/
2300 - 2899	/	QIKM2	/
2900 - 3199	/	/	QIKM2
3200 - 4099	QIKM3	/	/
4100 - 4799	/	QIKM3	/
4800 - 5800	/	QIKM4	/



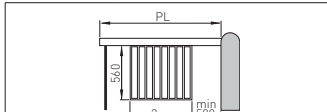

PL (mm)			
2500 - 2999	/	/	QIKM2
3000 - 3600	QIKM3	/	/



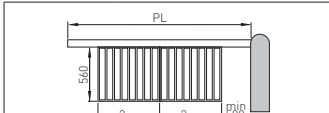

PL (mm)			
2700 - 3399	QIKM3	/	/
3400 - 3600	/	QIKM3	/

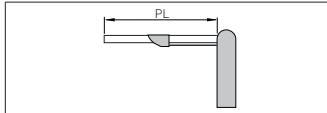

PL (mm)			
4600 - 5000	/	QIKM4	/



PL (mm)			
2000 - 2299	QIKM2	/	/
2300 - 2899	/	QIKM2	/
2900 - 3199	/	/	QIKM2
3200 - 4099	QIKM3	/	/
4100 - 4450	/	QIKM3	/

! ATENÇÃO: para $PL \geq 4000$ mm é necessário utilizar o suporte fixo QIKAF-QIKAFE ou o suporte móvel QIKAM. Com o apoio fixo com bloco electromagnético QIKAFE instalado utilizar as configurações indicadas para o suporte móvel QIKAM.

10. Selecção do sentido de abertura

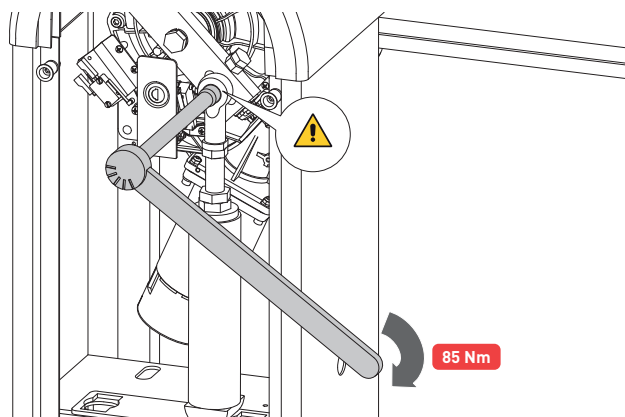
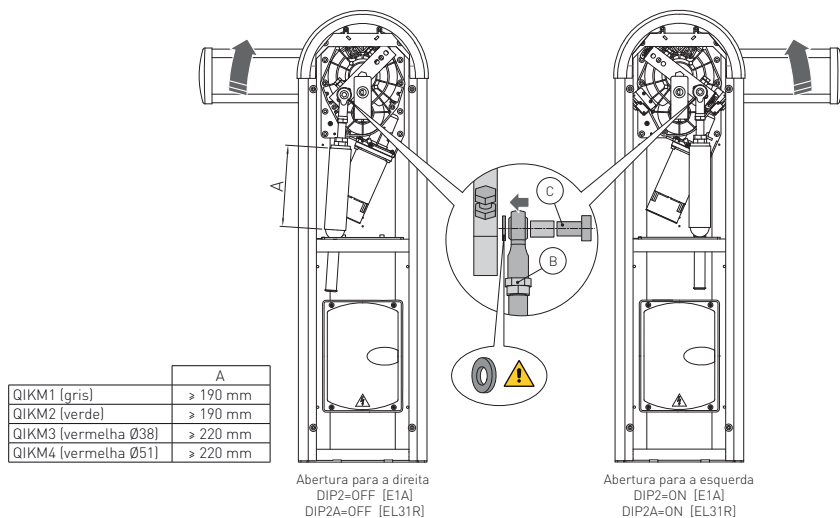

- Seleccionar o sentido de abertura conforme indicado na figura.
- Montar a mola através do apropriado parafuso M12x40 [C] com travaroscas, apertando com força conforme indicado na figura.
- [QIK4E] Configurar o DIP2 presente no quadro electrónico E1A conforme indicado na figura.
[QIK7EH] Configurar o DIP2A presente no quadro electrónico EL31R conforme indicado na figura.
- Depois de ter instalado a haste, ajustar a compressão da mola através das porcas [B] até obter a medida A indicada no quadro.

11. Regulação dos fins de curso (apenas Q1K4E)

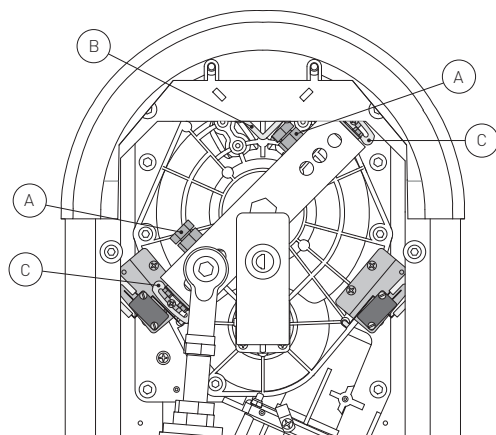

- Ajustar a posição de abertura e de fecho da haste através dos apropriados parafusos [A].
- Ajustar a intervenção dos fins de curso de abertura e de fecho com os apropriados excêntricos [C] de modo que sejam activados cerca de 3 mm antes da batida mecânica [B].

12. Ligações eléctricas

i NOTA: as ligações eléctricas e o arranque dos moto-redutores são ilustrados nos manuais de instalação dos quadros electrónicos.

	Q1K4E	Q1K7EH - Q1K7YEH
Quadro electrónico	E1A	EL31R

! Antes de ligar a alimentação eléctrica certifique-se que os dados da placa sejam correspondentes com aqueles da rede de distribuição eléctrica.

Prever na rede de alimentação um interruptor/seccionador unipolar com distância de abertura dos contactos igual ou superior a 3 mm.

Verificar que a montante do sistema eléctrico haja um interruptor diferencial e uma protecção de sobrecarga apropriados.

Utilizar um cabo eléctrico do tipo H05RN-F 3G1,5 ou H05RR-F 3G1,5 e ligue-o aos prendedores L (marrom), N (azul), presentes no interior do automatismo.

Ligar o cabo de terra \oplus .

A ligação à rede de distribuição eléctrica, no trecho exterior ao automatismo, deve ser realizada num rego independente e separado das ligações aos dispositivos de comando e segurança.

O rego deve penetrar no interior do automatismo através dos furos presentes na chapa de base por pelo menos 50 mm.

Verifique a ausência de arestas cortantes que possam danificar o cabo de alimentação.

Verifique se os condutores da alimentação de rede (230 V) e os condutores de alimentação dos acessórios (24 V) estão separados.

13. Plano de manutenção ordinária

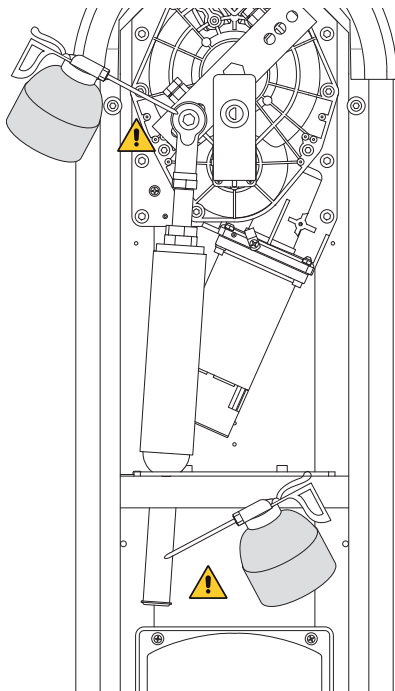

Realize as seguintes operações e verificações a cada 6 meses, em base à intensidade de utilização do automatismo.

Retirar a alimentação 230 V~ e as baterias (se presentes):

- Limpar e lubrificar as alavancas e controlar que todos os parafusos e as porcas estejam bem aparafusados.
- Limpar e lubrificar a articulação e a haste da mola, conforme indicado na figura.
- Controlar as ligações eléctricas.
- Verificar o funcionamento do desbloqueio manual.
- Verificar o correcto balanceamento da haste, conforme indicado na pág. 114.
- [QIK4E] Verificar o valor da capacidade do condensador do motor.

Fornecer novamente alimentação 230 V~ e baterias (se presentes):

- [QIK4E] Verificar o correcto funcionamento dos fins de curso.
- Verificar o correcto funcionamento da detecção de obstáculos.
- Controle o correcto funcionamento de todas as funções de comando e segurança.



NOTA: Para as partes de reposição, fazer referência ao catálogo das peças de reposição.



Instruções para o uso **ENTRE/MATIC**

Advertências gerais



! As presentes advertências são parte integrante e essencial do produto e devem ser entregues ao utilizador.

Lê-las com muita atenção, pois fornecem importantes indicações que concernem à segurança de instalação, uso e manutenção.

É necessário guardar estas instruções e entregá-las aos eventuais novos utilizadores do sistema. Este produto deverá ser destinado somente ao uso para o qual foi expressamente concebido. Qualquer outro uso deve ser considerado impróprio e portanto perigoso. O fabricante não pode ser considerado responsável por eventuais danos causados por usos incorrectos, errados e irracionais.

Este produto não é destinado ao uso por pessoas (incluindo crianças) com capacidades físicas, sensoriais ou mentais, ou falta de experiência ou conhecimento, a menos que tenham sido dadas, por intermédio de uma pessoa responsável pela sua segurança, supervisão ou instruções sobre o uso do aparelho.

Evite operar em proximidade das dobradiças ou órgãos mecânicos em movimento.

Não entre no raio de acção da porta ou portão motorizados enquanto está em movimento.

Não se oponha ao movimento da porta ou portão motorizados, pois pode causar situações de perigo.

Não permita as crianças de jogar ou estacionar no raio de acção da porta ou portão motorizados. Guarde fora do alcance de crianças os rádio controlos e/ou qualquer outro dispositivo de comando, para evitar accionar involuntariamente a porta ou portão motorizados.

Em caso de desgaste ou de péssimo funcionamento do produto, desligue o interruptor de alimentação, levando-se de qualquer tentativa de reparação ou de intervenção directa e dirija-se somente ao pessoal profissionalmente competente.

A falta de respeito de quanto acima indicado pode criar situações de perigo.

Qualquer intervenção de limpeza, manutenção ou reparação, deve ser efectuada por pessoal profissionalmente competente.

Para garantir a eficiência do sistema e o seu funcionamento correcto é indispensável respeitar as indicações do fabricante fazendo efectuar por pessoal profissionalmente competente a manutenção periódica da porta ou portão motorizados.

Em particular se aconselha à verificação periódica do funcionamento correcto de todos os dispositivos de segurança.

As intervenções de instalação, manutenção e reparação devem ser documentadas e conservadas a disposição do utilizador.

~~X~~ Para uma correcta eliminação dos equipamentos eléctricos e electrónicos, das pilhas e dos acumuladores, o utilizador deve entregar o produto nos apropriados "centros de recolha selectiva" predispostos pelas administrações municipais.



Instruções de desbloqueio manual

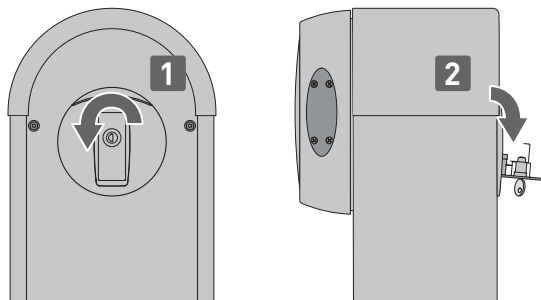

Em caso de avaria ou em ausência de tensão, inserir e girar a chave em sentido anti-horário, abrir completamente a portinhola. Abrir manualmente a barreira.

Para bloquear novamente a barreira, fechar a portinhola, girar a chave em sentido horário e retirar a chave.



ATENÇÃO: não desbloquear com as molas em tensão sem haste. Executar as operações de bloqueio e desbloqueio com o motor parado. Não entre no raio de acção da portinhola. Com a barreira desbloqueada a haste pode ter movimentos autónomos.

Quando a portinhola está fechada, mas a chave encontra-se ainda em posição horizontal, o micro-interruptor de desbloqueio está aberto, impedindo assim todo tipo de manobra.

Para desalimentar a barreira, é necessário retirar a alimentação e desligar as baterias (se presentes).



Para qualquer problema e/ou informação contactar o serviço de atendimento.

Carimbo do instalador	Operador
	Data da intervenção
	Assinatura do técnico
	Assinatura do comitente

Intervenção feita

Entrematic Group AB
Lodjursgatan 10
SE-261 44, Landskrona
Sweden
www.ditecentrematic.com

Todos os direitos relativos a este material são de propriedade exclusiva da Entrematic Group AB. Embora os conteúdos dessa publicação foram compilados com o maior cuidado, Entrematic Group AB não pode assumir qualquer responsabilidade por danos causados por eventuais erros ou omissões nessa publicação. Reservamo-nos o direito de fazer alterações sem aviso prévio. Cópias, digitalizações, alterações ou modificações são expressamente proibidas sem o consentimento prévio por escrito da Entrematic Group AB.

ENTRE//MATIC



Entrematic Group AB
Lodjursgatan 10
SE-261 44, Landskrona
Sweden
www.ditecentrematic.com

