



www.dtco.vdo.com

Tacógrafo digital – DTCO[®] 1381

Release 2.0 – 2.1

Manual de instruções empresário + condutor



DTCO[®] SmartLink (opção a partir)

VDO

Estimado utilizador!

o tacógrafo digital, **DTCO 1381**, com os seus componentes de sistema, é um aparelho de controlo CE, e obedece às especificações técnicas do regulamento 3821/85 (CEE) Anexo I B, na versão actual válida.

Os dados preparados apoiam ...

- o condutor a cumprir as leis sociais relativas ao trânsito rodoviário
- e fornecem ao empresário (através de "software" especial) dados úteis sobre os condutores e a utilização do veículo.



Este manual de instruções destina-se ao **empresário** e ao **pessoal** técnico e descreve o uso correcto do DTCO 1381, em conformidade com o Regulamento. Leia este manual com atenção e familiarize-se com o DTCO 1381.

Para mais informações sobre o DTCO 1381, e para obter as moradas de contacto, visite o site da Internet: **www.dtco.vdo.com**

Desejamos-lhe uma boa viagem.

Continental Automotive GmbH

© 04.13 by Continental Automotive GmbH

Responsável pelo conteúdo:

Continental Automotive GmbH
P.O. Box 1640
78006 Villingen-Schwenningen
GERMANY

Reservado o direito a alterações de pormenores técnicos em relação às descrições, dados e figuras constantes neste manual de instruções. É proibida a reimpressão, tradução ou multiplicação sem a autorização por escrito.



Release - resumo	6	Avisos após ligar/desligar a ignição	17	Modo operacional "Serviço"	4
Informações gerais	1	Visualização (visualizações) padrão	18	Inserir o(s) cartão (cartões) de condutor	28
Meios de apresentação	8	Visualização de dados com viatura parada	18	Entradas manuais	28
Utilização do DTCO 1381	9	Visualização de mensagens	19	Possibilidades de correcção	30
Disposições legais	10	Estado de fabricação	19	Entrada de país durante a entrada manual	31
Obrigações do condutor	10	Fora de âmbito ("out of scope")	19	Cancelamento da operação de entrada	31
Obrigações do empresário	11	Transporte por "ferry" ou comboio	19	Adicionar a actividade "Tempo de repouso"	32
Tratamento das impressões	11	Comportamento no caso de subtensão / sobretensão	20	Continuar o turno de trabalho	33
Tratamento dos cartões de tacógrafo	12	Interrupção da tensão	20	Continuar o turno e antepor actividades a um turno	34
Limpar o cartão de tacógrafo	12	Modo operacional "Empresa"	3	Definir actividades	35
Introdução	2	Funções do cartão de empresa	22	Definição manual	35
Primeiros passos	14	Funções de menu no modo operacional "Empresa"	22	Definição automática	35
Para o empresário	14	Inserir o cartão de empresa	23	Registar actividades de forma manuscrita	36
Para o condutor	14	Introduzir a matrícula do veículo	24	Descarregar dados contidos no cartão de condutor	37
Elementos de indicação e comando	15	Preparar a descarga de dados	25	Retirar o(s) cartão (cartões) de condutor	38
Descrição breve	15	Retirar o cartão de empresa	26	Orientação por menus após Retirar o cartão de condutor	39
Variantes do mostrador	17				
Modo de espera	17				
VDO GeoLoc * (a partir da edição 2.1)	17				

Mudança de condutor / veículo em serviço	40	Visualizações na actividade "Intervalo"	52	Menu principal Entrada Condutor 1 / Condutor 2	60
Documentos a levar	41	Visualização na actividade "Tempo de trabalho"	52	Introduzir país do início de turno	60
Utilização da impressora	5	Visualizar os valores diários	53	Introduzir país do fim de turno	60
Inserir um rolo de papel	44	Visualizar os valores semanais	53	Menu principal Entrada Veículo	61
Imprimir dados	45	Visualização de estado	53	Introduzir início em "ferry" / comboio	61
Iniciar a impressão	45	Vista geral da estrutura de menus ..	54	Ajustar a hora local	61
Cancelar a impressão	45	Navegar dentro das funções de menu	55	Correcção da hora UTC	62
Particularidades durante a impressão	46	Acesso bloqueado aos menus!	56	Menu principal Mostrar Condutor 1 / Condutor 2	63
Eliminar um encravamento de papel	46	Sair do menu principal	56	Menu principal Mostrar Veículo	64
Funções de menu	6	Menu principal Imprimir Condutor 1 / Condutor 2	57	Mensagens	7
Activar as funções de menu	48	Imprimir o valor diário	57	É exibida uma mensagem	66
Com o veículo parado	48	Imprimir eventos	57	Características das mensagens	66
Visualização no início da condução	48	Imprimir actividades	57	Confirmar as mensagens	67
Mostrar os tempos do cartão de condutor	49	Menu principal Imprimir Veículo	58	Sinopse dos eventos	68
Definir a língua	49	Imprimir o valor diário armazenado na memória de massa	58	Sinopse das falhas	70
VDO Counter *	50	Imprimir os eventos da memória de massa	58	Aviso de tempo de condução	72
Estrutura da visualização	50	Imprimir excessos de velocidade	58	Sinopse dos avisos ao utilizador	73
Visualizações durante a viagem	51	Imprimir os dados técnicos	58		
		Imprimir diagrama v.....	59		
		Imprimir estado D1/D2 *	59		
		Imprimir perfis de velocidade *	59		
		Imprimir perfis das rotações *	59		

Descrição do produto	8	Dados técnicos	84	Finalidade do registo no caso de eventos ou falhas	106
Modos operacionais do DTCO 1381	78	DTCO 1381	84	Codificação da finalidade do registo	106
Os cartões de tacógrafo	79	Rolo de papel	84	Codificação para descrição mais pormenorizada	108
Cartão de condutor	79	Pictogramas e exemplos de impressão	9	Anexo	A
Cartão de empresa	79	Sinopse dos pictogramas	86	Índice remissivo	109
Cartão de controlo	79	Combinações de pictogramas	87	Ajuste automático das actividades após ligar/desligar a ignição	112
Cartão de centro de ensaio	79	Códigos dos países	89	Nota	113
Travar os cartões de tacógrafo	79	Marca de identificação das regiões ..	90	EC Declaration of Conformity	115
Direitos de acesso aos cartões de tacógrafo	80	Exemplos de impressão	91		
Dados armazenados	81	Impressão diária do veículo	93		
Cartão de condutor	81	Eventos / falhas do veículo	94		
Cartão de empresa	81	Excessos de velocidade	95		
Memória de massa	81	Dados técnicos	95		
VDO GeoLoc *	81	Actividades do condutor	96		
(a partir da edição 2.1)	81	Diagrama v	96		
Gestão de tempo	82	Estado D1/D2 diagrama *	96		
Manutenção e conservação	83	Perfis de velocidade *	97		
Limpar o DTCO 1381	83	Perfis de rotação *	97		
Obrigaç�o de inspecç�o do tac�grafo	83	Explicaç�es dos exemplos de impress�o	98		
Comportamento no caso de reparaç�o / substituiç�o do DTCO 1381	83	Legenda dos blocos de dados	98		
Eliminaç�o dos componentes	83				

■ Release - resumo

O presente manual de instruções certificado é válido para as seguintes versões do aparelho DTCO 1381:

Versão de Release (visível na placa de identificação)	Manual de instruções certificado	Características distintivas na operação
 <p>Rel. 2.0</p>	BA00.1381.20 101 105	<ul style="list-style-type: none"> • Aquando da viagem, é possível ajustar individualmente uma visualização padrão pretendida. • É possível uma impressão na hora local.
 <p>Rel. 2.1</p>	BA00.1381.21 100 105	<p>Manual de instruções actual</p> <ul style="list-style-type: none"> • Alteração da orientação por menus ao inserir o cartão de condutor; ➔ <i>ver na página 28.</i> • Visualização de menus em função dos cartões inseridos; ➔ <i>ver na página 48.</i> • VDO GeoLoc: Registo opcional dos dados de posição de um veículo; ➔ <i>ver na página 17.</i> • Indicação que remete para a necessidade de descarregamento de um cartão de condutor aquando da sua extracção; ➔ <i>ver na página 39.</i>

 Este manual de instruções não se adequa às versões anteriores do aparelho!

Informações gerais

Meios de apresentação

Utilização do DTCO 1381

Disposições legais

Tratamento dos cartões de tacógrafo

Service Only

1

■ Meios de apresentação

Encontrará neste manual de serviço os seguintes meios de realce:



Aviso

Um aviso chama a atenção para um possível perigo de ferimento e de acidente.



Atenção!

O texto ao lado ou por baixo deste símbolo contém informações importantes, que o ajudam a evitar uma perda de dados, danos no aparelho e a cumprir exigências previstas na lei.



Conselho

Este símbolo dá-lhe conselhos e informações que, no caso da não observação, podem levar a avarias.



O livro remete para uma documentação separada.

Sequência de acções

1. Este símbolo indica uma acção, que você deve executar. Ou você é conduzido, passo a passo, através do menu e convidado a fazer uma entrada.
2. As restantes acções serão numeradas sequencialmente.

Símbolos

- * O asterisco caracteriza um equipamento opcional.
Observação: Tenha em atenção as indicações das **variantes da ADR** "☺" e da opção "**Ajuste automático das actividades após ligar/desligar a ignição**", visto que as funções individuais são dependentes da ignição.
 O **VDO Counter** oferece-lhe ajuda no seu planeamento diário, semanal quando se encontra "em viagem".
- Este símbolo indica a página onde poderá encontrar mais informações sobre a matéria.
- ↔ Este símbolo indica que o texto é prosseguido na próxima página.

Apresentação de menus

condutor 1
1 -*/# país início

As linhas ou caracteres que piscam na linha do menu são apresentados em *itálico (1)* no manual de instruções.

Definições

Condutor 1 = A pessoa que conduz actualmente ou que vai conduzir o veículo.

Condutor 2 = A pessoal que não conduz o veículo.

■ Utilização do DTCO 1381



Perigo de acidente

Quando o veículo está em marcha, podem aparecer mensagens no mostrador. Também é possível que o cartão do condutor seja ejetado automaticamente.

Não se deixe distrair e preste sempre total atenção ao trânsito.



Perigo de ferimento

Existe o perigo de ferimento na gaveta de impressora, caso esta esteja aberta. Abra a gaveta da impressora apenas para inserir o rolo de papel!

Conforme o volume de impressão a realizar, a cabeça térmica de impressão pode ficar muito quente! Deixe arrefecer a cabeça de impressão, antes de inserir o rolo de papel.



Perigo de explosões

A variante DTCO 1381 *, em conformidade com a legislação relativa ao transporte de mercadorias perigosas, foi concebida para um ambiente sujeito a explosões.

Tenha em atenção as instruções relativas ao transporte e manuseamento de mercadorias perigosas em ambientes sujeitos a explosões.



Por favor, para evitar um dano no DTCO 1381, respeite as seguintes informações!

- O DTCO 1381 é instalado e selado por pessoas autorizadas ao efeito. **Nunca realize intervenções no aparelho ou na cablagem de ligação.**
- Não insira nos leitores cartões que não sejam os cartões originais por exemplo, cartões de crédito, cartões com

inscrições realçadas ou cartões metálicos. Estes danificam o leitor de cartões do DTCO 1381!

- Use apenas os rolos de papel autorizados para o modelo e recomendados pelo fabricante (papel de impressão genuíno da VDO). Preste atenção ao símbolo de homologação.
 - ➔ *Para pormenores, ver “Rolo de papel” na página 84.*
- Não prima as teclas com objectos afiados ou pontiagudos, por exemplo, com uma esferográfica, etc.
- Limpe o aparelho com um pano um pouco humedecido ou com um pano de limpeza de microfibras. (Disponível no seu centro de vendas e assistência responsável.)
 - ➔ *Ver “Manutenção e conservação” na página 83.*

■ Disposições legais



Toda e qualquer alteração no tacógrafo ou nos dispositivos condutoras de sinais, que possam influenciar o registo e a gravação do tacógrafo, sobretudo com o intenção dolosa, pode violar leis penais ou regulamentadoras.

É proibido a falsificação, supressão ou destruição de registos feitos no tacógrafo, bem como nos cartões de tacógrafo e nos documentos impressos.

Fundamentos legais

O emprego de tacógrafos está estipulado actualmente na respectiva versão válida do regulamento CE 3821/2006, em conjunto com o regulamento n.º CE 561/85 e as leis nacionais aplicáveis. Transfere ao condutor e ao detetor de veículo (empresário) uma série de obrigações e responsabilidades. A seguinte discriminação não pre-tende ser exaustiva, nem juridicamente válida!

▶ Obrigações do condutor

- O condutor é responsável por um emprego correcto do cartão de condutor e do tacógrafo.
- Comportamento no caso de anomalias no tacógrafo:
 - O condutor terá que anotar os dados referentes às actividades que deixaram de ser registadas ou impressas correctamente pelo tacógrafo em questão numa folha separada ou no verso do rolo de papel.
 - ➔ Ver “Registar actividades de forma manuscrita” na página 36.
 - Caso o veículo não possa retornar ao estabelecimento da empresa dentro de uma semana, então a reparação do tacógrafo tem de ser efectuada durante o caminho numa oficina autorizada.
- No caso de serviço misto (uso de veículos com folha de registo e tacógrafo digital), devem anexar-se os documentos necessários.
 - ➔ Ver “Mudança de condutor / veículo em serviço” na página 40.
- No caso de perda, roubo, danificação ou avaria do cartão do condutor, o condutor, ao início e fim da condução, tem de fazer uma impressão dos dados registado pelo DTCO 1381 nesse dia e prover esta impressão dos seus dados pessoais. Em certos casos, tem de completar os tempos de disponibilidade em serviço e os restantes tempos de trabalho de forma manuscrita.
 - ➔ Ver “Registar actividades de forma manuscrita” na página 36.
- No caso de danificação ou avaria, o cartão de condutor tem de ser entregue à autoridade competente, ou deve-se comunicar a sua perda. A carta de substituição deve ser requerida no prazo de sete dias úteis.
- Sem cartão de condutor, pode prosseguir-se a viagem durante um período de 15 dias de calendário, desde que isto seja necessário para que o veículo retorne ao estabelecimento da empresa.



- Sendo o cartão de condutor renovado, substituído ou trocado por uma autoridade de outro Estado-membro, deve comunicar-se este facto imediatamente à autoridade competente.
 - Depois de decorrido o prazo de validade da carta do condutor, o condutor deve trazê-la consigo no carro por um mínimo de sete dias úteis (Regulamento do pessoal condutor da Alemanha).
- **Obrigações do empresário**
- Após uma inspeção do veículo por uma oficina autorizada, deixe completar imediatamente os dados de calibração, tal como, o Estado-membro que matriculou o veículo e a matrícula.
 - Ao inserir o cartão da empresa, é solicitado a introduzir no DTCO 1381 o estado-membro e a matrícula do veículo, caso necessário.
► Para pormenores, ver “Introduzir a matrícula do veículo” na página 24.
- No início da utilização do veículo, registre a empresa no DTCO 1381 e, no final, peça o seu cancelamento.
► Para pormenores, ver “Inserir o cartão de empresa” na página 23.
 - Assegure que haja sempre um número suficiente derolos de papel homologados no veículo.
 - Supervisione o funcionamento perfeito do tacógrafo. Cumpra os intervalos previstos na lei relativamente à revisão do tacógrafo. (Realizar, pelo menos, todos os dois anos uma revisão periódica.)
 - Carregue os dados armazenados regularmente na memória de massa do DTCO 1381 e armazena os dados de acordo com as disposições legais.
 - Permita as reparações e calibrações apenas por uma oficina autorizada.
► Para pormenores, ver “Obrigação de inspeção do tacógrafo” na página 83.
- Controle o uso correcto do tacógrafo pelos condutores. Verifique, em intervalos periódicos, os tempos de condução e repouso, chamando a atenção para possíveis desvios nos tempos prescritos.
- **Tratamento das impressões**
- Tenha cuidado em não expor as impressões à luz ou a raios solares, nem à humidade ou calor, visto que isto pode danificar as impressões (tornam-se ilegíveis).
 - O proprietário do veículo / empresário deverá conservar os documentos impressos durante 1 ano no mínimo.

1

■ Tratamento dos cartões de tacógrafo

A posse de um cartão de tacógrafo atribuiu o direito a usar o DTCO 1381. As áreas de actividade e os direitos de acesso encontram-se regulamentados na lei.

➔ Ver “Os cartões de tacógrafo” na página 79.

 O cartão de condutor é um cartão personalizado. Com ele, o condutor identifica-se perante o DTCO 1381.

O cartão condutor é intransmissível!

 O cartão de empresa destina-se ao proprietário e detentor de veículos equipados com tacógrafos digitais integrados, não podendo ser transmitido a terceiros.

O cartão de empresa não se destina à condução!



Por forma a evitar uma perda de dados, manuseie o seu cartão de tacógrafo com cuidado e respeite também as instruções das entidades emissoras de cartões de tacógrafo.

- Não curvar nem dobrar os cartões de tacógrafo, nem usá-los para fins alheios.
- Não usar cartões de tacógrafo danificados.
- Manter as superfícies de contacto limpas, secas e livres de gordura e óleo (guardar sempre no estojo protector).
- Proteger dos raios solares directos (não deixar no painel de instrumentos).
- Não pousar na proximidade imediata de campos electromagnéticos fortes.
- Não usar para além da data de validade e/ou requisitar um novo cartão em tempo útil, antes de o prazo expirar.

► Limpar o cartão de tacógrafo

Os contactos sujos do cartão de tacógrafo podem ser limpos com um pano ligeiramente humedecido ou com um pano de limpeza de microfibras. (Disponível no seu centro de vendas e assistência responsável.)



Para a limpeza dos contactos do cartão de tacógrafo, não use solventes, tal como diluentes ou benzina.

Introdução

Primeiros passos

Elementos de indicação e comando

Variantes do mostrador

Service Only

■ Primeiros passos

▶ Para o empresário

- 2** 1. Active a empresa no DTCO 1381. Introduza o cartão de empresa num dos leitores de cartões.
- ➔ Para pormenores, ver “Inserir o cartão de empresa” na página 23.

 O cartão de empresa não se destina à condução!

2. Retire o cartão de empresa do leitor de cartões depois de terminado o registo ou descarregados os dados da ranhura do cartão.
- ➔ Para pormenores, ver “Retirar o cartão de empresa” na página 26.

▶ Para o condutor

1. No início do turno (começo do dia de trabalho), insira o seu cartão de condutor no respectivo leitor de cartões.
- ➔ Para pormenores, ver “Inserir o(s) cartão (cartões) de condutor” a partir da página 28.

2. Através da “Entrada manual” pode acrescentar actividades no seu cartão de condutor.

➔ Para pormenores, ver “Entradas manuais” a partir da página 28.

3. Com a tecla de actividades, defina a actividade que pretende executar no momento.

➔ Para pormenores, ver “Definir actividades” na página 35.

4. Mude a hora para a hora local actualmente válida.

➔ Para pormenores, ver “Ajustar a hora local” a partir da página 61.

O DTCO 1381 está pronto a funcionar!

5. **Importante!** No caso de intervalo ou período de repouso, coloque impreterivelmente a actividade em “H”.

6. Possíveis avarias no aparelho ou nos componentes do sistema são exibidas no mostrador. Confirme a mensagem exibida.

➔ Para pormenores, ver “É exibida uma mensagem” a partir da página 66.

7. No fim do turno (fim do dia de trabalho) ou no caso de troca de veículo, faça ejectar o seu cartão pelo aparelho.

➔ Para pormenores, ver “” a partir da página 37.

8. As actividades dos dias anteriores, bem como os eventos armazenados, etc., poderão ser impressos ou exibidos através das funções de menu.

➔ Para pormenores, ver “Menu principal Mostrar Veículo” a partir da página 47.



Os requisitos específicos previstos na lei de cada país não estão incluídos neste manual de instruções, devendo, no caso da sua existência, ser respeitados adicionalmente!

■ Elementos de indicação e comando

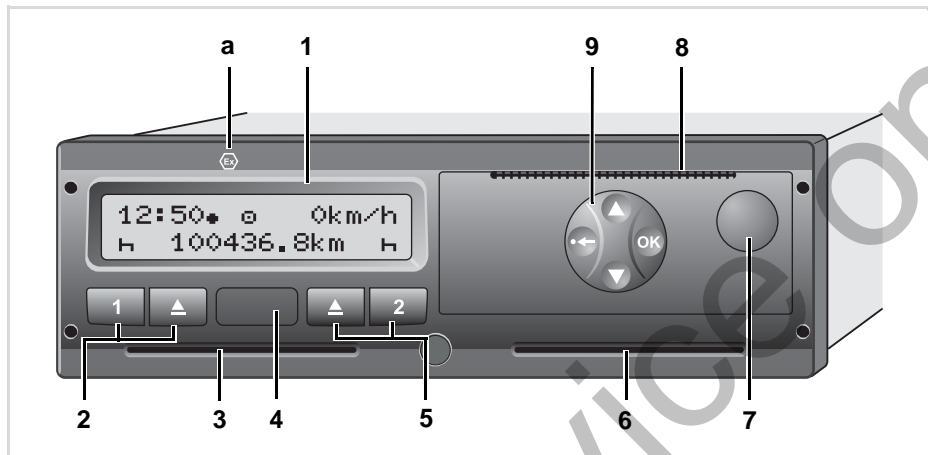

- (1) Mostrador
- (2) Teclas para condutor 1
- (3) Leitor de cartões 1
- (4) "Interface" de descarga
- (5) Teclas para condutor 2
- (6) Leitor de cartões 2
- (7) Tecla para destravar a gaveta da impressora
- (8) Aresta de corte
- (9) Teclas de menu
- (a) Símbolo indicador "⊕" da variante ADR * (ADR = Acordo Europeu Relativo ao Transporte de Mercadorias Perigosas por Estrada)

Com os respectivos acessórios, o DTCO 1381 pode ser controlado de forma remota.

► Descrição breve

Mostrador (1)

As informações ou dados exibidos no mostrador dependem do estado operacional do veículo.

➔ Ver "Variantes do mostrador" na página 17.

Teclas de condutor 1 (2)

- Tecla de actividades para condutor 1 ➔ Para pormenores, ver "Definir actividades" na página 35.
- ▲ Tecla de ejeção para leitor de cartões 1

Leitor de cartões para cartão 1 (3)

O condutor 1, que vai guiar o veículo neste momento, introduz o seu cartão de condutor no no leitor de cartões 1.

➔ Para pormenores, ver "Inserir o(s) cartão (cartões) de condutor" a partir da página 28.

Interface de descarga (4)

O "interface" de descarga situa-se por baixo da tampa. Os direitos de acesso desta interface são regulados de acordo com o cartão de tacógrafo inserido.

➔ *Para pormenores, ver "Direitos de acesso aos cartões de tacógrafo" na página 80.*

Teclas de condutor 2 (5)

- 2** Tecla de actividades para condutor 2
- ▲** Tecla de ejeção para leitor de cartões 2

Leitor de cartões para cartão 2 (6)

O condutor 2, que não vai guiar o veículo neste momento, insere o seu cartão de condutor no leitor de cartões 2 (serviço em equipa).

Tecla para destravar (7)

Esta tecla destina-se a destravar a gaveta da impressora, por exemplo, quando se pretende inserir um rolo de papel.

Aresta de corte (8)

Com a ajuda da aresta de corte pode separar-se uma impressão criada pela impressora integrada.

Teclas de menu (9)

Para a entrada, visualização e impressão de dados, deve usar as seguintes teclas:

- ▲/▼** Seleccionar a função ou opção pretendida percorrendo as funções exibidas no mostrador. (Premindo e segurando a tecla, é possível realizar-se uma repetição automática.)
- OK** Confirmar a função seleccionada / selecção feita.
- OK** Pressionar e manter premida, avanço sucessivo até ao último campo de introdução.
- ←** Voltar para o último campo de introdução, cancelar a entrada do país ou abandonar as funções do menu passo a passo.

Variante ADR * (a)

- ☞** Algumas funções, como inserir ou retirar os cartões de tacógrafo, imprimir o mostrar dados só são possíveis com a ignição ligada.
- ☞** Ao carregar e descarregar mercadorias perigosas, a tampa de protecção do DTCO 1381 deve encontrar-se fechada.

Placa de características

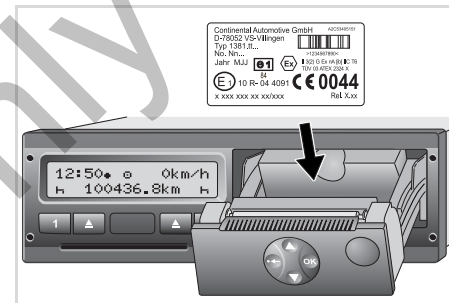

Placa de características

Ao abrir-se a gaveta da impressora, a placa de características torna-se visível com os seguintes indicações: Nome e endereço do fabricante, variante do aparelho, número de série, ano de fabrico, marcação de teste e de homologação e edição.

A partir da edição 2.1: Após uma actualização do software, as versões do hardware e do software são identificadas através de um autocolante na gaveta da impressora.

■ Variantes do mostrador

Generalidades

A visualização é composta por pictogramas e texto, sendo o idioma do texto escolhido automaticamente, conforme se segue:

- o idioma exibido é determinado pelo cartão de condutor que esteja actualmente inserido no leitor de cartões 1 ou pelo último cartão inserido no DTCO 1381.
- Ou pelo cartão de tacógrafo com a maior prioridade, por exemplo, o cartão de empresa ou o cartão de controlo.

Escolher a língua

Em alternativa à selecção automática da língua pelo cartão do tacógrafo, pode seleccionar uma língua preferida individualmente. ➔ *Para pormenores, ver "Definir a língua" na página 49.*

► Modo de espera

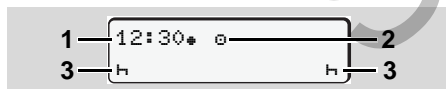

Visualização modo de espera

No modo operacional "Serviço" "e" e nas condições que seguem, o DTCO 1381 ao fim de aproximadamente 5 minutos muda para o modo de espera:

- a ignição do veículo está desligada,
- e não está presente nenhuma mensagem.

As actividades ajustadas (3) aparecem ao lado da hora (1) e do modo operacional (2). Após mais 3 minutos (valor definido pelo cliente), o visor apaga-se.

O modo de espera é desactivado:

- ao ligar-se a ignição,
- ao premir-se uma tecla qualquer,
- ou quando o DTCO 1381 indica um evento ou uma falha.

► VDO GeoLoc * (a partir da edição 2.1)

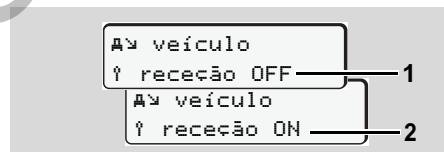

VDO GeoLoc

Tem a possibilidade de ligar (2) ou desligar (1) o registo da posição do veículo.

► Avisos após ligar/desligar a ignição

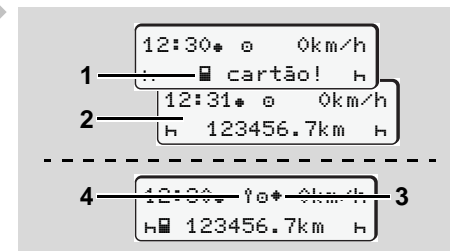

Avisos após ligar/desligar a ignição

Ligar a ignição: Não havendo um cartão de tacógrafo no leitor de cartões 1, o aviso (1) aparece por cerca de 20 segundos no mostrador e depois a visualização padrão (2).

Desligar a ignição: O símbolo (3) significa que a função IMS está disponível. (IMS = Independent Motion Signal)

A partir da edição 2.1: O símbolo (4) significa que a função VDO GeoLoc se encontra ligada.

► **Visualização (visualizações) padrão**

2

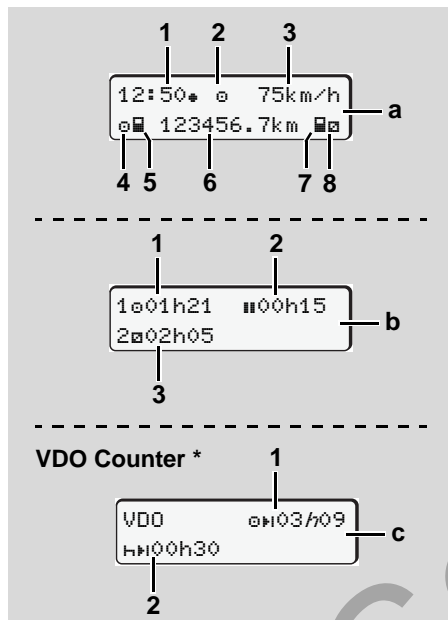

Visualizações padrão em marcha

Logo que o veículo esteja em movimento e não havendo uma mensagem, a visualização padrão anteriormente ajustada aparece no mostrador.

Ao premir uma tecla de menu qualquer, pode comutar para a visualização padrão (a), (b) ou (c).

Visualização padrão (a):

- (1) Hora
com símbolo "*" = hora local
sem símbolo "*" = hora UTC
- (2) Identificação do modo operacional "Serviço"
- (3) Velocidade
- (4) Actividade condutor 1
- (5) Símbolo de cartão do condutor 1
- (6) Quilometragem total
- (7) Símbolo de cartão do condutor 2
- (8) Actividade do condutor 2

Visualização padrão (b):

- (1) Tempo de condução "e" do condutor 1 desde um tempo de intervalo válido.
- (2) Tempo de intervalo válido "H" em intervalos parciais de, pelo menos, 15 minutos e seguintes 30 minutos, conforme o regulamento (CE) n.º 561/2006.
- (3) Tempos do condutor 2:
Actual tempo da actividade exercida "H" e duração da actividade.

☞ Faltando o cartão de condutor, são exibidos os tempos atribuídos ao respectivo leitor de cartões "1" ou "2".

Opção: VDO Counter * (c)

- (1) Tempo de condução restante "eH" ("H" pisca = esta parte da visualização está actualmente activa).
- (2) Próximo tempo de intervalo válido / tempo de repouso diário ou semanal "HH".
☞ Para pormenores, ver "VDO Counter *" a partir da página 50.

► **Visualização de dados com viatura parada**

Se o veículo estiver imobilizado e se a carta de condução estiver inserida, é possível consultar outros dados da carta de condução.

☞ Ver "Activar as funções de menu" na página 48.

► Visualização de mensagens

As mensagens são exibidas com prioridade, independentemente da visualização actual ou do facto de o veículo andar ou estar parado.

➔ Ver "É exibida uma mensagem" na página 66.

► Estado de fabricação

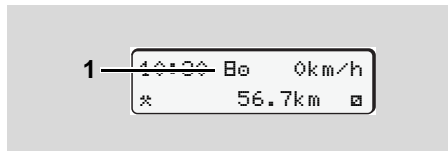

Visualização do estado de fabricação

Quando o DTCO 1381 ainda não foi activado como aparelho de controlo, o "estado de fabricação" é exibido no mostrador, com o símbolo "E" (1). Para além do cartão do centro de ensaio, o DTCO 1381 não aceita outros cartões de tactógrafo!



Por favor, providencie que o DTCO 1381 seja colocado correcta e imediatamente em serviço por uma oficial autorizada.

► Fora de âmbito ("out of scope")

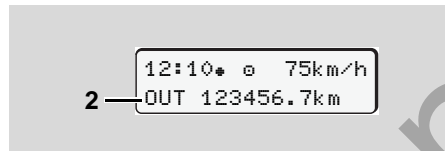

Visualização padrão (a): "fora de âmbito"

O veículo move-se fora do âmbito de validade do Regulamento, símbolo "OUT" (2).

Esta função pode ser definida através do menu.

➔ Ver "Introduzir início / fim de "OUT"" na página 61.

As seguintes viagens podem estar fora do âmbito:

- Viagens em estradas não públicas.
- Viagens fora dos países da UE.
- Viagens nas quais o peso total do veículo não obriga a uma utilização do DTCO 1381 de acordo com as prescrições.

Ao premir uma tecla de menu qualquer, pode comutar para a visualização padrão (b) ou (c) *, ➔ ver na página 18.

► Transporte por "ferry" ou comboio



Visualização padrão (a): "ferry" ou comboio

O veículo encontra-se num "ferry" ou num comboio, símbolo "ferry" (3).

Esta função pode ser definida através do menu.

➔ Ver "Introduzir início em "ferry" / comboio" na página 61.

☞ Tenha atenção para que, antes do embarque do veículo, esta função e a sua actividade actual estão ajustadas.

Ao premir uma tecla de menu qualquer, pode comutar para a visualização padrão (b) ou (c) *, ➔ ver na página 18.

► **Comportamento no caso de sub-tensão / sobretensão**

2

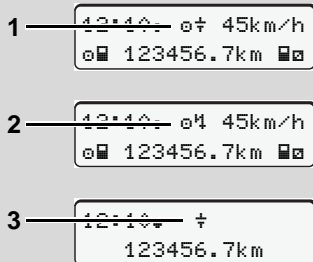

Visualização padrão (a): Falha na tensão de alimentação

Uma alimentação actualmente demasiado baixa ou demasiado alta no DTCO 1381 é exibida na visualização padrão (a) da seguinte forma:

Caso 1: "⚡" (1) Subtensão ou ...

Caso 2: "⚡" (2) sobretensão

O DTCO 1381 continua a armazenar as actividades. Não é possível executar as funções "imprimir" e "mostrar" dados, bem como inserir ou retirar um cartão de tacógrafo!

Caso 3: "⚡" (3)

Este caso corresponde a uma interrupção da alimentação de energia. A visualização padrão (a) aparece automaticamente no mostrador. O DTCO 1381 deixou de poder executar a função de aparelho de controlo! O aparelho já não regista as actividades do condutor.

► **Interrupção da tensão**

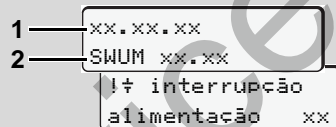

Visualização da mensagem "interrupção da alimentação"

Logo que voltar a haver energia, a versão da "software" operacional aparece por cerca de 5 segundos no mostrador (1) e a versão do módulo de actualização de software (2).

De seguida, o DTCO 1381 indicada depois "interrupção alimentação".



Quando o símbolo "⚡" aparece permanentemente no mostrador, apesar de a tensão de bordo estar correcta, terá que dirigir-se a uma oficina qualificada!

No caso de falha no DTCO 1381, você é obrigado a anotar as actividades à mão.

➔ Ver "Registar actividades de forma manuscrita" na página 36.

Modo operacional "Empresa"

Funções do cartão de empresa

Inserir o cartão de empresa

Preparar a descarga de dados

Retirar o cartão de empresa

Service Only

■ Funções do cartão de empresa



A empresa é responsável por um uso correcto do(s) cartão (cartões) de empresa.

Tenha em atenção as disposições legais em relação ao seu país!

3

O cartão de empresa identifica uma empresa e faz o registo da empresa no DTCO 1381 ao inserir-se o cartão pela primeira vez. Desta forma, os direitos de acesso aos dados atribuídos à empresa ficam garantidos.

O cartão de empresa inserido dá-lhe autorização para usar as seguintes funções:

- Registrar e cancelar o registo da empresa neste DTCO 1381, por exemplo ao vender um veículo, expiração de um contrato de aluguer de veículo, etc.
- Se necessário (apenas uma vez), introdução do estado-membro e da matrícula do veículo.

- Acesso a dados armazenados na memória de massa e, em particular, aos dados atribuídos exclusivamente à empresa.
- Acesso aos dados contidos num cartão de condutor inserido.
- Mostrar, imprimir ou carregar dados através da "interface" de descarga.



O cartão de empresa foi concebido exclusivamente para a gestão dos dados da empresa, pelo que não se destina à condução! Se conduzir com um cartão de empresa, uma mensagem surge no mostrador.

Nos vários Estados-membros existe a obrigação de descarregar os dados regularmente. Nos seguintes casos, é recomendável descarregar os dados armazenados na memória de massa:

- Venda do veículo,
- Imobilização do veículo,
- Troca do DTCO 1381 no caso de avaria.

► Funções de menu no modo operacional "Empresa"

O navegação dentro das funções de menu faz-se, normalmente, segundo o mesmo princípio.

➔ Ver "Menu principal Mostrar Veículo" na página 47.

No entanto, quando existe um cartão de empresa no leitor de cartões 2, por exemplo, todos os menus principais atribuídos ao leitor de cartões 2 ficam bloqueados.

➔ Ver "Vista geral da estrutura de menus" na página 54.

Neste caso, só poderá visualizar, imprimir ou carregar os dados do cartão de condutor que estiver inserido no leitor de cartões 1.

➔ Ver "Vista geral da estrutura de menus" na página 54.

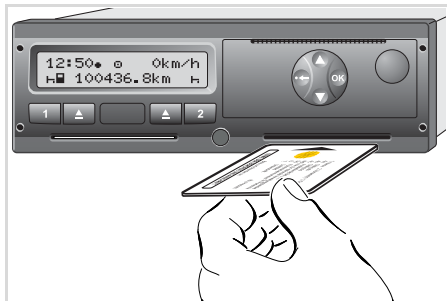

■ Inserir o cartão de empresa



Inserir o cartão de empresa

1. Ligue a ignição.
(Só necessário nas variantes ADR *.)
2. Insira o seu cartão de empresa num leitor de cartões qualquer – com o "chip" virado para cima e a seta a mostrar para a frente.

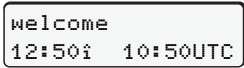
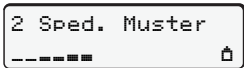
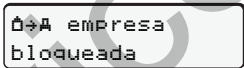
 O cartão de empresa determina o idioma exibido no mostrador. Em alternativa, pode seleccionar uma língua preferida individualmente.
 ➔ Ver "Definir a língua" na página 49.

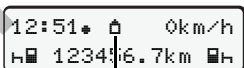
Passo / Conteúdo do menu	Explicação / Significado
3. 	Texto de saudação: Durante aprox. 3 segundos, aparece a hora local ajustada "12:50*" e a hora UTC "10:50UTC" (diferença horária = 2 horas).
4. 	É exibido o nome da empresa. Uma barra progressiva indica que o cartão de empresa está a ser lido. Se necessário, o DTCO 1381 solicita a introdução da matrícula do veículo. <ul style="list-style-type: none"> • Seleccionar "sim" e confirmar com a tecla OK, ➔ ver na página 24.
5.  	Na primeira vez que se insere o cartão de empresa, o cartão faz automaticamente o registo da empresa no DTCO 1381. A função de bloqueio de empresa está activa. Isto garante que os dados específicos da empresa ficam protegidos!
6. 	Depois de terminada a leitura, volta-se à visualização padrão. O DTCO 1381 encontra-se no modo operacional "Empresa", símbolo "A" (1).

► Introduzir a matrícula do veículo

Passo / Conteúdo do menu	Explicação / Significado
<p>1. </p>	<p>Aparece a consulta conforme aqui indicada,</p> <ul style="list-style-type: none"> • "seleccione "sim" e confirme a selecção.
<p>2. </p>	<ul style="list-style-type: none"> • Seleccione e confirme o país. <p>A primeira posição a introduzir pisca "_".</p> <ul style="list-style-type: none"> • Seleccionar e confirmar o carácter pretendido. • Repetir o processo, até no máximo 13 posições.
<p>3. </p>	<ul style="list-style-type: none"> • No caso de não serem necessárias tantas posições, pressione a tecla (OK) e mantenha-a premida, a última posição pisca. • Voltar a confirmar a entrada com a tecla (OK).
<p>4. Automaticamente, é efectuada uma impressão de controlo.</p>	
<p>5. </p>	<ul style="list-style-type: none"> • Verifique a sua entrada! • Seleccione "sim" e confirme a selecção. <p>Se a matrícula do veículo estiver incorrecta, seleccione "não" e confirme. Aparece o passo 1 para que possa repetir a sua entrada.</p>

Entrada:

Selecione a função pretendida com as teclas ▲ ou ▼ e confirme a selecção feita premindo a tecla **(OK)**.

Corrigir a entrada:

Através da tecla **(←)**, navegar passo a passo de volta para a posição anterior e repetir a(s) entrada(s).

Impressão: Dados Técnicos

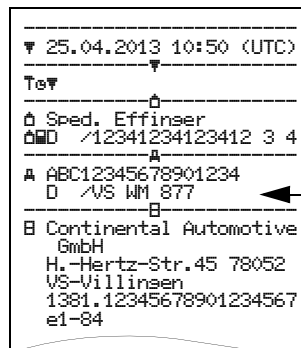

Observação: A matrícula do veículo só é introduzida uma única vez. Alterações posteriores só podem ser efectuadas por uma oficina qualificada.

■ Preparar a descarga de dados



Perigo de explosões

Tenha em atenção as instruções relativas ao transporte e manuseamento de mercadorias perigosas em ambientes sujeitos a explosões.

Ao carregar e descarregar mercadorias perigosas ...

- a capa protectora (1) tem de estar fechada
- e não é possível descarregar dados.

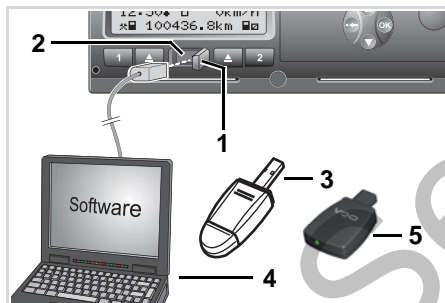

Ligação ao "interface" de descarga

1. Vire a tampa de cobertura (1) para a direita.

2. Ligue o portátil (4) à interface de descarregamento (2).
3. Inicie o "software" de leitura.
4. Ou introduza a Download Key (3) na interface de descarregamento.



Um SmartLink (5) permite a comunicação entre o DTCO 1381 e um smartphone por meio de uma ligação Bluetooth.

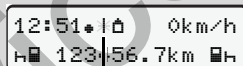

6

Visualização padrão (a): Identificação transferência de dados em curso

Durante a transferência dos dados aparece o símbolo (6).



Nunca interrompa a ligação com a interface de descarregamento. Deixe a ignição ligada com a variante ADR*.

5. Depois de descarregados os dados, volte a fechar a tampa (1) sem falta.

Código identificador dos dados

Antes de descarregar os dados, o DTCO 1381 marca os dados copiados com uma assinatura digital. Este código identificador ajuda a atribuir os dados ao DTCO 1381 e verificar a integridade e autenticidade dos mesmos.

Descarregamento controlado à distância (Remote)*

Com um sistema de gestão de frotas, é possível descarregar os dados de referência também à distância, após uma autenticação bem sucedida com um cartão da empresa.



Para informações pormenorizadas sobre a "software" de leitura, consulte a documentação que lhe diz respeito!





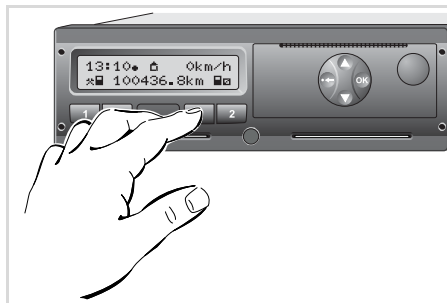

Retirar o cartão de empresa

 Só é permitido retirar o cartão de empresa com o veículo parado!

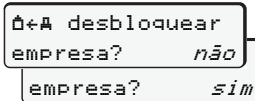
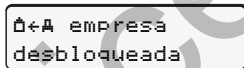

Fazer ejectar o cartão de empresa

1. Ligue a ignição.
(Só necessário nas variantes ADR *)
2. Prima a tecla de ejeção  do leitor de cartões onde se encontra o cartão de empresa.

Passo / Conteúdo do menu	Explicação / Significado
3. 	É exibido o nome da empresa. Uma barra progressiva indica que o DTCO 1381 está a transferir dados para o cartão de empresa.
4.  	Não cancelar o registo da empresa <ul style="list-style-type: none"> • Com as teclas  / , premir "não" e confirmar a selecção com a tecla . Cancelar o registo da empresa <ul style="list-style-type: none"> • Seleccionar "sim" e confirmar com a tecla . <p>A função de bloqueio de empresa está desactivada. No entanto, os dados armazenados relativamente à sua empresa ficam bloqueados para uma empresa terceira!</p>
5.  1	<p>O cartão de empresa é ejectado, aparecendo depois a visualização padrão.</p> <p>Pode por vezes surgir uma indicação prévia, a remeter para a inspecção periódica em falta ou para a expiração da validade da carta da empresa, ➔ <i>ver na página 76.</i></p> <p>O DTCO 1381 encontra-se outra vez no modo operacional "Serviço", símbolo "☐" (1).</p>

 **Tome nota:** Se a gaveta da impressora estiver aberta, não é possível ejectar o cartão inserido no leitor de cartões 2! Um aviso ao utilizador chama a atenção para o facto.

Modo operacional "Serviço"

Inserir o(s) cartão (cartões) de condutor

Definir actividades

Descarregar dados contidos no cartão de condutor

Retirar o(s) cartão (cartões) de condutor

Mudança de condutor / veículo durante o serviço

■ Inserir o(s) cartão (cartões) de condutor

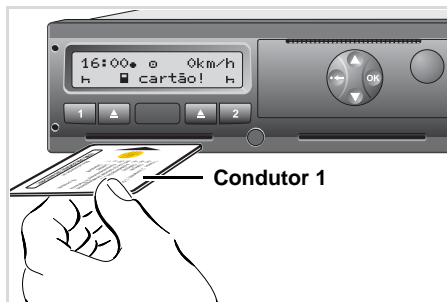

Aviso ao utilizador após ligação da ignição falta de cartão no leitor de cartões 1.

⚠ De acordo com o procedimento correcto segundo o Regulamento e no interesse da segurança na estrada, solicitamos que insira o(s) cartão (cartões) apenas com o veículo parado!

Também é possível inserir o cartão de condutor durante a marcha. No entanto, isto é sinalizado e registado como evento!
 ➔ Ver "Sinopse dos eventos" na página 68.

1. Ligue a ignição. (Só necessário nas variantes ADR*.)
2. Der **O condutor 1**, que vai guiar o veículo, mete o seu cartão no leitor de cartões 1 – com o "chip" virado para cima e a seta para a frente.
3. A seguinte sequência de operações é realizada com orientação por menus, ➔ ver na página 29.
4. Logo que o aparelho tiver lido o cartão do condutor 1, o **condutor 2** insere o seu cartão no leitor de cartões 2.

Observação

A orientação por menus realiza-se no idioma memorizado no cartão de condutor. Em alternativa, pode seleccionar uma língua preferida individualmente.

A partir da edição 2.1: As funções de menu para a visualização e a impressão dos dados de condutor estão apenas disponíveis com um respectivo cartão inserido. Por exemplo, o ponto do menu "Imprimir Condutor 2" é apenas visualizado quando se encontra inserido

um cartão de condutor no leitor de cartões 2.

➔ Ver "Vista geral da estrutura de menus" na página 54.

▶ Entradas manuais

⚠ Segundo o regulamento, as actividades que não podem ser gravadas no cartão de condutor têm de ser adicionadas através da entrada manual. (Para detalhes sobre as actividades, ➔ ver na página 35.)

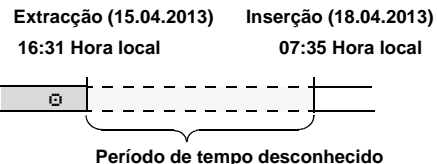

Exemplo de período de tempo desconhecido

A seguir a cada inserção do cartão de condutor, podem fazer-se os seguintes cenários de introdução:



4. Modo operacional "Serviço"

Inserir o(s) cartão (cartões) de condutor

- Adicionar a actividade tempo de repouso "H"; exemplo 1, ➔ *ver na página 32.*
- Continuar o turno de trabalho; exemplo 2, ➔ *ver na página 33.*
- Continuar, terminar um turno e/ou antes por determinadas actividades a um turno; exemplo 3, ➔ *ver na página 34.*

Modo de procedimento geral

- Seleccione a função pretendida, a actividade ou o valor numérico através das teclas ▲ / ▼ no campo de introdução.
- Confirmar a selecção feita com a tecla **OK**.

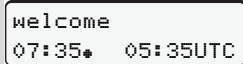
1. 

Texto de saudação: Durante aprox. 3 segundos, aparece a hora local ajustada "07:35*" e a hora UTC "05:35UTC" (diferença horária = 2 horas).

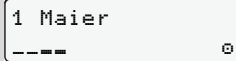
2. 

É exibido o apelido do condutor. Uma barra progressiva indica que o cartão de condutor está a ser lido.

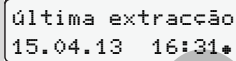
3. 

É exibida a data e hora local da última extracção do cartão por cerca de 4 segundos (símbolo "*").

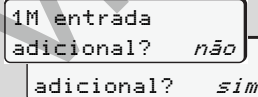
4. 

- Se não desejar adicionar uma actividade, seleccione "**não**"; continuar, ver passo 9.
- Com "**sim**", o DTCO 1381 solicita a realização de entradas manuais.

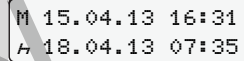
5. 

"M" = Entrada manual;
"H" = campo de introdução da actividade pisca
É mostrado o período de tempo entre a extracção (1.ª linha) e o processo actual de inserção (2.ª linha) na hora local.

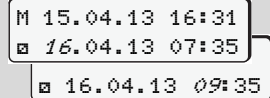
6. 

2. Linha = bloco de introdução
Pode introduzir sucessivamente as variáveis lógicas e possíveis (campos de introdução intermitentes) na seguinte sequência:
"Actividade – Dia – Mês – Ano – Hora – Minuto".

O processo termina ao alcançar o momento do processo de inserção.

A seguinte solicitação aparece antes da confirmação das entradas manuais (na edição 2.0 a seguir).

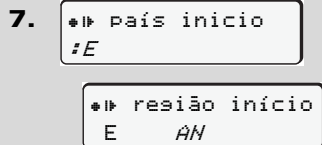

- Seleccione e confirme o país.
- Em caso de necessidade seleccione e confirme a região.
- A entrada de país pode interromper-se com a tecla **←**.

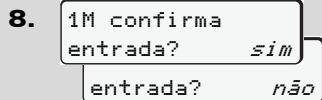

- Confirmar a entrada com "sim".
- Seleccionar "não".
 - ↳ Ver "Possibilidades de correcção" na página 30.

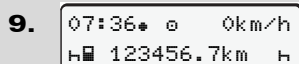

Aparece a visualização padrão (a). Os símbolos do símbolo do cartão visualizados antes têm o significado seguinte:

- "—" O cartão de condutor está no leitor de cartões.
- "■" Pode iniciar a condução, os dados relevantes foram lidos.



Durante a leitura do cartão de condutor, não é temporariamente possível usar algumas funções.

- Visualizar funções de menu
- Requisitar um cartão de tacógrafo

Se for premida uma tecla de menu ou a tecla de ejeção, aparece uma mensagem.

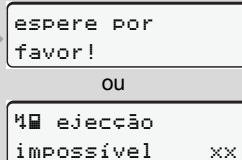

► Possibilidades de correcção

Directamente no bloco de introdução, pode seleccionar através da tecla **←** (Retrocesso) as possíveis variáveis e corrigi-las.

No caso de responder à pergunta "M confirma entrada?" com não, aparece primeiro o passo 4 e, de seguida, o primeiro bloco de introdução completo (passo 5).

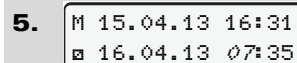
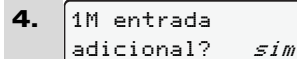

Agora pode corrigir sucessivamente as possíveis variáveis.



Ao pressionar a tecla **OK** e mantê-la premida, salta para o próximo campo de introdução/para o próximo bloco de introdução completo.

► Entrada de país durante a entrada manual

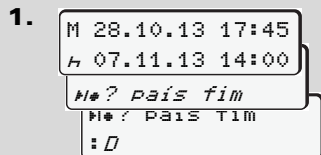

- No primeiro campo de introdução "H", seleccione e confirme o símbolo "#? País fim". (Apenas possível se a hora da primeira entrada manual não coincidir com a hora da entrada do país na última extracção do cartão.)
- Seleccione e confirme o país.

Ou:

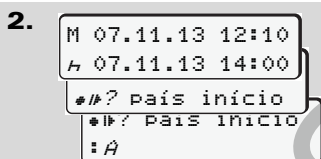

- Seleccione o símbolo "#? País início" e confirme a selecção.
- Seleccione e confirme o país.

Escolha dos países

O último país introduzido aparece em primeiro lugar. Ao premir-se as teclas ▲ / ▼ aparecem depois os últimos quatro países introduzidos. Marcação: dois pontos antepostos ao código nacional " :B".

A selecção seguinte faz-se por ordem alfabética, começando com a letra "A":

- com a tecla ▲ A, Z, Y, X, W, ... etc.;
- com a tecla ▼ A, B, C, D, E, ... etc.

➔ Ver "Códigos dos países" na página 89.

☞ Se premir e segurar a tecla ▲ /u ▼, a selecção é acelerada (função "auto repeat").

► Cancelamento da operação de entrada

Quando não se realiza uma entrada durante a operação de entrada, o aparelho emite o seguinte aviso ao fim de 30 segundos.

Se premir a tecla OK dentro de 30 segundos, pode prosseguir com a entrada.

Após esse tempo ou no início da condução, a leitura do cartão de condutor é completada e aparece a visualização padrão (a). As entradas já confirmadas com a tecla OK serão armazenadas pelo DTCO 1381.

Cancelamento da entrada manual mediante requisição do cartão de condutor.

➔ Para pormenores, ver "Pedido de cartão durante a entrada manual" na página 38.

► Adicionar a actividade "Tempo de repouso"

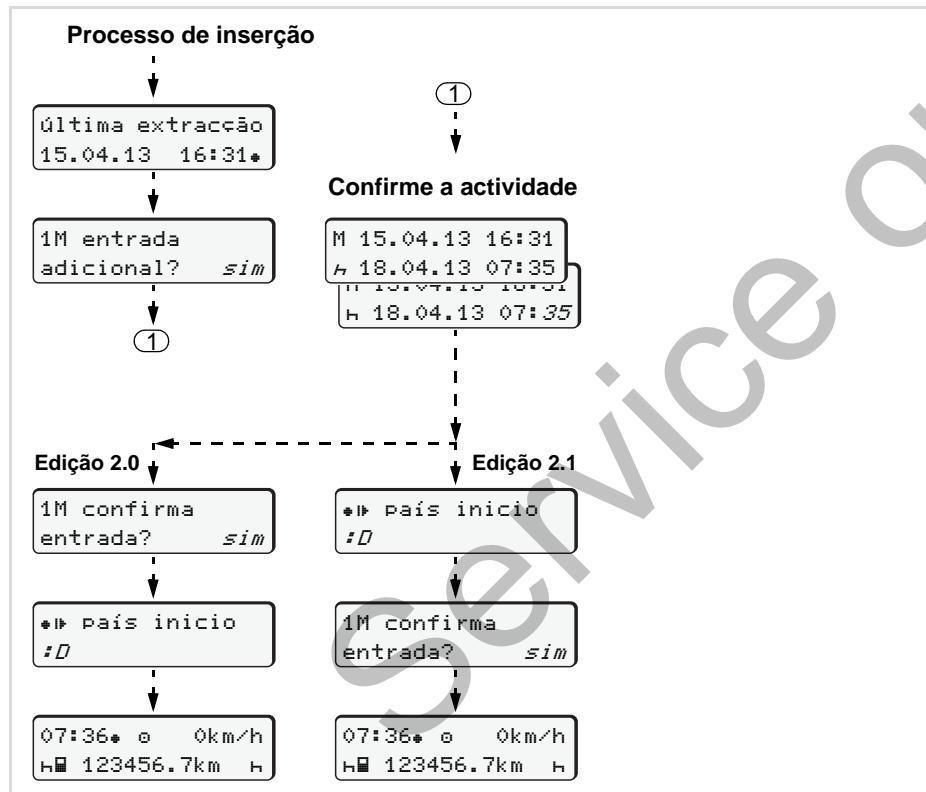

Exemplo 1:

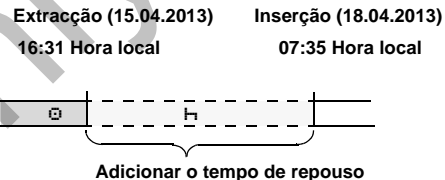

Tome nota: A entrada é efectuada na hora local.

1. Pressionar a tecla **OK** e mantê-la premeida.
2. Salto automático para o último campo de introdução (os minutos piscam).
3. Confirmar a entrada com a tecla **OK**.
4. Siga as instruções da orientação por menus.

► Continuar o turno de trabalho

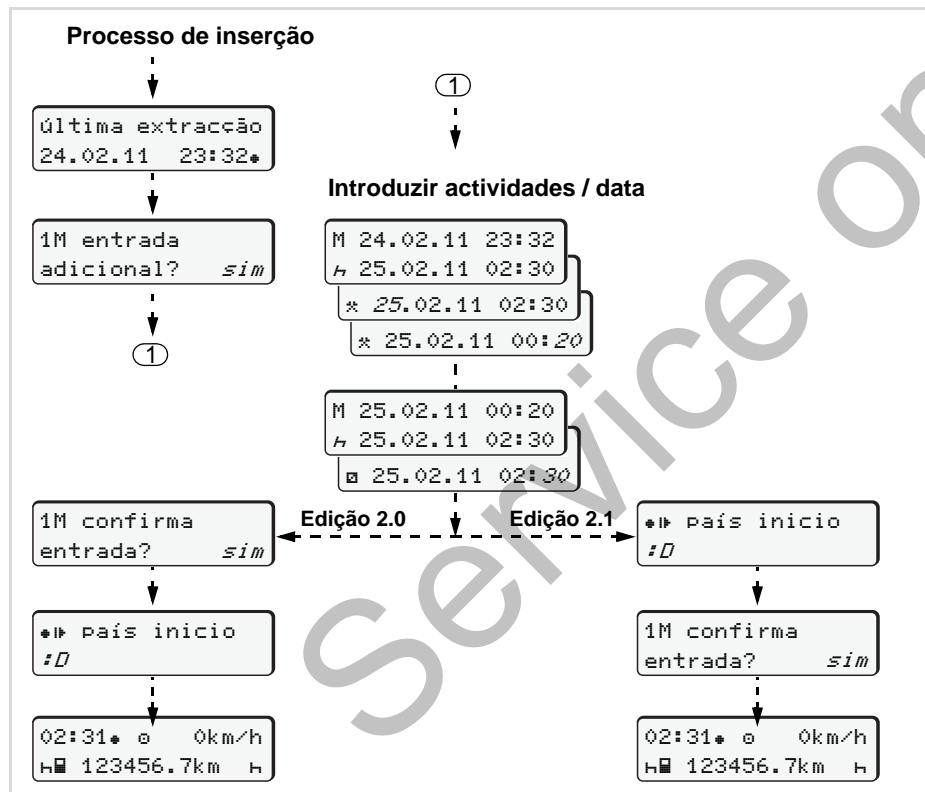
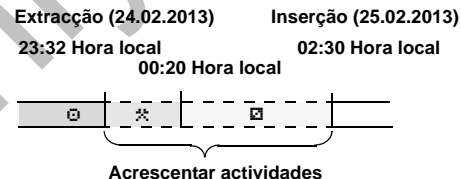
**Exemplo 2:**

Tome nota: A entrada é efectuada na hora local.

1. Definir e confirmar a primeira actividade "x".
2. Ajustar e confirmar o dia, ajustar e confirmar as horas, ajustar e confirmar os minutos.
3. Definir e confirmar a segunda actividade "▣".
4. Pressionar a tecla **OK** e mantê-la premeida, os minutos piscam.
5. Confirmar a entrada com a tecla **OK**.
6. Siga as instruções da orientação por menus.

► Continuar o turno e antepor actividades a um turno

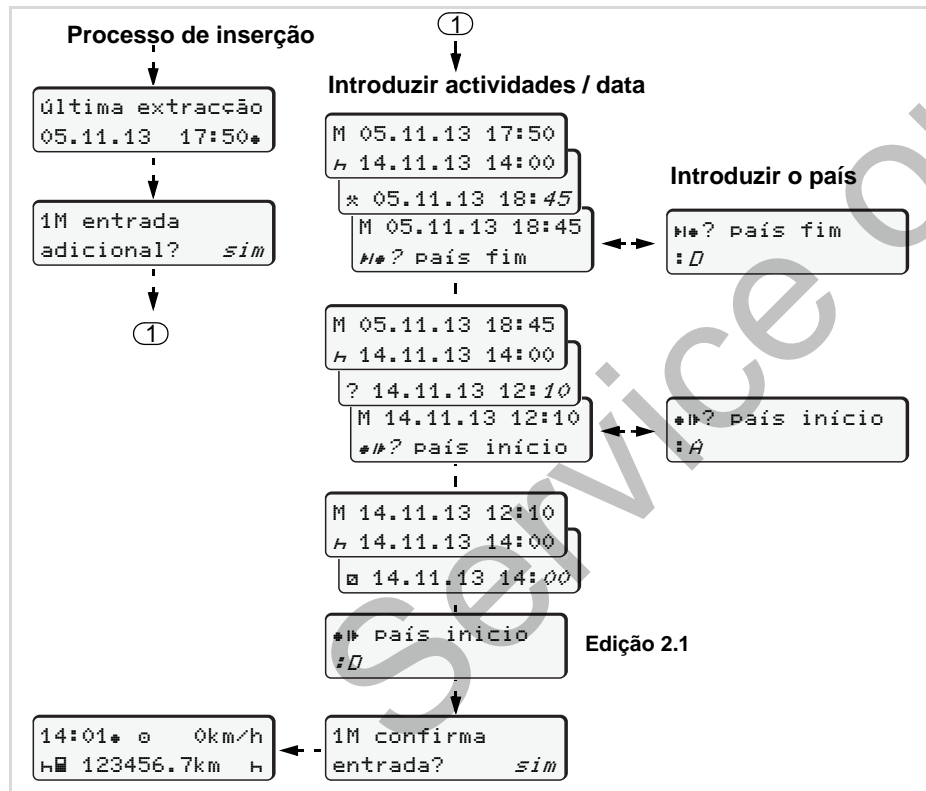

Exemplo 3:

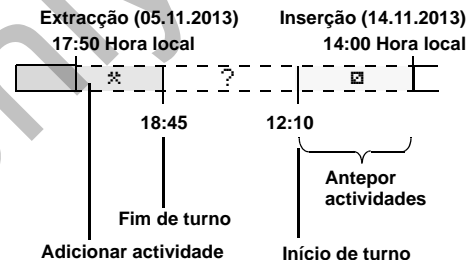

Tome nota: A entrada é efectuada na hora local.

1. Ajustar e confirmar a primeira actividade "*" com data e hora.
2. Selecciono o símbolo "H*? país do fim" e confirme a selecção.
3. Actividade "?" = ajustar e confirmar o tempo desconhecido com data e hora.
4. Selecciono e confirme o país.
5. Repetir, seguindo o mesmo princípio, até alcançar o momento do processo de inserção.

■ Definir actividades

- ⊞ = Tempo de condução (automaticamente em marcha)
- * = Todos os restantes tempos de trabalho
- ⊞ = Tempos de disponibilidade em serviço (tempos de espera, tempos do condutor adjunto, tempo de dormida na cabina durante a condução relativamente ao condutor 2)
- h = Intervalos e tempos de repouso

► Definição manual

- ☞ A definição de actividades só pode ser feita com o veículo parado!

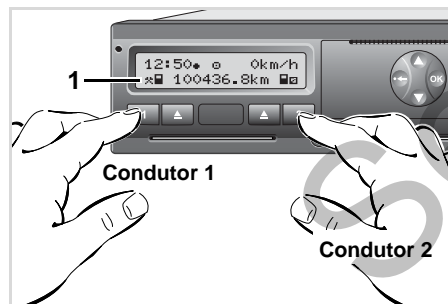

Definir actividade

1. O **condutor 1** carrega na tecla **1**, aparece a visualização padrão **(a)**.
2. Prima a tecla tantas vezes quantas necessárias até que a actividade pretendida (h ⊞ *) apareça no mostrador **(1)**. Após aprox. 5 segundos, aparece a visualização anterior.
3. O **condutor 2** carrega na tecla **2**.

► Definição automática

O DTCO 1381 comuta automaticamente para as seguintes actividades:

no ...	Condutor 1	Condutor 2
Condução	⊞	⊞
Paragem de veículo	*	⊞

⚠ No fim de turno ou no caso de intervalo, coloque **impreterivelmente** a actividade em "h". Desta forma, assegura-se um cálculo fiável do VDO Counter *.

► Ajuste automático após ligar/desligar a ignição *

Após ligar/desligar a ignição, é possível ligar o DTCO 1381 para uma determinada actividade; por exemplo "h".

A actividade **(1)** e/ou **(2)**, que se altera automaticamente ao ligar ou desligar a ignição, aparece na visualização padrão **(a)** e pisca durante aprox. 5 segundos. De seguida, volta a aparecer a visualização anterior.

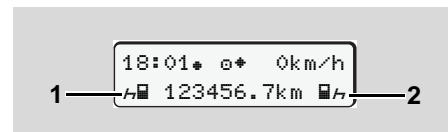

A(s) actividade(s) pisca(m) na visualização padrão (a)

- ☞ Se necessário, altere a actividade ajustada em conformidade com a actividade que desempenha na altura.

Observação

A pedido do cliente, uma oficina autorizada pode programar a actividade a ajustar automaticamente pelo DTCO 1381 após ligar / desligar a ignição;

➔ ver na página 112.

▶ Registrar actividades de forma manuscrita

4 Segundo o Regulamento, você, enquanto condutor, é obrigado a anotar as actividades de forma manuscrita nos casos seguintes:

- No caso de uma falha no DTCO 1381.
- No caso de perda, roubo, danificação ou avaria do cartão do condutor, é necessário, ao início e fim da condução, de fazer uma impressão dos dados registado pelo DTCO 1381 nesse dia. Em certos casos, tem de completar os tempos de disponibilidade em serviço e os restantes tempos de trabalho de forma manuscrita.

No lado posterior do rolo de papel pode registar manualmente as suas actividades (2) e completar a impressão com notas pessoais (1).

Dados pessoais

- ☉ Nome e apelido
- ☑ Número do cartão de condutor ou da carta de condução
- ≡No. Matrícula do veículo
- ➡ Local no início do turno
- ➡ Local no fim do turno
- ➡km Quilometragem no fim do turno
- km➡ Quilometragem no início do turno
- km Quilómetros percorridos
- Dat. Data
- Sig. Assinatura autógrafa



Tenha em atenção as disposições legais em relação ao seu país!

Actividades registadas de forma manuscrita

■ Descarregar dados contidos no cartão de condutor

Perigo de explosões

Tenha em atenção as instruções relativas ao transporte e manuseamento de mercadorias perigosas em ambientes sujeitos a explosões.

Ao carregar e descarregar mercadorias perigosas ...

- a capa protectora (1) tem de estar fechada
- e não é possível descarregar dados.

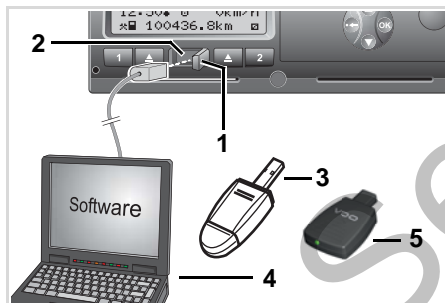

Ligação ao "interface" de descarga

☞ Certifique-se de que apenas um cartão de condutor está inserido! Caso contrário, os dados não serão transferidos.

1. Vire a tampa de cobertura (1) para a direita.
2. Ligue o portátil (4) à interface de descarregamento (2).
3. Inicie o "software" de leitura.
4. Ou introduza a Download Key (3) na interface de descarregamento.

☞ Um SmartLink (5) permite a comunicação entre o DTCO 1381 e um smartphone por meio de uma ligação Bluetooth.

Durante a transferência dos dados aparece o símbolo (6).

☞ Nunca interrompa a ligação com a interface de descarregamento. Deixe a ignição ligada com a variante ADR*.

5. Depois de descarregados os dados, volte a fechar a tampa (1) sem falta.

Código identificador dos dados

Os dados copiados são marcados com uma assinatura digital (identificação). Este código identificador ajuda a atribuir os dados ao cartão de condutor e verificar a integridade e autenticidade dos mesmos.

📖 Para informações pormenorizadas sobre a "software" de leitura, consulte a documentação que lhe diz respeito!

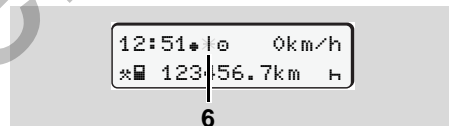

Visualização padrão (a): Identificação transferência de dados em curso

■ Retirar o(s) cartão (cartões) de condutor



Por norma, o cartão do condutor pode permanecer no leitor de cartões ao terminar o turno - por favor, ajuste a actividade "H".

Quando da mudança de condutor ou veículo deve mas retirar-se sempre o cartão do aparelho.

➔ Ver "Mudança de condutor / veículo em serviço" na página 40.

4



Só é permitido retirar o cartão de condutor com o veículo parado!

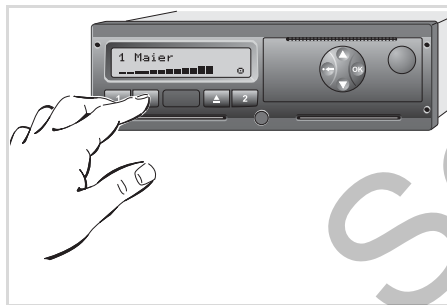

Fazer ejectar o cartão de condutor

1. Ligue a ignição.
(Só necessário nas variantes ADR *.)
2. Defina a actividade aplicável; por exemplo, no fim de turno "H".
3. Premir a tecla de ejeção  para o leitor de cartões 1 ou para o leitor de cartões 2. A seguinte sequência de operações é realizada com orientação por menus, ➔ ver na página 39.



Se a gaveta da impressora estiver aberta, não é possível ejectar o cartão inserido no leitor de cartões 2! O aviso seguinte chama a atenção para o facto.

1M gaveta
aberta xx

Depois de fechar-se a gaveta, a cartão será ejectado.

Pedido de cartão durante a entrada manual

1. Premir a tecla correspondente de ejeção .
2. Selecciona e confirme as próximas consultas com "não".



1M confirma
entrada? não



1M entrada
adicional? não

3. Continuar, ➔ ver na página 39.

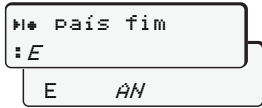
A entrada manual é cancelada, o DTCO 1381 armazena para o período de tempo desconhecido a actividade "?".

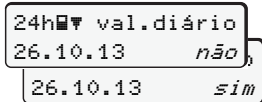
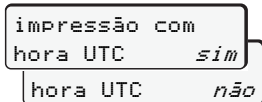
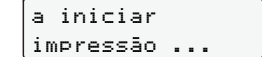
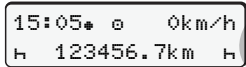
► Orientação por menus após Retirar o cartão de condutor

Passo / Conteúdo do menu	Explicação / Significado
1. 	É exibido o apelido do condutor. Uma barra progressiva indica que o DTCO 1381 está a transferir dados para o cartão de condutor.
2. 	<ul style="list-style-type: none"> • Seleccionar e confirme o país. • Em caso de necessidade seleccione e confirme a região. • Cancelar a entrada do país com a tecla , se, por exemplo, pretender dar continuidade ao seu turno de trabalho.
3. 	<ul style="list-style-type: none"> • Seleccionar e confirmar "sim" caso necessite de uma impressão. Se não for o caso, confirmar "não".
4.  	<ul style="list-style-type: none"> • Confirmar "sim" caso pretenda uma impressão em hora UTC (exigido legalmente). • Ao seleccionar e confirmar "não", a impressão será feita em "Hora local". <p>Depois de seleccionada a função, é exibida a continuação da acção.</p>
5. 	O cartão de condutor é ejectado, aparecendo depois a visualização padrão (a).

Seleccione o país com as teclas  ou  e confirme a selecção feita premindo a tecla .

Pode por vezes surgir uma indicação prévia a remeter para a expiração da validade do cartão de condutor, para a inspecção periódica em falta ou para a necessidade de descarregar o cartão de condutor (a partir da edição 2.1), ➔ *ver na página 76.*

■ Mudança de condutor / veículo em serviço

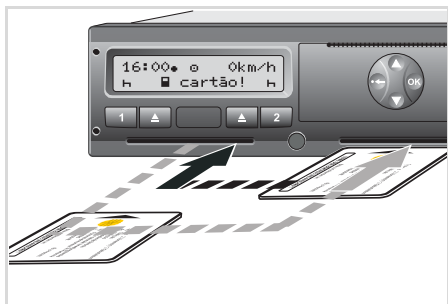

Trocar o(s) cartão (cartões) de condutor

Caso 1:

Os condutores mudam as posições, ou seja, o condutor 2 torna-se condutor 1

1. Retirar os cartões do respectivo leitor de cartões e inserir no outro leitor de cartões.

O condutor 2 (**agora condutor 1**) mete primeiro o seu cartão no leitor de cartões 1 e o condutor 1 (**agora condutor 2**) o seu cartão no leitor de cartões 2.

2. Definir a actividade pretendida.

Caso 2:

O condutor 1 e/ou o condutor 2 abandonam o veículo.

1. Este condutor requisita o seu cartão de condutor, faz uma impressão do dia e retira o seu cartão do DTCO 1381.
2. Os novos condutores inserem os seus cartões nos leitores de cartões que lhe dizem respeito (condutor 1 ou condutor 2).

Caso 3 - Serviço misto:

Condução com diferentes tipos de tacógrafos

- Por exemplo: tacógrafo com folha de registo ou ...
- tacógrafos digitais com cartão de condutor segundo o Regulamento CE (CEE) nº 3821/85, anexo I B, por exemplo o DTCO 1381.

No caso de um controlo, o condutor tem de estar em condições de apresentar as seguintes informações relativamente à semana em curso e aos últimos 28 dias:

- o cartão do condutor (1),

- as impressões relevantes dos registos diários feitos no tacógrafo digital (2), por exemplo, no caso de danificação ou avaria do cartão do condutor,
- as referidas folhas de registo (3).
- e em caso de necessidade os apontamentos manuscritos das actividades.

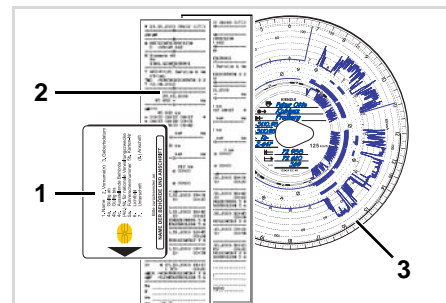

⚠ Tenha em atenção as disposições legais em relação ao seu país!

► Documentos a levar

Convalescença / férias:

De acordo com a directiva 2006/22/CE da Comissão Europeia, o condutor tem de apresentar uma prova sobre os seguintes factos dos últimos 28 dias:

- Período de tempo no qual o condutor se encontrou em convalescença.
- Período de tempo no qual o condutor se encontrou em férias.
- Período de tempo para um viagem que ocorreu fora do âmbito do regulamento (CE) n.º 561/2006 ou do AETR.



Pode encontrar uma versão para impressão da Internet, em:
ec.europa.eu

DECLARAÇÃO DE ACTIVIDADE (*) [REGULAMENTO (CE) N.º 561/2006 OU AETR (2)]	
<i>Preencher (texto dactilografado) e assinar antes de cada viagem; Conservar juntamente com os registos originais do aparelho de controlo, sempre</i>	
As falsas declarações constituem uma infracção	
Parte a preencher pela empresa	
1. Nome da empresa:	
2. Morada, código postal, localidade, país:	
3. Número de telefone (incluindo o prefixo internacional):	
4. Número de fax (incluindo o prefixo internacional):	
5. Endereço de correio electrónico:	
Eu, abaixo assinado:	
6. Apelido e nome:	
7. Funções na empresa:	
declaro que o condutor:	
8. Apelido e nome:	
9. Data de nascimento (dia/mês/ano):	
10. Número de carta de condução, de bilhete de identidade ou de passaporte:	
11. que começou a trabalhar na empresa em (dia/mês/ano):	
no período:	
12. de (hora/dia/mês/ano):	
13. até (hora/dia/mês/ano):	
14. <input type="checkbox"/> estava de baixa por doença (*)	
15. <input type="checkbox"/> gozava férias anuais (*)	
16. <input type="checkbox"/> gozava de baixa ou de um período de repouso (*)	
17. <input type="checkbox"/> conduzia um veículo não abrangido pelo Regulamento (CE) n.º 561/2006 ou pelo	
18. <input type="checkbox"/> realizava outras actividades profissionais distintas da condução (*)	
19. <input type="checkbox"/> estava disponível (*)	
20. Localidade: Data:	
Assinatura	
21. Eu, abaixo assinado, o condutor, confirmo que, no período acima mencionado, não cond. pelo âmbito de aplicação do Regulamento (CE) n.º 561/2006 ou pelo AETR.	
22. Localidade: Data:	
Assinatura do condutor	

Extrato: Formulário de actividades
<http://eur-lex.europa.eu/LexUriServ/LexUriServ.do?uri=OJ:L:2009:330:0080:0081:PT:PDF>

Casos excepcionais:

De modo a assegurar a segurança das pessoas, do veículo ou da mercadoria de transporte, poderão ser necessários desvios face às disposições legais em vigor. Se for o caso, o condutor terá de anotar por escrito o tipo e o motivo do desvio, o mais tardar, quando encontrar um local adequado onde possa estacionar:

- Por exemplo, na folha de registo,
- numa folha de impressão do DTCO 1381
- ou no plano de trabalho.

Service only

Utilização da impressora

Inserir um rolo de papel

Imprimir dados

Service only

■ Inserir um rolo de papel

 **Por favor, tenha em atenção**
Use (encomende) apenas os rolos de papel (papel de impressão genuíno da VDO) com as seguintes marcações:

- tipo de tacógrafo (DTCO 1381) com marcação de teste "184"
- e marcação de homologação "174" ou "189".

5



Premir a tecla para destravar

1. Premir a tecla para destravar; a gaveta da impressora abre-se.

 **Perigo de ferimento**
Conforme o volume de impressão a realizar, a cabeça térmica de impressão pode ficar muito quente. Poderá queimar os dedos!

Proceda com cuidado ao inserir o rolo de papel ou aguarde até que a cabeça de impressão arrefeça.

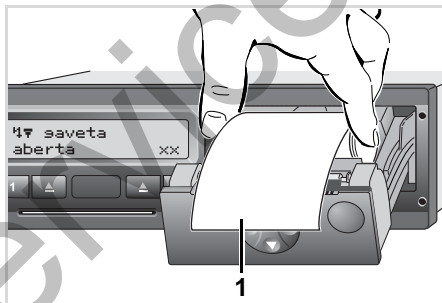

Inserir um rolo de papel

2. Inserir um novo rolo de papel conforme mostrado na figura.

 Tenha cuidado para que o rolo de papel não encrave na gaveta da impressora e para que o início do papel (1) fique para fora da gaveta da impressora!

3. Fechar a gaveta empurrando no centro. A impressora inicia automaticamente um avanço de papel.

 **Perigo de ferimento**
Certifique-se que a gaveta permanece sempre fechada. Existe para si ou para outras pessoas o perigo de se ferir numa gaveta aberta.

4. A impressora está pronta a funcionar. Poderá iniciar uma impressão, ou uma impressão interrompida (no fim do papel) será reiniciada automaticamente.

■ Imprimir dados

► Iniciar a impressão

☞ Só é possível fazer uma impressão, quando ...

- o veículo está parado e a ignição está ligada (só necessário nas variantes ADR *),
- a gaveta da impressora está fechada e quando um rolo de papel está inserido,
- não existe outra falha susceptível de impedir a impressão.

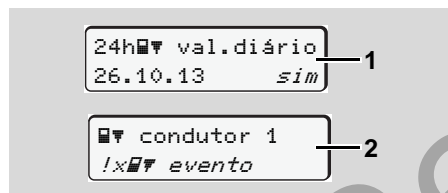

1. Há duas opções: ou será convidado pela orientação por menus, após "Retirar o cartão de condutor" (1), a fazer

uma impressão diária ou deve requisitar a impressão pretendida (2) através do menu.

➔ Ver "Menu principal Mostrar Veículo" na página 47.

2. Confirme a consulta exibida no mostrador premindo a tecla **OK**.
3. Selecciona e confirme o tipo de impressão pretendido (hora UTC ou local).
4. A impressão será iniciada. Aguarde que a impressora termine a impressão.

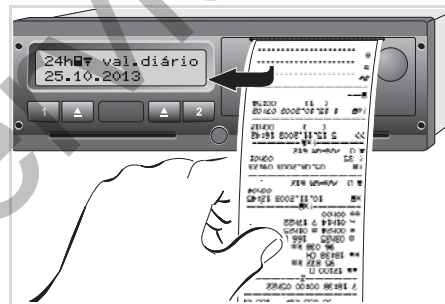

Separar a impressão do rolo de papel

5. Separar a impressão do rolo de papel cortando-o pela aresta de corte – puxar para cima ou para baixo.
6. Guardar a impressão num lugar protegido da sujidade, luz e dos raios solares.

► Cancelar a impressão

1. Se premir, durante a impressão, novamente a tecla **OK**, é exibida a seguinte consulta.

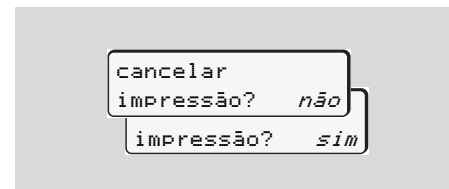

2. Seleccionar a função pretendida com as teclas **▲** / **▼** e confirmar com a tecla **OK**; a impressão é prosseguida ou cancelada.

► **Particularidades durante a impressão**

- Se o início do turno tiver sido antes da hora UTC 00:00, o DTCO 1381 imprime automaticamente o valor do dia anterior e do dia actual após "Retirar o cartão de condutor".
- Um fim iminente de papel é reconhecível através da marcação vermelha (1) no verso da impressão.
- No caso de fim de papel, é exibida a seguinte mensagem.

H#o sem papel
xx

- Se for introduzido um novo rolo de papel no espaço de uma hora, o DTCO 1381 continua automaticamente com a impressão.
- Aparece uma indicação nas duas primeiras linhas da impressão seguinte (3).

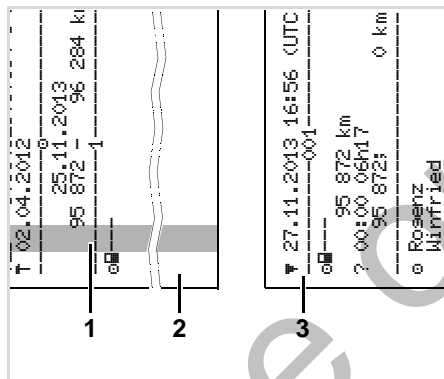

Continuação da impressão no caso de fim de papel

- (1) Marcação colorida (no verso)
 - (2) Fim da impressão interrompida
 - (3) Continuação da impressão interrompida
- Linha 1: Hora de início da impressão
Linha 2: Contador das impressões actuais

As linhas individuais da 1ª impressão podem por vezes repetir-se aquando da 2ª impressão!

► **Eliminar um encravamento de papel**

Um encravamento de papel pode ocorrer, quando, por exemplo, uma impressão não foi cortada correctamente, bloqueando o transporte da impressão seguinte na fenda do papel.

1. Abrir a gaveta da impressora.
 - ➔ Ver "Inserir um rolo de papel" na página 44.
2. Cortar o papel engelhado e remover os restos de papel existentes na gaveta.
3. Voltar a inserir o rolo de papel e fechar a gaveta.



Por favor, preste atenção aos avisos de segurança existentes!
➔ Ver "Inserir um rolo de papel" na página 44.

Funções de menu

Activar as funções de menu

VDO Counter *

Vista geral da estrutura de menus

Menu principal Imprimir Condutor 1 / Condutor 2

Menu principal Imprimir Veículo

Menu principal Entrada Condutor 1 / Condutor 2

Menu principal Entrada Veículo

Menu principal Mostrar Condutor 1 / Condutor 2

Menu principal Mostrar Veículo

■ Activar as funções de menu

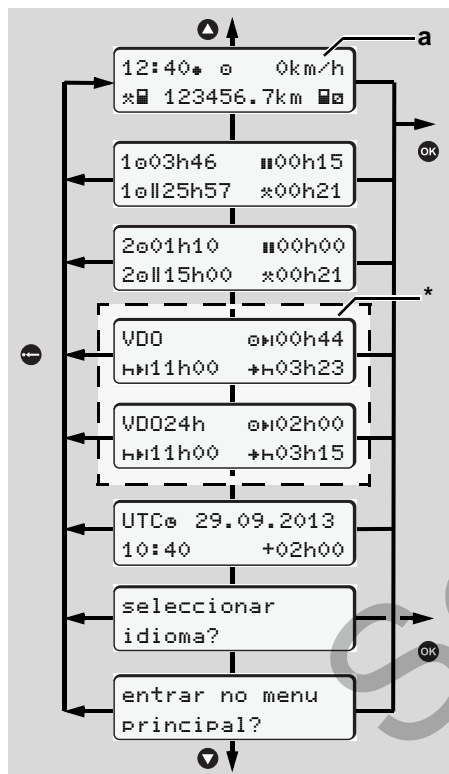

Navegar no primeiro nível de menu



A partir da edição 2.1: As funções de menu para a visualização e a impressão dos dados de condutor estão apenas disponíveis com um respectivo cartão inserido. Por exemplo, o ponto do menu "Imprimir Condutor 2" é apenas visualizado quando se encontra inserido um cartão de condutor no leitor de cartões 2.

▶ Com o veículo parado

No primeiro nível de menu, pode consultar com as teclas ▲ / ▼ as seguintes informações:

- Tempos pormenorizados do(s) cartão (cartões) de condutor inserido(s).
- Medidas auxiliares para o seu planeamento diário/semanal com a ajuda do VDO Counter*.
- Para pormenores, ver "VDO Counter **" a partir da página 50.
- A hora UTC com data e a diferença horária ajustada (offset) para a hora local.
- O menu para o ajuste do idioma pretendido.

- Ver "Definir a língua" na página 49.
- Com a tecla ◀, volta a aceder directamente à visualização padrão (a).

Ao premir a tecla OK, aparecem as múltiplas funções do menu.

▶ Ver "Vista geral da estrutura de menus" na página 54.

Alteração da actividade

1. Prima a tecla 1 / 2, desta forma será apresentada a visualização padrão (a).
2. Se necessário, altere a actividade actualmente apresentada. Após 5 segundos, o DTCO 1381 comuta de volta para a visualização anteriormente ajustada.

▶ Visualização no início da condução

No início da condução é apresentada a última visualização padrão ajustada, ou seja, (a), (b) ou (c).

▶ Para pormenores, ver "Visualização (visualizações) padrão" na página 18.

► Mostrar os tempos do cartão de condutor

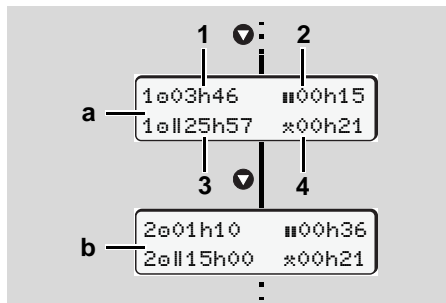

(a) Tempos do condutor 1

(b) Tempos do condutor 2

- (1) Tempo de condução "a" do condutor 1 desde um tempo de intervalo válido.
- (2) Tempo de intervalo válido "||" em intervalos parciais de, pelo menos, 15 minutos e seguintes 30 minutos, conforme o regulamento (CE) n.º 561/2006.
- (3) Total de tempo de condução da semana dupla
- (4) Duração da actividade seleccionada

☞ Faltando o cartão de condutor, são exibidos os tempos (excepto na pos. 3) atribuídos ao respectivo leitor de cartões "1" ou "2".

► Definir a língua

☞ Observe a frase "Gravar a definição da língua", para que o DTCO 1381 memorize temporariamente a língua pretendida.

1. Usando as teclas ▲ / ▼, seleccione a indicação "seleccionar idioma?" e prima a tecla **OK**.
2. Escolha, usando as teclas ▲ / ▼ a língua pretendida e confirme a selecção com a tecla **OK**.

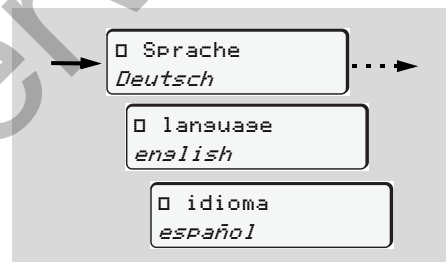

Seleccionar a língua pretendida

3. O DTCO 1381 mostra a acção executada, na língua escolhida, durante 3 segundos.

Gravar a definição da língua

Se, no momento em que é definida a língua, só estiver metido o seu cartão de condutor ou o cartão de empresa no leitor de cartões 1, o DTCO 1381 memoriza a língua preferida no seu número de cartão.

Na vez seguinte que retire / meta o cartão de tacógrafo, a condução de menus e todos os textos serão visualizados na língua seleccionada.

O DTCO 1381 pode reservar um máximo de cinco posições de memória. O registo mais antigo será substituído pelo actual se todas as posições de memória estiverem ocupadas.

■ VDO Counter *



Por favor, tenha em atenção!

Devido a possíveis interpretações diferentes do regulamento (CE) 561/2006 e das disposições AETR por parte das autoridades de supervisão nacionais, bem como devido a outras restrições do sistema, o VDO Counter não retira ao utilizador a sua obrigação de registar e avaliar autonomamente os seus tempos de condução, de repouso e de disponibilidade, assim como outros tempos de trabalho, a fim de assegurar o cumprimento das disposições em vigor. O VDO Counter não assegura a apresentação das disposições legais de uma forma geralmente válida e sem erros..



Para que o VDO Counter possa apresentar informações relevantes, são obrigatoriamente necessárias as seguintes condições para a análise dos dados:

- Acrescentar por completo as suas actividades no cartão do condutor.
- Um ajuste correcto da actividade actual – sem utilização incorrecta. Por exemplo, ajuste não intencional da actividade Tempo de trabalho "*" em vez de Tempo de repouso diário "h"!
- A introdução de ferry/comboio e a sua actividade actual.

► Estrutura da visualização

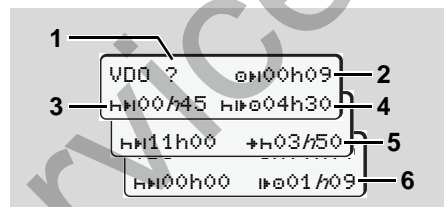

VDO Counter: Estrutura da visualização



O "h" intermitente significa que esta parte da visualização se encontra actualmente activa.

(1) "?" = Aviso para o condutor

No cartão do condutor estão armazenados períodos de tempo com activi-

dade desconhecida "?" ou dados insuficientes (por exemplo, utilização de um cartão do condutor novo). O VDO Counter avalia as actividades em falta, como a actividade "h".

Edição 2.1: Em caso de detecção de uma intersecção de tempo relevante nas actividades do condutor, isto é apresentado no visor através do símbolo "!00" em vez do símbolo "?".

(2) Tempo de condução restante "0h1"

Durante a condução, visualização do tempo durante o qual ainda pode conduzir. (0h00h00 = tempo de condução terminado)

(3) Tempo de intervalo restante "HH".

Duração do próximo tempo de intervalo/repouso. Com a actividade "h" ajustada, ocorre uma contagem decrescente do tempo de intervalo/repouso restante. (HH00h00 = intervalo terminado)

(4) Tempo de condução futuro "HHH" (Edição 2.0: "H0H")

Duração do tempo de condução futuro após cumprimento do tempo de intervalo/repouso recomendado. ⇔⇔

(5) Início o mais tardar do tempo de repouso diário "H"

Por exemplo, com a actividade "x" ajustada, aparece o tempo ainda restante até ao início do seu tempo de repouso diário necessário.

(6) Início do próximo tempo de condução "H" (Edição 2.0: "H")

Pode iniciar o próximo período de condução só depois de decorrido esse tempo.

► Visualizações durante a viagem

Por favor, respeite os regulamentos legais específicos do país a nível do horário de trabalho!

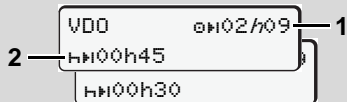
Exemplo 1:

Actividade "0"; "h" = visualização activa

- (1) Tempo de condução restante.
- (2) O mais tardar depois de decorrido o tempo de condução (1), deverá ser efectuado um intervalo ou o prosseguimento do intervalo acumulado.

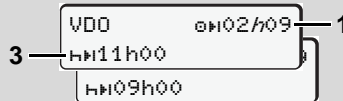
Exemplo 2:

Actividade "0"; "h" = visualização activa

- (3) O mais tardar depois de decorrido o tempo de condução (1), deverá ser efectuado um tempo de repouso diário prescrito. Se permitido, este tempo de repouso pode ser efectuado em duas partes, sendo que a segunda parte deve abranger um período de tempo seguido de 9 horas.

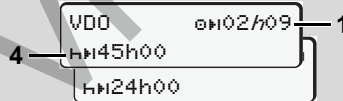
Exemplo 3:

Actividade "0"; "h" = visualização activa

- (4) O mais tardar depois de decorrido o tempo de condução (1), deverá ser efectuado um tempo de repouso semanal regular ou, se permitido, um tempo de repouso semanal reduzido.

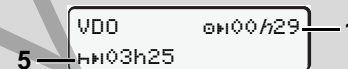
Exemplo 4:

Actividade "0"; "h" = visualização activa

- (5) O VDO Counter reconhece a permanência num ferry/comboio. Condição: introdução correcta desta função, ➔ *ver na página 61*.
O mais tardar depois de decorrido o tempo de condução (1), deverá ser efectuado o prosseguimento do tempo de repouso diário.

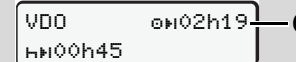
Exemplo 5: OUT of scope

Actividade "0"; out of scope ajustada

- (6) A visualização do tempo de condução restante está inactiva ("h" não pisca), não ocorre nenhuma contagem decrescente. O VDO Counter avalia a actividade "0" como a actividade "x".

► Visualizações na actividade "Intervalo"

Exemplo 1: Tempo de intervalo

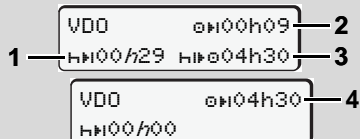

Actividade "H"; "h" = visualização activa

- (1) Tempo de intervalo restante.
- (2) Tempo de condução restante se o tempo de intervalo (1) não for cumprido.
- (3) Duração do próximo tempo de condução disponível, depois de decorrido o tempo de intervalo indicado (1).
- (4) Tempo de condução disponível após um tempo de intervalo válido.

Exemplo 2: Tempo de intervalo

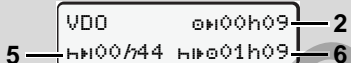

Actividade "H"; "h" = visualização activa

- (5) Tempo de intervalo restante.
- (6) Duração do tempo de condução diário ainda disponível depois de decorrido o tempo de intervalo (5).

Exemplo 3: Tempo de repouso diário

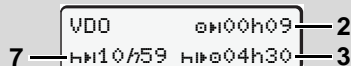

Actividade "H"; "h" = visualização activa

- (7) Tempo de repouso diário restante. Se permitido, repartido em 3 + 9 horas.

Exemplo 4:

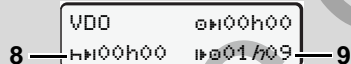

Actividade "H"; "h" = visualização activa

- (8) Tempo de intervalo/repouso válido terminado.
- (9) Início do próximo tempo de condução. Situação: O tempo de condução semanal máx. ou o tempo de condução de semana dupla já foi atingido. Apesar de a interrupção válida ter sido cumprida, o VDO Counter reconhece que um período de condução novo só será possível depois de decorrido o tempo indicado!

► Visualização na actividade "Tempo de trabalho"



Por favor, respeite os regulamentos legais específicos do país a nível do horário de trabalho!

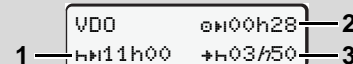



Actividade "x"; "h" = visualização activa

- (1) Duração do próximo tempo de repouso diário.
- (2) Tempo de condução ainda restante.
- (3) Início do próximo tempo de repouso diário. O mais tardar antes de decorrido o tempo apresentado, terá de ser iniciado um tempo de repouso diário.

Observação:

O VDO Counter avalia a actividade "x" durante uma interrupção do tempo de condução de forma semelhante à actividade "H". (Excepto tempo de repouso diário.)

As teclas  /  permitem o acesso a outras informações.

► Visualizar os valores diários

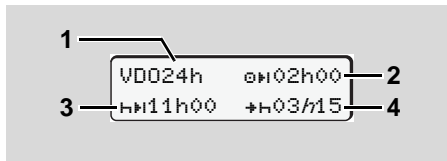

Actividade "x/□"; "h" = visualização activa

- (1) Símbolo indicador da visualização dos valores diários.
- (2) Tempo de condução diário restante
- (3) Duração do próximo tempo de repouso diário.
- (4) O mais tardar antes de decorrido o tempo apresentado, terá de ser iniciado o tempo de repouso diário.

► Visualizar os valores semanais

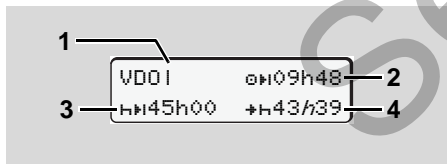

Actividade "x/□"; "h" = visualização activa

- (1) Símbolo indicador da visualização dos valores semanais desde o último tempo de repouso semanal.
- (2) Tempo de condução semanal restante.
- (3) Duração do tempo de repouso semanal. O mais tardar após seis tempos de condução diários deve ser efectuado um tempo de repouso semanal.
- (4) O mais tardar antes de decorrido o tempo apresentado, terá de ser iniciado o tempo de repouso semanal.

► Visualização de estado

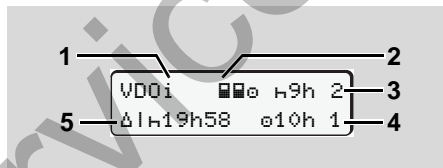

Visualização do estado do VDO Counter

- (1) Símbolo indicador da visualização do estado
- (2) Símbolo indicador de dois condutores (multi-manning).

Aparece no caso de se verificar um serviço em equipa desde o início do turno de trabalho. O VDO Counter

considera nos seus cálculos os respectivos regulamentos válidos.

- (3) Nesta semana ainda são permitidos dois tempos de repouso diários reduzidos (no máximo, possível 3 vezes por semana).
- (4) Nesta semana ainda é permitido um tempo de condução diário prolongado de, no máximo, 10 horas (no máximo, possível 2 vezes por semana).
- (5) Compensação de um tempo de repouso semanal reduzido.

Devido a um tempo de repouso semanal reduzido, é necessário compensar o tempo indicado, juntamente com um intervalo de repouso de, no mínimo, 9 horas.

■ Vista geral da estrutura de menus

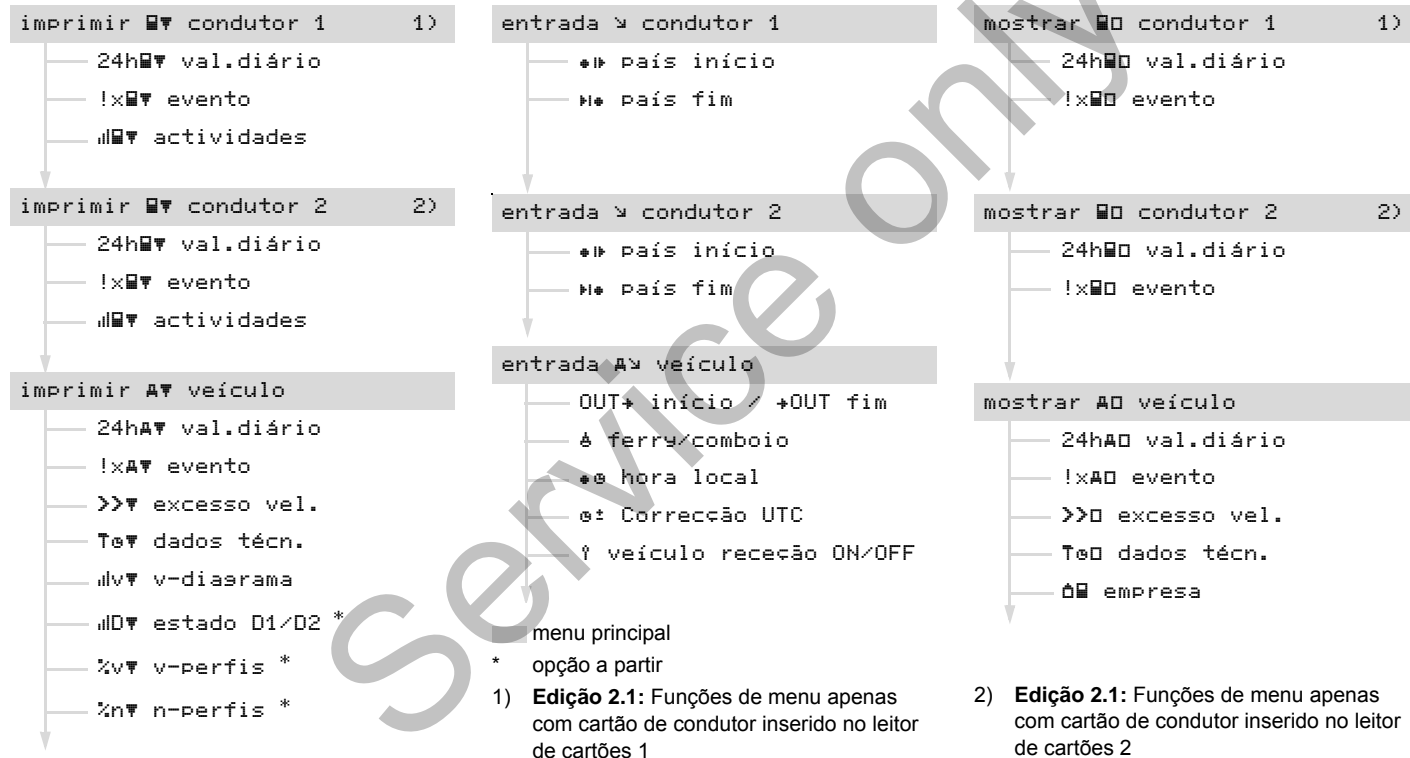

► Navegar dentro das funções de menu

☞ Só é possível activar as funções de menu com o veículo parado!

Caso, na variante ADR *, pretenda imprimir ou visualizar dados, ligue primeiro a ignição.

O modo de procedimento segue sempre o mesmo princípio, sendo descrito pormenorizadamente em seguida.

1. Prima a tecla **OK**, encontra-se no 1º menu principal.

A partir da edição 2.1: A visualização no 1.º menu principal relativamente aos menus de visualização e de impressão orienta-se pelos cartões de condutor inseridos nos leitores de cartões 1 e 2:

- Caso esteja inserido um cartão de condutor no leitor de cartões 1, é apresentado "Imprimir Condutor 1".
- Caso esteja inserido um cartão de condutor no leitor de cartões 2 e o leitor de cartões 1 estiver vazio, é apresentado "Imprimir Condutor 2".

- Se não se encontrar inserido nenhum cartão de condutor, é apresentado "Imprimir Veículo".

Isto não se aplica aos menus de entrada.

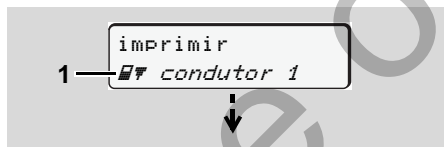

1º menu principal

O pisca-pisca na 2ª linha (apresentado em itálico) (1) indica-lhe que existem mais possibilidades de escolha.

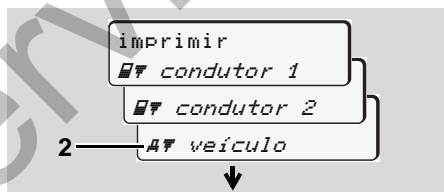

Percorrer o menu principal

2. Com as teclas **▲** / **▼** seleccione o menu principal pretendido, por exemplo, uma impressão dos dados do veí-

culo (2), e confirme a selecção com a tecla **OK**.

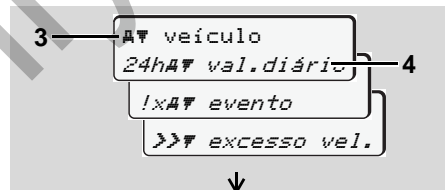

Seleccionar uma função do menu

O menu principal (3) seleccionado aparece, as funções possíveis piscam na 2ª linha (4).

3. Com as teclas **▲** / **▼** seleccione a função pretendida, por exemplo, uma impressão diária (4), e confirme a selecção com a tecla **OK**.



Seleccionar o dia pretendido

4. Com as teclas ▲ / ▼ seleccione o dia pretendido (5), e confirme a selecção com a tecla OK.



"Não" = Impressão na hora local

5. Com as teclas ▲ / ▼ seleccione o tipo de impressão pretendido (5), e confirme a selecção com a tecla OK.

O DTCO 1381 comunica durante 3 segundos que foi iniciada uma impressão. É possível interromper a impressão, se necessário. ➔ *Para pormenores, ver "Cancelar a impressão" na página 45.* Depois aparece o último item seleccionado.

6. Seleccione uma outra impressão premindo as teclas ▲ / ▼.
7. Ou prima a tecla ← e mude para o próximo nível do menu.

▶ Acesso bloqueado aos menus!

Exemplo 1: O cartão de condutor está em falta ou um cartão de empre-

sa / controlo está metido no leitor de cartões.

É exibido o menu principal, mas a 2ª linha deixa de piscar.

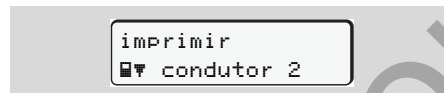

Se seleccionar a função aparece o aviso "sem dados!".

Exemplo 2: Acesso bloqueado aos dados

O acesso aos dados armazenados é definido no Regulamento através de direitos de acesso, sendo realizado por cartões de tacógrafo preparados para o efeito. Faltando uma autorização, isto é assinalado da seguinte forma:

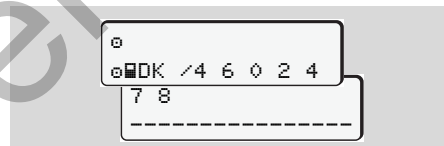

Os dados aparecem de forma corrompida. Os dados pessoais são obscurecidos completa ou parcialmente.

▶ Sair do menu principal

Automaticamente

O menu é abandonado automaticamente nas seguintes situações:

- depois de se inserir ou quando se ejecta o cartão de tacógrafo
- ou no início da condução.

Manualmente

1. Prima a tecla ←, até surgir a seguinte consulta:

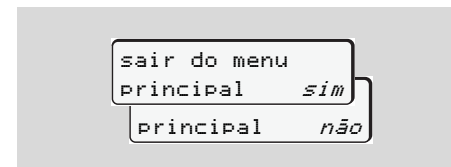

2. Com as teclas ▲ / ▼, premir "sim" e confirmar a selecção com a tecla OK. Ou passar adiante com a tecla →. Aparece a visualização padrão (a).

■ Menu principal Imprimir Condutor 1 / Condutor 2

Neste menu principal, poderá imprimir os dados contidos num cartão de condutor inserido.

Selecione as funções exibidas, passo a passo.

 Ligue a ignição na variante ADR *.

Observação

O modo de procedimento para o condutor 2 é idêntico ao do condutor 1, pelo que não é descrito explicitamente em seguida. Antes de cada impressão, pode seleccionar o tipo da impressão pretendido.

```
impressão com
hora UTC      sim
hora UTC      não
```

"Não" = Impressão na hora local

▶ Imprimir o valor diário

1.

```
imprimir
[icon] condutor 1
```
2.

```
[icon] condutor 1
24h[icon] val.diário
```
3.

```
24h[icon] val.diário
23.10.2013
22.10.2013
```

É feita uma impressão de todas as actividades registadas no dia seleccionado;
 ➔ ver na página 91.

▶ Imprimir eventos

1.

```
imprimir
[icon] condutor 1
```
2.

```
[icon] condutor 1
!x[icon] evento
```

É feita uma impressão de todos os eventos e falhas armazenados ou ainda activos; ➔ ver na página 92.

▶ Imprimir actividades

1.

```
imprimir
[icon] condutor 1
```
2.

```
[icon] condutor 11
[icon] actividades
```
3.

```
[icon] actividades
23.10.2013
22.10.2013
```

A partir do dia seleccionado, obtém-se uma impressão de todas as actividades dos últimos 7 dias; ➔ ver na página 96.

■ Menu principal Imprimir Veículo

Neste menu principal, poderá imprimir dados contidos na memória de massa.

Selecione as funções exibidas, passo a passo.

 Ligue a ignição na variante ADR *.

Observação

Antes de cada impressão, pode seleccionar o tipo da impressão pretendido.

6

```
impressão com
hora UTC      sim
hora UTC      não
```

"Não" = Impressão na hora local

▶ Imprimir o valor diário armazenado na memória de massa

```
1. imprimir
   A# veículo
```

```
2. A# veículo
   24hA# val.diário

3. 24hA# val.diário
   25.10.2013
   24.10.2013
```

É feita uma impressão de todas as actividades do condutor, numa ordem cronológica e separadamente para o condutor 1 e 2; ➔ *ver na página 93.*

▶ Imprimir os eventos da memória de massa

```
1. imprimir
   A# veículo

2. A# veículo
   !xA# evento
```

É feita uma impressão de todos os eventos e falhas armazenados ou ainda activos; ➔ *ver na página 94.*

▶ Imprimir excessos de velocidade

```
1. imprimir
   A# veículo

2. A# veículo
   >># excesso vel.
```

É feita uma impressão dos excessos de velocidade em relação ao valor definido no DTCCO 1381; ➔ *ver na página 95.*

▶ Imprimir os dados técnicos

```
1. imprimir
   A# veículo

2. A# veículo
   T# dados técn.
```

É feita uma impressão dos dados de identificação do veículo e sensores, bem como relativos à calibração; ➔ *ver na página 95.*

► Imprimir diagrama v

1. imprimir
#F veículo
2. #F veículo
#vF v-diaerama
3. #vF v-diaerama
25.10.2013
24.10.2013

A partir do dia seleccionado segue-se uma impressão sobre a evolução da velocidade; ➔ ver na página 96.

► Imprimir estado D1/D2 *

1. imprimir
#F veículo
2. #F veículo
#D# estado D1/D2

3. #D# estado D1/D2
25.10.2013
24.10.2013

A partir do dia seleccionado segue-se uma impressão das entradas de estado dos últimos 7 dias; ➔ ver na página 96.

► Imprimir perfis de velocidade *

1. imprimir
#F veículo
2. #F veículo
%vF v-perfis
3. %vF v-perfis
25.10.2013
24.10.2013

É feita uma impressão do perfil das velocidades do veículo; ➔ ver na página 97.

► Imprimir perfis das rotações *

1. imprimir
#F veículo
2. #F veículo
%nF n-perfis
3. %nF n-perfis
25.10.2013
24.10.2013

É feita uma impressão do perfil de rotações do motor; ➔ ver na página 97.

■ Menu principal Entrada Condutor 1 / Condutor 2

Independentemente da função "Inserir" ou "Retirar o cartão de condutor", poderá realizar entradas relativas aos países.



Segundo o Regulamento, o condutor 1 e o condutor 2 devem introduzir o país em que iniciaram ou terminaram o turno separadamente no tacógrafo.

Observação

O modo de procedimento para o condutor 2 é idêntico ao do condutor 1, pelo que não é descrito explicitamente em seguida.

► Introduzir país do início de turno

Selecione as seguintes funções, passo a passo:

1. entrada
v condutor 1
2. v condutor 1
*# País início
3. *# País início
28.10 11:30 :D
28.10 11:30 :E
4. *# região início
11:30 E AN

O aparelho, em certos casos, pode solicitar automaticamente introdução da região (passo 4).

► Introduzir país do fim de turno

Selecione as seguintes funções, passo a passo:

1. entrada
v condutor 1
2. v condutor 1
*# País fim
3. *# País fim
29.10 11:30 :F
29.10 11:30 :E
4. *# região fim
11:30 E AN

O aparelho, em certos casos, pode solicitar automaticamente introdução da região (passo 4).

■ Menu principal Entrada Veículo

Neste menu principal, poderá fazer as seguintes entradas.

▶ Introduzir início / fim de "OUT"

Quando o veículo está fora do âmbito de validade do Regulamento, poderá activar e depois desactivar novamente a função "out of scope".

Selecione as seguintes funções, passo a passo.

1. entrada
A↘ veículo
2. A↘ veículo
OUT+ início
- A↘ veículo
+OUT fim

A função "out of scope" é terminada automaticamente, ao inserir-se um cartão de condutor no leitor de cartões ou ao retirar-se o cartão.

▶ Introduzir início em "ferry" / comboio

Documente a permanência do veículo num ferry ou comboio assim que ocupar a sua posição no embarque.

Selecione as seguintes funções, passo a passo:

1. entrada
A↘ veículo
2. entrada
↵ ferry/comboio

3. De seguida, ajuste a sua actividade actual através da tecla **1**.

O registo do embarque é automaticamente terminado assim que o DTCO 1381 registar um minuto de tempo de condução.

O símbolo "↵" deixa de ser apresentado quando o veículo entrar em movimento. No entanto, a indicação volta a ser visualizada caso o veículo pare, sem que o DTCO 1381 tenha registado um minuto de tempo de condução.

▶ Ajustar a hora local

Familiarize-se primeiro com o capítulo "Gestão de tempo", antes de alterar a hora!

➔ Ver "Gestão de tempo" na página 82.

Selecione as funções exibidas, passo a passo:

1. entrada
A↘ veículo
2. A↘ veículo
*@ hora local

3. UTC@ 27.03.2013
 23:32 23:32*
 23:32 00:02*
 23:32 00:32*

Poderá adaptar a hora exibida na visualização padrão ao fuso horário local, bem como ao início e ao fim do horário de Verão, em passos de ± 30 minutos.

 Tenha em atenção as disposições legais em relação ao seu país!

► **Correcção da hora UTC**

A hora UTC pode ser corrigida, no máximo, ± 1 minuto por semana. Os desvios maiores só podem ser corrigidos por uma oficina autorizada.

Selecione as seguintes funções, passo a passo:

1. entrada
 #> veiculo

2. #> veiculo
 @# Correccção UTC

3. @# 23:32UTC
 correcção +1min;
 correcção -1min

@# impossível
 correr UTC!

 Se o desvio da hora UTC for superior a 20 minutos, dirija-se a uma oficina autorizada!

 Esta função do menu encontra-se bloqueada nas seguintes situações:

- Já foi efectuada uma correcção nos últimos 7 dias.

Ou

- Tente corrigir a hora UTC 1 minuto antes ou 1 minuto depois da meia noite.

Neste caso, é exibido um aviso correspondente por 3 segundos.

■ Menu principal Mostrar Condutor 1 / Condutor 2

Neste menu principal, poderá visualizar os dados contidos num cartão de condutor inserido.

👉 Na variante ADR *, a visualização dos dados só é possível com a ignição ligada.

Nota sobre a visualização

Os dados aparecem no mostrador de uma forma semelhante à impressão; no entanto, uma linha impressa (24 caracteres) é distribuída por duas linhas.



Exemplo de visualização de dados

Quando percorrer as informações com as teclas / no sentido para trás, isto só é possível para, aproximadamente, as últimas 20 linhas de impressão anteriores.

Abandone a visualização premindo a tecla .

Observação

A consulta das funções é idêntica à impressão e não é aqui descrita em pormenor. Adicionalmente, existe a possibilidade de consultar todas as indicações pretendidas na hora local.

todos os eventos ou falhas armazenados ou ainda activos podem ser visualizados percorrendo-se os dados no mostrador.



"Não" = Indicação na hora local

Selecione sucessivamente as visualizações possíveis para o condutor 1 e o condutor 2.

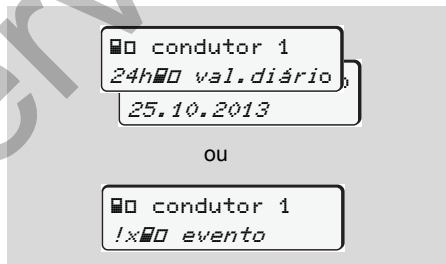

Todas as actividades do dia escolhido ou

■ Menu principal Mostrar Veículo

Neste menu principal, poderá visualizar dados contidos na memória de massa.

☞ Na variante ADR *, a visualização dos dados só é possível com a ignição ligada.

Nota sobre a visualização

Os dados aparecem no mostrador de uma forma semelhante à impressão; no entanto, uma linha impressa (24 caracteres) é distribuída por duas linhas.

6

Exemplo de visualização de dados

Quando percorrer as informações com as teclas ▲ / ▼ no sentido para trás, isto só é possível para, aproximadamente, as últimas 20 linhas de impressão anteriores.

Abandone a visualização premindo a tecla ⏪.

Observação

A consulta das funções é idêntica à impressão e não é aqui descrita em pormenor. Adicionalmente, existe a possibilidade de consultar todas as indicações pretendidas na hora local.

"Não" = Indicação na hora local

Selecione as funções possíveis, passo a passo. Ao folhear pode:

- Visualizar todas as actividades do condutor numa ordem cronológica.
- Visualizar todos os eventos ou falhas armazenados ou ainda activos.
- Visualizar os excessos do valor definido relativamente à velocidade.
- Visualizar os dados referentes à identificação do veículo e dos sensores e à calibração.

Ou

- Visualizar o número do cartão de empresa da empresa registada. Não havendo um cartão de empresa inserido, é exibido o seguinte: "____".

Mensagens

É exibida uma mensagem

Sinopse dos eventos

Sinopse das falhas

Aviso de tempo de condução

Sinopse dos avisos ao utilizador

Service only

■ É exibida uma mensagem

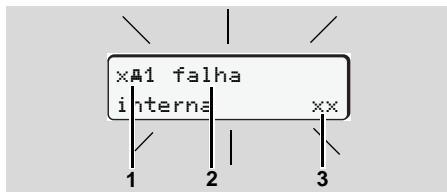

Visualização de uma mensagem

- (1) Combinação de pictogramas, eventualmente com o número do leitor de cartões para cartão
- (2) Texto puro da mensagem
- (3) Código de memória



Perigo de acidente

Quando o veículo está em marcha, podem aparecer mensagens no mostrador. Também é possível que o cartão do condutor seja ejetado automaticamente devido a uma violação da segurança.

Quando isto é o caso, não se deixe distrair e preste sempre total atenção ao trânsito.

O DTCO 1381 regista permanentemente os dados relativos aos condutores e ao veículo, controlando as funções do sistema. Os erros que ocorram num componente, no aparelho ou durante o comando são exibidos imediatamente após a sua ocorrência; eles estão subdivididos nos seguintes grupos:

- ! = evento
- × = falha
- ⚠ = aviso de tempo de condução
- ⚠ = aviso ao utilizador



No caso de mensagens relacionadas com os cartões, o número do leitor de cartões para cartão surge ao lado do pictograma.

► Características das mensagens

Eventos, falhas

- A retro-iluminação do mostrador pisca por aproximadamente 30 segundos, e, ao mesmo tempo, é indicada a causa da falha através de uma combinação

de pictogramas, texto puro e código de memória.

- Esta mensagem tem de ser confirmada com a tecla **OK**.
- O DTCO 1381 armazena ainda dados adicionais relativos ao evento e à falha, na memória de massa e no cartão de condutor, de acordo com as disposições estipuladas no Regulamento relativamente ao armazenamento de dados. Estes dados podem ser visualizados e impressos através da função de menu.

Aviso de tempo de condução

- A mensagem avisa o condutor acerca de um excesso do tempo de condução.
- A mensagem aparece com uma iluminação de fundo e tem de ser confirmada com a tecla.



Avisos ao utilizador



Os avisos ao utilizador surgem sem a retro-iluminação a piscar e apagam-se automaticamente ao fim de 3 ou 30 segundos.

Instrumento indicador

Havendo um instrumento indicador no veículo, a unidade de controlo de funções "I" remete para as mensagens do DTCO 1381.

 Para informações pormenorizadas, ver o manual de instruções do veículo.

► Confirmar as mensagens

1. Se premir a tecla , a retro-iluminação acaba de piscar.
2. Prima novamente a tecla ; desta forma, a mensagem apaga-se, voltando a ser apresentada a visualização padrão anteriormente ajustada (a), (b) ou (c).

Observação

Um aviso ao utilizador apaga-se ao premir-se uma vez na tecla .



- Se deixar de confirmar uma mensagem durante a condução, a mensagem é alternada todos os 10 segundos com a visualização padrão actualmente ajustada.
- Havendo várias mensagens, terá que confirmar estas mensagens individualmente, uma após outra.



No caso de anomalias no tacógrafo, e enquanto condutor, é obrigado a anotar numa folha separada ou no verso do rolo de papel as actividades que deixaram de ser registadas ou impressas correctamente pelo tacógrafo.
➔ Ver "Registar actividades de forma manuscrita" na página 36.

■ Sinopse dos eventos



Quando um evento é repetido constantemente, contacte uma oficina especializada qualificada!

Pictograma / Causa	Significado	Medida
!⚠️ segurança violada	<p>Isto pode ter as seguintes causas:</p> <ul style="list-style-type: none"> • Erro na memória de dados; não se garante a segurança dos dados armazenados no DTCO 1381. • Os dados do sensor já não estão correctos. • A caixa do DTCO 1381 foi ilicitamente aberta. 	Confirmar a mensagem.
!⚠️1 segurança violada	<ul style="list-style-type: none"> • O bloqueio dos cartões está avariado ou defeituoso. • O DTCO 1381 deixou de reconhecer um cartão de tacógrafo inserido anteriormente de forma correcta. • Verificaram-se problemas com a identidade ou autenticidade do cartão de tacógrafo, ou os dados registados no cartão de tacógrafo estão comprometidos. 	<p>Confirmar a mensagem.</p> <p>Quando o DTCO 1381 reconhece uma violação da segurança susceptível de comprometer a exactidão dos dados, o cartão de tacógrafo é ejectado automaticamente – mesmo durante a condução!</p> <p>Voltar a inserir o cartão de tacógrafo ou, caso necessário, deixá-lo verificar.</p>
!⚡ interrupção alimentação	A tensão esteve interrompida ou a tensão de alimentação do DTCO 1381 / sensor estava muito baixa ou demasiada alta. Esta mensagem também pode aparecer ao arrancar o motor!	<p>Confirmar a mensagem.</p> <p>➡ <i>Para pormenores, ver “Comportamento no caso de subtensão / sobretensão” a partir da página 20.</i></p>
!⚠️ conflito movimento	Contradição na avaliação de movimento do veículo entre o sensor e uma fonte de sinal independente. Eventualmente, a função (ferry/comboio) não foi ajustada no embarque.	<p>Confirmar a mensagem.</p> <p>Dirigir-se o mais rápido possível a uma oficina autorizada.</p>

Pictograma / Causa	Significado	Medida
!II falha sensor	A comunicação com o sensor está perturbada.	Confirmar a mensagem.
!eII condução sem cartão	A condução foi iniciada sem um cartão de condutor inserido no leitor de cartões 1 ou com um cartão inválido. Esta mensagem também aparece no caso de uma combinação de cartões inadmissível devida a uma inserção durante a condução. ➔ Ver “Modos operacionais do DTCO 1381” na página 78.	Confirmar a mensagem. Parar o veículo e inserir um cartão de condutor válido. Se necessário, retirar o cartão da empresa/ de controlo do DTCO 1381.
!IIeI inserção em condução	O cartão de condutor foi inserido depois de iniciada a condução.	Confirmar a mensagem.
!eIIeI sobreposição de tempo	A hora UTC ajustada neste tacógrafo está atrasada em relação à hora UTC do tacógrafo anterior. Daí resulta uma diferença de tempo negativa.	Confirmar a mensagem. Identifique o tacógrafo com a hora UTC incorrecta e dirija-se o mais rápido possível a uma oficina especializada e autorizada para que o tacógrafo seja verificado.
!IIeI cartão inválido	O cartão de tacógrafo deixou de ser válido ou ainda não é válido ou a autenticação falhou. Um cartão de condutor que esteja inserido e que se torne inválido a seguir a uma mudança de turno será gravado e ejectado automaticamente após uma paragem do veículo – sem aviso prévio.	Confirmar a mensagem. Verificar o cartão de tacógrafo e inseri-lo novamente.
!IIII conflito de cartões	Os dois cartões de tacógrafo não podem estar juntamente inseridos no DTCO 1381! Exemplo: o cartão de empresa está inserido juntamente com o cartão de controlo.	Confirmar a mensagem. Retirar o respectivo cartão de tacógrafo do leitor de cartões.
!IIAI cartão por fechar	O cartão de condutor não foi retirado correctamente do último tacógrafo. É possível que alguns dados referentes ao condutor não tenham sido armazenados.	Confirmar a mensagem.
>> velocidade excessiva	A velocidade máxima admissível definida foi excedida por mais de 60 segundos.	Confirmar a mensagem. Reduzir a velocidade.

■ Sinopse das falhas



Quando uma falha é repetida constantemente, contacte uma oficina especializada qualificada!

Pictograma / Causa	Significado	Medida
xA falha interna	Falha grave no DTCO 1381; isto pode dever-se às seguintes causas:	Confirmar a mensagem.
	<ul style="list-style-type: none"> • Erros inesperados no programa ou no tempo de processamento. 	
	<ul style="list-style-type: none"> • As teclas estão bloqueadas ou foram premidas por um período mais prolongado. 	Verificar o funcionamento das teclas.
	<ul style="list-style-type: none"> • Falha na comunicação com aparelhos externos. 	Verificar as linhas de ligação ou o funcionamento dos aparelhos externos.
	<ul style="list-style-type: none"> • Falha na comunicação com o instrumento indicador. 	Verificar a linhas de ligação ou o funcionamento do instrumento indicador.
xA1 falha interna	<ul style="list-style-type: none"> • Falha na parte mecânica do leitor de cartões, por exemplo, cartão bloqueado. 	Retirar o cartão de tacógrafo e inseri-lo novamente.
	xA falha hora	O tempo UTC do DTCO 1381 não é plausível ou não decorre correctamente. Por forma a evitar uma inconsistência nos dados, o aparelho não aceita a inserção de novos cartões de condutor / empresa!



Pictograma / Causa	Significado	Medida
x7 falha impressora	A tensão de alimentação da impressora falhou ou o sensor de temperatura integrado na cabeça de impressão está avariado.	Confirmar a mensagem. Repetir o procedimento e, caso necessário, desligar/ligar primeiro a ignição.
x8 falha transf. dados	Falha durante a descarga dos dados em um aparelho externo.	Confirmar a mensagem. Repetir novamente a descarga dos dados. Verificar as linhas de ligação (por ex. contacto intermitente) ou o aparelho externo.
x9 falha sensor	O sensor, após o auto-teste, sinaliza uma falha interna.	Confirmar a mensagem.
xA falha IMS	IMS = Independent Motion Signal. O sinal de movimento adicional e independente falta ou não está disponível.	Confirmar a mensagem.
xB1 falha cartão	Na leitura/escrita do cartão de tacógrafo ocorreu uma falha na comunicação, por exemplo, devido a contactos sujos.	Confirmar a mensagem. Limpar os contactos do cartão de tacógrafo e voltar a inseri-lo.
xB2 falha cartão	Os dados gravados no cartão de condutor podem estar incompletos!	➔ Ver "Eliminação dos componentes" na página 83.

■ Aviso de tempo de condução

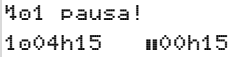
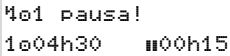
Pictograma / Causa	Significado	Medida
 1e04h15 00h15	Esta mensagem aparece após um tempo de condução ininterrupto de 04:15 horas.	Confirmar a mensagem. Deverá fazer um intervalo em breve.
 1e04h30 00h15	Tempo de condução ultrapassado! Esta mensagem aparece após um tempo de condução ininterrupto de 04:30 horas.	Confirmar a mensagem. Por favor, faça um intervalo.



O DTCO 1381 regista, memoriza e calcula os tempos de condução com base nas regras determinadas pelo regulamento. O condutor é avisado com antecedência antes de ultrapassar o tempo de condução!

No entanto, estes tempos de condução acumulados não prejudicam a interpretação jurídica de "tempos de condução ininterruptos".



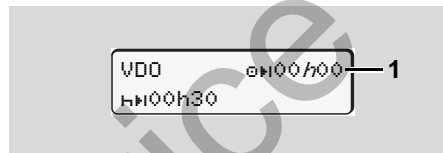



Visualização do VDO Counter *



Após a confirmação do 2.º "Aviso de tempo de condução", o VDO Counter indica que o seu tempo de condução (1) terminou. (Excepto no modo "out of scope".)

Por favor, faça imediatamente um intervalo.

■ Sinopse dos avisos ao utilizador

<i>Pictograma / Causa</i>	<i>Significado</i>	<i>Medida</i>
 por favor insira dados	Esta solicitação aparece no mostrador, quando se deixa de fazer uma entrada no modo de entrada manual.	Premir a tecla  e prosseguir a entrada.
 impressão impossível	Não é possível fazer uma impressão no momento: <ul style="list-style-type: none"> • porque a ignição está desligada (variante ADR *), • porque a temperatura da cabeça térmica de impressão é demasiado alta, • a interface da impressora encontra-se ocupada por outro processo activo, por exemplo uma impressão em curso, • ou porque a tensão de alimentação é muito alta ou muito baixa. 	Logo que o problema esteja resolvido, poderá requisitar uma impressão.
 impressão retardada	Uma impressão em curso é interrompida ou atrasada porque a temperatura da cabeça térmica de impressão é demasiado alta.	Ligar a ignição e activar novamente a visualização pretendida.
 sem papel	Falta de papel na impressora. O comando de impressão é recusado ou uma impressão em curso é interrompida.	Deixar arrefecer. Uma vez alcançado o estado admissível, a impressora prossegue a impressão automaticamente.
		Se for introduzido um novo rolo de papel no espaço de uma hora, o DTCCO 1381 continua automaticamente com a impressão.

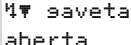
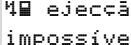
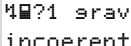
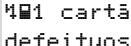

Pictograma / Causa	Significado	Medida
 gaveta aberta	No caso de comando de imprimir ou enquanto uma impressão está em curso, o DTCO 1381 reconhece que a gaveta da impressora está aberta. O comando de impressão é recusado ou uma impressão em curso é interrompida. Esta mensagem também aparece, quando se faz ejectar o cartão de tacógrafo inserido no leitor de cartões 2, apesar de a gaveta da impressora estar aberta.	Fechar a gaveta. Repetir o comando de imprimir. Fechar a gaveta da impressora e requisitar novamente o cartão de tacógrafo.
 ejeção impossível	A requisição do cartão de tacógrafo é recusada porque: <ul style="list-style-type: none"> • possivelmente de momento estão a ser lidos ou transferidos dados, • um cartão de condutor devidamente lido para a memória volta a ser requisitado dentro da periodicidade de minutos registada, • segundo a definição da UTC, se passa de um dia para outro, • o veículo está em andamento, • ou na variante ADR *, a ignição está desligada. 	Esperre até que o DTCO 1381 liberte a função ou elimine a causa: Pare o veículo ou ligue a ignição. Depois, requisite novamente o cartão de tacógrafo.
 gravação incoerente	Foi verificada uma inconsistência na sequência temporal dos dados diários registados no cartão do condutor.	Esta mensagem surge, até que os registos que apresentam defeito sejam sobrescritos por novos dados! Se esta mensagem aparecer permanentemente, deixe verificar o cartão de tacógrafo.
 cartão defeituoso	Ocorreu um erro no processamento do cartão de tacógrafo inserido. O cartão não é aceite ou é novamente ejectado.	Limpar os contactos do cartão de tacógrafo e voltar a inseri-lo. Quando esta mensagem aparece, verifique se o aparelho consegue ler outro cartão sem problemas.

Pictograma / Causa	Significado	Medida
! 1 cartão errado	O cartão inserido não é um cartão de tacógrafo. O cartão não é aceite ou é novamente ejetado.	Por favor, inserir um cartão de tacógrafo válido.
! A1 falha interna	Falha na parte mecânica do leitor de cartões, por exemplo, cartão bloqueado.	Retirar o cartão de tacógrafo e inseri-lo novamente.
! A falha interna	<ul style="list-style-type: none"> Falha na saída de impulsos. O DTCO 1381 tem uma falha grave ou verificou-se um erro temporal grave. Por exemplo: uma hora UTC irrealista. O cartão não é aceite ou é novamente ejetado. 	<p>Verificar a linhas de ligação ou o funcionamento da unidade de comando instalada.</p> <p>Deixar verificar ou, em certos casos, trocar o tacógrafo por uma oficina autorizada tão depressa quanto possível.</p>
continual error #xxxxxxxxxxx xxx	No caso dessa mensagem, o DTCO 1381 já não está funcional!	Por favor, preste atenção ao aviso exibido no caso de falha no tacógrafo, ➔ <i>ver na página 67.</i>

Aviso ao utilizador a título de informação

Pictograma / Causa	Significado	Medida
! sem dados!	<p>Não é possível activar a função de menu porque no leitor de cartões ...</p> <ul style="list-style-type: none"> não tem qualquer cartão de condutor inserido ou tem inserido um cartão de empresa / controlo. 	Estes avisos apagam-se automaticamente ao fim de 3 segundos. Não é preciso tomar quaisquer medidas.
@* impossível corrisir UTC!	<p>A função de menu não pode ser acessada:</p> <ul style="list-style-type: none"> A hora UTC já foi corrigida nos últimos 7 dias. Tente corrigir a hora UTC 1 minuto antes ou 1 minuto depois da meia noite. 	

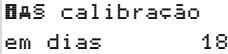
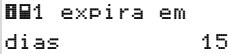
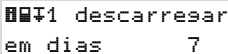

Pictograma / Causa	Significado	Medida
a iniciar impressão ...	Resposta dada pela função seleccionada.	Estes avisos apagam-se automaticamente ao fim de 3 segundos. Não é preciso tomar quaisquer medidas.
entrada gravada	Confirmação do DTCO 1381 que a entrada foi armazenada.	
impossível mostrar!	Enquanto uma impressão está em curso, não é possível visualizar os dados.	
espere por favor!	A leitura do cartão de tacógrafo ainda não está completa. Não é possível activar as funções de menu.	
 calibração em dias 18	A próxima inspecção periódica deverá ocorrer, por exemplo, dentro de 18 dias. Devido a modificações técnicas, as inspecções obrigatórias não serão consideradas! Uma oficina autorizada pode programar o dia a partir do qual esta informação deve aparecer. ➔ <i>Para pormenores, ver “Obrigação de inspecção do tacógrafo” a partir da página 83.</i>	
 expira em dias 15	O cartão do tacógrafo autorizado expirará, por exemplo, dentro de 15 dias! Uma oficina autorizada pode programar o dia a partir do qual esta informação deve aparecer.	
 descarregar em dias 7	A partir da edição 2.1: Por exemplo, o próximo descarregamento do cartão de condutor deverá ser realizado em 7 dias (configuração padrão). Uma oficina autorizada pode programar o dia a partir do qual esta informação deve aparecer.	

Descrição do produto

Modos operacionais do DTCO 1381

Os cartões de tacógrafo

Dados armazenados

Gestão de tempo

Manutenção e conservação

Dados técnicos

Service Only

■ Modos operacionais do DTCO 1381

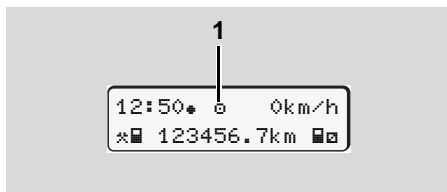

O DTCO 1381 dispõe de quatro modos operacionais:

- Serviço "S"
- Empresa "E"
- Controlo "C"
- calibração "T"

Conforme o(s) cartão (cartões) que estiver(em) inserido(s), o DTCO 1381 muda automaticamente para os seguintes modos operacionais:

(1) Visualização dos modos operacionais

Modos operacionais		Leitor de cartões 1				
		sem cartão	Cartão de condutor	Cartão de empresa	Cartão de controlo	Cartão de centro de ensaio
Leitor de cartões 2	sem cartão	Serviço	Serviço	Empresa	Controlo	calibração
	Cartão de condutor	Serviço	Serviço	Empresa	Controlo	calibração
	Cartão de empresa	Empresa	Empresa	Empresa	Serviço	Serviço
	Cartão de controlo	Controlo	Controlo	Serviço	Controlo	Serviço
	Cartão de centro de ensaio	Calibração	Calibração	Serviço	Serviço	Calibração

Neste estado, o DTCO 1381 só usa o cartão de tacógrafo inserido no leitor de cartões 1.

■ Os cartões de tacógrafo

Os cartões de tacógrafo prescritos pela lei são emitidos pelas autoridades dos Estados-membros da UE.

▶ Cartão de condutor

Com o cartão de condutor, o condutor identifica-se perante o DTCO 1381. O cartão de condutor destina-se ao serviço de condução normal e permite memorizar, visualizar e imprimir as actividades sob esta identidade, ou descarregá-las (caso se encontre apenas um cartão de condutor inserido).

▶ Cartão de empresa

O cartão de empresa identifica a empresa e concede acesso aos dados da empresa. O cartão de empresa permite visualizar, imprimir e carregar dados a partir da memória de massa, bem como do cartão de condutor inserido. Se necessário (uma vez por aparelho), introduzir o estado-membro que matriculou o veículo e a matrícula no DTCO 1381.

Também existe a possibilidade de descarregar os dados de referência à distância com um sistema de gestão de frotas. O cartão de empresa destina-se ao proprietário e detentor dos veículos.

▶ Cartão de controlo

O cartão de controlo identifica o funcionário de uma autoridade controladora (por ex. a polícia) e concede-lhe acesso à memória de massa. Todos os dados armazenados na memória e no cartão de condutor inserido serão acessíveis. Os dados podem ser visualizados, impressos ou até descarregados através da "interface" de carregamento.

▶ Cartão de centro de ensaio

Os técnicos de uma oficina autorizada para a programação, calibração, activação e teste, etc., recebem o cartão de centro de ensaio.

▶ Travar os cartões de tacógrafo

Uma vez aceite um cartão de tacógrafo inserido, o DTCO 1381 trava automaticamente a remoção do cartão. Só é possível retirar o cartão:

- com o veículo parado,
- após uma solicitação pelo utilizador,
- depois de armazenados os dados definidos pelo Regulamento no cartão de tacógrafo.

Ejecção automática

Quando o DTCO 1381 regista uma falha no travamento do cartão, ele tenta transmitir os dados existentes para o cartão de tacógrafo, antes de o ejectar. Neste caso, não se garante que os dados armazenados no cartão estejam completos e correctos!

► **Direitos de acesso aos cartões de tacógrafo**

Os direitos de acesso aos dados armazenados na memória de massa do DTCO 1381 estão regulamentados por lei e estão restritos ao respectivo cartão.

		sem cartão	Cartão de condutor	Cartão de empresa	Cartão de controlo	Cartão de centro de ensaio
Impressão	Dados de condutor	X	V	V	V	V
	Dados do veículo	T1	T2	T3	V	V
	Dados paramétricos	V	V	V	V	V
Visualização	Dados de condutor	X	V	V	V	V
	Dados do veículo	T1	T2	T3	V	V
	Dados paramétricos	V	V	V	V	V
Leitura	Dados de condutor	X	T2	V	V	V
	Dados do veículo	X	X	T3	V	V
	Dados paramétricos	X	X	V	V	V

Dados de condutor = Dados contidos no cartão de condutor

Dados do veículo = Dados contidos na memória de massa

Dados paramétricos = Dados para adaptação / calibração do aparelho

V = Direitos de acesso sem restrição

T1 = Actividades do condutor dos últimos 8 dias sem os dados de identificação do condutor

T2 = Identificação do condutor apenas relativamente ao cartão inserido

T3 = Actividades de condutor referentes à empresa que lhe diz respeito

X = Não é possível

■ Dados armazenados

▶ Cartão de condutor

- Dados para identificação do condutor.

Após cada utilização do veículo, ficam armazenados os seguintes dados:

- Veículos usados
- Actividades do condutor, em caso de serviço de condução normal, no mínimo, 28 dias.
- Entradas relativas ao país
- Eventos / falhas ocorridos
- Informações sobre actividades de controlo
- Condições específicas nas quais o veículo se encontra num ferry/comboio ou no estado "out of scope".

Quando a capacidade de memória está esgotada, o DTCO 1381 sobrescreve os dados mais velhos.

▶ Cartão de empresa

- Identifica a empresa e autoriza o acesso aos dados armazenados da empresa.

No que diz respeito às actividades da empresa, são armazenados os seguintes dados:

- Tipo da actividade
 - registar ou cancelar registo
 - descarregar dados contidos na memória de massa
 - descarregar dados contidos no cartão de condutor
- Espaço de tempo (de / a) do qual se pretende carregar dados.
- Identificação dos veículos
- Identidade do cartão de condutor do qual se pretende carregar os dados.

▶ Memória de massa

- Ao longo de um período de tempo de, no mínimo, 365 dias, a memória de massa regista e armazena os dados prescritos de acordo com o Regulamento (CEE) 3821/85, Anexo I B.
- A análise das actividades realiza-se em intervalos de um minuto, sendo que o DTCO 1381 avalia a actividade mais prolongada por intervalo.

- O DTCO 1381 consegue armazenar aprox. 168 horas de valores de velocidade, na resolução de um minuto. Os valores são registados, com uma precisão de segundos, com a hora e a data.
- Os valores de velocidade armazenados com resolução alta (um minuto antes e um minuto depois de um atraso excepcional) auxiliam a análise em caso de acidente.

Os dados podem ser lidos através da interface de descarregamento:

- descarregamento legal 24 horas,
- com um software de descarregamento especial, a completa memória de massa.

▶ VDO GeoLoc * (a partir da edição 2.1)

Opcionalmente, é possível registar os dados de posição do veículo via GPS.

➡ Ver "VDO GeoLoc * (a partir da edição 2.1)" na página 17.

■ Gestão de tempo

O DTCO 1381 armazena o início e fim de todas as entradas de tempo relativas ao tempo de trabalho, de disponibilidade em serviço, de condução, de repouso, etc. na hora UTC.

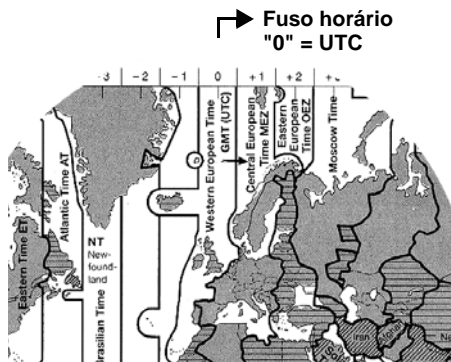

8 Fusos horários na Europa

A hora UTC corresponde ao fuso horário "0" no globo dividido em 24 fusos horários (-12 ... 0 ... +12).

A hora exibida no mostrador é originalmente definida na hora UTC. Através das funções do menu, pode ajustar a hora local.

➔ Ver "Ajustar a hora local" na página 61.

"Offset" de fusos horários	Estados
00:00 (UTC)	UK / P / IRL / IS
+ 01:00 h	A / B / BIH / CZ / D / DK / E / F / H / HR / I / L / M / N / NL / PL / S / SK / SLO / SRB
+ 02:00 h	BG / CY / EST / FIN / GR / LT / LV / RO / TR / UA
+ 03:00 h	RUS

Conversão em hora UTC

Hora UTC = Hora local – (ZO + SO)

ZO = "offset" de fusos horários

SO = "offset" horário de Verão (o "offset" não é efectuado com o fim do horário de Verão)

(ZO + SO) = "offset" definido no DTCO 1381

Exemplo:

Hora local na Alemanha = 15:30 horas (horário de Verão)

Hora UTC = Hora local - (ZO + SO)
= 15:30 horas -
(01:00 h + 01:00 h)

Hora UTC = 13:30 Hora

■ Manutenção e conservação

► Limpar o DTCO 1381

Limpe a caixa, o mostrador, bem como as teclas de função com um pano ligeiramente humedecido ou com um pano de limpeza de microfibras.



Não use produtos abrasivos nem solventes, tais como, diluentes ou benzina.

► Obrigação de inspecção do tacógrafo

São necessários trabalhos preventivos de manutenção do DTCO 1381. O funcionamento perfeito do DTCO 1381 deve testar-se, pelo menos, de dois em dois anos, num centro de ensaio autorizado.

Tornam-se necessário um novo teste, quando ...

- houver alterações no veículo, por exemplo, no número de impulsos ou no perímetro de pneu,
- se procedeu a uma reparação no DTCO 1381,
- a matrícula do veículo foi alterada,

- a hora UTC tem um atraso de mais de 20 minutos.



Certifique-se que a placa de montagem é renovada após cada controlo e que contém todos os dados prescritos.

Tenha em atenção que, durante o período de verificação prescrito, a alimentação de tensão do DTCO 1381 em soma, não esteja desligada por mais de 12 meses, por exemplo pela separação da bateria do veículo do mesmo.

► Comportamento no caso de reparação / substituição do DTCO 1381

Os centros de ensaio autorizados podem carregar os dados do DTCO 1381 e entregá-los à empresa responsável.

Não sendo possível carregar os dados armazenados devido a um defeito, os centros de ensaio são obrigados a entregar ao empresário um certificado sobre o facto.



Arquive os dados ou guarde o certificado num lugar seguro para eventuais consultas posteriores.

► Eliminação dos componentes



Por favor, elimine o DTCO 1381, juntamente com os seus componentes, segundo as directivas CE relativas à eliminação de aparelhos de controlo CE do respectivo Estado-membro.

■ **Dados técnicos**

► **DTCO 1381**

Valor final da margem de medição	220 km/h (segundo anexo I B) 250 km/h (para outras utilizações do veículo)
Mostrador LCD	2 linhas com 16 caracteres cada
Temperatura	Serviço: -25 a 70 °C Armazenamento: -40 a 85 °C
Tensão	24 ou 12 V DC
Consumo de corrente	Modo de espera: típico em serviço: max. 30 mA (12 V) max. 3,0 A (12 V) max. 20 mA (24 V) max. 1,0 A (24 V)
CEM / EMC	ECE R10
Mecanismo de impressão térmica	Tamanho de caracteres: 2,1 x 1,5 mm Largura de impressão: 24 carac./linha Velocidade: aprox. 15 - 30 mm/sec. Impressão de diagramas
Tipo de protecção	IP 54

► **Rolo de papel**

Condições ambientais	Temperatura: -25 a 70 °C
Dimensões	Diâmetro: aprox. 27,5 mm Largura: 56,5 mm Comprimento: aprox. 8 m
Encomenda nº	1381.90030300 Para rolos de papel de reserva genuínos, contacte o seu Centro de Vendas e Assistência competente.

👉 **Por favor, tenha em atenção**

Utilize (encomende) apenas rolos de papel (papel de impressão genuíno da VDO) nos quais está marcado o tipo de tacógrafo (DTCO 1381) juntamente com o símbolo de teste "84" e o símbolo de homologação válido "174" ou "189".

Equipamento disponível opcionalmente

- Variante ADR
- Espelho, iluminação para mostrador e teclas segundo especificações do cliente
- Ajuste automático das actividades após ligar/desligar a ignição
- Impressão e descarga de perfis v/n, entrada do estado D1/D2
- VDO Counter / **A partir da edição 2.1: VDO GeoLoc**

Pictogramas e exemplos de impressão

Sinopse dos pictogramas

Códigos de países

Exemplos de impressão

Explicação dos exemplos de impressão

Finalidade do registo no caso de eventos ou falhas

Service only

■ Sinopse dos pictogramas

Modos operacionais	
♻️	Empresa
⚙️	Controlo
🛠️	Serviço
📏	Calibração
🏭	Estado de fabricação

Pessoas	
♻️	Empresa
⚙️	Controlador
🛠️	Condutor
📏	Oficina / entidade controladora
🏭	Fabricante

Actividades	
🕒	Tempo de disponibilidade em serviço
🚗	Tempo de condução
⏸️	Tempos e intervalos e repouso
⌚	Outros tempos de trabalho
⏹️	Interrupção válida
❓	Desconhecido

Aparelhos / Funções	
1	Leitor de cartões 1; Condutor 1
2	Leitor de cartões 2; Condutor 2
📄	Cartão de tacógrafo (leitura completada)
—	Cartão de tacógrafo inserido; dados relevantes foram lidos
🕒	Hora
🖨️	Impressora / impressão
🚪	Entrada
📺	Visualização
📍	VDO GeoLoc * encontra-se ligado. (a partir da edição 2.1)
📁	Armazenamento externo Descarregar (copiar) dados
📶	Transferência de dados em curso
📡	Sensor
🚗	Veículo / unidade de veículo / DTCO 1381
🛞	Tamanho de pneus
⚡	Alimentação de corrente

Outros símbolos	
!	Evento

✖️	Falha
🕒	Aviso ao utilizador / Avisos relativos a tempos de trabalho
🕒	Início do turno
📍	Localidade
🔒	Segurança
🚗	Velocidade
🕒	Tempo
Σ	Total / resumo
🕒	Fim do turno
📄	Entrada manual de actividades do condutor

Condições específicas	
OUT	O aparelho de controlo não é precisa
🚢	Transporte num "ferry" ou comboio

Qualificadores	
24h	Diariamente
I	Semanalmente
II	Duas semanas
+	De ou até

► Combinações de pictogramas

Outros símbolos	
	Local do controlo
	Hora de início
	Hora de término
	Início de "out of scope": não é preciso o aparelho de controlo
	Fim de "out of scope":
	Local no início do dia de trabalho (início do turno)
	Local no fim do dia de trabalho (fim do turno)
	A partir do veículo
	Impressão cartão de condutor
	Impressão dados do veículo / DTCO 1381
	Entrada dados do veículo / DTCO 1381
	Visualização cartão de condutor
	Visualização dados do veículo / DTCO 1381
	Hora local
	Correcção UTC

Cartões	
	Cartão de condutor
	Cartão de empresa
	Cartão de controlo
	Cartão de centro de ensaio
	Sem cartão

Condução	
	Equipa
	Total de tempo de condução das semanas duplas

Impressões	
	Actividades diárias do condutor (valor diário) registadas no cartão de condutor
	Eventos e falhas registados no cartão de condutor
	Actividades diárias do condutor (valor diário) registadas no DTCO 1381
	Eventos e falhas registados no DTCO 1381
	Excessos de velocidade
	Dados técnicos
	Actividades do condutor

	Diagrama v
	Estado D1/D2 diagrama *
	Perfis de velocidade *
	Perfis de rotação *

Visualização	
	Actividades diárias do condutor (valor diário) registadas no cartão de condutor
	Eventos e falhas registados no cartão de condutor
	Actividades diárias do condutor (valor diário) registadas no veículo / DTCO 1381
	Eventos e falhas registadas no veículo / DTCO 1381
	Excessos de velocidade
	Dados técnicos
	Empresa

Eventos	
!	Inserir um cartão tacográfico válido
!	Intersecção de tempo
!	Inserir o cartão de condutor com veículo em marcha
>>	Excesso de velocidade
!	Erro na comunicação com o sensor
!	Ajuste de hora (pela oficina)
!	Conflito de cartão
!	Condução sem cartão de condutor válido
!	A última operação feita no cartão não foi concluída correctamente
!	Interrupção da alimentação de corrente
!	Violação da segurança
>	Controlo devido a excesso de velocidade
!	Conflito de dados no movimento do veículo

Falhas	
×	Falha no cartão
×	Falha na visualização
×	Falha na impressora
×	Falha interna DTCO 1381

×	Falha no carregamento
×	Falha no sensor
×	(IMS = Independent Motion Signal) Sinal de movimento independente em falta

Aviso de tempo de condução

	pausa!
--	--------

Entrada manual

	Entrada "Actividades"
?	Entrada "Actividade desconhecida"
	Entrada de "localidade" no fim do turno
	Entrada de "localidade" no início do turno

Avisos ao utilizador

	Entrada errada
	Não é possível aceder ao menu
	Por favor, fazer entrada
	Não é possível fazer impressão
	Gaveta aberta
	Falta de papel
	Impressão atrasada
	Cartão defeituoso
	Cartão errado

	Não é possível ejectar o cartão
	Operação atrasada
	Registo inconstante
	Falha no aparelho
	Inválido em dias ...
	Calibração em dias ...
	Descarregamento cartão de condutor em dias ... (a partir da edição 2.1)

VDO Counter *

	Tempo de condução restante
	Início do próximo tempo de condução
	Início do próximo tempo de condução:
	Edição 2.0
	Edição 2.1
	Tempo de condução futuro
	Tempo de condução futuro:
	Edição 2.0
	Edição 2.1
	Tempo de intervalo/repouso restante
	Tempo restante até ao início do tempo de repouso diário, semanal

■ Códigos dos países

Atribuição de valor	
A	Áustria
AL	Albânia
AND	Andorra
ARM	Arménia
AZ	Azerbaijão
B	Bélgica
BG	Bulgária
BIH	Bósnia-Herzegovina
BY	Bielorrússia
CH	Suíça
CY	Chipre
CZ	República Checa
D	Alemanha
DK	Dinamarca
E	Espanha ¹⁾
EC	União Europeia
EST	Estónia
EUR	Outros países da Europa
F	França
FIN	Finlândia
FL	Liechtenstein
FR/F0	Ilhas Faroés

GE	Geórgia
GR	Grécia
H	Hungria
HR	Croácia
I	Itália
IRL	Irlanda
IS	Islândia
KZ	Cazaquistão
L	Luxemburgo
LT	Lituânia
LV	Letónia
M	Malta
MC	Mónaco
MD	Moldávia
MK	Macedónia
MNE	Montenegro
N	Noruega
NL	Holanda
P	Portugal
PL	Polónia
RO	Roménia
RSM	São Marino
RUS	Federação Russa

S	Suécia
SK	República Eslovaca
SLD	Eslovénia
SRB	Sérvia
TM	Turquemenistão
TR	Turquia
UA	Ucrânia
UK	Reino Unido, Alderney, Guernsey, Jersey, Ilha de Man, Gibraltar
UZ	Usbequistão
V	Vaticano
WLD	Outros países do mundo

1) ➔ Ver “Marca de identificação das regiões” na página 90.

► Marca de identificação das regiões

Atribuição de valor – Espanha

AN	Andaluzia
AR	Aragão
AST	Astúrias
C	Cantábria
CAT	Catalunha
CL	Castela e Leão
CM	Castela-La Mancha
CV	Valência
EXT	Extremadura
G	Galiza
IB	Baleares
IC	Canárias
LR	La Rioja
M	Comunidade de Madrid
MU	Múrcia
NA	Navarra
PV	País Basco

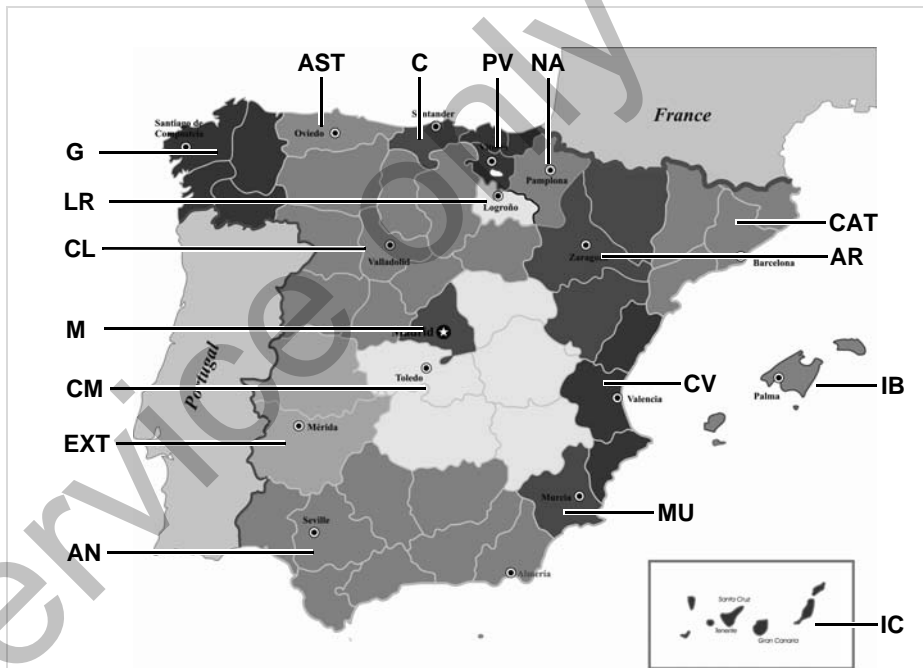

■ Exemplos de impressão

► Impressão diária do cartão de condutor

1 ▼ 26.11.2013 14:55 (UTC)

2 24h▼

3 Schmitt
Peter
ID /12345678901234 5 6

3a Rosenz
Winfried
IDK /45678901234567 7 8
04.01.2014

4 A ABC12345678901234
D /VS VM 612

5 B Continental Automotive
GmbH
1381.12345678901

6 T NFZ-Profi Service & Ve
rtrieb
TID /87654321087654 3 2
T 02.04.2012

7 ID /12345678901234 5 6
D 11.11.2013 11:11 ▼

8 25.11.2013 310

8a ? 00:00 06h00
D 06:00 00h17

8b A D /VS VM 612
95 872 km

8c * 06:17 00h45
* 07:02 00h39 00
0 07:41 01h19 00
95 958 km; 86 km

8e

8a ? 09:00 00h24
2

8b A S /LCR 243
205 002 km

8c D 09:24 02h30 00
* 11:54 00h39 00

8a ? 12:33 00h10
1

8c D 12:43 02h27
H 15:10 01h12
D 16:22 00h16
D 16:38 00h42
16:38 A

8d * 17:20 00h52
* 18:12 00h24
H 18:36 00h02
205 408 km; 231 km

8e

8a ? 18:38 05h22
2

11 D 06:00 D
95 872 km

11a H 09:00 D
95 958 km
D 09:24 D
205 002 km
H 12:33 D
205 177 km
D 12:43 D
205 177 km

11d H 18:38 CH
205 408 km
D 04h54 317 km
* 02h27 D 03h29
H 01h14 ? 11h56
00 04h28

12 * D 0 10.11.2013 12:45
00h04
A D /VS VM 612

12c !D 0 05.08.2013 09:23
!34 (0) 00h01
A D /VS VM 612

13 A D /VS VM 612
!xA
>> 5 15.11.2013 16:42
(2) 00h12
ID /98765432109876 5 4
IDF /12345678901234 5 6

13c >> 4 15.10.2013 11:10
(95) 00h30
IDK /45678901234567 7 8
IDF /12345678901234 5 6

* D 0 10.11.2013 12:45
00h04
IDK /45678901234567 7 8

21 Friedrichshafen
Schmitt Peter
Rosenz Winfried

Particularidades da "Impressão diária do cartão de condutor"

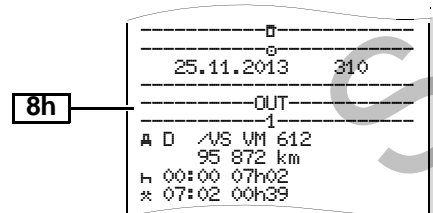
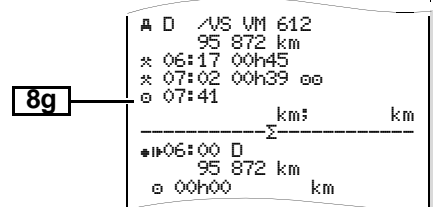
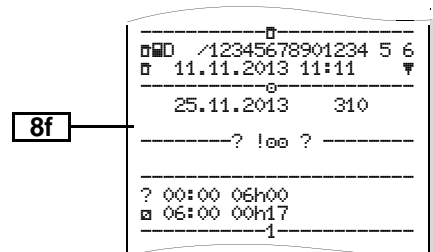

Eventos / falhas registados no cartão de condutor

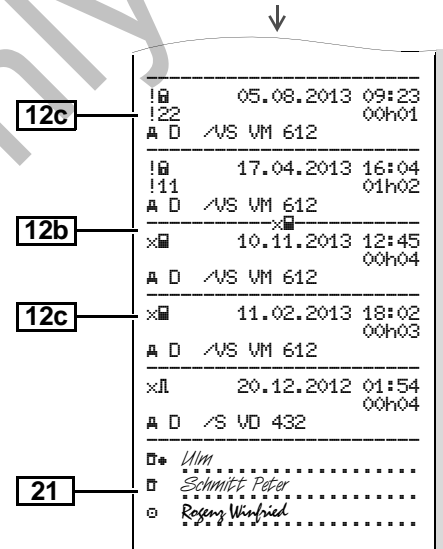
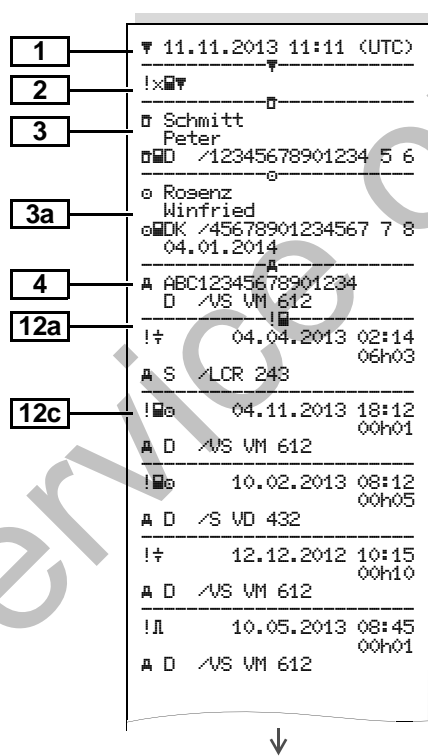

► Impressão diária do veículo

1	▼ 27.11.2013 16:55 (UTC)
2	24hA▼
3	□ Schmitt Peter □ID /12345678901234 5 6
4	A ABC12345678901234 D /VS VM 612
5	□ Continental Automotive GmbH 1381.12345678901
6	T NFZ-Profi Service & Ve rtrieb TID /87654321087654 3 2 T 02.04.2012
7	□ID /12345678901234 5 6 □ 11.11.2013 11:11 □▼
9	25.11.2013 95 872 - 96 284 km
10	-----1-----
10a	□----- H 95 872 km 95 872 km 0 km
10b	□ Rosenz Winfried □DK /45678901234567 7 8 04.01.2014
10c	A+S /LCR 243 24.11.2013 18:54
10d	95 872 km M

10e	* 06:17 00h45 * 07:02 00h39 □□ □ 07:41 01h19 □□ 95 958 km 86 km
10g	□-----
10a	95 958 km * 09:00 00h05 95 958 km 0 km
10b	□ Mustermann Heinz-Dieter □F /12345678901234 5 6 16.06.2013
10c	A+D /M MS 680 24.11.2013 18:54
10d	95 958 km * 09:05 00h25 * 09:30 02h55 □ 12:25 01h18
10f	12:25 □-----
10e	□ 13:43 00h03 * 13:46 00h02 □□ * 13:48 00h45 □□ * 14:33 00h35 □□ H 15:08 01h02 □□ 96 206 km 248 km
10g	□----- H 96 206 km 16:10 00h20 96 206 km 0 km
	□ Anton Max □A /56789567895678 9 5 25.10.2013

10a	A+D /VS VM 612 25.11.2013 16:30 96 206 km □ 16:30 00h56 * 17:26 01h11 96 274 km 68 km
10a	□----- 96 274 km * 18:37 00h23 □ 19:00 00h21 H 19:21 04h39 96 284 km 10 km
10h	-----2-----
10a	□----- H 95 872 km H 00:00 07h02 H 00:00 07h02
11	-----Σ-----
11b	1□----- □ 00h21 10 km * 00h28 □ 00h00 H 11h16
11c	2□----- * 00h00 □ 12h16 H 07h02
11e	□ Rosenz Winfried □DK /45678901234567 7 8 H*09:00 D 95 958 km □ 01h19 86 km * 01h24 □ 00h00 H 00h00 □□ 01h58

↓

13 !xA
!e 1 25.11.2013 19:01
(1) 00:20

13c >> 5 15.11.2013 16:42
(2) 00h12
e 98765432109876 5 4
e /12345678901234 5 6

x 0 10.11.2013 12:45
00h04
e /45678901234567 7 8

21 Lindau
Schmitt Peter

Particularidades da "Impressão diária do veículo"

9 **10i** 1
OUT

e Rosenz
Winfried
e /45678901234567 7 8
04.01.2014
A+S /LCR 243

► Eventos / falhas do veículo

1 ▼ 24.10.2013 16:07 (UTC)

2 !xA

3 Schmitt
Peter

4 /12345678901234 5 6

13a A ABC12345678901234
D /VS VM 612

13c ! 0 10.08.2013 08:12
(0) 00h01
e /12345678901234 5 6
e /12345678901234 5 6

! 0 10.08.2013 08:20
(0) 00h03
e /12345678901234 5 6
e /12345678901234 5 6

! 1 15.10.2013 07:02
(1) 00h54

! 2 15.10.2013 07:02
(1) 00h54

! 3 15.03.2012 07:56
(1) 00h01
e /12345678901234 5 6
e /22335578901234 1 2

>> 4 15.10.2013 11:10
(95) 00h30
e /45678901234567 7 8
e /12345678901234 5 6

↓

13b ! 0 17.04.2013 16:04
117 (0) 01h02
e /45678901234567 7 8
e /12345678901234 5 6
T /54321987654321 9 8

! 0 05.08.2013 09:23
122 (0) 00h01
e /45678901234567 7 8

13c x 0 10.08.2013 07:00
00h02
e /12341234123412 3 4

x 0 05.05.2012 07:15
00h14
e /12345678901234 5 6
e /12345678901234 5 6

x 6 05.05.2012 07:15
00h14
e /12345678901234 5 6
e /12345678901234 5 6

x 0 12.09.2013 21:00
00h01

x 0 02.06.2013 21:00
00h30
e /12341234123412 3 4

21 Lindau
Schmitt Peter

► Excessos de velocidade

1	▼ 24.10.2013 14:50 (UTC)
2	>>▼ 90 km/h
3	○ Mustermann Heinz-Dieter oMF /12345678901234 5 6 16.06.2013
4	A ABC12345678901234 D /VS VM 612
19	>>13.03.2013 14:15 >>17.04.2013 17:44 (7)
20	>>24.05.2012 14:02 00h06 98 km/h 92 km/h (1)
20c	○ Förster Thomas oMD /98765432109876 5 4
20a	>>15.10.2013 11:10 00h30 98 km/h 95 km/h (95)
	○ Rosenz Winfried oMDK /45678901234567 7 8
20b	>>16.05.2013 17:10 00h15 94 km/h 92 km/h (12)
20c	○ Mustermann Heinz-Dieter oMF /12345678901234 5 6
21	○ ○ ○ Mustermann Heinz

► Dados técnicos

1	▼ 25.10.2013 14:50 (UTC)
2	To▼
3	o Spedition Mustermüller oMD /12341234123412 3 4
3a	○ Mustermann Heinz-Dieter oMF /12345678901234 5 6 16.06.2013
4	A ABC12345678901234 D /VS VM 612
14	B Continental Automotive GmbH H.-Hertz-Str.45 78052 WS-Villingen 1381.12345678901234567 e1-84 12345678 2013 V xxxx 17.04.2013
15	ll 87654321 e1-175 08.03.2012
16	T Fa. Mustermann & NFZ- Hersteller Schillerstr. 10 Muster kirchen
16a	TMD /45678901234567 8 9 21.01.2013
16b	T 08.03.2012 (1) A ABC12345678901234

	↓
	????????????
	w 8 000 Imp/km
	k 8 000 Imp/km
	l 3 050 mm
	e 315/70/R22.5
	> 90 km/h
	0 - km
	T NFZ-Profi Service & Ve rtrieb Hauptstr. 24-26 Muster
17	!e 08.03.2012 14:00 e 08.03.2012 15:00
17a	T Fa. Mustermann & NFZ- Hersteller Schillerstr. 10 Muster kirchen
	TMD /45678901234567 8 9 21.01.2013
	!e 28.08.2012 13:00 e 28.08.2012 13:26
	T Kienzle ARG0 GMBH Bismarckstr. 19 Berlin -Stealitz
	TMD /89012345678901 5 6 19.10.2013
	! 18.10.2013 06:34 x 30.09.2013 18:15
	B ATTACHMENT
18	
25	SWUM V xx.xx
26	CAN: 1 Source: speed Gain: 0.00390625 Factor: 0.926
27	GR(EU) No.1266/2009: XX

► Actividades do condutor

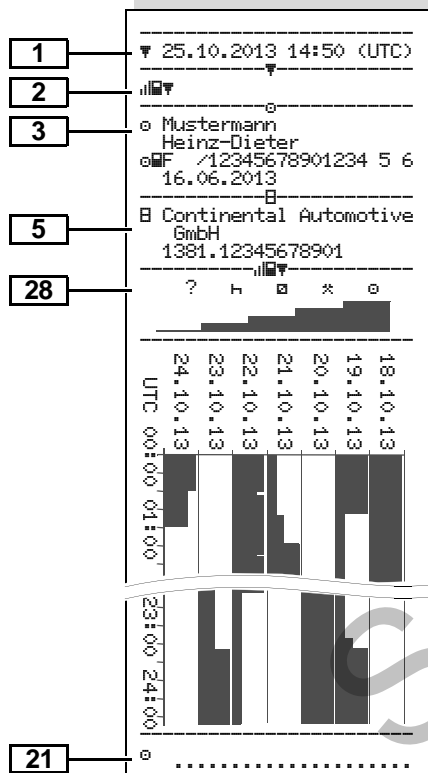

► Diagrama v

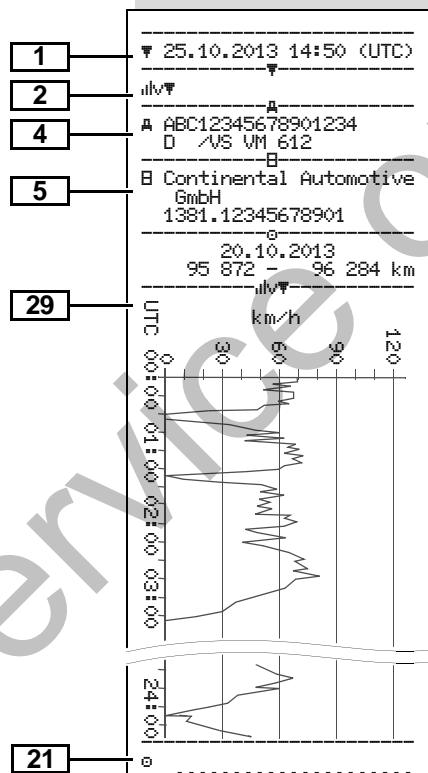

► Estado D1/D2 diagrama *

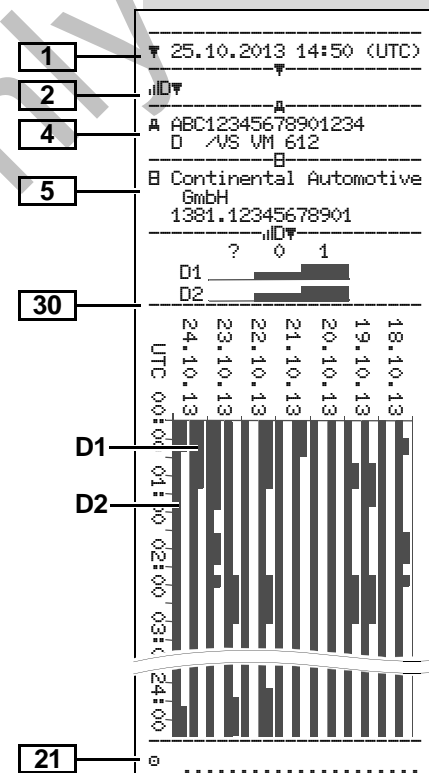

► Perfis de velocidade *

1 ▼ 27.11.2013 17:05 (UTC)

2 %v▼

3 ⚙ Spedition Mustermüller
 ⚙ /12341234123412 3 4

4 A ABC12345678901234
 D /VS VM 612

○

25.11.2013 00:00
 25.11.2013 06:17
 --- km/h

112 <=v< 221 00h00

22 ○ Mustermann
 Heinz-Dieter
 25.11.2013 18:37
 26.11.2013 00:00

km/h	
0 <=v<	1 05h02
1 <=v<	10 00h01
10 <=v<	16 00h02
16 <=v<	24 00h04
24 <=v<	32 00h05
32 <=v<	40 00h05
40 <=v<	48 00h04
48 <=v<	56 00h00
56 <=v<	64 00h00
64 <=v<	72 00h00
72 <=v<	80 00h00
80 <=v<	88 00h00
88 <=v<	96 00h00
96 <=v<	104 00h00
104 <=v<	112 00h00
112 <=v<	221 00h00

23

21 ○

► Perfis de rotação *

1 ▼ 27.11.2013 17:05 (UTC)

2 %n▼

3 ⚙ Spedition Mustermüller
 ⚙ /12341234123412 3 4

4 A ABC12345678901234
 D /VS VM 612

○

25.11.2013 00:00
 25.11.2013 06:17
 --- rpm

3281 <=n< * 00h00

22 ○ Mustermann
 Heinz-Dieter
 25.11.2013 18:37
 26.11.2013 00:00

rpm	
0 <=n<	1 05h02
1 <=n<	234 00h00
234 <=n<	469 00h00
469 <=n<	703 00h00
703 <=n<	938 00h00
938 <=n<	1172 00h00
1172 <=n<	1406 00h03
1406 <=n<	1641 00h03
1641 <=n<	1875 00h04
1875 <=n<	2109 00h09
2109 <=n<	2344 00h02
2344 <=n<	2578 00h00
2578 <=n<	2812 00h00
2812 <=n<	3047 00h00
3047 <=n<	3281 00h00
3281 <=n<	* 00h00

24

21 ○

► Impressão na hora local

31 !!! No lessal printout!!!

32 ⚙+ 25.11.2013 01:00
 ⚙+ 26.11.2013 01:00
 UTC +01h00

33 ▼ 26.11.2013 15:55 (LOC)

34 24h▼*

○

○ Rosenz
 Winfried
 ⚙DK /45678901234567 7 8
 04.01.2014

A ABC12345678901234
 D /VS VM 612

B Continental Automotive
 GmbH
 1381.12345678901

T NFZ-Profi Service & Ve
 rtrieb

TMD /87654321087654 3 2
 T 02.04.2012

○

⚙D /12345678901234 5 6
 ⚙ 11.11.2013 12:11 ▼

■ Explicações dos exemplos de impressão

 A pedido, a impressão pode incluir um logotipo da firma.

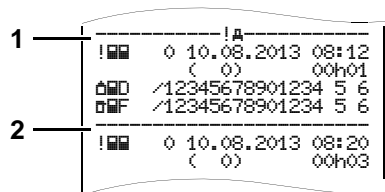

Cada impressão é composta por uma sequência de diferentes blocos de dados, marcados por identificadores de bloco (1).

Um bloco de dados contém um ou vários registos marcados por identificadores de registo (2).

Não é possível imprimir um identificador de registo logo a seguir a um identificador de bloco!

► Legenda dos blocos de dados

1	Data e hora da impressão no horário UTC
2	<p>Tipo de impressão:</p> <p>24h$\square$$\square$$\square$ = Impressão diária do cartão de condutor</p> <p>!x$\square$$\square$$\square$ = Eventos / falhas registados no cartão de condutor</p> <p>24h$\square$$\square$$\square$ = Impressão diária do DTCO 1381</p> <p>!x$\square$$\square$$\square$ = Eventos / falhas registados no DTCO 1381</p> <p>>>$\square$$\square$$\square$ = Excessos de velocidade</p> <p>O valor ajustado do limitador de velocidade também será impresso.</p> <p>>>$\square$$\square$$\square$ = Dados técnicos</p> <p>$\square$$\square$$\square$ = Actividades do condutor</p> <p>$\square$$\square$$\square$ = Diagrama v</p> <p>Impressões opcionais:</p> <p>$\square$$\square$$\square$ = Estado D1/D2 diagrama *</p> <p>$\square$$\square$$\square$ = Perfis de velocidade *</p> <p>$\square$$\square$$\square$ = Perfis das rotações *</p>

3	<p>Dados pessoais referentes ao titular do cartão de tacógrafo inserido:</p> <p>\square = Controlador</p> <p>\square = Condutor</p> <p>\square = Empresário</p> <p>\square = Oficina/entidade controladora</p> <ul style="list-style-type: none"> • Nome • Nome próprio • Identificação do cartão • Cartão válido até ... <p>No caso de cartões de tacógrafo não atribuídos a uma determinada pessoa, em vez do nome, é impresso o nome da entidade de controlo, do empresário ou da oficina.</p>
3a	Dados pessoais referentes ao titular de outros cartões de tacógrafo
4	<p>Identificação do veículo:</p> <ul style="list-style-type: none"> • Número de identificação do veículo • País membro que matriculou o veículo e matrícula

5	Identificação do tacógrafo: <ul style="list-style-type: none"> • Fabricante do tacógrafo • Número do tacógrafo DTCO 1381
6	Última calibração do tacógrafo: <ul style="list-style-type: none"> • Nome da oficina • Identificação do cartão do centro de ensaio • Data da calibração
7	Último controlo: <ul style="list-style-type: none"> • Identificação do cartão de controlo • Data, hora e tipo de controlo <ul style="list-style-type: none"> ■ = Carregar dados do cartão de condutor ⚡ = Carregar dados do DTCO 1381 ☑ = Imprimir □ = Visualizar
8	Lista de todas as actividades do condutor, por ordem da sua ocorrência: <ul style="list-style-type: none"> • Dia de calendário da impressão e do contador de presenças (número de dias em que o cartão foi usado.)



8a	? = Espaço de tempo, cartão não inserido: <ul style="list-style-type: none"> • A actividade introduzida manualmente depois de inserido o cartão de condutor com pictograma, início e duração.
8b	Inserir o cartão de condutor na unidade (leitor de cartões 1 ou leitor de cartões 2): <ul style="list-style-type: none"> • País membro e matrícula do veículo • Quilometragem no momento da inserção do cartão
8c	Actividades registadas no cartão de condutor: <ul style="list-style-type: none"> • Início e duração, bem como estado da condução do veículo ☑ = serviço em equipa
8d	Condições específicas: <ul style="list-style-type: none"> • Hora da entrada e pictograma, no exemplo: "ferry" ou comboio
8e	Retirar o cartão de condutor: <ul style="list-style-type: none"> • Quilometragem e distância percorrida desde a última inserção

8f	Atenção: É possível memorizar dados inconsistentes, dado que o dia em questão é gravado duas vezes no cartão de tacógrafo.
8g	Actividade não concluída <ul style="list-style-type: none"> • Durante a impressão com a carta de condução introduzida, a duração da actividade e os resumos diários podem estar incompletos.
8h	A condição específica "out of scope" estava activada no início do dia.
9	Início da listagem das actividades de condutor no DTCO 1381: <ul style="list-style-type: none"> • Dia de calendário da impressão • Quilometragem a 00:00 horas 23:59 horas
10	Cronologia de todas as actividades registadas no leitor de cartões 1

10a	<p>Período em que não esteve inserido nenhum cartão de condutor no leitor de cartões 1:</p> <ul style="list-style-type: none"> • Quilometragem no início do período • Actividade(s) definida(s) neste período • Quilometragem no fim do período e distância percorrida
10b	<p>Inserir o cartão de condutor:</p> <ul style="list-style-type: none"> • Nome do condutor • Nome próprio do condutor • Identificação do cartão • Cartão válido até ...
10c	<ul style="list-style-type: none"> • País membro que matriculou o veículo e matrícula do veículo anterior • Data e hora em que se retirou o cartão do veículo anterior
10d	<ul style="list-style-type: none"> • Quilometragem no momento da inserção do cartão de condutor <p>M = foi realizada uma entrada manual</p>

10e	<p>Lista das actividades:</p> <ul style="list-style-type: none"> • Pictograma das actividades, hora do início e duração, bem como estado da condução do veículo • ☐☐ = serviço em equipa
10f	<p>Entrada de condições específicas:</p> <ul style="list-style-type: none"> • Hora da entrada e pictograma da condição • ⚓ = transporte de "ferry" ou de comboio • ☐UT+ = Início (não é preciso o aparelho de controlo) • +☐UT = Fim
10g	<p>Retirar o cartão de condutor:</p> <ul style="list-style-type: none"> • Quilometragem e distância percorrida
10h	<p>Cronologia de todas as actividades registadas no leitor de cartões 2</p>
10i	<p>A condição específica "out of scope" estava activada no início do dia.</p>
11	<p>Resumo do dia</p>

11a	<p>Localidades introduzidas:</p> <ul style="list-style-type: none"> • ⚓+ = hora de início com o país e, quando aplicável, a região • ⚓- = hora do fim com o país e, quando aplicável, a região • Quilometragem do veículo
11b	<p>Resumo dos períodos sem cartão inserido no leitor de cartões 1:</p> <ul style="list-style-type: none"> • Localidades introduzidas por ordem cronológica (no exemplo sem entrada) • Totalidade de actividades registadas no leitor de cartões 1
11c	<p>Resumo dos períodos sem cartão de condutor inserido no leitor de cartões 1:</p> <ul style="list-style-type: none"> • Localidades introduzidas por ordem cronológica (no exemplo sem entrada) • Totalidade de actividades registadas no leitor de cartões 2
11d	<p>Resumo diário de "valores totais de actividades" registadas no cartão de condutor:</p> <ul style="list-style-type: none"> • Tempo de condução total e distância percorrida

11d	<ul style="list-style-type: none"> • Tempo total de trabalho e disponibilidade em serviço • Tempo de repouso total e tempo desconhecido • Tempo total das actividades em equipa
11e	<p>Resumo da actividades, discriminadas por ordem cronológica segundo o condutor (por cara condutor e acumulativamente para os dois leitores de cartões):</p> <ul style="list-style-type: none"> • Nome, nome próprio, identificação do condutor •  = hora de início com o país e, quando aplicável, a região •  = hora do fim com o país e, quando aplicável, a região • Actividades deste condutor: tempo de condução total e distância percorrida, tempo total de trabalho e de disponibilidade em serviço, tempo total de repouso e tempo de actividades em serviço.
12	<p>Lista dos últimos cinco eventos ou falhas registados no cartão de condutor.</p>





12a	<p>Lista de todos os eventos registados no cartão de condutor, classificados segundo o tipo de erro e a data.</p>
12b	<p>Lista de todas as falhas registadas no cartão de condutor, classificados segundo o tipo de erro e a data.</p>
12c	<p>Registo do evento ou da falha.</p> <p><i>Linha 1:</i></p> <ul style="list-style-type: none"> • Pictograma do evento ou da falha. • Data e início <p><i>Linha 2:</i></p> <ul style="list-style-type: none"> • Os eventos que estejam sujeitos a uma violação de segurança serão cifrados por uma codificação adicional <ul style="list-style-type: none"> ➔ Ver “Finalidade do registo no caso de eventos ou falhas” na página 106. • Duração do evento ou da falha. <p><i>Linha 3:</i></p> <ul style="list-style-type: none"> • Estado membro que matriculou o veículo e matrícula do veículo em que os eventos ou falhas ocorreram.

13	<p>Lista dos últimos cinco eventos/falhas registados ou ainda activos no DTCO 1381.</p>
13a	<p>Lista de todos os eventos registados ou ainda persistentes no DTCO 1381.</p>
13b	<p>Lista de todas as falhas registadas ou ainda persistentes no DTCO 1381.</p>
13c	<p>Registo do evento ou da falha.</p> <p><i>Linha 1:</i></p> <ul style="list-style-type: none"> • Pictograma do evento ou da falha. • Codificação da finalidade do registo. <ul style="list-style-type: none"> ➔ Ver “Codificação da finalidade do registo” na página 106. • Data e início <p><i>Linha 2:</i></p> <ul style="list-style-type: none"> • Os evento que estejam sujeitos a uma violação de segurança serão cifrados por uma codificação adicional. <ul style="list-style-type: none"> ➔ Ver “Codificação para descrição mais pormenorizada” na página 108.

<p>13c</p>	<ul style="list-style-type: none"> • Número de eventos similares ocorridos nesse dia. ↳ Ver "Número de eventos similares" na página 107. • Duração do evento ou da falha. <p><i>Linha 3:</i></p> <ul style="list-style-type: none"> • Identificação do(s) cartão (cartões) inserido(s) no início ou no fim do evento ou da falha (no máximo quatro entradas). • "█----" surge, quando o cartão de condutor está inserido. 	<p>15</p> <p>Identificação do sensor:</p> <ul style="list-style-type: none"> • Número de série • Número de homologação do modelo • Data da primeira instalação (primeira ligação a um DTCO 1381) 	<p>3 = instalação após reparação – aparelho de substituição; primeiros dados de calibração no veículo actual</p> <p>4 = controlo regular; dados de calibração num controlo posterior</p> <p>5 = Introdução da matrícula do veículo pelo empresário</p> <ul style="list-style-type: none"> • Número de identificação do veículo • Estado-membro que matriculou o veículo e matrícula do veículo • μ = coeficiente característico do veículo • k = constante definida no DTCO 1381 para adaptação da velocidade • l = perímetro efectivo dos pneus • σ = tamanho de pneus • λ = configuração do limitador de velocidade • idade e nova quilometragem
<p>14</p>	<p>Identificação do tacógrafo:</p> <ul style="list-style-type: none"> • Fabricante do tacógrafo • Endereço do fabricante do tacógrafo • Número de peça • Número de homologação do modelo • Número de série • Ano de fabrico • Versão e data de instalação do "software" operativo 	<p>16</p> <p>Dados de calibração</p>	<p>17</p> <p>Ajustes de tempo</p>
		<p>16a</p> <p>Lista dos dados de calibração (em registos):</p> <ul style="list-style-type: none"> • Nome e endereço do centro de ensaio • Identificação do cartão do centro de ensaio • Cartão do centro de ensaio válido até ... 	
		<p>16b</p> <p>Data e finalidade da calibração:</p> <p>1 = activação; gravar os dados de calibração conhecidos no momento da activação</p> <p>2 = primeira instalação; primeiros dados de calibração depois de activar o DTCO 1381</p>	

<p>17a</p>	<p>Lista de todos os dados disponíveis relativos à hora: (nos registos)</p> <ul style="list-style-type: none"> • Data e hora, anteriores • Data e hora, alteradas • Nome do centro de ensaio que ajustou hora/data • Endereço do centro de ensaio • Identificação do cartão do centro de ensaio • Cartão do centro de ensaio válido até ... <p>Observação: Do 2º registo consta que o horário UTC ajustado foi corrigido por um centro de ensaio autorizado.</p>		<ul style="list-style-type: none"> • Data e hora do primeiro excesso de velocidade desde o último controlo, bem como quantidade dos restantes excessos. 		<p>Observação: Quando um bloco não contém um registo relativo a um excesso de velocidade, aparece o símbolo "➤----".</p>	
		<p>20</p>	<p>Primerio excesso de velocidade após a última calibração.</p>	<p>21</p>	<p>Indicações manuscritas:</p> <ul style="list-style-type: none"> • = Lugar do controlo • = Assinatura do controlador • = Hora de início • = Hora de término • = Assinatura do condutor 	
		<p>20a</p>	<p>Os 5 excessos de velocidades mais graves dos últimos 365 dias.</p>		<p>22</p>	<p>Dados referentes ao titular do cartão do perfil registado:</p> <ul style="list-style-type: none"> • Nome do condutor • Nome próprio do condutor • Identificação do cartão
		<p>20b</p>	<p>Os últimos 10 excessos de velocidades registados. Neste caso, serão registados os excessos de velocidade mais graves por dia.</p>		<p>Observação: Erro nos dados referentes ao titular do cartão: nenhum cartão inserido no leitor de cartões 1.</p> <ul style="list-style-type: none"> • Início do registo de perfil com data e hora • Fim do registo de perfil com data e hora <p>São criados perfis novos:</p> <ul style="list-style-type: none"> • Ao introduzir/retirar um cartão de tacógrafo no leitor de cartões 1 	
		<p>20c</p>	<p>Entradas registadas no âmbito de excessos de velocidade (classificados por ordem cronológica após a média máxima da velocidade):</p> <ul style="list-style-type: none"> • Data, hora e duração do excesso • Velocidade máxima e média da velocidade do excesso, número de eventos similares ocorridos nesse dia • Nome do condutor • Nome próprio do condutor • Identificação do condutor 			
<p>18</p>	<p>O evento registado mais actual e a falha mais actual:</p> <ul style="list-style-type: none"> • = evento mais actual, data e hora • = falha mais actual, data e hora 					
<p>19</p>	<p>Informações registadas no âmbito de um controlo "excesso de velocidade":</p> <ul style="list-style-type: none"> • Data e hora do último controlo 					





<p>22</p>	<ul style="list-style-type: none"> • Por uma mudança de dia • Por uma correcção da hora UTC • Por uma interrupção da alimentação 	<p>25</p> <p>Informações específicas do fabricante:</p> <ul style="list-style-type: none"> • Número de versão do módulo de actualização de software (SWUM) 	<p>27</p> <p>Indicação relativa ao sensor instalado (a partir da edição 2.1):</p> <ul style="list-style-type: none"> • OK: O sensor ligado (KITAS2+) está em conformidade com a disposição 161a (RC(UE) N.º 1266/2009). • ?: O sensor tem de ser verificado manualmente por uma oficina autorizada.
<p>23</p>	<p>Registo dos perfis de velocidade:</p> <ul style="list-style-type: none"> • Lista das zonas de velocidade definidas e período registado nessa zona • Zona: $0 \leq v < 1$ = paragem do veículo <p>O perfil de velocidade está dividido em 16 zonas. As várias zonas podem ser definidas individualmente durante a instalação.</p>	<p>26</p> <p>Configuração do "sinal de movimento independente"</p> <ul style="list-style-type: none"> • CAN: Veículo barramento de dados 1 ou 2 • Source: Fonte de sinal; speed = ABS / wheel = velocidade da roda / odómetro (GPS) = aparelho GPS • Gain: Factor de conversão para a adaptação da unidade de medida entre "fonte de sinal independente" e sinal do sensor. • Factor: Factor para a adaptação ao sinal do sensor. 	<p>28</p> <p>Gravação das actividades:</p> <ul style="list-style-type: none"> • Legenda dos símbolos • A partir do dia seleccionado, obtém-se um diagrama sobre as actividades dos últimos 7 dias.
<p>24</p>	<p>Registo do perfil de rotação:</p> <ul style="list-style-type: none"> • Lista das zonas definidas para a frequência de rotação do motor e período registado nessa zona • Zona: $0 \leq n < 1$ = motor desligado • Zona: $3281 \leq n < x$ = ilimitado <p>O perfil de rotação está dividido em 16 zonas. As várias zonas podem ser definidas individualmente durante a instalação.</p>		<p>29</p> <p>Gravação sobre a evolução da velocidade do dia seleccionado.</p>
			<p>30</p> <p>Gravação de grupos de trabalho adicionais, como utilização de luz azul, sirene, etc.:</p> <ul style="list-style-type: none"> • Legenda dos símbolos • A partir do dia seleccionado, obtém-se um diagrama sobre as entrada do estado D1/D2 dos últimos 7 dias.

31	<p>Por favor, tenha em atenção: Impressão não autorizada! Segundo o regulamento (por ex. dever de conservação), uma impressão na hora local não é válida!</p>
32	<p>Período de tempo da impressão na hora local:</p> <ul style="list-style-type: none"> •  = Início da gravação •  = Fim da gravação • UTC +01h00 = Diferença entre a hora UTC e a hora local..
33	<p>Data e hora da impressão no horário local (LOC).</p>
34	<p>Tipo de impressão por ex. "24h na hora local "".</p>

Service Only

■ Finalidade do registo no caso de eventos ou falhas

Com cada evento verificado ou com cada falha verificada, o DTCO 1381 regista e armazena os dados segundo as regras pré-definidas.

1	 F /12345678901234 5 6  B /22335578901234 1 2
2	 >> 4 15.10.2013 11:10 (45) 00h30  DK /45678901234567 7 8  F /12345678901234 5 6

(1) Finalidade do registo



















(2) Número de eventos similares ocorridos nesse dia

A finalidade do registo (1) caracteriza a causa pela qual o evento ou a falha foi registada. Ocorrências da mesma natureza que surgirem várias vezes neste dia, aparecem na pos. (2).













► Codificação da finalidade do registo

A seguinte tabela mostra os eventos e falhas classificados segundo o tipo do erro ocorrido (causa) e a atribuição da finalidade do registo:

Eventos

Pictograma / Causa	Finalidade
  Conflito de cartão ²⁾	0
  Condução sem cartão válido ²⁾	1 / 2 / 7
  Inserir o cartão durante a condução	3
  Cartão por fechar	0
 >> Velocidade demasiada alta ²⁾	4 / 5 / 6
 ⚡ Interrupção da tensão	1 / 2 / 7
 ⚡ Falha no gerador	1 / 2 / 7
  Conflito de movimento ²⁾	1 / 2
  Violação da segurança	0
  Intersecção de tempo ¹⁾	–
  Cartão inválido ³⁾	–

Falhas

Pictograma / Causa	Finalidade
  Falha no cartão	0
  Falha no aparelho	0 / 6
  Falha na impressora	0 / 6
  Falha na visualização	0 / 6
  Falhas durante a descarga	0 / 6
 ⚡ Falha no gerador	0 / 6
  Sinal de movimento independente em falta ²⁾	

¹⁾ Este evento só é armazenado no cartão do condutor.

²⁾ Este evento/falha é apenas armazenado no DTCO 1381.

³⁾ Este evento não armazena o DTCO 1381.



Vista geral das finalidades de registos

- 0 = Um dos 10 eventos ou falhas mais recentes.
- 1 = O evento mais prolongado dentro dos últimos 10 dias em que ocorreu um evento.
- 2 = Um dos 5 eventos mais prolongados, ocorridos nos últimos 365 dias.
- 3 = O último evento dentro dos últimos 10 dias em que ocorreu um evento.
- 4 = O evento mais grave dentro dos últimos 10 dias em que ocorreu um evento.
- 5 = Um dos 5 eventos mais graves ocorridos nos últimos 365 dias.
- 6 = O primeiro evento ou a primeira falha após a última calibração.
- 7 = Um evento activo ou uma falha persistente.

Número de eventos similares

- 0 = O armazenamento "Quantidade de ocorrências semelhantes" não é necessário para esta ocorrência.
- 1 = Neste dia apareceu uma ocorrência deste tipo.
- 2 = Neste dia apareceram "duas" ocorrências deste tipo e só uma foi armazenada.
- n = Neste dia apareceram "n" ocorrências deste tipo e só uma foi armazenada.

► Codificação para descrição mais pormenorizada

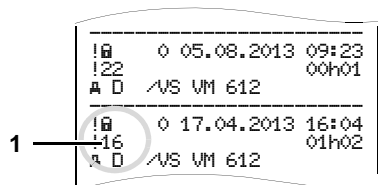

Os eventos que estejam sujeitos a uma violação de segurança "! 16" serão cifrados através de uma codificação adicional (1).

Tentativas de violação da segurança do DTCO 1381

- 10 = Sem mais indicações
- 11 = Autenticação mal sucedida do gerador
- 12 = Erro de autenticação do cartão de condutor
- 13 = Alteração ilícita do gerador
- 14 = Erro de integração; a autenticidade dos dados registados no cartão do condutor não está garantida.

- 15 = Erro de integração; a autenticidade dos dados personalizados armazenados não está garantida.
- 16 = Erro interno na transmissão dos dados
- 17 = Abertura ilícita da caixa
- 18 = Manipulação da "hardware"

Tentativas de violação da segurança do gerador de impulsos

- 20 = Sem mais indicações
- 21 = Autenticação mal sucedida
- 22 = Erro de integração; a autenticidade dos dados armazenados não está garantida.
- 23 = Erro interno na transmissão dos dados
- 24 = Abertura ilícita da caixa
- 25 = Manipulação da "hardware"

■ Índice remissivo

A			
Aviso de tempo de condução	72		
Avisos ao utilizador	73		
C			
Cancelar o registo da empresa	26		
Cartão de condutor	79		
Dados no cartão de condutor	81		
Inserir o cartão de condutor	28		
Retirar o cartão de condutor	38		
Cartão de empresa	79		
Dados no cartão de empresa	81		
Funções de menu no modo operacional "Empresa"	22		
Funções do cartão de empresa	22		
Inserir o cartão de empresa	23		
Introduzir a matrícula do veículo	24		
Retirar o cartão de empresa	26		
Cartões de tacógrafo	79		
Cartão de centro de ensaio	79		
Cartão de condutor	79		
Cartão de controlo	79		
Cartão de empresa	79		
Direitos de acesso aos cartões de tacógrafo	80		
Ejecção automática	79		
		Limpar os cartões de tacógrafo	12
		Tratamento dos cartões de tacógrafo	12
		Travar os cartões de tacógrafo	79
		Códigos dos países	89
		Marca de identificação das regiões	90
		Comandos operacionais (primeiros passos)	14
		Para o condutor	14
		Para o empresário	14
		Combinações de pictogramas	87
		D	
		Dados Técnicos	84
		DTCO 1381	84
		Rolo de papel	84
		Definições	8
		Condutor 1	8
		Condutor 2	8
		Definir a língua	49
		Definir actividades	35
		Ajuste automático após ligar/desligar a ignição	35
		Definição automática	35
		Definição manual	35
		Registrar actividades de forma manuscrita	36
		Descarregar dados	25, 37
		Download Key	25, 37
		Software	25, 37
		Transfêrencia dos dados	25, 37
		Descarregar dados contidos no cartão de condutor	37
		Interface de descarga	37
		Disposições legais	10
		Obrigações do condutor	10
		Obrigações do empresário	11
		Tratamento das impressões	11
		E	
		Elementos de comando	15
		"Interface" de descarga	16
		Aresta de corte	16
		Leitor de cartões 1	15
		Leitor de cartões 2	16
		Mostrador	15
		Tecla para destravar	16
		Teclas de menu	16
		Teclas para condutor 1	15
		Teclas para condutor 2	16
		Eliminação	83

Eliminar um encravamento de papel ...	46	Activar as funções de menu	47, 48	Eventos / falhas do veículo	94
Entrada	60	Com o veículo parado	48	Eventos / falhas registados no	
Ajustar a hora local	61	Definir a língua	49	cartão de condutor	92
Correcção da hora UTC	62	Entrada Condutor 1 / Condutor 2	60	Excessos de velocidade	95
Introduzir início / fim de "OUT"	61	Entrada Veículo	61	Explicações	98
Introduzir início em "ferry" / comboio	61	Imprimir Condutor 1 / Condutor 2	57	Impressão diária do cartão	
Introduzir país do fim de turno	60	Imprimir Veículo	58	de condutor	91
Introduzir país do início de turno	60	Mostrar Condutor 1 / Condutor 2	63	Impressão diária do veículo	93
Entradas manuais	28	Mostrar os tempos do cartão		Impressão na hora local	97
Adicionar a actividade "Tempo de		de condutor	49	Perfil de frequência de rotação	97
repouso"	32	Navegar dentro das funções		Perfil de velocidade	97
Antepor actividade a um turno	34	de menu	55	Imprimir actividades	57
Cancelamento da operação		Sair do menu principal	56	Imprimir dados	45
de entrada	31	Visualizar dados do veículo	64	Cancelar a impressão	45
Continuar o turno de trabalho	33	G		Iniciar a impressão	45
Entrada relativa ao país	31	Gestão de tempo	82	Particularidades durante a	
Modo de procedimento geral	29	H		impressão	46
Não adicionar actividades	29	Hora UTC		Imprimir diagrama v	59
Possibilidades de correcção	30	Conversão em hora UTC	82	Imprimir entrada do estado D1/D2	59
Estrutura de menus	54	I		Imprimir excessos de velocidade	58
Eventos	68	Impressão na hora local	39	Imprimir o valor diário armazenado	
F		Impressões exemplares	91	na memória de massa	58
Falhas	70	Actividades do condutor	96	Imprimir o valor diário registado	
Fim de papel	46	Dados técnicos	95	no cartão tacográfico	57
A Funções de menu	47	Diagrama v	96	Imprimir os dados técnicos	58
Acesso bloqueado aos dados	56	Estado D1/D2 diagrama	96	Imprimir os eventos contidos	
Acesso bloqueado aos menus	56			no cartão de condutor	57

Imprimir os eventos da memória de massa	58	É exibida uma mensagem	66	Variantes da visualização	17
Imprimir perfil de rotações	59	Modos operacionais	78	Aviso após ligação da ignição	17
Imprimir perfis de velocidade	59	Modo operacional "Serviço"	27	Estado de fabricação	19
Informações gerais	7	Modo operacional "Empresa"	21	Fora de âmbito ("out of scope")	19
Disposições legais	10	Mudança de condutor / veículo	40	Modo de espera	17
Meios de apresentação	8	Documentos a levar	41	Subtensão / sobretensão	20
Perigo de acidente	9	Serviço misto	40	Transporte por "ferry" ou comboio ...	19
Perigo de explosões	9	O		VDO GeoLoc * (a partir da edição 2.1)	17
Perigo de ferimento	9	Orientação por menus após Retirar o cartão de condutor	39	Visualização de dados com viatura parada	18
Tratamento dos cartões de tacógrafo	12	P		Visualização de mensagens	19
Utilização do DTCO 1381	9	Perigo de acidente	66	Visualizações padrão durante a con- dução	18
Inserir um rolo de papel	44	Perigo de explosões	9, 25, 37	VDO Counter *	50
Instrumento indicador	67	Perigo de ferimento	44	Estrutura da visualização do VDO Counter	50
Interface de descarga	16	Pictogramas	86	Valor diário	53
Ligação ao interface de descarga ...	25	Placa de características	16	Visualização de estado	53
Interrupção da tensão	20	R		Visualização na actividade "Tempo de trabalho"	52
Introduzir a matrícula do veículo	24	Registrar a empresa	23	Visualizações durante a viagem	51
M		S		Visualizações na actividade "Intervalo"	52
Manutenção e conservação	83	Subtensão / sobretensão	20	VDO GeoLoc * (a partir da edição 2.1)	17, 81
Limpar o DTCO 1381	83	V		Visualização padrão	18
Obrigação de inspecção do tacógrafo	83	Variante ADR	15	Visualizar dados da empresa	64
Reparação / Substituição	83	Anomalias no funcionamento	16		
Mensagens	65	Símbolo indicador no aparelho	15		
Confirmar as mensagens	67				

■ Ajuste automático das actividades após ligar/desligar a ignição

Actividade ajustada automaticamente ...

... ligar a ignição

<input type="checkbox"/>	Tempos / intervalos e repouso	Conductor 1
<input type="checkbox"/>	Outros tempos de trabalho	
<input checked="" type="checkbox"/>	Tempo de disponibilidade em serviço	
<input type="checkbox"/>	Sem Alteração	
<hr/>		
<input type="checkbox"/>	Tempos / intervalos e repouso	Conductor 2
<input type="checkbox"/>	Outros tempos de trabalho	
<input checked="" type="checkbox"/>	Tempo de disponibilidade em serviço	
<input type="checkbox"/>	Sem Alteração	

... desligar a ignição

<input type="checkbox"/>	Tempos / intervalos e repouso	Conductor 1
<input type="checkbox"/>	Outros tempos de trabalho	
<input checked="" type="checkbox"/>	Tempo de disponibilidade em serviço	
<input type="checkbox"/>	Sem Alteração	
<hr/>		
<input type="checkbox"/>	Tempos / intervalos e repouso	Conductor 2
<input type="checkbox"/>	Outros tempos de trabalho	
<input checked="" type="checkbox"/>	Tempo de disponibilidade em serviço	
<input type="checkbox"/>	Sem Alteração	

Nota!

Já podem encontrar-se programados de origem determinados ajustes da actividade após ligar/desligar a ignição!

Marque com "✓" as funções ajustadas na tabela.

☞ Durante a "Introdução manual" (Adenda de actividades na carta de condução) esta opção está desactivada! Não se verificar nenhuma alteração da actividade após ligar/desligar a ignição!

A actividade pisca durante aprox. 5 segundos, aparecendo a seguir novamente a visualização anterior.

☞ *Para detalhes sobre o ajuste standard, ver "Definir actividades" a partir da página 35.*

Dados do DTCC 1381

Tipo:

Nº:

Ano:

Data de ajuste: _____

Assinatura: _____

A

O ajuste automático após ligar/desligar a ignição surge na visualização padrão (a).

■ **Nota**

Service only

Service only



Interior

EG-Konformitätserklärung nach Richtlinie Nr. 94/9/EG (ATEX) EC Declaration of Conformity under the terms of Directive No. 94/9/EC (ATEX)

Nr.: HOM_001

Wir erklären hiermit als Hersteller, dass die nachstehend beschriebene Einrichtung die Anforderungen der Richtlinie Nr. 1994/9/EG vom 23. März 1994 für Geräte und Schutzsysteme zur bestimmungsgemäßen Verwendung in explosionsgefährdeten Bereichen erfüllt.
We as manufacturer hereby declare that the following described equipment complies with the fundamental requirements of the Directive No. 94/9/EC of 23 March 1994 concerning equipment and protective systems intended for use in potentially explosive atmospheres.

Hersteller
Manufacturer Continental Automotive GmbH
Heinrich-Hertz-Str. 45, 78052 Villingen-Schwenningen

Gerät
Equipment Digitaler Tachograph Typ DTCO 1381.x
Digital tachograph type DTCO 1381.x

EG-Baumusterprüfbescheinigung
EC type examination certificate TÜV 03 ATEX 2324 X

Benannte Stelle
Notified body TÜV NORD CERT GmbH, Geschäftsstelle Hannover, Am TÜV 1,
30519 Hannover, CE 0044

Gerätekenzeichnung
Marking of the equipment  IIB(2)G Ex nA [ib] IIC T6

Verwendete harmonisierte Normen
Used harmonized standards EN 60079-0: 2006
EN 60079-11: 2007
EN 60079-15: 2005

Andere angewandte Richtlinien VO (EWG) Nr. 3821/85, ECE R10, RL 72/245/EWG

Other used directives

VS-Villingen, den / the 2012-02-08

Continental Automotive GmbH

Winfried Rogenz	Dr. Harald Jordan
Head of Homologation	Head TTS Product and Project Quality
Name / Name	Name / Name
Funktion / function	Funktion / function
	
Unterschrift	Unterschrift
signature	signature

Diese Erklärung bescheinigt die Übereinstimmung mit den genannten Richtlinien, ist jedoch keine Beschaffenheits- oder Haltbarkeitsgarantie nach §443 BGB. Die Serienbezeichnung der mitgelieferten Produktdokumentation sind zu beachten.
This declaration certifies the conformity to the specified directives but does not imply any warranty for properties. The safety documentation accompanying the product shall be considered in detail.

Continental Automotive GmbH
Welfenring 172-2, 67474
78052 Villingen-Schwenningen

Telefon +49 (7721) 67-0
Telefax +49 (7721) 67-47
www.continental-automotive.com

Sitz der Gesellschaft: Hannover
Hilfsadresse: Hannover,
HRG 39424
USt-Id. Nr. DE314905653

Geschäftsführer:
Harald Jordan
Gerald Corbionier,
Harald Strumann

Continental Automotive GmbH

P.O. Box 1640

78006 Villingen-Schwenningen

GERMANY

www.dtco.vdo.com

A2C86197000

40619651 OPM 000 AA

BA00.1381.21 100 105

Idioma: Português

Printed in Germany | © 04.2013 | Continental Automotive GmbH



VDO