



MANUAL DE SERVIÇO

INFORMAÇÕES DO PRODUTO

Voltagem	: 110 ou 220V
Motor	: 4,8V
Funcionamento	: com baterias recarregáveis. Com as baterias totalmente carregadas o tempo de utilização é de 50 minutos.
Sinalização	: durante a carga, o led azul permanece ligado. Quando o aparelho está em funcionamento o led fica apagado e quando ele começar a piscar indica que as baterias necessitam de recarga.
Tipo bateria	: 4 x NiCd
Tempo de carga	: de 16 a 18 horas.

Utilização: o aparelho é ligado e desligado com um interruptor acionado pelo pé. Um segundo botão é utilizado para soltar o compartimento que recolhe o pó. Para retirar o recipiente de pó, basta apertar o botão correspondente, no corpo.

O botão lilás na haste do recipiente de pó destrava a tampa deste recipiente para proceder a sua limpeza, depois de retirado do corpo.

Baterias: Para manter a durabilidade da baterias, estas só devem ser recarregadas quando houver a sinalização do led azul piscando. Manter o aparelho continuamente no carregador também danifica as baterias.

Base do carregador: As baterias podem ser carregadas diretamente pelo aparelho ou através da base do carregador. **IMPORTANTE** - Qdo for carregar pelo aparelho, este tem que estar sempre **DESLIGADO**.

INSTRUÇÕES PARA REPARO

Para substituir a bateria basta abrir a tampa do seu alojamento na parte inferior do corpo.

No caso de defeitos; no motor, na correia, no interruptor ou nos botões de acionamento, o conjunto corpo é substituído, não havendo portanto a necessidade da desmontagem do aparelho.

O que difere um aparelho em 110 volts de um em 220 volts é apenas o transformador de alimentação.

Controle Ambiental: Para proteção do meio ambiente é obrigatório que as todas as baterias inutilizadas sejam armazenadas em local apropriado para que sejam recolhidas pela Walita, conforme resolução 257 do CONAMA (descarte de baterias recarregáveis).

ELECTRIC SWEEPER

FC6125

Data: 01/06/2006

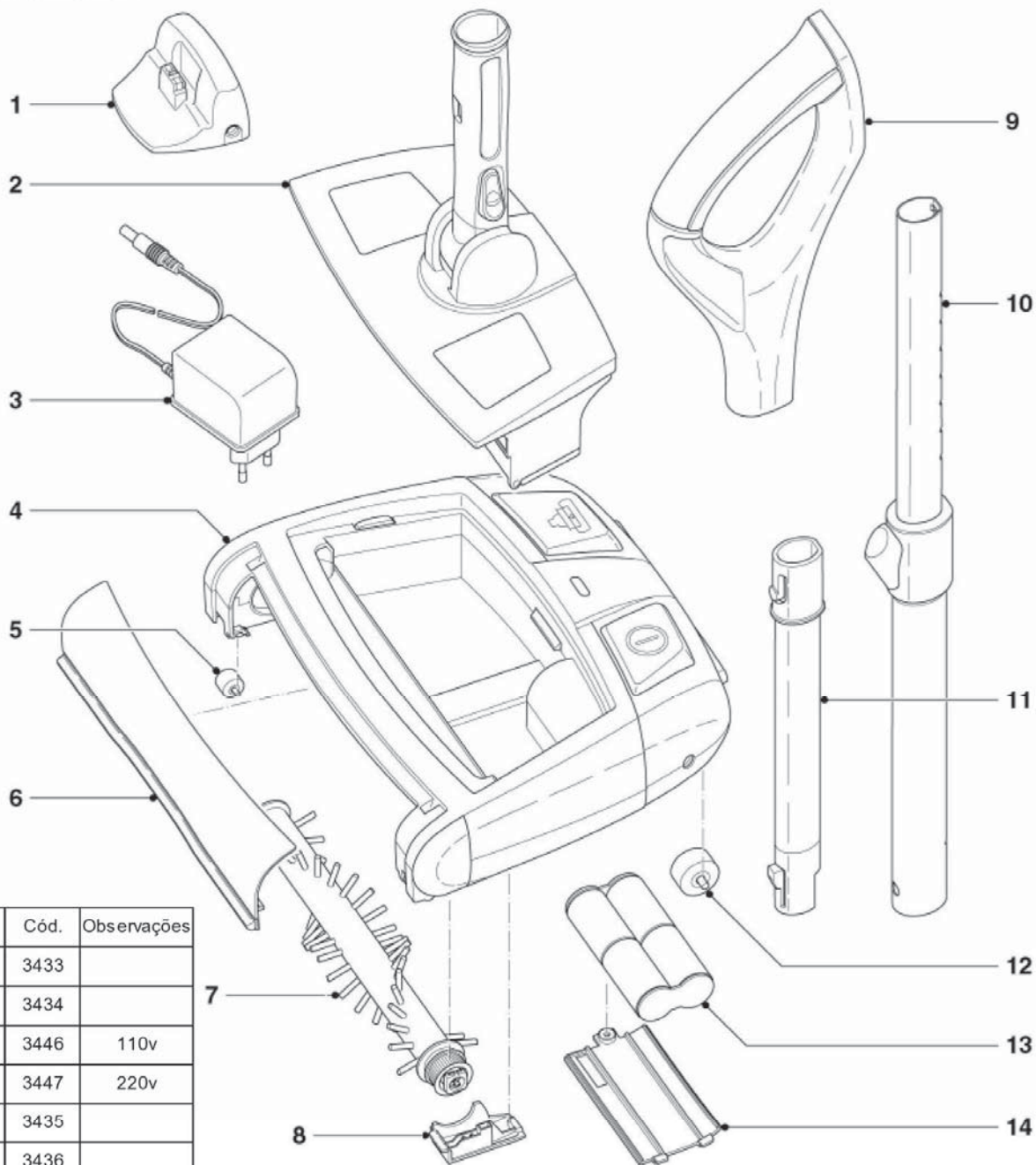

Pos.	Cód.	Observações
01	3433	
02	3434	
03	3446	110v
03	3447	220v
04	3435	
05	3436	
06	3437	
07	3438	
08	3439	
09	3440	
10	3441	
11	3442	
12	3443	
13	3444	
14	3445	