

5 Band Equalizer + Digital Tuner

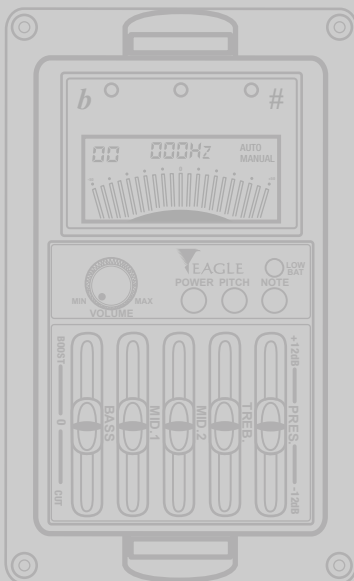

Manual de Instruções



Apresentação

Parabéns por ter adquirido um instrumento *Eagle*, uma marca recomendada pelos melhores profissionais. Nossos produtos são confeccionados com todo o cuidado por artesãos experientes auxiliados por recursos de alta tecnologia e a melhor matéria prima. Todo o trabalho de pesquisa e desenvolvimento de nossa equipe que busca constantemente soluções inovadoras para a fabricação de instrumentos musicais renova o compromisso de excelência e respeito a você, músico, que confia em nossa marca!

Por essa razão, leia atentamente este manual para aproveitar ao máximo todos os recursos disponíveis do seu instrumento *Eagle*.

O seu instrumento é equipado com um circuito de captação ativo composto de equalizador de cinco bandas, afinador digital, captador de rastilho e uma saída P10. O circuito é alimentado por uma bateria 9V.

Componentes

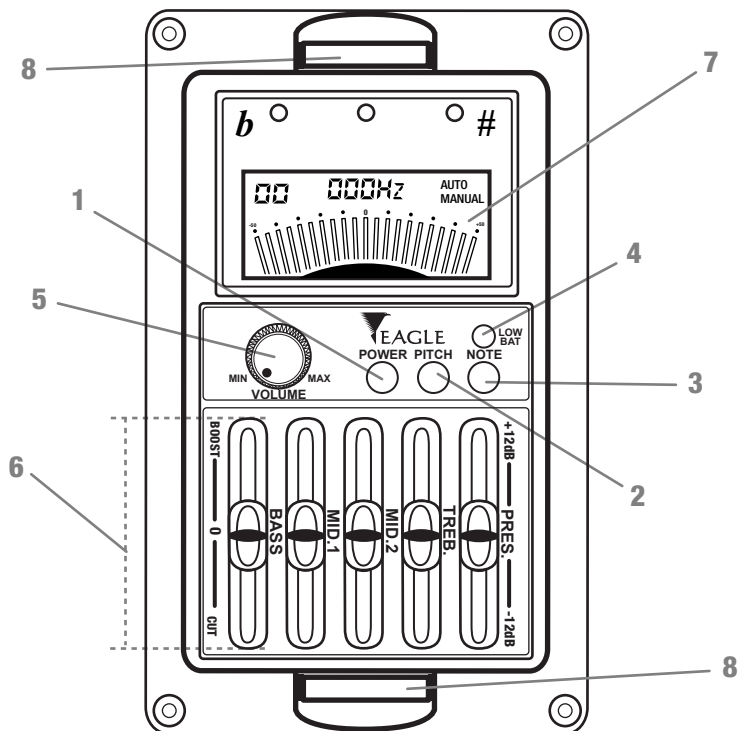

Fig.1 - Interface do equalizador

- | | |
|--|---|
| 1 - <i>Power</i> : Liga/Desliga | 5 - <i>Volume</i> |
| 2 - <i>Pitch</i> : Altera a frequência | 6 - <i>Equalizador</i> : Controles das 5 bandas |
| 3- <i>Note</i> : Modo manual e seleção das cordas | 7 - <i>Afinador digital</i> |
| 4 - <i>Low Battery</i> : Indicador de carga da bateria | 8 - <i>Travas do compartimento da bateria</i> |

Afinador

Para utilizar o afinador digital do *preamp Eagle* não é necessário plugar um cabo no instrumento, muito menos conectá-lo a um amplificador, por exemplo. Basta apertar o botão *Power* para ligá-lo.

O afinador sempre será iniciado no modo *Auto*, onde o número da corda e o nome da nota serão mostrados automaticamente no canto esquerdo superior. Também é possível alterar para o modo manual pressionando o botão *Note*, onde será selecionado individualmente o número e o nome da corda a ser afinada (7B, 6E, 5^a, 4D, 3G, 2B, 1E). A seleção 7B será utilizada apenas em modelos 7 cordas. Caso o seu modelo seja 6 cordas, inicie a afinação pelo 6E.

Para retornar ao modo auto, clique duas vezes em *Power* para desligar e ligar novamente o aparelho.

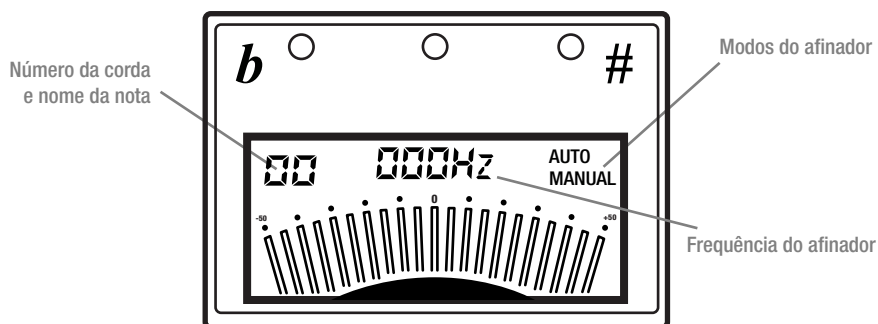

Fig.2 - Utilização do afinador digital

A frequência de referência do afinador é A3= 440Hz (o Lá central do piano padronizado em 440Hz) e aparece no visor na parte central do canto superior. Para mudar a referência, clique em *Pitch* e altere para a frequência desejada.

Para afinar:

1. Toque a corda do violão a ser afinada. O número e o nome da corda aparecem no canto esquerdo superior do visor. O ponteiro no visor digital e as luzes de guia da afinação mostram o quanto a nota está longe da afinação correta;

2. Se o indicador vermelho “b” acender, “subir” a afinação. Se o indicador vermelho “#” acender, “descer” a afinação;

3. Afine o instrumento até a luz verde acender no centro do painel do afinador e o visor digital atingir a posição central “0” (zero). Pronto! A corda está afinada!

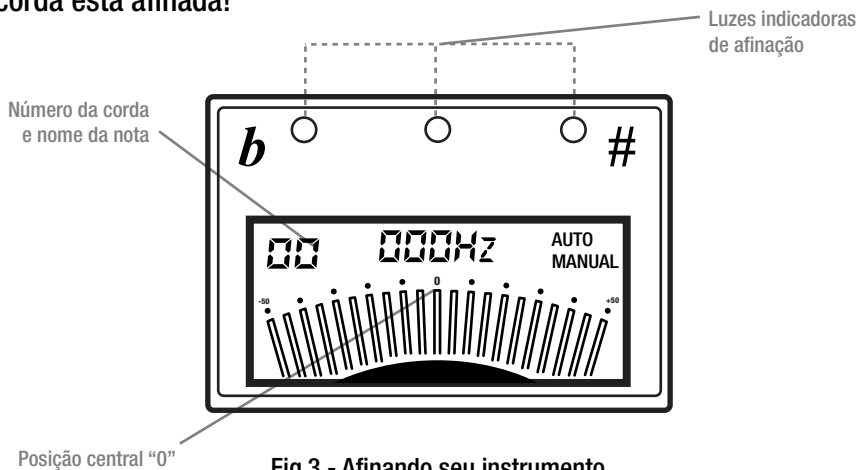

Fig.3 - Afinando seu instrumento

É bom lembrar que cordas novas podem levar algum tempo para se estabilizarem no instrumento. É chamado período de “amaciamento” das cordas. Inevitavelmente o instrumentista é obrigado a repassar várias vezes a afinação, o que não caracteriza mau funcionamento do afinador. Pensando em economizar a energia da bateria, o afinador foi programado para desligar-se automaticamente se não utilizado em aproximadamente 10 minutos.

Equalizador

Deixe o botão *Volume* na posição “*Min*” antes de plugar o cabo no seu instrumento *Eagle*. Quando o cabo é inserido em uma das saídas do instrumento, o indicador vermelho “*Low Bat*” acende brevemente indicando que o equalizador está ligado.

1. Gire o botão *Volume* no sentido horário até obter o volume desejado;
2. O equalizador do seu produto possui controles individuais para 5 frequências (*BASS* = Graves; *MID 1* = Médios graves; *MID 2* = Médios agudos; *TREB* = Agudos; *PRES* = Agudos finos);
3. Inicie sempre a regulagem de frequência com os controles na posição central (posição *flat*), adicionando ou cortando as frequências de acordo com a sua necessidade;
4. Deslizando o controle de frequência no sentido do sinal “+”, teremos um incremento da mesma. Deslizando o controle no sentido do sinal “-”, teremos um corte da frequência.

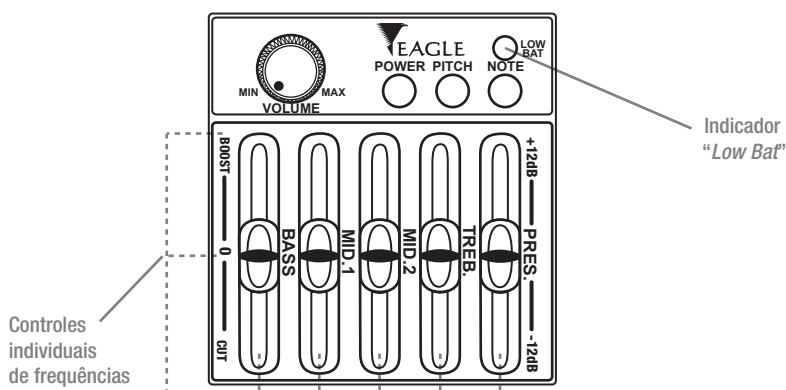

Fig.4 - Utilização do equalizador

Obs. Se a luz vermelha permanecer ligada, a bateria deve ser substituída.

Para trocar a bateria

Quando a luz indicadora de bateria fraca (*Low Bat.*) acender, é preciso substituir por uma nova. Para isso:

1. Pressione as travas laterais do painel do *preamp* localizado na lateral do instrumento e puxe com cuidado;
2. Remova a bateria localizada no compartimento localizado na parte interna do *preamp*;
3. Insira uma nova bateria alcalina de 9 V se certificando de que os pólos positivo e negativo estão posicionados corretamente;
4. Reposicione o painel até ouvir o “clique” das travas de fixação.

A bateria que acompanha o produto tem a função de viabilizar o teste da captação do instrumento. Por essa razão, ela pode ter uma vida útil limitada.

Importante: Não é necessário retirar a bateria após o uso. Os modelos atuais possuem sistema que interrompe a passagem da corrente elétrica quando o cabo - que você utiliza para ligar seu instrumento a um amplificador - é retirado do jack de entrada do instrumento.

Recomendações

EVITE:

- Contato com água e líquidos em geral, ambientes úmidos, poeira, exposição ao sol ou outras fontes geradoras de calor, pois os mesmos podem causar danos.
- Deixar o cabo conectado no instrumento quando o mesmo não estiver em uso. A atitude de desplugar o instrumento quando não utilizado economiza a carga da bateria.
- Quedas, batidas e danos em geral.

LEMBRE-SE:

- Para limpar os componentes do *Preamp Eagle* use apenas um pano seco e macio que não solte fiapos.
- Jamais utilize produtos químicos abrasivos, líquidos ou aerosol para limpeza.
- Não tente reparar o produto. Em caso de defeito, procure o fornecedor ou uma assistência técnica autorizada *Eagle*, evitando assim a perda da garantia.



www.eagle.com.br

Golden Guitar Intrumentos Musicais Ltda.
Av. Julio Buono, 2507, Vila Gustavo - São Paulo - SP
CEP 02201-000
Tel.: 11 2931-9130