



# Manual de Instruções

## PLASMA TV MODELO: 32PC5RV

Por favor, leia este manual de Instruções por completo antes de operar a TV.

Guarde-o para futura referência.

Registre o modelo e o número de série da TV.

Veja na etiqueta localizada na parte traseira do equipamento e relate as informações para seu revendedor, caso necessite de serviço técnico.

**SAC** serviço de atendimento  
ao consumidor

**4004 5400** Capitais e Regiões Metropolitanas

**0800 707 5454** Demais localidades

**WWW.LGE.COM.BR**

**EM CASO DE DÚVIDA, CONSULTE NOSSO SAC**

## Índice

Índice .....	02	Tela - Modo VGA .....	17
Apresentação .....	03	Tela - Reset (Ajustes de Fábrica) .....	17
Meio Ambiente .....	03	XD Demo .....	17
Instruções de Segurança .....	04	Áudio .....	17-18
Instruções de Instalação .....	05-07	Modo de Som (Contr. Automático de Som) .....	17
Antes da instalação .....	05-06	AVL (Nivelador Automático de Volume) .....	18
Acessórios .....	06	Balanço .....	18
Instalações .....	07	Alto Falantes (A-Falantes) .....	18
Painel Frontal / Traseiro (PLASMA) .....	08	Time .....	18-19
Controle Remoto .....	09	Relógio .....	18
Conexões .....	10~12	Desligado (Desligar o aparelho) .....	18
Conectar antena externa .....	10	Ligado (Ligar o aparelho) .....	18-19
Conectar equipamentos externos .....	10	Sleep Time .....	19
Entradas ÁUDIO/VÍDEO (AV IN 1) .....	10	Desligar Auto .....	19
Conexão S-VIDEO (alguns modelos) .....	10-11	Option (Opções) .....	19-21
Conexão VARIABLE AUDIO OUT .....	11	Idioma (Language) .....	19
Conexão AV OUT .....	11	SIMPLINK .....	19~20
Conexão DVD/DTV INPUT		Funções do SIMPLINK .....	19
(Component Y Pb Pr) .....	11	Menu SIMPLINK .....	20
Conexão HDMI .....	13	Bloqueado .....	20
Conectar a um PC/DTV .....	12	Caption/Texto (Closed Caption) .....	20
Conectar DVI via HDMI .....	12	Método ISM (Minim.de Imagens Fantasmas) .....	21
Notas sobre o controle remoto .....	12-13	Baixo Consumo .....	21
Notas Gerais sobre as Conexões .....	14	Reset de Fábrica .....	21
Ajustes do Aparelho .....	14	Funções Especiais .....	22
Ligando e desligando a TV .....	14	Selecionando os canais .....	22
Menu de Ajustes .....	14	Ajustando o nível de volume .....	22
Ajustes Iniciais .....	14	Função PIP (Imagem dupla) - alguns modelos .....	22
Operações Gerais .....	14	Transmissões Estéreo/SAP .....	22
Setup .....	14	Solução de Problemas .....	23
Busca automática de canais .....	14	Especificações Técnicas .....	24
Sintonizando os canais		Certificado de Garantia .....	28
com sinal fraco (Programa manual) .....	14		
Canais Favoritos .....	14-15		
Imagem .....	15		
Modo de Imagem .....	15		
Temp. de Cor) .....	15		
Função XD .....	15		
Avançado .....	15-16		
Formato da Tela .....	16		
Restabelecer Imagem (Ajustes de fábrica) .....	16		
Tela - Config. auto .....	16-17		
Tela - Config. manual .....	17		

## Apresentação

Prezado Consumidor,

Parabéns, você acaba de adquirir um produto da LG, um dos maiores grupos empresariais do mundo, presente em mais de 150 países e fábricas instaladas nos 4 continentes, atuando em diversos setores do mercado como: química, energia, maquinaria, metais, finanças, serviços, trade, indústria elétrica e eletrônica.

No Brasil, a LG Electronics instalou-se em 1997, com dois complexos industriais: um em Manaus (AM), onde está produzindo diversos modelos de eletroeletrônicos (TVs, videocassetes, aparelhos de DVD, Áudio, Home Theaters e condicionadores de Ar) e outro em Taubaté(SP), no qual é fabricado uma linha completa de monitores de vídeo para computadores e telefones celulares digitais. A LG Electronics comercializa ainda refrigeradores, drives de CD, CD-ROM, DVD-ROM e monitores LCD.

## Meio Ambiente

Você também deve cuidar!

A LG Electronics da Amazônia, preocupada com o meio ambiente, tem o compromisso de promover o aprimoramento contínuo ambiental, procurando desenvolver produtos com o máximo de materiais recicláveis e também conta com a consciência ambiental de todos os seus clientes para destinar esses materiais de forma adequada. Siga as dicas abaixo e colabore com o meio ambiente:

### 1. Manuais e embalagens:

Os materiais utilizados nas embalagens (Manuais em geral, caixas de papelão, plásticos, sacos e calços de EPS (isopor)) dos produtos LG são 100% recicláveis. Procure fazer esse descarte preferencialmente destinados a recicladores especializados.

### 2. Pilhas e Baterias:

As pilhas e baterias fornecidas com o produto LG atendem à resolução do Conama (Conselho Nacional do Meio Ambiente) nº 257 de 07/1999 e 263 de 11/99, por isso as mesmas podem ser descartadas direto no lixo doméstico.

### 3. Produto:

Para obter o máximo de aproveitamento de materiais recicláveis e destinar corretamente materiais perigosos de nossos produtos (Painel de PDP, Pilhas), no fim de sua vida útil, encaminhe às companhias especializadas em reciclagens. Não queime e nem jogue em lixo doméstico.



## Instruções de Segurança

**ADVERTÊNCIA:** PARA REDUZIR O RISCO DE INCÊNDIO OU CHOQUE ELÉTRICO, NÃO EXPONHA ESSE EQUIPAMENTO À CHUVA E À UMIDADE.

**AVISO:** PARA REDUZIR O RISCO DE CHOQUE ELÉTRICO, NÃO REMOVA AS TAMPAS (FRONTAL E TRASEIRA) DO EQUIPAMENTO. INTERNAMENTE NÃO EXISTEM PEÇAS PARA AJUSTE PELO USUÁRIO. ENCAMINHE A TV AO SERVIÇO TÉCNICO ESPECIALIZADO.

PARA OBTER MÁXIMA QUALIDADE DE IMAGEM SEM DISTORÇÃO, É NECESSÁRIO SINAL DIGITAL DE ALTA QUALIDADE EM FORMATO WIDESCREEN E O USO DE CONVERSOR/DECODIFICADOR DE SINAL.

IMAGENS ESTÁTICAS PODEM PREJUDICAR A QUALIDADE DA TELA.

### Fonte de Alimentação

Este aparelho deverá funcionar somente com o tipo de alimentação indicada na etiqueta. Se você não tem certeza do tipo de rede elétrica da sua residência, contate o revendedor ou a companhia de energia local.

### Instalação

Evite instalar o Televisor próximo de lugares com água, por exemplo: banheiro, banheiras, cubas de pia, tanque de lavar, piso molhado ou piscina, etc. Não o coloque sobre um carrinho, suporte ou mesa instáveis, ele poderá cair e causar graves ferimentos em adultos ou crianças, além de danificá-lo seriamente. Use somente carrinhos ou superfícies recomendados ou vendidas com o aparelho. A instalação em paredes ou estantes deve seguir as instruções do fabricante.

As aberturas e fendas na base e na lateral do Televisor, servem para a ventilação e garantir o perfeito funcionamento, protegendo-o de superaquecimento. Essas aberturas não devem ser bloqueadas ou cobertas. Não coloque o seu Televisor em cima de camas, sofá, tapete ou em outras superfícies similares e nem o instale num compartimento de estante, sem que haja uma abertura para ventilação adequada. Não use este produto junto a alto-falantes ou objetos metálicos para evitar que o magnetismo afete a pureza (uniformidade) das cores da imagem.

### Cuidado com Líquidos

Este aparelho não deve ser exposto a gotejamento ou esguicho e nenhum objeto contendo líquidos, como vasos, que também não devem ser colocados sobre ele.

### Uso

Não permita que algo se apoie no cabo de força do Televisor. Não posicione-o no meio do caminho das pessoas, para evitar tropeços no cabo. Não sobrecarregue as tomadas e extensões, pois pode resultar em incêndio ou choque elétrico. Nunca coloque objetos de nenhum tipo no interior do aparelho através das fendas, pois podem tocar em pontos de alta voltagem ou causar curto-circuitos, resultando em incêndio ou choque elétrico.

### Conserto

Não tente consertar esse aparelho abrindo ou removendo a tampa. Isto lhe deixará exposto a voltagem perigosa e a outros riscos. Deixe qualquer reparo ao pessoal da assistência técnica autorizada.

**Evite o uso prolongado do aparelho com volume superior a 85 decibéis pois isto poderá prejudicar a sua audição.**

Para estabelecer um nível de áudio seguro, recomendamos ajustar o volume a um nível baixo e em seguida aumentar lentamente o som até poder ouvi-lo confortavelmente e sem distorções.

Também recomendamos evitar a exposição prolongada a ruídos muito altos.

Para referência, listamos abaixo alguns exemplos, com as respectivas intensidades sonoras em decibéis.

Nível de Decibéis	EXEMPLOS
30	Biblioteca silenciosa, sussurros leves.
40	Sala de estar, refrigerador, quarto longe do trânsito.
50	Trânsito leve, conversação normal, escritório silencioso.
60	Ar condicionado a uma distância de 6 m, máquina de costura.
70	Aspirador de pó, secador de cabelo, restaurante ruidoso.
80	Tráfego médio de cidade, coletor de lixo, alarme de despertador a uma distância de 60 cm.
<b>OS RUÍDOS ABAIXO PODEM SER PERIGOSOS EM CASO DE EXPOSIÇÃO CONSTANTE</b>	
90	Metrô, motocicleta, tráfego de caminhão, cortador de grama.
100	Caminhão de lixo, serra elétrica, furadeira pneumática.
120	Show de banda de rock em frente às caixas acústicas, trovão.
140	Tiro de arma de fogo, avião a jato.
180	Lançamento de foguete.

Informação cedida pela Deafness Research Foundation, por cortesia.

### Anote o Modelo e Número de Série

O modelo e número de série estão na etiqueta traseira deste aparelho. Anote as informações aqui solicitadas e guarde esse guia e a nota fiscal como documentos permanentes da sua compra.

**Data da compra:** \_\_\_\_\_

**Loja/Depart:** \_\_\_\_\_

**End. Loja:** \_\_\_\_\_

**Modelo:** \_\_\_\_\_

**Núm. Série:** \_\_\_\_\_

## Instruções de instalação

### Antes da instalação

01. Não exponha o produto sob luz solar direta, ou próximo a fontes de calor, como aquecedores, fornos e similares.



02. Não utilize o produto em lugares úmidos, como banheiros ou qualquer lugar sujeito à água.

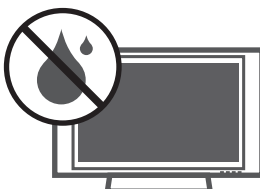

03. Dobre a ponta da antena entre os lados interno e externo do prédio, para evitar o fluxo da água da chuva.
04. O fio terra deverá estar conectado.
- Se o fio terra não estiver conectado, pode ocorrer perigo de choque elétrico, causado pela fuga de energia.
  - Se o método de aterramento não for possível, um circuito paralelo com disjuntor deverá ser empregado e instalado por pessoal qualificado.
  - Não conecte o fio terra aos cabos de telefone.

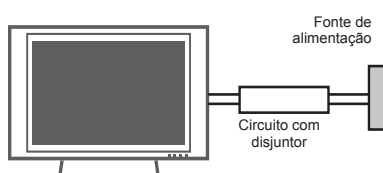

05. O aparelho não deve ficar exposto à gotejamento ou esguicho, e nenhum objeto com líquidos deverá ser posto sobre ele.



06. Não coloque nenhum objeto nas fendas de ventilação do aparelho.
07. Não coloque objetos pesados sobre o produto.
08. Não use água para limpeza do produto. Isto pode causar danos ao produto ou causar choque elétrico.



09. Em caso de fumaça ou cheiro estranho vindo do aparelho, desligue-o e desconecte-o da tomada e contate o revendedor local ou posto de assistência autorizado.
10. Não tente consertar o produto por conta própria. Contate o revendedor local ou o posto de assistência autorizado.

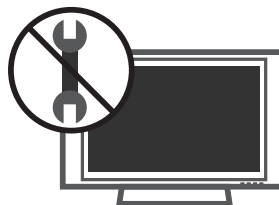

11. Durante tempestades com raios, desconecte o aparelho da tomada e não toque no cabo da antena.

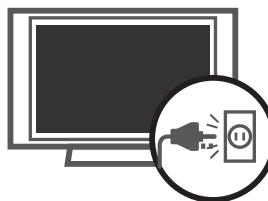

### Notas

01. Não toque no cabo de força com as mãos molhadas, há risco de choque elétrico.
02. Desconecte as conexões principais (exemplo: antena, dvd ou outro aparelho) antes de mover o produto.
03. Não coloque o produto em uma instalação embutida como uma estante de livros ou prateleira. Fique atento à distância mínima permitida para uma boa ventilação.
04. Quando o produto for instalado em uma mesa, tenha cuidado para não colocá-lo nas extremidades da mesma. Isto pode ocasionar queda e causar acidentes.

05. Não instale antena externa próxima a linhas de energia, luz elétrica ou circuitos de corrente. Isto pode causar choque elétrico.
06. Evite puxar o cabo de força da tomada para desconectá-lo.
07. Assegure-se de que o cabo de força não esteja próximo de qualquer objeto quente como um aquecedor. Isto pode causar incêndio ou choque elétrico.
08. Evite utilizar o aparelho quando o cabo, a tomada ou a conexão da saída de força estiver solta. Isto pode causar incêndio ou choque elétrico.
09. Ao descartar as pilhas siga corretamente as instruções contidas no manual, evitando assim problemas com ingestão acidental ou explosões.
10. Desconecte o produto da tomada antes de limpar. Não use limpadores líquidos ou à base de aerosol. Isto pode causar danos ao produto ou choque elétrico.
11. Entre em contato com o Posto de Assistência Técnica Autorizada uma vez ao ano para limpar as partes internas do produto. O acúmulo de poeira pode causar falha mecânica.
12. Em relação à saúde, o posicionamento dos espectadores muito perto da tela pode causar cansaço visual, irritação nos olhos, lacrimejamento e até dores de cabeça e no pescoço. Por este motivo, procure usar sempre o bom senso, evite esses problemas mantendo uma distância apropriada da tela:
13. Desconecte o produto da tomada quando o mesmo permanecer fora de uso por longos períodos.
14. Só use as pilhas especificadas. O uso de materiais não especificados podem causar dano ao produto ou choque elétrico.



### Limpeza da Tela do Aparelho

- Use o pano fornecido quando houver sujeiras ou impressões digitais na tela do seu aparelho.
- Para limpar você não precisa usar muita força, seja cuidadoso, pois excessos durante a limpeza podem causar descoloração e riscos à tela do aparelho.

## Acessórios

Ao comprar seu aparelho certifique-se de que os seguintes acessórios acompanham o produto. Caso haja ausência de qualquer item (acessório), por favor contate o seu revendedor.

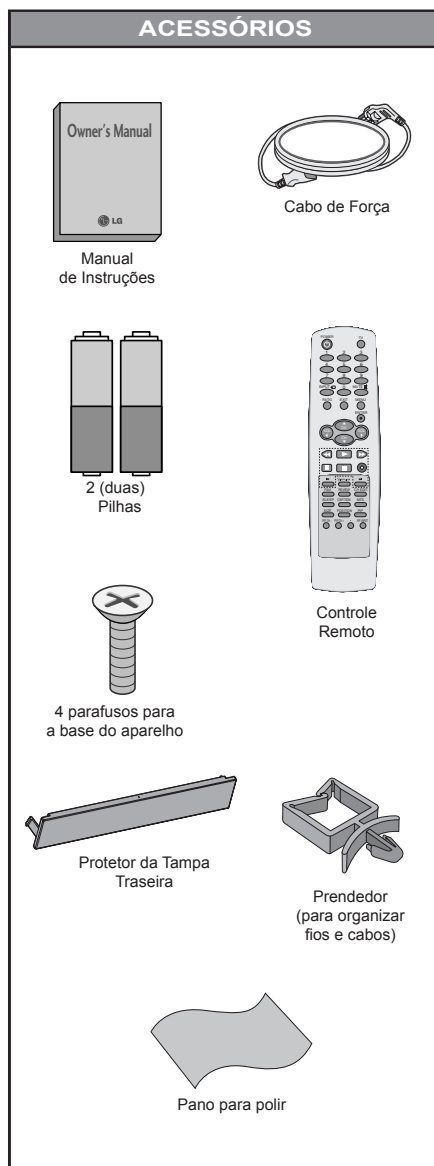

## Instalando a Base do Aparelho

1. Coloque o produto cuidadosamente em uma superfície acolchoada para proteger o aparelho contra possíveis danos.

2. Encaixe a base conforme a figura ao lado.

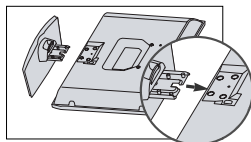

3. Insira os 04 parafusos na parte traseira do aparelho conforme a figura ao lado.

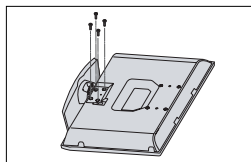

4. Organize os cabos do aparelho conforme o meio conforme a figura ao lado.

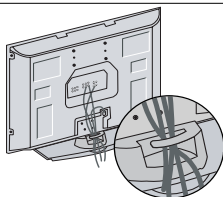

5. Após conectar o power cord na entrada AC do seu televisor, remova o parafuso na parte traseira e fixe o prendedor de cabos conforme a figura ao lado.

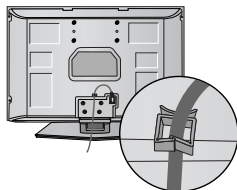

## Instalando o Aparelho em uma Mesa

O aparelho pode ser montado sobre uma mesa conforme o mostrado abaixo:

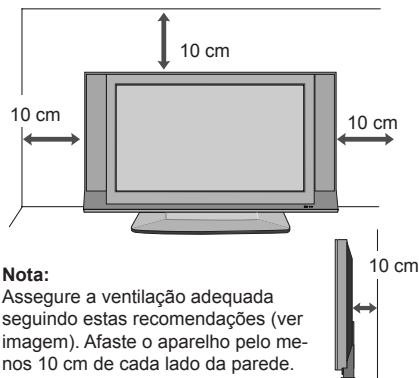

### Nota:

Assegure a ventilação adequada seguindo estas recomendações (ver imagem). Afaste o aparelho pelo menos 10 cm de cada lado da parede.

## Instalação do Suporte de Parede

Após instalar seu produto em uma mesa, fixe-o à parede para evitar quedas ou tombamento, evitando assim danos e acidentes.

1. Use os parafusos (não fornecidos) para fixar os suportes ao produto.
2. Prenda os suportes (não fornecidos) à parede com os parafusos (não fornecidos).
3. Para maior segurança use uma corda resistente (não fornecida) para amarrar o produto. É mais seguro amarrar a corda de tal modo que ela fique na horizontal entre a parede e o aparelho.

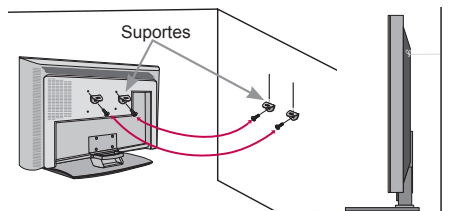

- Desfaça as amarras antes de mover o aparelho para outro local.

## Instalando o Aparelho em uma Parede

### Nota:

Assegure a ventilação adequada seguindo estas recomendações (ver imagem). Afaste o aparelho pelo menos 10 cm de cada lado da parede.

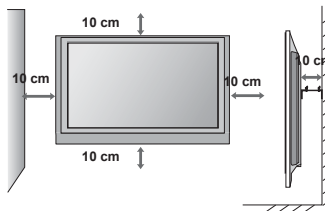

Ao instalar o aparelho de Televisão em uma parede, utilize o protetor da tampa traseira.

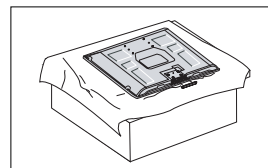

## Distância do Furo do Suporte de Parede

DIMENSIONAL & DISTÂNCIA (mm)			
MODELO	Dimensional do furo (painel traseiro)	Distância Vertical (furos painel traseiro)	Distância Horizontal (furos painel traseiro)
32PC5R	5,4 (tampa) 4,8 (rosca)	100	200

## Painéis Frontal/Lateral e Traseiro

### Painéis - Frontal/ Traseiro

#### Painel Frontal Plasma

##### Nota:

\* Nesse manual, as Conexões podem ser um pouco diferentes do seu televisor, pois eles são apenas uma representação para lhe auxiliarem na operação do equipamento.

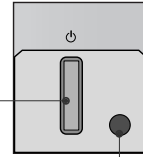
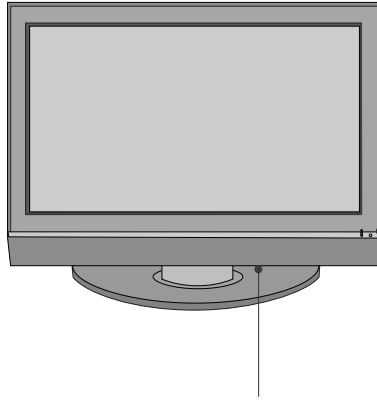

#### Sensor remoto

- Aponte o controle remoto nesta direção.

#### Indicador STANDBY

- Em vermelho indica modo STANDBY.  
- Em verde indica que o aparelho está ligado.

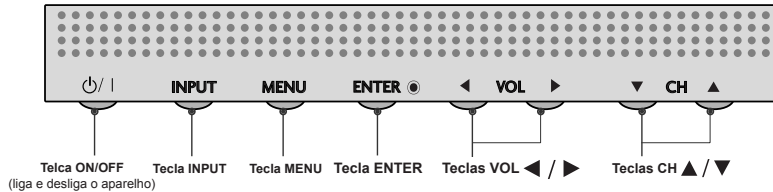

Tecla ON/OFF  
(liga e desliga o aparelho)

Tecla INPUT

Tecla MENU

Tecla ENTER

Teclas VOL ◀ / ▶

Teclas CH ▲ / ▼

#### Painel Traseiro PLASMA

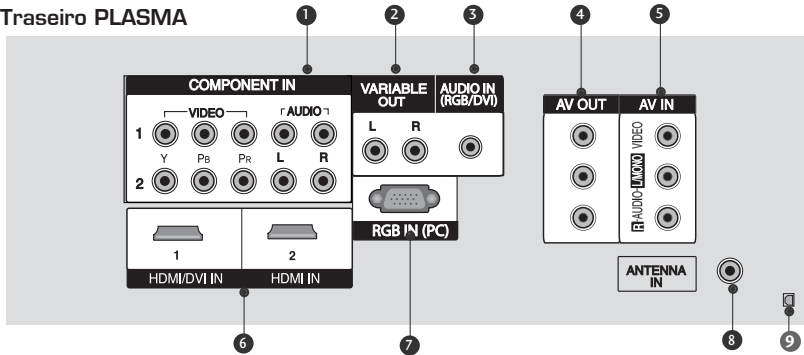

- 1. Entrada VIDEO/COMPONENT 1/2:** Use para conectar aparelhos com saída vídeo componente (Y Pb Pr).
- 2. Saída ÁUDIO VARIÁVEL (VARIABLE AUDIO OUT):** Conecte a um amplificador externo ou adicione um subwoofer ao seu sistema de som.
- 3. Entrada de Áudio RGB/IN:** Para receber somente os sinais áudio do PC ou dispositivo DTV.
- 4. Saída AV OUT:** Use esta conexão para reproduzir o sinal do aparelho em uma segunda TV ou monitor.
- 5. Entrada ÁUDIO/VIDEO 1 (AV IN 1):** Conecte aqui suas fontes externas (DVD, VCR, Câmeras de Vídeo entre outros).
- 6. Entrada HDMI IN:** Conecte um sinal HDMI ou DVI a esta entrada. Use a entrada 1 para aparelhos HDMI via DVI e a 2 para HDMI via HDMI.
- 7. Entrada de RGB/IN:** Para receber os sinais de Vídeo do PC.
- 8. Entrada para Antena (ANTENNA IN):** conecte sua antena externa a este terminal.
- 9. Entrada para o Cabo de Força:** Conecte aqui o cabo de força.



## Controle Remoto

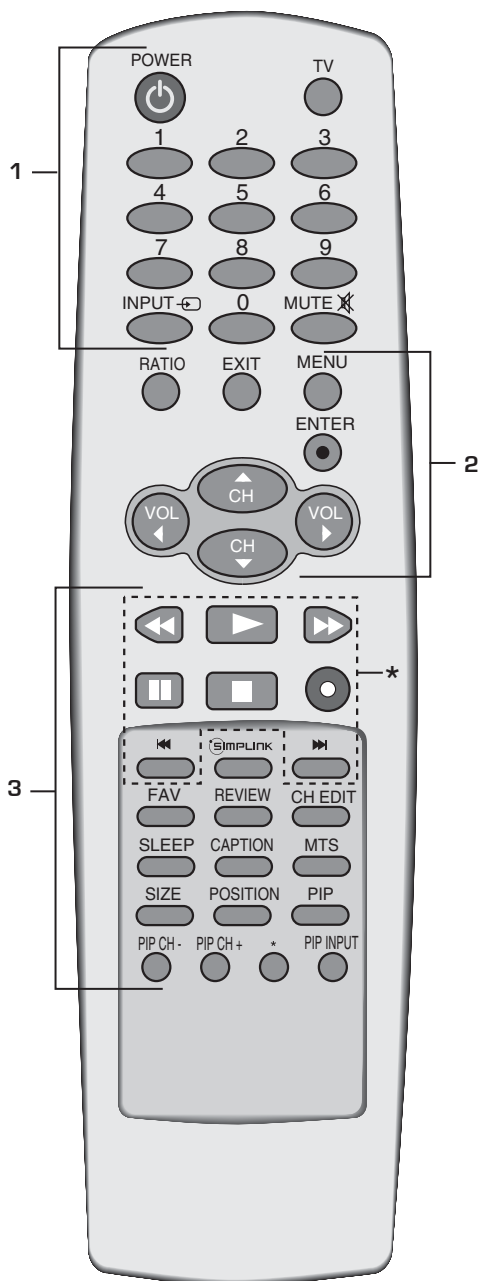

1

**TECLA POWER:** Liga/Desliga o aparelho de TV ou outro dispositivo programado, dependendo do modo.

**TECLA TV:** Retorna para o modo de TV.

**TECLA INPUT:** Ao pressionar a tecla INPUT será exibido um menu com as opções de entradas disponíveis. Com ▲/▼ seleccione a opção desejada (TV, AV1/2, Component 1/2, RGB PC/DTV, HDMI1/DVI ou HDMI2) e pressione ENTER para confirmar a seleção.

**TECLAS NUMÉRICAS:** Use para seleccionar os canais desejados.

**TECLA MUTE:** Emudece o som. Pressione-a novamente para restaurá-lo.

2

**TECLA RATIO:** Para seleccionar os modos de tela (4:3, 16:9, Horizontal, Zoom 1 e 2).

**TECLA EXIT:** Use para sair do menu de ajustes.

**TECLA MENU:** Exibe na tela o menu de ajustes.

Quando você pressionar esta tecla o menu de opções aparecerá na tela.

**TECLA ENTER:** Para memorizar o menu ajustado/ Para retornar o modo atual do televisor (apenas pelo controle remoto).

**TECLA VOLUME (+ / -):** Aumenta ou diminui o nível do volume. Seleciona o item no menu de ajustes.

**TECLA CH (+ / -):** Seleccione o canal desejado. Entra ou ajusta o item selecionado no menu de ajustes.

3

\* **TECLAS VCR/DVD:** Use estas teclas para controlar seu DVD ou VCR LG e de outras marcas (detalhes na seção "Programando o Controle Remoto").

**TECLA SIMPLINK:** Veja a lista de aparelhos AV conectados ao seu Televisor.

**TECLA FAV:** Use para rever os canais favoritos.

**TECLA REVIEW:** Retorna ao último canal selecionado.

**TECLA CH EDIT:** Para memorizar ou apagar o canal selecionado.

**TECLA SLEEP:** Para desligar o aparelho em um tempo determinado.

**TECLA CAPTION:** Seleccione o modo CAPTION (Modo1, Modo2, Texto1, Texto2, Desligado).

**TECLA MTS:** Para ouvir o som MTS: Mono, Estéreo ou SAP.

**TECLA SIZE:** Seleccione o tamanho da imagem secundária.

**TECLA POSITION:** Mude a posição da imagem secundária.

**TECLA PIP:** Para Ativar/Desativar modos PIP. Pressione repetidamente para seleccioná-los.

**TECLA PIP CH - / CH +:** Seleccione canais da imagem secundária

**TECLA \*:** Sem Função

**TECLA PIP INPUT:** Seleccione o modo de entrada para a janela secundária (TV, AV1/2).

## Conexões

### Conectar antena externa

Para uma melhor recepção, é recomendável que seja usada uma conexão de antena externa.

Antenas e cabos de antena muito desgastados pelas condições climáticas podem reduzir a qualidade do sinal. Inspeccione a antena e os cabos antes de conectá-los.

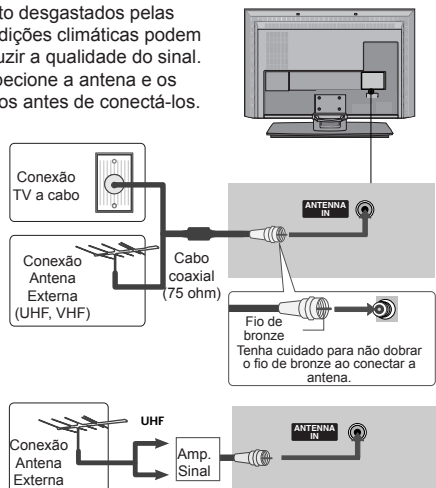

### Notas:

- Para melhorar a qualidade de sinal em uma área com problemas de recepção, adquira um amplificador de sinal e instale-o corretamente.
- Se necessitar dividir sua conexão para duas TVs, instale um divisor de sinal.
- Se a antena não for instalada corretamente, contate seu revendedor para assistência.

### Conectar através de outro equipamento

Antes de conectar:

- Para evitar os ruídos na tela (interferência), deixe o VCR a uma distância adequada da TV.
- Não é aconselhável deixar imagens estáticas por muito tempo, isto pode deixar marcas permanentes na tela.

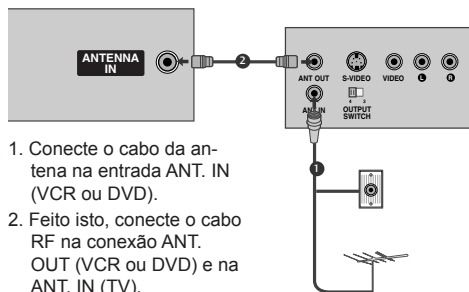

### Nota:

- Ajuste o interruptor de saída do VCR no canal 3 ou 4. Para reproduzir não esqueça de selecionar o mesmo canal na TV.
- Estes ajustes são válidos tanto para VCR como DVD. Para maiores informações consulte o manual de instrução destes aparelhos.

### Conectar equipamentos externos

#### Entradas ÁUDIO/VÍDEO (AV IN 1)

1. Conecte os cabos áudio/vídeo do equipamento externo ao terminal AV IN 1 da TV.

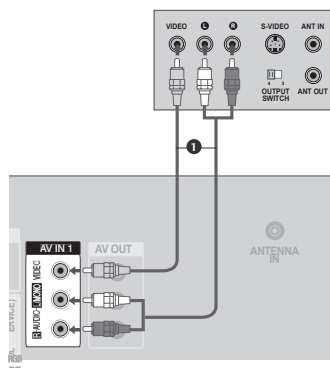

2. Para selecionar a entrada pressione a tecla INPUT (controle remoto). No menu use ▲/▼ e selecione a opção desejada (AV1) e pressione ENTER para confirmar a seleção.
3. Inicie a reprodução do equipamento externo.

#### Usando a Conexão S-VIDEO (alguns modelos)

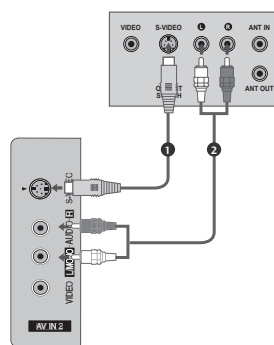

1. Conecte o cabo S-VIDEO do equipamento externo ao terminal S-VIDEO da TV.
2. Conecte o cabo de AUDIO L/R do equipamento externo ao terminal AUDIO L/R - IN 1 da TV.
3. Use a tecla INPUT para selecionar AV 1.

4. Inicie a reprodução do equipamento externo.

#### Nota:

• No caso de equipamento MONO, conecte o cabo de saída de áudio ao terminal ÁUDIO L/MONO IN da TV para que o som possa ser reproduzido nos dois alto-falantes.

#### Conexão VARIABLE AUDIO OUT

Conecte sua TV a um amplificador externo ou adicione um subwoofer ao seu sistema de som.

1. Conecte a cabos de áudio da saída VARIABLE AUDIO OUT de sua TV ao seu amplificador.

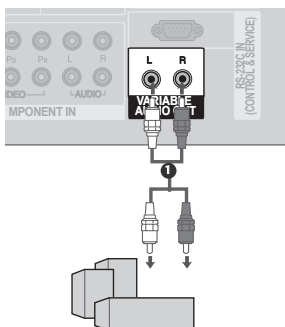

2. Ajuste os controle de volume dos alto falantes seguindo as instruções fornecidas no manual do seu amplificador.

#### Nota:

Ao usar a conexão VARIABLE AUDIO OUT desabilite as caixas acústicas do aparelho através do menu ÁUDIO no item "A-Falantes (Alto Falantes)".

#### Conexão AV OUT

Use a conexão AV OUT para reproduzir o sinal do aparelho em uma segunda TV ou monitor.

1. Conecte a saída AV OUT da sua TV à entrada AV IN da segunda TV ou monitor.
2. Consulte o manual da segunda TV ou monitor para maiores detalhes sobre como ajustar a entrada desse dispositivo.
3. Pressione INPUT para selecionar a entrada desejada, que irá transmitir o sinal para o segundo aparelho.

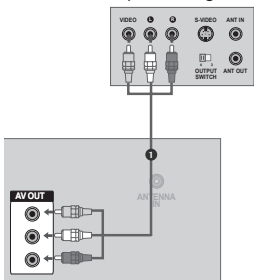

#### Notas:

- As entradas Component 1-2, RGB, HDMI/DVI, não podem ser usadas como fonte de sinal da conexão AV OUT.
- Você pode usar os sinais da conexão AV OUT para a gravação do VCR ou DVD.

#### Conexão DVD/DTV INPUT (Component Y Pb Pr)

Use as conexões Component 1 e 2 para obter uma melhor resolução de vídeo, quando estiver usando um aparelho de DVD ou DTV conectado a ela.

1. Conecte o cabo Y Pb Pr (não fornecido) e AUDIO L/R à sua TV e ao seu aparelho de DVD seguindo corretamente a ordem das cores.

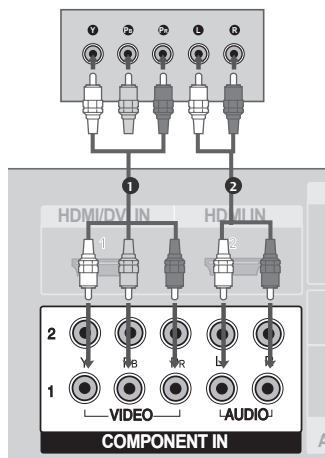

2. Ligue a TV e pressione INPUT (controle remoto) para selecionar COMPONENT (1 ou 2).
3. Ligue o DVD player, insira um DVD e inicie a reprodução.

#### Conexão HDMI

A conexão HDMI (Interface multimídia de alta definição) inclui vídeo e áudio em uma única conexão digital.

1. Conecte o cabo HDMI às entradas em sua TV (HDMI/DVI IN1 ou 2) e à saída de seu aparelho de DVD ou DTV.
2. Ligue a TV e pressione INPUT (controle remoto) para selecionar HDMI/DVI1 ou 2.
3. Ligue o DVD player, insira um DVD e inicie a reprodução.

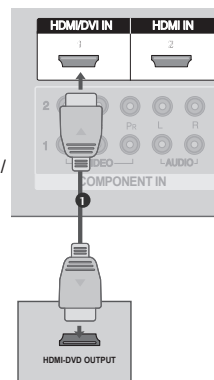

## Conectar a um PC/DTV

Use esta conexão para transformar seu aparelho em um monitor de computador.

1. Conecte o cabo RGB à entrada RGB (PC/DTV) da TV e à saída RGB do seu computador.

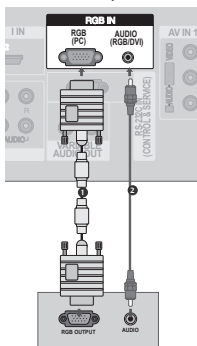

2. Conecte as saídas áudio do PC à entrada AUDIO RGB/DVI da TV.
3. Ligue o PC e pressione INPUT (controle remoto) da TV para selecionar a entrada RGB.

## Conectar DVI via HDMI

1. Conecte o cabo DVI à entrada HDMI IN 1(DVI) da TV e à saída DVI do seu aparelho.
2. Conecte as saídas áudio do aparelho à entrada AUDIO RGB/DVI da TV.

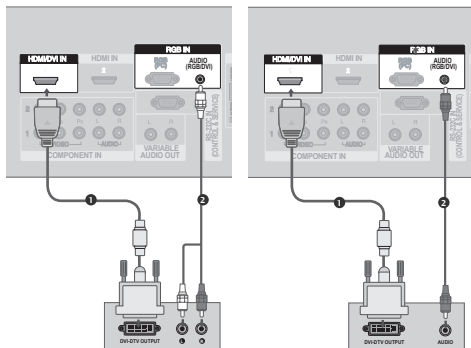

3. Ligue o equipamento DVI e pressione INPUT (controle remoto) da TV para selecionar HDMI1/DVI.

## Notas:

- Este televisor, não suporta o modo DVI-PC.
- Para conexão HDMI via DVI será necessário conectar os cabos de áudio separadamente.

## Notas sobre o controle remoto

### Área de Operação

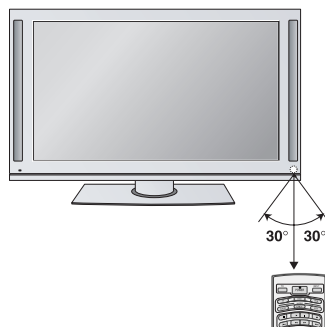

Aponte o controle remoto para o sensor (painel frontal) e pressione as teclas.

- Distância: Em torno de 7m à frente do sensor remoto.
- Ângulo: Em torno de 30° em cada direção da frente do sensor remoto.

### Instalação das pilhas

Retire a tampa do compartimento de pilhas na parte de trás do controle remoto, e insira duas pilhas (tam. AA)

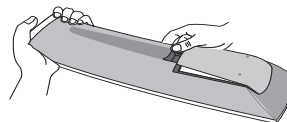

com pólos positivos e negativos posicionados corretamente.

### Cuidado

Não misture pilhas velhas e novas. Nunca misture pilhas de tipos diferentes (padrão, alcalina, etc.).

## Notas Gerais sobre as Conexões:

- Para maiores informações sobre as conexões consulte sempre o manual do equipamento externo.
- Quando estiver usando uma conexão HDMI/HDMI não será necessário conectar áudio auxiliar, pois ela suporta os formatos de áudio e vídeo na mesma conexão.
- Nas conexões Component 1 e 2 não esqueça de combinar corretamente as cores com os conectores: Y = Verde, P<sub>B</sub> = Azul e P<sub>R</sub> = Vermelho.
- Quando estiver usando uma conexão S-VIDEO (alguns modelos) você não necessita usar a conexão VIDEO IN 1.
- Dependendo da placa de vídeo utilizada, a conexão HDMI via DVI pode não funcionar no modo DOS.

- Se o dispositivo HDMI não estiver conectado ao cabo ou se houver uma conexão com interferências. "Sem sinal" será exibida na tela, indicando que a conexão não está configurada. Ajuste a conexão ou selecione outra resolução no dispositivo HDMI externo.
- Não é aconselhável deixar imagens estáticas por muito tempo, isto pode deixar marcas permanentes na tela.
- A sincronização das frequências verticais e horizontais são feitas separadamente.
- Quando estiver usando a conexão RGB/PC não use cabos maiores que 5 metros, isto evita ruídos e má qualidade de imagens.
- Se a resolução do PC for maior que XGA, nenhuma imagem aparecerá na tela do aparelho.
- Conecte o cabo de áudio na entrada de áudio do aparelho. (cabos não fornecidos com o produto).
- No modo PC, para melhor qualidade de imagem configure a resolução para 852x480.

#### Descrição das Entradas Componente

Conexão Componente TV	Y	P <sub>B</sub>	P <sub>R</sub>
-----------------------	---	----------------	----------------

Conexão Componente DVD	Y	P <sub>B</sub>	P <sub>R</sub>
	Y	B-Y	R-Y
	Y	Cb	Cr
	Y	Pb	Pr

#### RESOLUÇÕES SUPOSTAS PELAS CONEXÕES USANDO UM CONVERSOR DIGITAL (SET-UP-BOX)

Sinal	Component 1/2	HDMI/DVI, RGB-DTV/HDMI2
480i	Sim	Não
480p	Sim	Sim
720p	Sim	Sim
1080i	Sim	Sim

#### RESOLUÇÕES SUPOSTAS NO MODO COMPONENT

Resolução	Frequência Horizontal (KHz)	Frequência Vertical (KHz)
720x480i	15.73	59.94
	15.75	60.00
720x480p	31.47	59.94
	31.5	60.00
1280x720p	44.96	59.94
	45.00	60.00
1920x1080i	33.72	59.94
	33.75	60.00

#### RESOLUÇÕES SUPOSTAS NO MODO HDMI

Resolução	Frequência Horizontal (KHz)	Frequência Vertical (KHz)
720x480p	31.47	59.94
	31.50	60.00
1280x720p	44.96	59.94
	45.00	60.00
1920x1080i	33.72	59.94
	33.75	60.00

#### RESOLUÇÕES SUPOSTAS NO MODO RGB-PC

Resolução	Frequência Horizontal (KHz)	Frequência Vertical (KHz)
640x350	31.468	70.09
720x400	31.469	70.08
640x480	31.469	59.94
848x480	31.5	60.00
852x480	31.5	60.00
800x600	37.879	60.31
1024x768	48.363	60.00

## Ajustes do Aparelho

### Ligando e desligando a TV

Conecte corretamente o cabo de força. O aparelho liga em modo STANDBY e o indicador (🔌) acende em vermelho. Para ligar o televisor no modo STANDBY, pressione a tecla INPUT/TV, CH +/-, POWER ou as teclas numéricas no controle remoto. Para desligar pressione a tecla POWER no painel lateral do aparelho.

#### Nota:

\* Nesse manual, os OSDs (menus de tela) podem ser diferentes do seu televisor, pois eles são apenas uma representação para lhe auxiliarem na operação do seu equipamento.

### Guia de Instalação

Ao Ligar pela primeira vez o seu aparelho de TV, aparecerá uma tela de ajustes onde você poderá selecionar as opções de Idioma e localização.

Ao pressionar a tecla ENTER, entrará no modo de Programação automática.

#### Localização

\* **Loja:** Mantém a imagem ajustada para o ambiente da loja no modo Dinâmico.

**Nota:** Não está disponível para usar no modo Baixo Consumo.

\* **Residência:** Para ajustar a imagem no modo pessoal.

**Nota:** Para voltar ao Guia de Instalação, selecione (Reset de Fábrica) no menu Option.

### Menu de Ajustes

#### Ajustes iniciais

Com o menu de ajustes você pode alterar as definições de Setup (canais), Imagem, Áudio, Time, Option e modos de Tela do seu aparelho de TV.

#### Para exibir e sair do Menu

Pressione a tecla MENU para exibir o menu. Pressione-a novamente para voltar a tela inicial.

#### Para ir ao próximo item

Pressione a tecla ► no controle remoto.

#### Para voltar ao item anterior

Pressione a tecla ◀ no controle remoto.

#### Operações Gerais

1. Pressione MENU e visualize o menu de ajustes.
2. Use as teclas ▲/▼ para selecionar a opção de ajuste desejada, e em seguida pressione a tecla ► para selecionar o ajuste desejado.
3. Use as teclas ▲/▼ para selecionar a opção desejada. Em seguida pressione a tecla ► para ir ao próximo nível.
4. Use as teclas ▲/▼ para selecionar o ajuste desejado e, em seguida, pressione a tecla ENTER para confirmar. Alguns itens necessitam de etapas adicionais.
5. Pressione MENU repetidamente para sair do menu de ajustes, ou pressione EXIT para sair rapidamente.

### Setup

Use este menu para definir as funções relacionadas a sintonia e memorização de canais.

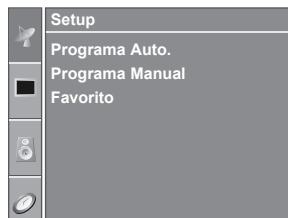

#### Busca automática de canais

1. Selecione Programa auto no menu Setup e pressione ► na opção Iniciar.



- Aguarde enquanto a TV memoriza os canais disponíveis. Para cancelar pressione a tecla MENU.

#### Sintonizando canais com

#### sinal fraco (Programa manual)

Após sintonizar todos os canais use a opção Programa manual para sintonizar canais com sinal fraco.

1. Selecione Programa manual no menu Setup e pressione ► para acessar as opções do menu.



2. Use ▲/▼ para selecionar as opções da função Programa manual:
  - TV – seleciona o canal a ser sintonizado manualmente. Use as teclas ◀/► para selecionar o canal desejado.
  - Memor. (Memorizar) – use ◀/► para incluir (ligado) ou excluir (desligado) o canal selecionado. Ou use a tecla MEMORY/ERASE (controle remoto) durante a exibição normal dos canais.
  - S. Fina – use este recurso quando o canal estiver com sinal fraco, chuveirado ou sem imagem. Use as teclas ◀/► para selecionar o ajuste desejado que varia entre -50 0 +50.

#### Canais Favoritos (Favorito)

Com o recurso canais favoritos você não precisará mais procurar os canais de sua preferência.

1. Selecione Favorito no menu Setup e pressione ►.
2. Para selecionar a posição (8 disponíveis) use▲/▼.

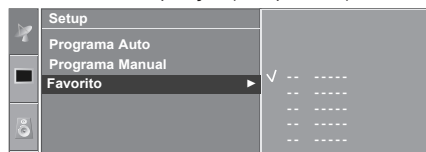

- Para selecionar os canais use ◀/▶. Feito isto pressione ENTER para confirmar e EXIT para sair.

#### Nota:

Para selecionar os canais favoritos quando você estiver assistindo TV, basta pressionar FCR (controle remoto) para alternar entre os canais selecionados.

## Imagem

Use este menu para definir as funções relacionadas a exibição das imagens.



### Modo de Imagem

Ajuste o padrão de cores da TV, selecionando um dos modos pré-configurados de fábrica, ou se preferir use os modos personalizados (Pessoal 1/2).

- Selecione Modo de Imagem no menu Imagem e pressione ▶.
- Selecione o modo de cor desejado pressionando ▲/▼ e use EXIT para sair.

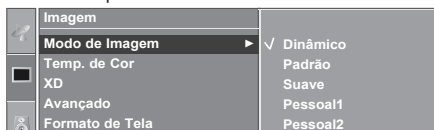

Modo personalizados (Pessoal 1 ou 2):

- Selecione Pessoal1 ou 2 e pressione ▶.
- Com as teclas ◀/▶ faça os ajustes no recurso selecionado.
- Selecione o próximo item pressionando ▲/▼, os recursos mudam na ordem CONTRASTE → BRILHO → COR → NITIDEZ → MATIZ...
- Para sair pressione a tecla EXIT.

#### Nota:

No modo RGB-PC, você pode ajustar a cor NITIDEZ e MATIZ nos níveis que desejar.

### Temp. de Cor

- Selecione Temp. de Cor no menu Imagem e pressione ▶.
- Selecione a temperatura de cor desejada pressionando ▲/▼ e use EXIT para sair.  
Frio - Valoriza cores frias (azul).  
Quente - Valoriza as cores quentes (vermelho).  
Pessoal - Personalize a temperatura das cores

ajustando os itens separadamente (Vermelho, Verde e Azul).

#### Nota:

Este menu é ativado após ser feita a seleção da opção Pessoal1 ou Pessoal2 no Modo de Imagem.

### Função XD

XD é uma tecnologia exclusiva da LG Electronics, é utilizada para exibir uma fonte de alta definição de imagem.

- Selecione XD no menu Imagem e pressione ▶.
- Com ▲/▼ selecione a opção Auto. (Automático) ou Manual.
- Se a opção selecionada for manual use ▲/▼ para modificar os ajustes e ▲/▼ para selecioná-los.

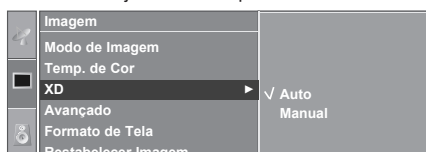

Contraste XD - Otimiza o contraste automaticamente de acordo com o brilho da reflexão.

Cor XD - Ajustando as cores da reflexão automaticamente para reproduzir cores mais próximas das cores naturais.

NR XD - Reduz os índices de ruídos que danificam a imagem original, selecione entre os modos Alto, Baixo e Adaptável.

MPEG NR (alguns modelos) - Para reduzir os ruídos de imagens que podem aparecer na tela durante a exibição de um programa.

#### Nota:

- Ao selecionar a função Modo de Imagem nos modos Dinâmico, Padrão ou Suave o recurso XD é automaticamente ativado (modo automático). Para ativar e usar o modo Manual use Pessoal1 ou Pessoal2 na função Modo de Imagem.

- Esta função não está disponível nos modos RGB (PC) / HDMI (PC).

### Avançado

**Cinema:** Ajusta o seu televisor para uma melhor qualidade de imagem durante a exibição de um filme.

**Nível de Preto:** Melhora a qualidade da imagem analógica através do contraste.

- Selecione Avançado no menu Imagem e pressione ▶.
- Com as teclas ▲/▼ selecione Ligado para o ajuste Cinema.



3. Com as teclas ▲/▼ selecione Nível de Preto para ajustar o contraste e o brilho da tela. Modifique o ajuste usando ▲/▼. Os ajustes disponíveis são: Baixo e Alto.

#### Nota

- O modo Cinema opera somente em TV analógica, entrada AV 1/2 e Component 1/2 com resolução em 480i.
- O modo Nível de Preto opera somente em entrada AV (NTSC), S-Vídeo ou HDMI.

### Formato da Tela

O formato 16:9 ou Wide foi o formato escolhido como padrão da TV digital e a tela dos televisores LCD seguem esse formato para permitir a reprodução fiel do sinal de TV digital (16:9).

Atualmente a maior parte da programação de televisão ainda é transmitida em sinal analógico (formato 4:3). Para maior conveniência com a função ARC, você pode ajustar o formato da imagem ao padrão do sinal original ou ajustar para o formato que desejar.

Veja a seguir as opções de formato de tela. Para ajustar pressione a tecla (RATIO) no controle remoto ou acione o recurso por meio do menu de ajustes.

1. Selecione Formato da Tela no menu IMAGEM e pressione ►. Com as teclas ▲/▼ selecione o modo desejado.



**16:9** - Transforma o sinal 4:3 em 16:9, para adequá-lo ao formato da tela. Neste caso ocorrem pequenas distorções na imagem.



**4:3** - Ajusta a imagem da tela para o formato 4:3 preenchendo as laterais com faixas pretas ou cinzas (de acordo com o aparelho), permitindo assistir as

imagens de sinal analógico (Padrão das emissoras de TV aberta) sem distorção.

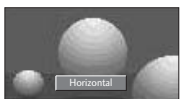

**Horizontal** - A imagem é esticada nas laterais para se encaixar no formato 16:9. Neste caso ocorrem pequenas distorções na imagem.

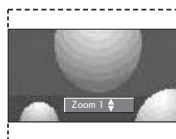

**Zoom 1 e 2** - Amplia a imagem em todas as direções. Nesse modo é possível assistir em tela cheia programações de sinal analógico (4:3) sem distorções mas com perdas de parte da imagem.

\* Nesse modo pode ocorrer perda de resolução da imagem.

2. Para sair pressione EXIT.

#### Notas:

- Não é aconselhável deixar imagens estáticas por muito tempo, isto pode deixar marcas permanentes na tela.
- Nos modos Zoom 1 ou 2 use as teclas ▲/▼ para rolar a imagem para cima ou para baixo.
- Use 4:3 ou 16:9 para outras fontes RGB-PC e HDMI.
- No modo DW (janela dupla), a função não está disponível.
- Nos modos Component 1/2 e HDMI1/DVI e HDMI2, somente as relações de eixo 4:3, 16:9, Zoom 1 e 2 estão disponíveis.

### Restabelecer Imagem (Ajustes de fábrica)

Use este recurso quando desejar voltar as configurações do seu aparelho para o modo padrão de fábrica.

1. Selecione Restabelecer Imagem no menu Imagem e pressione ► na opção Ativar. O aparelho retorna às configurações de fábrica.

#### Nota:

- A função Restabelecer Imagem aplica-se somente as configurações do menu Imagem.

### Tela

Use esta opção para selecionar funções relacionadas aos modos de exibição (TELA) do seu aparelho.

#### Tela - Config. auto

Ajusta automaticamente a posição da imagem minimizando os ruídos no modo RGB/PC.



Selecione Tela no menu IMAGEM (Tela) e pressione ► na opção Ativar.

2. Para sair pressione EXIT.

#### Notas:

- Quando a execução da função Config. auto for finalizada será exibida uma mensagem de confirmação "OK" no comando ativar.



- Se a posição da imagem não estiver correta execute novamente a função ou ajuste a imagem através do Config. manual.

## Tela - Config. manual

Se a imagem ainda não estiver ajustada após o uso do config. auto use **config. manual** para ajustá-la.

1. Selecione **Config. manual** no menu **IMAGEM** (tela) e pressione ►.
2. Com as teclas ▲/▼ selecione o modo desejado, com ◀/▶ modifique o ajuste.
  - **Phase:** Esta função permite que você remova todo o ruído e espaços horizontais.
  - **Clock:** minimizar todas as barras verticais ou listras visíveis no fundo da tela. Além disso o tamanho de tela horizontal será modificado.
  - **H-Position/V-Position:** Estas funções servem para ajustar a imagem para esquerda/direita (H) e para cima/baixo (V) na tela do aparelho.
3. Para sair pressione EXIT.

### Nota:

- Esta função estará disponível nas seguintes modalidades: RGB-PC, Componente 480i/480p/720p/1080i, HDMI 480p/720p/1080i.
- Ajustes de Phase e Clock em Componente 480i/480p/720p/1080i, HDMI 480p/720p/1080i não estarão disponíveis.

## Tela - Modo VGA

Use esta função para uma melhor exibição da imagem do pc na tela do seu aparelho.

1. Selecione Modo VGA no menu Tela e pressione ►.

Tela	
Config. Auto	
Config. Manual	
Mode VGA	√ 640x480 848x480 852x480
Reset	

2. Com as teclas ▲/▼ selecione o modo de resolução desejado.
3. Para sair pressione EXIT.

## Tela - Reset (Ajustes de Fábrica)

Use este recurso quando desejar voltar as configurações do seu aparelho para o modo padrão de fábrica.

1. Selecione Restabelecer Imagem no menu Imagem e pressione ► na opção Ativar. O aparelho retorna às configurações de fábrica.

## XD Demo

Use este recurso para verificar o funcionamento da função XD.

1. Selecione XD Demo no menu Imagem e pressione ► para iniciar. Para sair do modo XD Demo pressione MENU.



Função XD Demo ativada

### Nota:

Esta função não está disponível nos modos RGB (PC) / HDMI (PC).

## Áudio

Use este menu para definir as funções relacionadas a qualidade de som do seu aparelho.



## Modo de Som (Controle Automático de Som)

Com este recurso você poderá ajustar a qualidade de som de acordo com o programa exibido.

1. Selecione Modo de Som no menu Áudio e pressione ►.



- **Surround MAX:** Use para um som realístico.
  - **Padrão:** Use para um som controlado e natural.
  - **Música:** Use para aproveitar o som original (quando estiver assistindo canais musicais).
  - **Cinema:** Use para aproveitar um som sublime.
  - **Esportes:** Use para assistir canais de esportes.
  - **Pessoal:** Use para definir seus ajustes de som.
2. Usando ▲/▼ selecione o modo de som desejado, feito isto, pressione EXIT para sair.

## Modo personalizado

1. Selecione Pessoal no recurso Modo de Som e pressione ►.
2. Usando ◀/▶ selecione o ajuste desejado e com ▲/▼ modifique-os para obter um efeito de som personalizado, feito isto, pressione EXIT para sair.

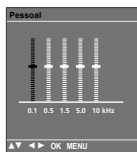

## AVL (Nivelador Automático de Volume)

Com o ajuste AVL ligado o volume de seu aparelho estará nivelado automaticamente para todos os canais.

1. Selecione AVL (Nivelador Automático de Volume) no menu Áudio e pressione ►.
2. Selecione Ligado para ativar o recurso usando ▲/▼ e pressione EXIT para sair.

## Balanco

Use o recurso balanço quando desejar testar os alto falantes (esquerdo e direito) ou anular um dos dois de sua TV.

1. Selecione Balanço no menu Áudio e pressione ►.
2. Use ◀/▶ para deslizar o controle total para direita (alto falante direito), ou para a esquerda (alto falante esquerdo).

### Nota:

Este recurso serve somente para testar os alto falantes. O uso excessivo de um único alto falante poderá gerar uma sobrecarga ou até queimá-lo.

## Alto-Falantes (A-Falantes)

Use este recurso quando desejar anular a emissão de sons nos alto falantes de sua TV.

1. Selecione A-Falantes no menu Áudio e pressione ►.
2. Use ▲/▼ para selecionar desligado para emudecer os alto falantes.

### Nota:

Ao selecionar desligado para função A-Falantes não será emitido nenhum som através dos alto falantes, para voltar ao normal selecione ligado.

## Time

Use este menu para definir as funções relacionadas aos ajustes de tempo de sua TV.



## Relógio

Ajusta a hora de sua TV.

1. Selecione Relógio no menu Time e pressione ►.
2. Com as teclas ◀/▶ selecione os ajustes de hora e de minuto. Pressione ▲/▼ para modificá-los.
3. Para sair pressione a tecla EXIT.

### Nota:

O relógio usa sistema de 12 horas. Certifique-se de ajustar AM e PM corretamente (AM = antes do meio dia e PM = depois do meio dia).

## Desligado (Desligar o aparelho)

Use este recurso para desligar sua TV na hora marcada.

1. Selecione Desligado no menu Time e pressione ►.

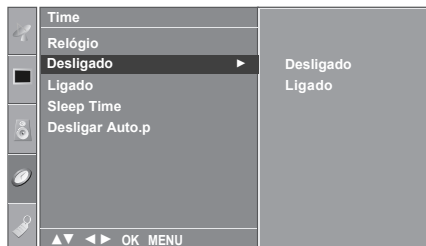

2. Com as teclas ▲/▼ selecione Ativar e pressione ►. Use ◀/▶ para selecionar as horas ou minutos e ▲/▼ para modificá-los.
3. Para sair pressione a tecla EXIT.

### Nota:

O ajuste fica memorizado e, todos os dias no mesmo horário o aparelho irá se desligar automaticamente, desde que o relógio esteja corretamente ajustado.

## Ligado (Ligar o aparelho)

Use este recurso para ligar sua TV na hora marcada.

1. Selecione Ligado no menu Timer e pressione ►.

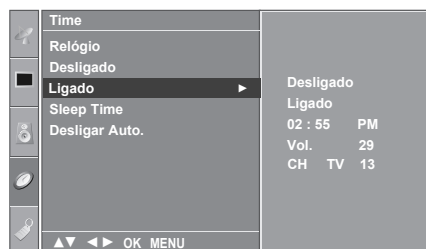

2. Com as teclas ▲/▼ selecione Ativar e pressione ►. Use ◀/▶ para selecionar o ajuste (hora, minuto, Vol. (volume) CH (canal) e ▲/▼ para modificá-los.
3. Para sair pressione a tecla EXIT.

### Nota:

O ajuste fica memorizado e todos os dias no mesmo horário o aparelho irá ligar automaticamente, desde que ele esteja no modo STANDBY.

### Sleep Time

A função Sleep Time desliga a TV em um tempo pré-definido. Note que esse ajuste é apagado quando a TV for desligada.

1. Pressione a tecla Sleep repetidamente para selecionar os minutos. Primeira opção “\_\_\_” aparece no vídeo, seguido pelos seguintes períodos de tempo 10, 20, 30, 60, 90, 120, 180 e 240 minutos.
2. Quando o número dos minutos que você deseja aparecer na tela. O temporizador começa a regredir o tempo, a partir do minuto escolhido.

### Notas:

Você pode ativar a função SLEEP TIME através do menu TIME.

Para verificar os minutos restantes antes que a TV desligue, pressione a tecla SLEEP uma vez.

Para cancelar a função SLEEP, pressione a tecla SLEEP repetidamente até “\_\_\_” aparecer no vídeo.

### Desligar Auto.

Quando Desligar Auto. estiver na posição ligado o aparelho irá desligar automaticamente, se o canal selecionado ficar sem sinal por mais de 10 minutos.

## Option (Opções)

Use este menu para selecionar funções especiais de seu televisor.

### Idioma

Seleciona um idioma para os menus de tela do aparelho.

1. Selecione Idioma (Language) no menu OPTION e pressione ►.



2. Com as teclas ▲/▼ selecione o idioma desejado. Para sair pressione a tecla EXIT.



Esta função permite controlar aparelhos Áudio e Vídeo em seu Televisor através do cabo de HDMI, não precisando de outros cabos adicionais.

Para controlar aparelhos de Áudio e Vídeo conectados a TELEVISÃO sem **Simplink**, o usuário tem que trocar o modo de entrada da TELEVISÃO, e usar o controle remoto dos aparelhos de AV.

Simplink disponibiliza uma solução fácil para controlar todos os aparelhos conectados com apenas o uso de um controle remoto.

Se você não desejar utilizar o SIMPLINK, selecione “**DESLIGADO**” no menu **OPTION**.

1. Selecione **SIMPLINK** no menu **OPTION** e pressione ►. Com as teclas ▲/▼ selecione **Ligado** ou **Desligado**.

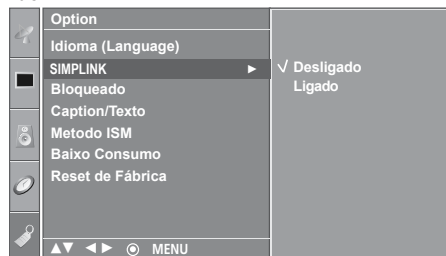

2. Para sair pressione EXIT.

### Notas:

- Esta função só atua para aparelhos de AV compatível com a função SIMPLINK.
- Conecte o HDMI/DVI1 ou 2 no painel traseiro da televisão à saída HDMI do equipamento.
- Depois de conectar o HDMI conforme descrição acima, conecte a saída de áudio variável da televisão à entrada de áudio variável do Home Theater (cabo de áudio não fornecido).

## Funções do SIMPLINK

**Tocar direto:** Depois de conectar os aparelhos de AV a TELEVISÃO, você poderá controlar diretamente os aparelhos e reproduzir mídias através do controle remoto da TV.

**Selecionar Dispositivo de AV:** Permite você selecionar um dos aparelhos de AV conectados a TELEVISÃO.

**Reprodução do Disco:** Para controlar os aparelhos AV conectados pressione as seguintes teclas ▲/▼ / ◀/▶, ENTER, || / ► / ◀ / ◀ / ►. (A tecla **REC** não tem função).

**Desligar todos os Dispositivos:** Quando você desligar a TELEVISÃO, todos os aparelhos AV conectados serão desligados.

**Desligar o Áudio (Função Mute):** Oferece um modo fácil para interromper o áudio.

(Se um aparelho estiver conectado a TELEVISÃO por cabo de HDMI, e não for compatível com Simplink, esta função não irá atuar.)

## Usando o Controle Remoto

1. Pressione a tecla **SIMPLINK** no controle remoto e em seguida as teclas **▲/▼/◀/▶** para selecionar uma das opções no menu **SIMPLINK**.

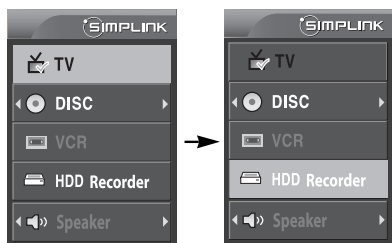

2. Controle aparelhos AV conectados pressionando as teclas **■/▶/◀/◂/▸/◃/◄/▹/▸/▶** e pressione a tecla **ENTER**.

### Notas:

- Para controlar o nível do volume na reprodução de CD de Áudio, pressione a tecla **MUTE** e em seguida as teclas **VOL ▲/▼** no controle remoto.
- Enquanto a programação automática estiver em andamento, o Simplink não funciona.
- Enquanto o Menu estiver sendo exibido, a tecla Simplink não funciona.
- Para utilizar a função Simplink, o cabo HDMI deve ser na versão 1.2\*CEC ou superior.
- O cabo HDMI na versão 1.2\*CEC ou superior é responsável por transmitir a informação entre as unidades.

## Menu SIMPLINK

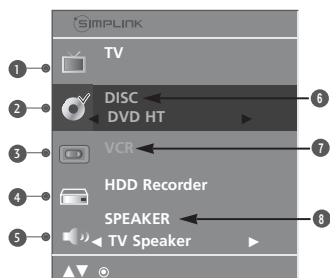

**1. Vendo Televisão:** Troca para o canal de **TELEVISÃO** ou programação atual.

**2. Tocar DISCO:** Selecione e toque discos conectados. Quando múltiplos discos estiverem disponíveis, são exibidos os títulos dos discos convenientemente ao fundo da tela.

**3. Tocar VCR:** Toca e controla o VCR conectado.

**4. Tocar Gravações HDD:** Toca e controla gravações armazenadas em HDD.

**5. Sem Áudio para Home Theater/ Sem Áudio para TELEVISÃO:** Selecionar o alto-falante do Home Theater ou da TELEVISÃO para Sem Áudio (Mudo).

**6. Dispositivo Selecionado.**

**7. Quando nenhum dispositivo está conectado (exibido em cinza).**

**8. Quando um dispositivo está conectado (exibido em cor luminosa).**

### Notas:

- Enquanto a programação automática estiver em andamento, o Simplink não funciona.
- Enquanto no Menu estiver sendo exibido, a tecla Simplink não funciona.
- Quando estiver

## Bloqueado

Ajuste bloqueado na posição ligado para bloquear as teclas do painel lateral do aparelho, evitando assim o uso do aparelho por pessoas não autorizadas.

Option	
Idioma	
SIMPLINK	
Bloqueado	✓ Desligado
Caption/Texto	Ligado

1. Selecione Bloqueado no menu Option e pressione **▶**.
2. Com as teclas **▲/▼** selecione ligado ou desligado.

### Nota:

Com o recurso bloqueado sua TV só poderá ser controlada através do controle remoto, mesmo se você desligar o aparelho da tomada, ele continuará bloqueado.

## Caption/Texto (Closed Caption)

Closed caption é o processo que converte o áudio de um programa que está sendo transmitido em palavras (legendas) que aparecem na tela da TV, se disponível pelo programa que estiver sendo exibido.

1. Selecione Caption/Texto no menu Option e pressione **▶**.

2. Com as teclas **▲/▼** selecione o modo closed caption desejado (Modo 1 e 2, Texto 1 e 2 e Desligado). Para sair pressione a tecla **EXIT**.

- Modo 1 e 2: Modo 1 – áudio principal (legendas do áudio original). Modo 2 – áudio secundário (legendas do áudio secundário em inglês, se disponível).

- Texto 1 e 2: Texto 1 – exibe informações especiais como previsão do tempo, bolsa de valores, notícias, se disponibilizadas pelo canal.

- Desligado: desativa o recurso closed caption.

### Notas:

- Para selecionar o modo Closed Caption rapidamente pressione a tecla **CAPTION** (controle remoto) e alterne entre os modos Caption disponíveis.
- O modo Closed Caption só funciona se o canal selecionado disponibilizar este recurso.

## Método ISM - Minimização de Imagens Fantasmas

O que são as imagens fantasmas?

Fenômeno que ocorre quando o Display fica Submetido a uma Imagem estática durante algum tempo e quando a imagem muda, as cores ativas da imagem anterior ficam memorizadas na tela. Marcas na tela podem ficar visíveis com o televisor desligado.

Esse é o mesmo fenômeno que ocorre nos televisores com CRT, a diferença é que no Televisor Plasma existem Recursos (ISM) para prevenir, minimizar e remover esse efeito. Quando o display ficar submetido a imagem estática durante longo período de tempo é impossível remover esse efeito completamente.

A LG oferece um pacote de recursos de manipulação dos efeitos resultante de imagens estáticas, para eliminar, minimizar e remover o efeito desse fenômeno. Siga as orientações para aplicação dos modos abaixo:

**Normal:** Quando a imagem estática ficar por mais de 5 minutos na tela, esse modo diminui o Brilho da imagem gradualmente. Use esse modo para prevenir efeitos de imagem estática durante a programação normal de TV.

**Branquear:** A imagem do televisor é substituída por uma tela totalmente branca (Recomenda-se usar esta função no período de 10 minutos). Para voltar à visualizar a imagem normal, pressione qualquer tecla. Use esse modo para remover ou minimizar as imagens que já foram memorizadas na tela.

**Orbital:** A cada 2 minutos a imagem é levemente deslocada da seguinte forma: à direita -> à direita -> para baixo -> para baixo -> à esquerda -> à esquerda -> para cima -> para cima em um sentido horário. Use esse recurso para prevenir que pixels da mesma cor fiquem constantemente ativos.

**Inversão:** As cores da imagem na tela serão invertidas, alternando entre imagem normal e invertida a cada 30 minutos.

1. Selecione **Método ISM** no menu **Option** e pressione ►.



2. Com as teclas ▲/▼ selecione o Método desejado. Para sair pressione a tecla EXIT.

## Baixo Consumo

- Esse recurso reduz o consumo de energia elétrica da TV.



1. Selecione **Baixo Consumo** no menu **Option** e pressione ►.
2. Com as teclas ▲/▼ selecione **Ligado** ou **Desligado**. Para sair pressione a tecla EXIT.

## Reset de Fábrica

- Ajusta todas as configurações para o padrão de fábrica.  
- Apresenta a tela do Guia de Instalação novamente.



1. Selecione **Reset de Fábrica** no menu **Option**.
2. Pressione ► para Ativar.

## Funções Especiais

### Selecionando os canais

Com a tecla CH (- / +) você pode buscar o canal desejado. Se você quiser ir direto ao canal, use as teclas numéricas do controle remoto.

#### Notas:

- Refaça a programação automática caso a TV seja movida para outro local.
- A programação automática (programa auto) buscará apenas os canais disponíveis na conexão utilizada (TV ou CATV).
- Para canais com números iguais para transmissão de TV ou TV a cabo, pressione o mesmo número para alternar entre os canais, como no exemplo:  
Canais de TV a Cabo ↔ Canais de TV
- Por exemplo, selecione o canal 17, pressione novamente 17 para selecionar o canal duplicado.

### Ajustando o nível do volume

Pressione a tecla VOL (- / +) para aumentar ou diminuir o nível do volume de som.

#### Emudecendo (MUTE)

Pressione a tecla MUTE (controle remoto) para emudecer o som do aparelho. Ao ativar a função será exibido na tela o ícone "Mudo". Para cancelar pressione MUTE novamente, MTS ou as teclas VOL (- / +).

### Função PIP (Imagem dupla)

#### alguns modelos

Esta função lhe oferece a oportunidade de acompanhar um programa diferente através de uma janela secundária que é exibida na tela.

#### Ativando a função PIP

1. Pressione PIP (controle remoto) repetidamente para selecionar os modos de PIP disponíveis.

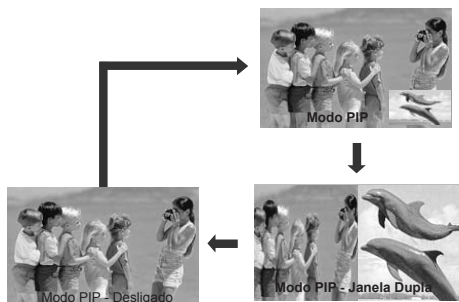

2. Use PIP CH - ou PIP CH + para selecionar o canal da imagem secundária.
3. Ao pressionar INPUT (no controle remoto) será exibido na tela um menu com as opções. Use ▲/▼ para selecionar a entrada desejada e pressione ENTER para confirmar.

4. Pressione **PIP INPUT** para selecionar uma outra entrada da janela secundária (TV, AV 1 ou AV 2).

IMAGEM PRINCIPAL	SUB IMAGEM
	PIP/DW
TV	PIP NÃO ATUA
AV1	PIP NÃO ATUA
AV2	PIP NÃO ATUA
COMPONENTE 1	TV/AV1/AV2
COMPONENTE 2	TV/AV1/AV2
RGB	TV/AV1/AV2
HDMI1/DVI	TV/AV1/AV2
HDMI2	TV/AV1/AV2

5. Pressione **SIZE** para alternar entre os tamanhos de PIP (imagem secundária) disponíveis.
6. Pressione **POSITION** para mudar a posição da imagem secundária.  
- O ajuste da função estará disponível somente no modo PIP.
7. Em alguns modelos, para alternar entre as imagens **PRINCIPAL** e **PIP** (secundária) pressione **SWAP** (controle remoto).

#### Notas:

- A função PIP está disponível para os modos Component, RGB e HDMI.
- Nos modos Component na resolução 480i, não é possível ativar a função PIP.

### Transmissões Estéreo/SAP

Este televisor pode receber programas em estéreo MTS e quaisquer programas secundários de áudio (SAP) que acompanham a transmissão estéreo, uma vez que o sistema MTS permite transmitir o programa de áudio original acompanhando opcional. A função MTS não opera no modo vídeo.

1. Use a tecla MTS (controle remoto) para selecionar o modo MTS desejado.  
Cada vez que você pressionar esta tecla, os modos **MONO**, **ESTÉREO** ou **SAP** são exibidos na tela alternadamente.
2. Pressione a tecla **ENTER** para sair.

#### Notas:

- A transmissão **ESTÉREO** ou **SAP** somente pode ser recebida quando a estação de TV transmite esse sinal, mesmo que você tenha selecionado Estéreo ou SAP.
- O som mono é automaticamente ativado em caso de transmissão em **MONO**, mesmo que **ESTÉREO** ou **SAP** tenham sido selecionados.
- Selecione **MONO** se você deseja ouvir o som mono em uma área de recepção fraca durante a recepção em **ESTÉREO/SAP**.

## Solução de Problemas

### Problemas durante operação

O controle remoto não funciona corretamente	<ul style="list-style-type: none"><li>• Verifique se há algum objeto que esteja causando obstrução entre a TV e o controle remoto.</li><li>• Instale as pilhas na polaridade correta + para + e - para -.</li><li>• Verifique o modo de funcionamento do controle remoto (TV, VCR ou DVD).</li><li>• Instale pilhas novas.</li></ul>
A energia é desligada rapidamente	<ul style="list-style-type: none"><li>• O aparelho está com a função SLEEP TIMER ativada. Desative-a!</li><li>• Verifique os ajustes de energia ou o fornecimento de energia foi interrompido.</li><li>• Aparelho sem sinal e a função Auto off ativa.</li></ul>

### Não há imagem na tela

Sem imagem e sem som	<ul style="list-style-type: none"><li>• Verifique se o aparelho está ligado.</li><li>• Tente outro canal.</li><li>• Verifique se o cabo de força está conectado corretamente.</li><li>• Verifique a posição ou a direção da antena.</li><li>• Teste se há corrente elétrica ligando outro aparelho na tomada.</li></ul>
A imagem aparece lentamente após ligar a TV	<ul style="list-style-type: none"><li>• Isto é normal, a imagem é interrompida durante o processo de inicialização da TV. Por favor, entre em contato com a assistência técnica caso a imagem não apareça após 5 minutos.</li></ul>
Sem cor ou fraca, ou imagem ruim	<ul style="list-style-type: none"><li>• Ajuste as definições de cores no menu Imagem.</li><li>• Mantenha uma boa distância entre o VCR e a TV.</li><li>• Tente outro canal. O problema pode estar na transmissão.</li><li>• Verifique a conexão dos cabos de vídeo e antenas.</li><li>• Ative qualquer função para restabelecer o brilho da imagem.</li></ul>
Barras vertical/horizontal ou imagem trêmula	<ul style="list-style-type: none"><li>• Verifique se há interferência local como eletrodomésticos ou ferramentas elétricas.</li></ul>
Recepção ruim para alguns canais	<ul style="list-style-type: none"><li>• A estação selecionada está com problemas. Sintonize outra emissora.</li><li>• O sinal da estação está fraco. Reorienta a antena na direção da emissora.</li><li>• Verifique as possíveis causas das interferências.</li></ul>
Linhas ou barras na imagem	<ul style="list-style-type: none"><li>• Verifique a antena (mude a direção).</li></ul>

### Não há som no aparelho

Imagem OK, mas sem som	<ul style="list-style-type: none"><li>• Pressione as teclas VOL ou VOLUME.</li><li>• Pressione a tecla MUTE.</li><li>• Tente outro canal, o problema pode estar na emissora.</li><li>• Verifique a conexão dos cabos de áudio.</li></ul>
Não há sinal de som nos alto falantes	<ul style="list-style-type: none"><li>• Ajuste o item Balanço no menu Som.</li></ul>
Ruídos vindo do interior do aparelho	<ul style="list-style-type: none"><li>• Uma mudança na umidade ou temperatura do ambiente pode resultar em um som estranho quando a TV estiver ligada ou desligada, isto não indica problema no aparelho.</li></ul>

### Problemas no modo PC (somente para este modo)

Sinal fora de especificação	<ul style="list-style-type: none"><li>• Ajuste resolução e frequência Horizontal ou Vertical.</li><li>• Verifique a conexão dos cabos.</li><li>• Verifique a fonte de energia.</li></ul>
Barra vertical ou faixa no fundo da imagem e interferência horizontal e posição incorreta	<ul style="list-style-type: none"><li>• Ative a Configuração automática (Config. auto) no menu Tela. Ou ajuste manualmente Phase, Clock, H-Position e V-Position.</li></ul>
A cor da tela está instável ou monocromática	<ul style="list-style-type: none"><li>• Verifique o cabo de conexão.</li><li>• Ajuste ou reinstale a placa de vídeo do PC.</li></ul>

## Especificações Técnicas

MODELOS		32PC5R
Dimensões (W*D*H)	Caixa	1043*655*202
	Aparelho (com base)	820*595*245
	Aparelho (sem base)	820*555*80
Pesos (Kg)	Bruto Kg	19,82
	Líquido Kg (com base)	16,64
	Líquido Kg (sem base)	15,92
Requisitos de Energia	-	AC 100~240V ( 50~60Hz)
Consumo de Energia (W)	Máximo (W)	200W
	Médio (W)	160W (Aprox.)
	Stand-by (W)	1W
Potência de Áudio (L+R)	Máximo (W)	20W (L/R SPEAKER - 2x10W)
Sistema de Televisão	-	NTSC, PAL-M/N
Canal de Televisão	-	VHF 2~13, UHF 14~69, Cabo 1~125
Impedância da Antena Externa	(ohms)	75 ohms

Desenho e especificações estão sujeitos a modificações sem prévio aviso.









## Certificado de Garantia

A LG Electronics da Amazônia Ltda., através de sua Rede de Serviços Autorizados, garante ao usuário deste produto os serviços de Assistência Técnica para substituição de componentes ou partes, bem como mão-de-obra necessária para reparos de eventuais defeitos, devidamente constatados como sendo de fabricação, pelo período de 01(Um) ano, incluindo o período de garantia legal de 90 (noventa) dias, contados a partir da data de emissão da nota fiscal de compra pelo primeiro proprietário, desde que o mesmo tenha sido instalado conforme orientações descritas no manual do usuário que acompanha o produto e, somente em Território Nacional.

### Garantia Legal

O consumidor tem o prazo de 90(noventa) dias, contados a partir da data de emissão da nota fiscal de compra, para reclamar de irregularidades (vícios) aparentes, de fácil e imediata observação no produto, como os itens que constituam a parte externa e qualquer outra acessível ao usuário, assim como, peças de aparência e acessórios em geral.

Condições para validade da garantia legal e contratual

A Garantia Legal e Contratual perderá seu efeito se:

- O produto não for utilizado para os fins a que se destina;
- A instalação ou utilização do produto estiver em desacordo com as recomendações do Manual de Instruções;
- O produto sofrer qualquer dano provocado por mau uso, acidente, queda, agentes da natureza, agentes químicos, aplicação inadequada, alterações, modificações ou consertos realizados por pessoas ou entidades não credenciadas pela LG Electronics da Amazônia Ltda;
- Houver remoção e/ou alteração do número de série ou da identificação do produto.

Condições não cobertas pela garantia legal e contratual

A Garantia não cobre:

- Danos provocados por riscos, amassados e uso de produtos químicos/abrasivos sobre o gabinete;
- Transporte e remoção de produtos para conserto que estejam instalados fora do perímetro urbano onde se localiza o Serviço Autorizado LG mais próximo. Nestes locais, qualquer despesa de locomoção e/ou transporte do produto, bem como despesas de viagem e estadia do técnico, quando for o caso, correrão por conta e risco do Consumidor;
- Desempenho insatisfatório do produto devido a instalação ou rede elétrica inadequadas;
- Troca de peças e componentes sujeitos a desgaste normal de utilização ou por dano de uso;
- Serviços de instalação, regulagens externas e limpeza, pois essas informações constam no Manual de Instruções;
- Eliminação de interferências externas ao produto que prejudiquem seu desempenho, bem como dificuldades de recepção inerentes ao local ou devido ao uso de antenas inadequadas.

Observações:

- A LG Electronics da Amazônia Ltda. não assume custos ou responsabilidades relativos a pessoa ou entidade que venham a oferecer garantia sobre produtos LG, além das aqui descritas;
- As despesas decorrentes e conseqüentes da instalação de peças que não pertençam ao produto são de responsabilidade única e exclusiva do comprador;
- A LG Electronics da Amazônia Ltda se reserva o direito de alterar as características gerais, técnicas e estéticas de seus produtos sem prévio-aviso;
- A garantia somente é válida mediante a apresentação de nota fiscal de compra deste produto;
- Fica compreendido que em hipótese alguma, a LG Electronics assumirá custos com eventuais perdas e danos ao comprador caso ocorra mau funcionamento ou paralisação do produto, assumindo a responsabilidade apenas nos termos deste Certificado de Garantia.

**LG**  
**SAC** serviço de atendimento  
ao consumidor  
**4004 5400** Capitais e Regiões Metropolitanas  
**0800 707 5454** Demais localidades  
**WWW.LG.E.COM.BR**  
**EM CASO DE DÚVIDA, CONSULTE NOSSO SAC**

**LG Electronics da Amazônia Ltda.**  
DISTRITO INDUSTRIAL, MANAUS - AM - BRASIL  
CNPJ: 00.801.450/0001-83  
INDÚSTRIA BRASILEIRA  
P/N: MFL36546206

PRODUZIDO  
NO PÓLO INDUSTRIAL  
DE MANAUS  
  
CONHEÇA A AMAZÔNIA  
REV 02 OUT/2007