

# **OLYMPUS<sup>®</sup>**

CÂMARA DIGITAL

# **SP-720UZ**

## **Manual de Instruções**

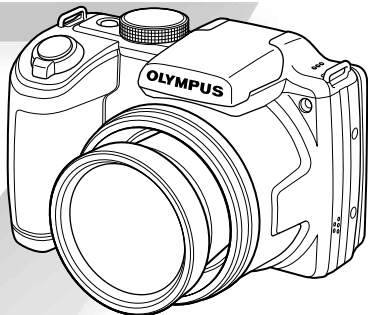

- Obrigado por ter adquirido uma câmara digital Olympus. Antes de utilizar a sua nova câmara, leia atentamente este manual de modo a usufruir de um excelente desempenho da sua câmara e de uma duração prolongada. Mantenha este manual num local seguro para futura referência.
- Recomendamos que, antes de tirar fotografias importantes, faça alguns disparos de modo a familiarizar-se com a sua câmara.
- Com o objectivo de melhorar continuamente os produtos, a Olympus reserva-se o direito de actualizar ou modificar a informação contida neste manual.

## Verificar o conteúdo da embalagem



Câmara digital



Correia



Tampa da objectiva e correia da tampa da objectiva



Bateria de iões de lítio (LI-50B)



Cabo USB (CB-USB8)



Cabo AV (CB-AVC3)



OU



Adaptador USB-CA (F-2AC)



CD-ROM de configuração OLYMPUS

Outros acessórios não apresentados: Certificado de garantia  
O conteúdo pode variar consoante o local de aquisição.

## Nomes das Partes

### Unidade da câmara

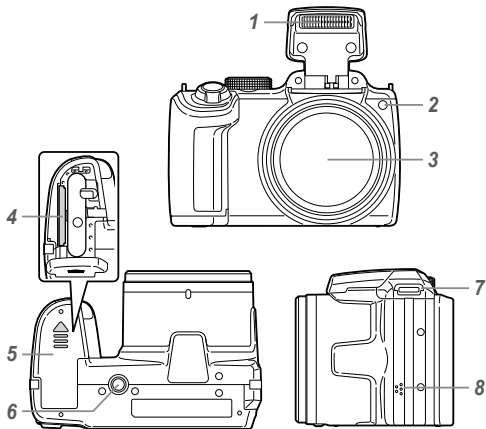

- 1 Flash
- 2 Iluminador AF
- 3 Objectiva
- 4 Ranhura do cartão
- 5 Tampa da bateria/cartão
- 6 Rosca para tripé
- 7 Orifício da correia
- 8 Altifalante

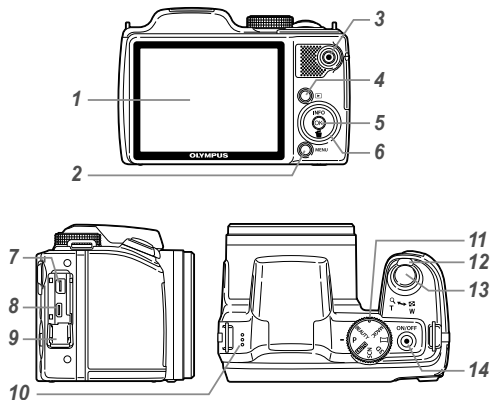

- 1 Ecrã
  - 2 Botão **MENU**
  - 3 Botão (gravação de vídeo)
  - 4 Botão (alternar entre o disparo e a reprodução)
  - 5 Botão (OK)
  - 6 Selector em cruz
  - Botão **INFO** (alterar a visualização de informações)
  - Botão (apagar)
  - 7 Conector múltiplo
  - 8 Micro conector HDMI
  - 9 Tapa do conector
  - 10 Microfone
  - 11 Selector de modo
  - 12 Regulador de zoom
  - 13 Botão disparador
  - 14 Botão **ON/OFF**
- Indicador luminoso

## Colocação da correia da câmara e da tampa da objectiva

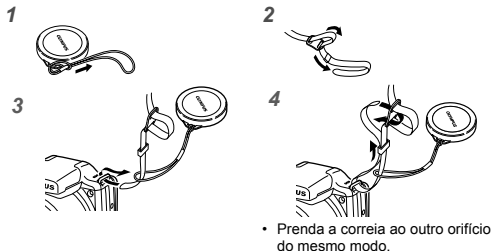

Prenda bem a correia para que não fique solta.

## Visualização do modo de disparo

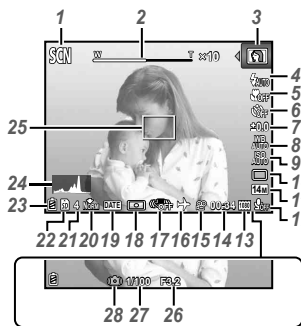

- 1 Modo de disparo.....P. 16, 24  
 2 Barra de zoom.....P. 18  
 3 Modo **SCN**.....P. 24  
 4 Flash.....P. 19  
 4 Modo Standby do Flash/  
 carga do flash .....P. 56  
 5 Macro/super macro .....P. 30  
 6 Temporizador.....P. 30  
 7 Compensação  
 da exposição.....P. 31  
 8 Balanço de brancos.....P. 31  
 9 ISO .....P. 32  
 10 Modo de activação .....P. 32  
 11 Tamanho de imagem  
 (fotografias).....P. 33, 63  
 12 Gravar com som (vídeos)  
 .....P. 39  
 13 Tamanho de imagem  
 (vídeos).....P. 39, 64  
 14 Duração da gravação  
 contínua (vídeos).....P. 17  
 15 Ícone de gravação  
 de vídeo.....P. 17  
 16 Hora mundial.....P. 50  
 17 Estabilização de imagem  
 (fotografia) .....P. 37  
 18 Medição .....P. 36  
 19 Carimbo da data.....P. 38  
 20 Compressão (fotografias)  
 .....P. 35, 63  
 21 Número de imagens  
 armazenáveis  
 (fotografias).....P. 16  
 22 Memória em uso.....P. 62  
 23 Indicador de carga  
 da bateria.....P. 13, 57  
 24 Histograma .....P. 20  
 25 Marca AF .....P. 16  
 26 Valor do diafragma .....P. 16  
 27 Velocidade do disparador  
 .....P. 16  
 28 Aviso de movimento  
 da câmara

## Visualização do modo de reprodução

### • Visualização normal



Fotografia



Vídeo

### • Visualização avançada

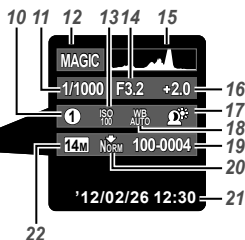

- 1 Indicador da carga da bateria.....P. 13, 57
- 2 Imagem 3D.....P. 34
- 3 Eye-Fi transferido.....P. 44
- 4 Proteger.....P. 42
- 5 Adicionar som.....P. 40
- 6 Ordem de Upload.....P. 43
- 7 Reserva de impressão/número de impressões.....P. 54/P. 53
- 8 Memória em uso.....P. 62
- 9 Memória em uso/número total de imagens (fotografias).....P. 20  
Tempo decorrido/Tempo total de gravação (vídeos).....P. 21
- 10 Modo **MAGIC**.....P. 25
- 11 Velocidade do disparador.....P. 16
- 12 Modo de disparo.....P. 16, 24
- 13 ISO.....P. 32
- 14 Valor do diafragma.....P. 16
- 15 Histograma.....P. 20
- 16 Compensação da exposição.....P. 31
- 17 Tecnologia Ajuste de Sombra.....P. 35
- 18 Balanço de brancos.....P. 31
- 19 Número de ficheiro.....P. 35, 63
- 20 Compressão (fotografias).....P. 35, 63
- 21 Data e hora.....P. 15, 50
- 22 Tamanho de imagem.....P. 33, 39, 63, 64
- 23 Volume.....P. 21, 46



# Definições da Câmara

## Utilizar os botões

Pode aceder às funções mais utilizadas através dos botões.

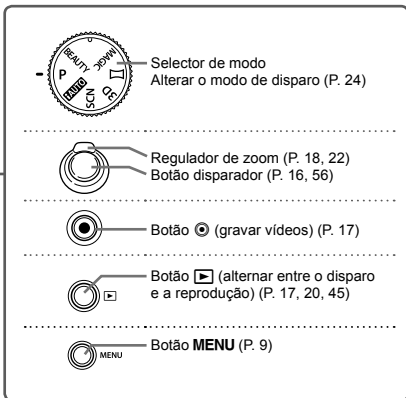
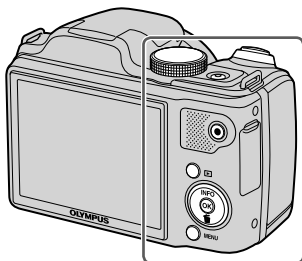

### Selector em cruz

△ (para cima)/Botão **INFO**  
(alterar a visualização de informações) (P. 20, 23)

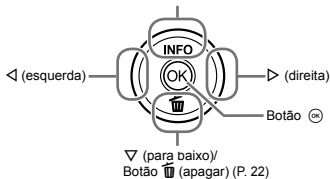

## Guia de operações

Os símbolos  $\Delta$   $\nabla$   $\triangleleft$   $\triangleright$  apresentados para a selecção de imagens e definições indicam que é possível utilizar o selector em cruz (P. 6).



As guias de operação mostradas no ecrã indicam que pode utilizar o botão **MENU**, o botão  $\ominus$  ou o regulador de zoom.



## Utilizar o Menu

Utilize o menu para alterar as definições da câmara.

- ⚠ Alguns menus poderão não estar disponíveis, consoante outras definições relacionadas ou o modo de disparo (P. 24).

### Menu de funções

Prima o botão  $\triangleleft$  ao fotografar para visualizar o menu de funções. O menu de funções fornece acesso às definições de disparo utilizadas frequentemente.

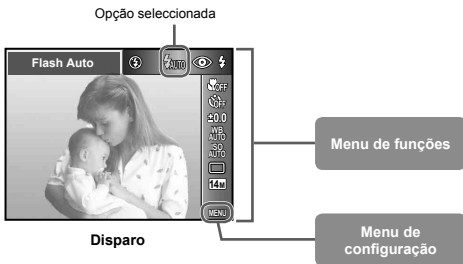

#### Para seleccionar o menu de funções

Utilize  $\triangle$   $\nabla$  para seleccionar um menu e utilize  $\triangleleft$   $\triangleright$  para seleccionar uma opção do mesmo. Prima o botão  $\otimes$  para definir o menu de funções.



## Menu de configuração

Prima o botão **MENU** no modo de disparo ou de reprodução para que o menu de configuração seja apresentado. O menu de configuração fornece acesso a várias definições da câmara, incluindo opções que não se encontram presentes no menu de funções, opções de visualização e a hora e a data.

### 1 Prima o botão MENU.

- O menu de configuração é apresentado.



### 2 Prima < para seleccionar os separadores da página. Utilize $\Delta$ / $\nabla$ para seleccionar o separador de página pretendido e, em seguida, prima $\triangleright$ .

Separador de página

Submenu 1



### 3 Utilize $\Delta$ / $\nabla$ para seleccionar o submenu 1 pretendido e, em seguida, prima o botão $\odot$ .

Submenu 2

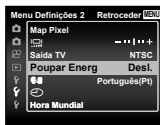

### 4 Utilize $\Delta$ / $\nabla$ para seleccionar o submenu 2 pretendido e, em seguida, prima o botão $\odot$ .

- Depois de seleccionar uma definição, o ecrã volta ao Submenu 1.

- ⚠ Podem estar disponíveis operações adicionais. «Definições de Menu» (P. 35 a 50)

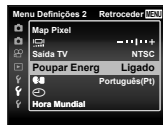

### 5 Prima o botão MENU para concluir a definição.

# Índice de Menus

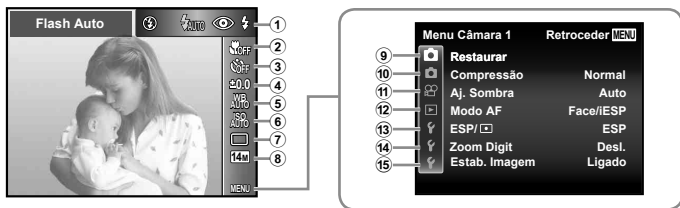

- ① Flash..... P. 19
- ② Macro ..... P. 30
- ③ Temporizador..... P. 30
- ④ Compensação da exposição ..... P. 31
- ⑤ Balanço de brancos..... P. 31
- ⑥ ISO ..... P. 32
- ⑦ Modo de activação ..... P. 32
- ⑧ Tamanho De Image ..... P. 33
- ⑨ (Menu Câmera 1) ..... P. 35
  - Restaurar
  - Compressão
  - Aj. Sombra
  - Modo AF
  - ESP/
  - Zoom Digit
  - Estab. Imagem
- ⑩ (Menu Câmera 2)..... P. 37
  - Iluminad. AF
  - Ver Grav
  - Orientação Imag
  - Símbolo Guia
  - Carimbo da Data
- ⑪ (Menu de Vídeos) ..... P. 39
  - Tamanho De Imag
  - IS Em Modo Filme
  - (Gravação de vídeo com som)
- ⑫ (Menu Visual.) ..... P. 40
  - Apresentação
  - Editar
  - Apagar
  - Ordem De Impres
  - (Proteger)
  - (Rodar)
  - Ordem de Upload
- ⑬ (Menu Definições 1) ..... P. 44
  - Formatacao/Formatação
  - Backup
  - Eye-Fi
  - Conexão USB
  - Ligar Em
  - Definir Som
  - Nome Fich
- ⑭ (Menu Definições 2) ..... P. 47
  - Map Pixel
  - (Ecrã)
  - Saída TV
  - Poupar Energ
  - (Idioma)
  - (Data/hora)
  - Hora Mundial
- ⑮ (Menu Definições 3) ..... P. 50
  - Definições Beleza

# Preparar a Câmara

## Introduzir a bateria e o cartão

1

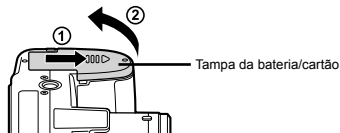

2

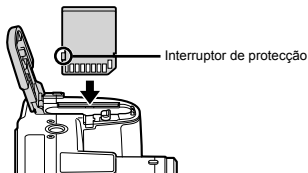
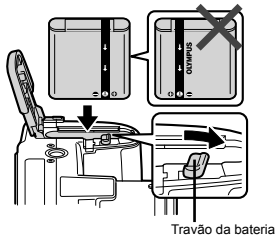

- ⚠ Introduza a bateria conforme ilustrado, com a marca virada na direcção do travão da bateria. A presença de danos na parte exterior da bateria (riscos, etc.) pode produzir calor ou uma explosão.
- ⚠ Introduza a bateria, fazendo o travão da mesma deslizar no sentido da seta.
- ⚠ Insira o cartão a direito até encaixar.
- ⚠ Desligue a câmara antes de abrir a tampa da bateria/cartão.
- ⚠ Ao utilizar a câmara, verifique se fechou a tampa da bateria/cartão.
- ⚠ Faça deslizar o travão da bateria no sentido da seta para desbloquear e, em seguida, remova a bateria.
- ⚠ Utilize sempre cartões SD/SDHC/SDXC ou um cartão Eye-Fi com esta câmara. Não introduza outros tipos de cartões de memória. «Utilizar o cartão» (P. 62)
- ⚠ Não toque directamente na área de contacto do cartão.
- ⚠ Esta câmara pode ser utilizada sem um cartão, sendo as imagens armazenadas na memória interna da mesma.

3

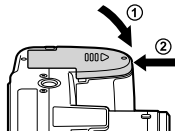

- ⚠ «Número de imagens armazenáveis (fotografias)/ Duração da gravação contínua (vídeos) na memória interna e nos cartões» (P. 63, 64)

## Para remover o cartão

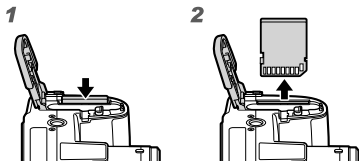

- 1 Pressione o cartão e solte-o para que fique ligeiramente de fora e, em seguida, remova-o.

## Carregar a bateria com o adaptador USB-CA fornecido

- 1 O adaptador USB-CA F-2AC incluído (doravante designado por adaptador USB-CA) varia consoante a região onde adquiriu a câmara. Se recebeu um adaptador USB-CA de ligação directa, ligue-o directamente a uma tomada CA.
- 1 O adaptador USB-CA incluído foi concebido para ser utilizado para fins de carregamento e reprodução. Não tire fotografias enquanto o adaptador USB-CA estiver ligado à câmara.
- 1 Depois de terminar o carregamento ou a reprodução, desligue a ficha do adaptador USB-CA da tomada de corrente.
- 1 Para obter mais informações sobre a bateria e sobre o adaptador USB-CA, consulte o tópico «Bateria e adaptador USB-CA» (P. 61).
- 1 É possível carregar a bateria enquanto esta se encontra ligada a um computador. O tempo de carregamento varia consoante o desempenho do computador. (Em alguns casos, poderá demorar cerca de 10 horas.)

## Ligar a câmara

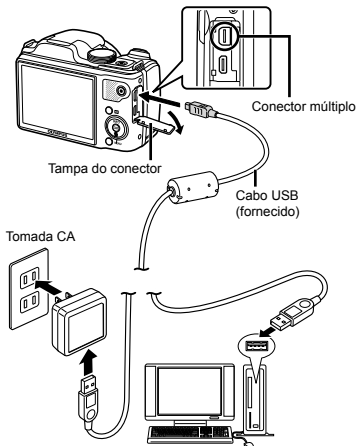

## Indicador luminoso

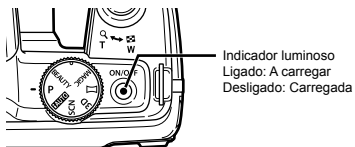

- 1 A câmara não é enviada com a bateria totalmente carregada. Antes de a utilizar, certifique-se de que carrega a bateria até o indicador luminoso apagar (durante cerca de 5 horas).
- 1 Se o indicador luminoso não se acender, tal pode indicar que o adaptador USB-CA não está ligado à câmara correctamente ou que a bateria, a câmara ou o adaptador USB-CA estão danificados.

## Quando deve carregar a bateria

Carregue a bateria quando surgir a mensagem de erro apresentada abaixo.



## Instalar o software do PC e registar o utilizador

- ! A instalação do software informático [ib] através do CD fornecido só está disponível nos computadores Windows.

### Windows

#### 1 Introduza o CD fornecido numa unidade de CD-ROM.

##### Windows XP

- Será apresentada uma caixa de diálogo «Setup».

##### Windows Vista/Windows 7

- Será apresentada uma caixa de diálogo de execução automática. Faça clique em «OLYMPUS Setup» para que a caixa de diálogo «Setup» seja apresentada.



- ! Se a caixa de diálogo «Setup» não for apresentada, seleccione «O meu computador» (Windows XP) ou «Computador» (Windows Vista/Windows 7) a partir do menu Iniciar. Faça duplo clique no ícone do CD-ROM (OLYMPUS Setup) para abrir a janela «OLYMPUS Setup» e, em seguida, faça duplo clique em «Launcher.exe».

- ! Se for apresentada uma caixa de diálogo «User Account Control», faça clique em «Yes» ou «Continue».

#### 2 Registrar o seu produto Olympus.

- Faça clique no botão «Registo» e siga as instruções apresentadas no ecrã.

- ! Para fazer o registo tem de ligar a câmara ao computador. «Ligar a câmara» (P. 12)

- ! Se não for apresentada qualquer mensagem no ecrã da câmara mesmo depois de a ligar ao computador, tal poderá indicar que a bateria está gasta. Carregue a bateria e depois volte a ligar a câmara.

#### 3 Instale o OLYMPUS Viewer 2 e o software informático [ib].

- Antes de dar início à instalação, verifique os requisitos do sistema.
- Para instalar o software, faça clique no botão «OLYMPUS Viewer 2» ou «OLYMPUS ib» e siga as instruções apresentadas no ecrã.

#### OLYMPUS Viewer 2

Sistema Operativo	Windows XP (Service Pack 2 ou posterior)/ Windows Vista/Windows 7
Processador	Pentium 4 1,3 GHz ou superior (Core 2 Duo 2,13 GHz ou superior necessário para vídeos)
RAM	1 GB ou mais (recomenda-se 2 GB ou mais)
Espaço Disponível na Unidade de Disco Rígido	1 GB ou mais
Definições do Ecrã	1024 × 768 pixéis ou mais Mínimo de 65.536 cores (recomenda-se 16.770.000 cores)

[ib]

Sistema Operativo	Windows XP (Service Pack 2 ou posterior)/ Windows Vista/Windows 7
Processador	Pentium 4 1,3 GHz ou superior (Core 2 Duo 2,13 GHz ou superior necessário para vídeos)
RAM	512 MB ou mais (recomenda-se 1 GB ou mais) (1 GB ou mais necessário para vídeos — recomenda-se 2 GB ou mais)
Espaço Disponível na Unidade de Disco Rígido	1 GB ou mais
Definições do Ecrã	1024 × 768 pixéis ou mais Mínimo de 65.536 cores (recomenda-se 16.770.000 cores)
Placa gráfica	Um mínimo de 64 MB de RAM de vídeo com DirectX 9 ou posterior.

\* Para obter informações sobre como utilizar o software, consulte a ajuda online.

## 4 Instale o manual da câmara.

- Faça clique no botão «Camera Instruction Manual» e siga as instruções apresentadas no ecrã.

## Macintosh

### 1 Introduza o CD fornecido numa unidade de CD-ROM.

- Faça duplo clique no ícone de CD (OLYMPUS Setup) no ambiente de trabalho.
- Faça duplo clique no ícone «Setup» para que a caixa de diálogo «Setup» seja apresentada.



Setup



## 2 Instale o OLYMPUS Viewer 2.

- Antes de dar início à instalação, verifique os requisitos do sistema.
- Para instalar o software, faça clique no botão «OLYMPUS Viewer 2» e siga as instruções apresentadas no ecrã.



• Pode fazer o registo através de «Registo» em «Ajuda» do OLYMPUS Viewer 2.

## OLYMPUS Viewer 2

Sistema Operativo	Mac OS X v10.4.11–v10.7
Processador	Intel Core Solo/Duo 1,5 GHz ou superior
RAM	1 GB ou mais (recomenda-se 2 GB ou mais)
Espaço Disponível na Unidade de Disco Rígido	1 GB ou mais
Definições do Ecrã	1024 × 768 pixéis ou mais Mínimo de 32.000 cores (recomenda-se 16.770.000 cores)

\* Pode seleccionar outros idiomas a partir da caixa de combinação de idiomas. Para obter mais informações sobre como utilizar o software, consulte a ajuda online.

## 3 Copie o manual da câmara.

- Faça clique no botão «Camera Instruction Manual» para abrir a pasta que contém os manuais da câmara. Copie o manual no seu idioma para o computador.

## Idioma, data, hora e fuso horário

Pode ainda seleccionar o idioma para as mensagens e menus apresentados no ecrã. A data e a hora aqui definidas são guardadas nos nomes dos ficheiros de imagem, impressões de datas e outros dados.

**1** Prima o botão ON/OFF para ligar a câmara, utilize  $\Delta \nabla \langle \triangleright$  para seleccionar o seu idioma e prima o botão  $\odot$ .

! Pode utilizar os menus para alterar o idioma seleccionado. [☰] (P. 49)

**2** Utilize  $\Delta \nabla$  para seleccionar o ano para [A].



Ecrã de definição de data e hora

**3** Prima  $\triangleright$  para guardar a definição para [A].

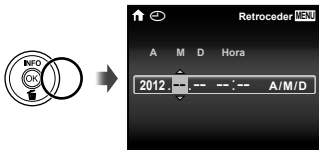

**4** Como nos Passos 2 e 3, utilize  $\Delta \nabla \langle \triangleright$  para definir [M] (mês), [D] (dia), [Hora] (horas e minutos) e [A/M/D] (ordem de data) e, em seguida, prima o botão  $\odot$ .

! Para definir a data e hora com precisão, prima o botão  $\odot$  quando o indicador horário marcar os 00 segundos.

! Para alterar a data e a hora, ajuste a definição a partir do menu. [☰] (Data/hora) (P. 50)

**5** Utilize  $\langle \triangleright$  para seleccionar o fuso horário [⌚] e, em seguida, prima o botão  $\odot$ .

- Utilize  $\Delta \nabla$  para activar ou desactivar a hora de Verão ([Verão]).



! Pode utilizar os menus para alterar o fuso horário seleccionado. [Hora Mundial] (P. 50)

# Fotografar, Reproduzir e Apagar

## Fotografar com valor de diafragma e velocidade do disparador ideais (modo P)

Neste modo, as definições automáticas de disparo são activadas, permitindo contudo efectuar alterações a uma ampla gama de outras funções do menu de disparo, tais como a compensação da exposição, o balanço de brancos, entre outras, conforme necessário.

! As predefinições da função são assinaladas com .

**1** Remova a tampa da objectiva.

**2** Defina o selector de modo para P.



**3** Prima o botão ON/OFF para ligar a câmara.

Indicador de modo P



Número de fotografias armazenáveis (P. 63)  
Ecrã (no modo standby)

**4** Segure a câmara e componha a fotografia.

! Ao segurar a câmara, tenha o cuidado de não tapar o flash, microfone e iluminador de AF com os dedos, etc.

**5** Prima o botão disparador até meio para focar o assunto da fotografia.

- Quando a câmara foca o assunto, a exposição é bloqueada (a velocidade do disparador e o valor do diafragma são apresentados) e a marca AF muda para verde.
- A câmara não conseguiu focar se a marca AF piscar a vermelho. Tente focar novamente.

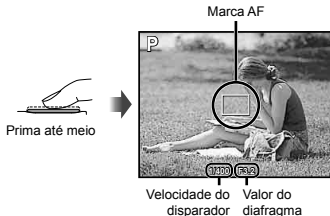



! «Focagem» (P. 58)

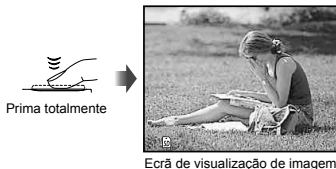

- 6** Para tirar a fotografia, prima suavemente o botão disparador até ao fim, tendo o cuidado de não agitar a câmara.



### Para ver as imagens ao tirar fotografias

Se premir o botão , poderá visualizar as imagens. Para voltar ao modo de disparo, prima o botão  ou o botão disparador até meio.

### Para desligar a câmara

Prima novamente o botão ON/OFF.

## Gravar vídeos

- 1** Prima o botão  para dar início à gravação.

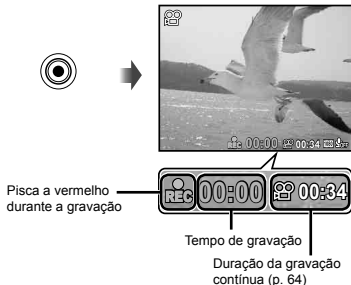

- ⚠ Pode usar os efeitos do modo de disparo definido quando grava vídeos. Se o modo de disparo definido for **3D**, **SCN** (alguns modos), **MAGIC** (alguns modos) ou **BEAUTY**, a gravação é feita no modo **P**.
- ⚠ Também será gravado som.

- 2** Prima novamente o botão  para interromper a gravação.

## Utilizar o zoom

Rodar o regulador de zoom ajusta o alcance de disparo.

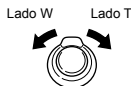

- Zoom óptico: 26x
- Zoom digital: 4x

### Tirar fotografias de maior dimensão

#### [Zoom Digit] (P. 36)

- Pode identificar o tipo e quantidade de zoom a partir do aspecto da barra de zoom. A apresentação desta difere consoante as opções seleccionadas para [Zoom Digit] (P. 36) e [Tamanho De Imag] (P. 33).

#### Opção [Desl.] seleccionada para [Zoom Digit]:

Tamanho da imagem	Barra de zoom
14M	<p>Alcance do zoom óptico</p>
Outros	<p>A relação de ampliação varia consoante a definição do tamanho da imagem.<sup>11</sup></p>

#### Opção [Ligado] seleccionada para [Zoom Digit]:

Tamanho da imagem	Barra de zoom
14M	<p>Alcance do zoom digital</p>
Outros	<p>A relação de ampliação varia consoante a definição do tamanho da imagem.<sup>11</sup></p> <p>Alcance do zoom digital</p>

<sup>11</sup> Se a opção [Tamanho De Imag] for inferior a resolução total, depois de alcançar o zoom óptico máximo, a câmara irá redimensionar e recortar automaticamente a imagem para a opção [Tamanho De Imag] seleccionada e, em seguida, irá entrar no alcance de zoom digital, se a opção [Zoom Digit] estiver definida como [Ligado].

- As fotografias tiradas com a barra de zoom apresentada a vermelho poderão ter um aspecto «granulado».

## Utilizar o flash

As funções do flash podem ser seleccionadas de forma a corresponderem às condições de disparo.

### 1 Eleve a unidade de flash manualmente.

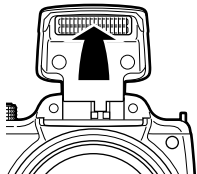

### Para desligar o flash

Pressione o flash para baixo em direcção à câmara.

### 2 Selecciona a opção de flash no menu de funções.

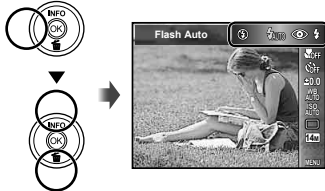

### 3 Utilize <|> para seleccionar a opção de definição e prima o botão (OK) para definir.

Opção	Descrição
Flash Auto	O flash dispara automaticamente em situações de pouca luz e de contraluz.
Olhos Verm.	São emitidas luzes antes do flash para reduzir a ocorrência do efeito de olhos vermelhos nas suas fotografias.
Fill In	O flash dispara independentemente da luz disponível.
Flash Desl.	O flash não dispara.

## Alterar a visualização das informações de disparo

A visualização das informações de ecrã pode ser alterada de forma a adequar-se melhor à situação, por exemplo, se necessitar de uma visualização mais nítida do ecrã ou pretender criar uma composição precisa através da utilização da visualização de grelha.

## 1 Prima $\Delta$ (INFO).

- As informações de disparo apresentadas são alteradas na ordem apresentada abaixo sempre que o botão for premido. «Visualização do modo de disparo» (P. 4)

Normal



Sem informações



Detalhado



## Ler um histograma

Se o pico preencher demasiado o enquadramento, a imagem será exibida quase toda branca.

Se o pico preencher demasiado o enquadramento, a imagem será exibida quase toda preta.

A secção verde mostra a distribuição de luminosidade no centro do ecrã.



## Visualizar imagens

### 1 Prima o botão $\blacktriangleright$ .

Número da imagem/  
Número total de imagens



Visualização de imagem

### 2 Utilize $\triangleleft$ $\blacktriangleright$ para seleccionar uma imagem.

Apresenta a imagem anterior



Apresenta a imagem seguinte



- Prima  $\blacktriangleright$  sem soltar para avançar rapidamente e prima  $\triangleleft$  para recuar.
- O tamanho de visualização das imagens pode ser alterado. «Visualização de índice e visualização aproximada» (P. 22)

## Reproduzir gravações com som

Para reproduzir o som gravado com uma imagem, selecione a imagem e prima o botão .



Durante a reprodução de áudio

 Prima   para ajustar o volume.

## Para reproduzir vídeos









Selecione um vídeo e prima o botão .



Vídeo







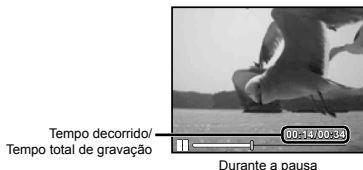

Durante a reprodução

<b>Colocar em pausa e retomar a reprodução</b>	Prima o botão  para colocar a reprodução em pausa. Durante a pausa, avanço rápido, reprodução ao contrário, prima o botão  para retomar a reprodução.
<b>Avanço rápido</b>	Prima  para avançar rapidamente. Prima  novamente para aumentar a velocidade do avanço rápido.
<b>Recuar</b>	Prima  para recuar. A velocidade de recuo da gravação aumenta sempre que  for premido.
<b>Ajustar o volume</b>	Utilize   para ajustar o volume.

## Operações com a reprodução em pausa



<b>Avançar</b>	Utilize  para visualizar a primeira imagem e  para visualizar a última.
<b>Avançar e recuar uma imagem de cada vez</b>	Prima  ou  para avançar ou recuar uma imagem de cada vez. Prima  ou  sem soltar para avançar ou recuar de forma contínua.
<b>Retomar a reprodução</b>	Prima o botão  para retomar a reprodução.

## Para parar a reprodução de um vídeo

Prima o botão **MENU**.

 Para reproduzir vídeos no computador, recomenda-se que utilize o software do PC incluído. Para utilizar o software do PC, pela primeira vez, ligue a câmera ao computador e depois inicie o software.

## Apagar imagens durante a reprodução (Apagar uma única imagem)

- 1 Visualize a imagem que pretende apagar e prima  $\nabla$  (OK).

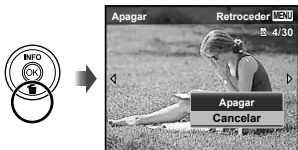

- 2 Prima  $\triangle$   $\nabla$  para seleccionar [Apagar] e, em seguida, prima o botão  $\odot$ .

! É possível apagar várias imagens ou todas as imagens ao mesmo tempo (P. 41).

## Visualização de índice e visualização aproximada

A visualização de índice possibilita a selecção rápida da imagem pretendida. A visualização aproximada (com ampliação até 10x) permite ver os detalhes da imagem.

- 1 Rode o regulador de zoom.

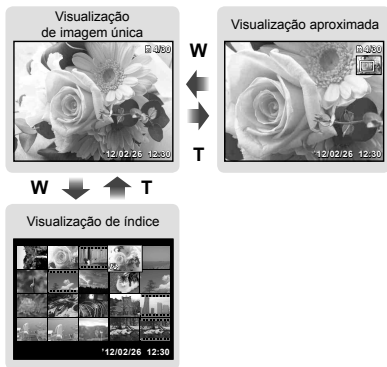

### Para seleccionar uma imagem na visualização de índice

Utilize  $\triangle$   $\nabla$   $\triangleleft$   $\triangleright$  para seleccionar uma imagem e prima o botão  $\odot$  para apresentar a imagem seleccionada na visualização de imagem única.

### Para percorrer uma imagem na visualização aproximada

Utilize  $\triangle$   $\nabla$   $\triangleleft$   $\triangleright$  para mover a área de visualização.

## Alterar a visualização das informações da imagem

É possível alterar as definições das informações de disparo apresentadas no ecrã.

### 1 Prima $\Delta$ (INFO).

- As informações de imagem apresentadas são alteradas pela ordem apresentada abaixo sempre que o botão for premido.

Normal



Sem informações



Detalhado



# Utilizar Modos de Disparo

## Para alterar o modo de disparo

- ! Rode o selector de modo para seleccionar o modo de disparo (**P**, **IAUTO**, **SCN**, **MAGIC**, **3D**, **BEAUTY**). «Selector de modo» (P. 6)

## Fotografar com definições automáticas (modo IAUTO)

A câmara irá seleccionar automaticamente o melhor modo de disparo para a cena. É a câmara que decide as condições de disparo, não sendo possível alterar as definições, excepto algumas funções.

### 1 Defina o modo de disparo para IAUTO.

O ícone muda em função da cena seleccionada automaticamente pela câmara

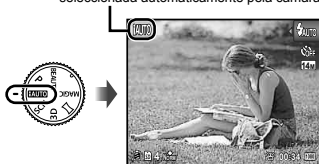

- ! Em alguns casos, a câmara poderá não seleccionar o modo de disparo pretendido.
- ! Quando não é possível à câmara identificar o melhor modo, o modo **P** é seleccionado.

## Utilizar o modo ideal para a cena de disparo (modo SCN)

### 1 Defina o modo de disparo para SCN.

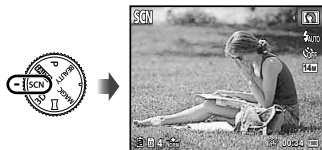

### 2 Prima < para ver o menu de funções.



### 3 Utilize <> para seleccionar o modo e, em seguida, prima o botão OK para definir.

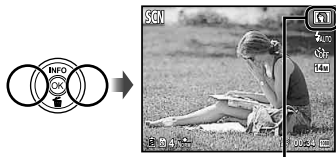

Ícone que indica o modo de cena definido



- ! Nos modos **SCN**, as melhores definições de disparo são pré-programadas para cenas de disparo específicas. Em alguns modos as funções podem estar limitadas.

Opção	Aplicação
Retrato/ Paisagem/ Cena Noct <sup>1</sup> / Noite+Retrato <sup>1</sup> / Desporto/ Interiores/ Vela <sup>1</sup> / Auto-Retrato/ Pôr-Do-Sol <sup>1</sup> / Fogos Artif <sup>1</sup> / Culinária/ Documentos/ Praia E Neve/ Modo Animal - Gato/ Modo Animal - Cão/ HDR Contraluz <sup>2</sup>	A câmara tira fotografias com as definições ideais para as condições da cena.

<sup>1</sup> Quando o assunto está escuro ou quando fotografa fogo de artifício, a redução de ruído é automaticamente activada. Deste modo, o tempo de disparo, durante o qual não podem ser tiradas outras fotografias, é praticamente duplicado.

<sup>2</sup> Quando definido para [HDR Contraluz], o [Tamanho De Imag] (p. 33) está limitado a [5M] ou menos. Isto é recomendado para fotografar um assunto fixo.

## Fotografar com efeitos especiais (modo MAGIC)

Para adicionar expressão à fotografia, seleccione o efeito especial pretendido.

### 1 Defina o modo de disparo para MAGIC.

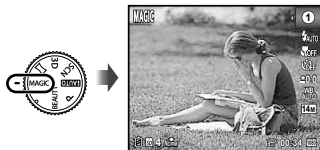

### 2 Prima < para ver o menu de funções.

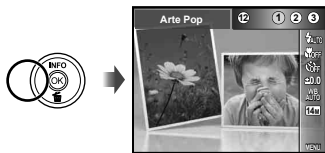

### 3 Utilize <> para seleccionar o efeito pretendido e, em seguida, prima o botão OK para definir.

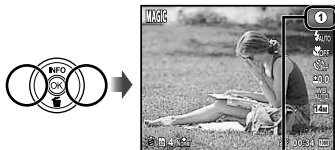

Ícone que indica o modo **MAGIC** definido

Modo de disparo	Opção
Filtro Mágico	1 Arte Pop
	2 Câmara Pinhole
	3 Olho-De-Peixe
	4 Desenho <sup>1,2</sup>
	5 Foco Suave <sup>1</sup>
	6 Punk
	7 Brilho <sup>1</sup>
	8 Aguarela <sup>1</sup>
	9 Reflexo
	10 Miniatura
	11 Fragmentado
	12 Dramático

<sup>1</sup> O [Tamanho De Imag] (p. 33) da imagem retocada está limitado a [5M] ou menos.

<sup>2</sup> São guardadas duas imagens, a imagem original e uma imagem com o efeito aplicado.

- ❗ No modo **MAGIC**, as melhores definições de disparo são pré-programadas para cada efeito de cena. Por este motivo, certas definições não podem ser alteradas em alguns modos.
- ❗ O efeito seleccionado é aplicado ao vídeo. Consoante o modo de disparo, o efeito poderá não ser aplicado.

## **Criar imagens panorâmicas (modo )**

### **1 Defina o modo de disparo para**



### **2 Prima para ver o menu de funções.**

### **3 Utilize para seleccionar o modo pretendido e, em seguida, prima o botão para definir.**

Submenu 1	Aplicação
Auto	São tiradas três fotografias e combinadas pela câmara. O utilizador só compõe as imagens de forma a que as marcas e os indicadores fiquem sobrepostos, e a câmara liberta automaticamente o disparador.
Manual	São tiradas três fotografias e combinadas pela câmara. O utilizador compõe a fotografia utilizando o delimitador de enquadramento guia e liberta manualmente o disparador.
PC	Fotografias tiradas e combinadas numa imagem panorâmica utilizando o software para PC.

- ❗ Para obter informações detalhadas sobre como instalar o software para PC, consulte o tópico «Instalar o software do PC e registar o utilizador» (P. 13).
- ❗ Quando definida como [Auto] ou [Manual], a opção [Tamanho De Imag] (P. 33) é fixada em 2 MB ou equivalente.
- ❗ A focagem, a exposição, a posição do zoom (P. 18) e o balanço de brancos (P. 31) são bloqueados na primeira imagem.
- ❗ O flash (P. 19) fica fixo no modo  (Flash Desl.).

## **Tirar fotografias com o modo [Auto]**

- 1 Prima o botão disparador para tirar a primeira fotografia.
- 2 Desloque ligeiramente a câmara na direcção do segundo enquadramento.



Ecrã ao combinar duas imagens da esquerda para a direita

- 3 Desloque a câmara lentamente, mantendo-a nivelada, e pare quando o indicador e a marca ficarem sobrepostos.
  - A câmara liberta automaticamente o disparador.



- ❗ Para combinar apenas duas fotografias, prima o botão  antes de tirar uma terceira fotografia.

- ④ Repita o Passo ③ para tirar uma terceira fotografia.
- Depois de tirar a terceira fotografia, a câmara processa automaticamente as imagens, sendo apresentada a fotografia panorâmica combinada.
- ! Para sair da função de panorama sem guardar uma imagem, prima o botão **MENU**.
- ! Se o disparador não for libertado automaticamente, experimente seleccionar [Manual] ou [PC].

## Tirar fotografias com o modo [Manual]

- ① Utilize  $\Delta \nabla \langle \triangleright \rangle$  para especificar qual a extremidade a que a fotografia seguinte deverá estar ligada.



- ② Prima o botão disparador para tirar a primeira fotografia. A secção da primeira imagem enquadrada pela moldura branca é apresentada na área conjunta 1.

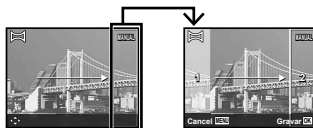

1ª fotografia

- ③ Componha a fotografia seguinte de modo a que a área conjunta 1 se sobreponha à área conjunta 2.
- ④ Prima o botão disparador para tirar a fotografia seguinte.
- ! Prima o botão  $\infty$  para combinar apenas 2 imagens.

- ⑤ Repita os passos ③ e ④ para tirar uma terceira fotografia.
- Depois de tirar a terceira fotografia, a câmara processa automaticamente as imagens, sendo apresentada a fotografia panorâmica combinada.
- ! Para sair da função de panorama sem guardar uma imagem, prima o botão **MENU**.

## Tirar fotografias com o modo [PC]

- ① Utilize  $\Delta \nabla \langle \triangleright \rangle$  para seleccionar a direcção na qual as imagens são combinadas.
- ② Prima o botão disparador para tirar a primeira fotografia e, em seguida, aponte a câmara para a segunda fotografia. O procedimento de disparo é idêntico ao utilizado para [Manual].
- ! O disparo panorâmico permite obter até 10 fotografias.
- ③ Repita o Passo ② até ter tirado o número de fotografias pretendido e prima o botão  $\infty$  ou o botão **MENU** quando terminar.
- ! Consulte o guia de ajuda do software para PC para obter mais informações sobre como criar imagens panorâmicas.

## Fotografar imagens 3D (modo 3D)

Neste modo, as imagens 3D são fotografadas para serem visualizadas em dispositivos de visualização compatíveis com tecnologia 3D.

- As imagens fotografadas no modo 3D não podem ser visualizadas em 3D no ecrã desta câmara.

### 1 Defina o modo de disparo para 3D.



### 2 Prima < para ver o menu de funções.

### 3 Utilize <> para seleccionar [Auto] ou [Manual] e, em seguida, prima o botão OK para definir.

Submenu 1	Descrição
Auto	Depois de tirar a primeira fotografia, sobreponha o assunto à imagem apresentada no ecrã. A fotografia seguinte é tirada automaticamente.
Manual	Depois de tirar a primeira fotografia, desloque a câmara para sobrepor o assunto à imagem apresentada no ecrã. Em seguida, liberte manualmente o disparador.

- Consoante o assunto ou a situação (se a distância entre a câmara e o assunto for demasiado curta), a imagem poderá não ter um aspecto 3D.

- O ângulo de visualização 3D varia consoante o assunto, etc.

- Para sair do modo de disparo 3D sem guardar uma imagem, prima o botão **MENU**.
- A opção [Tamanho De Imagem] (P. 33) é fixada em [16:9S].
- A relação de zoom fica fixa.
- A focagem, a exposição e o balanço de brancos ficam fixos ao tirar a primeira fotografia.
- O flash fica fixo no modo [Flash Desl.].

## Fotografar com efeitos Fixar Beleza (modo BEAUTY)

- Dependendo da imagem, a edição poderá não ser eficaz.

### 1 Defina o modo de disparo para BEAUTY.



### 2 Prima < para ver o menu de funções.



- 3** Utilize ◀▶ para seleccionar a definição de retoque e prima o botão **OK** para definir.

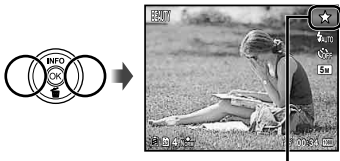

Definição de retoque

- A opção [Definição 1], [Definição 2] ou [Definição 3] retoca a imagem de acordo com as Definições Beleza. «Definições Beleza» (P. 50)

- 4** Aponte a câmara na direcção do assunto. Verifique o delimitador apresentado em torno do rosto detectado pela câmara e, em seguida, prima o botão disparador para tirar a fotografia.

- ! A imagem editada e a não editada são ambas gravadas.
- ! Se não for possível aperfeiçoar a imagem, só é gravada a imagem não editada.
- ! O [Tamanho De Imagem] (p. 33) da imagem retocada está limitado a [5M] ou menos.

- 5** Selecciona [OK] ou [Fixar Beleza] no ecrã de revisão e prima o botão **OK** para guardar ou retocar adicionalmente a imagem.



- Fixar Beleza

- ① Utilize ▲▼◀▶ para seleccionar um item para retocar e prima o botão **OK**.



- ② Verifique os efeitos retocados no ecrã de visualização e, depois, prima o botão **OK** para iniciar o processo de retoque e guardar.
- É possível registar definições para Fixar Beleza.

# Utilizar Funções de Disparo

! «Utilizar o Menu» (P. 8)

## Fotografar grandes planos (Fotografia Macro)

Esta função permite à câmara focar e fotografar assuntos a curtas distâncias.

### 1 Selecciona a opção de macro no menu de funções.

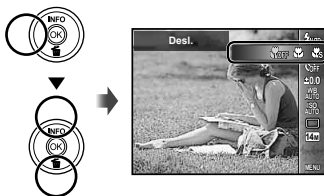

### 2 Utilize <> para seleccionar a opção de definição e prima o botão OK para definir.

Opção	Descrição
Desl.	O modo macro está desactivado.
Macro	Permite tirar a fotografia a uma distância mais curta. 30 cm <sup>1</sup> 220 cm <sup>2</sup>
Super Macro <sup>3</sup>	Esta função permite fotografar a uma distância de apenas 1 cm do assunto.

<sup>1</sup> Quando o zoom está na posição mais ampla (W).

<sup>2</sup> Quando o zoom está na posição mais aproximada (T).

<sup>3</sup> O zoom é fixado automaticamente.

! Não é possível definir o flash (P. 19) e o zoom (P. 18) quando [Super Macro] está seleccionado.

## Utilizar o temporizador

Depois de premir o botão disparador até ao fim, a fotografia é tirada após um pequeno intervalo.

### 1 Selecciona a opção de temporizador no menu de funções.

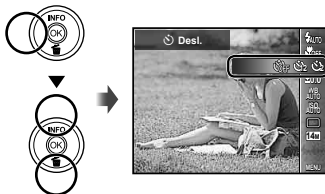

### 2 Utilize <> para seleccionar a opção de definição e prima o botão OK para definir.

Opção	Descrição
Desl.	O temporizador é desactivado.
12 segundos	A luz do temporizador acende durante aproximadamente 10 segundos, pisca durante aproximadamente 2 segundos e, em seguida, a fotografia é tirada.
2 segundos	A luz do temporizador pisca durante cerca de 2 segundos e, em seguida, a fotografia é tirada.
Disparo automático <sup>1</sup>	Quando o seu animal de estimação (gato ou cão) vira a cabeça para a câmara, o rosto é reconhecido e a fotografia tirada automaticamente.

<sup>1</sup> [Disparo automático] só é apresentada quando o modo **SCN** está definido como [ ] ou [ ].

## Para cancelar o temporizador depois de iniciado

Prima o botão MENU.

## Ajustar a luminosidade (Compensação da exposição)

A luminosidade normal (exposição apropriada) definida pela câmara com base no modo de disparo (excepto para IAUTO) pode ser ajustada para mais clara ou mais escura para obter a fotografia pretendida.

- 1 Seleccione a opção de compensação da exposição no menu de funções.

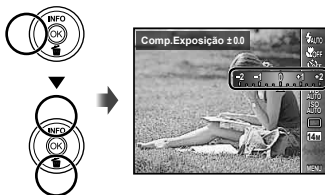

- 2 Utilize <=> para seleccionar a luminosidade pretendida e prima o botão OK.

## Ajustar para um esquema de cores naturais (Balanço de brancos)

Para obter uma cor mais natural, seleccione uma opção de balanço de brancos que se adequê à cena.

- 1 Seleccione a opção de balanço de brancos no menu de funções.

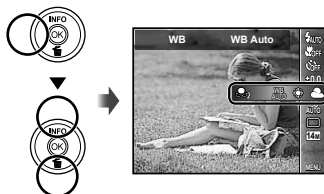

- 2 Utilize <=> para seleccionar a opção de definição e prima o botão OK para definir.

Opção	Descrição
WB Auto	A câmara ajusta automaticamente o balanço de brancos de acordo com a cena de disparo.
	Para fotografar no exterior sob um céu limpo.
	Para fotografar no exterior sob um céu nublado.
	Para fotografar em interiores com luz de tungsténio.
	Para fotografar com uma iluminação fluorescente branca.
	Para definir as tonalidades subtis da cor que não podem ser ajustadas com Auto, Luz do Dia, Enevoado, Incandesc. ou Fluoresc.

## Utilizar o balanço de brancos com um só toque

- 1 Seleccione a opção balanço de brancos no menu de funções.

- ② Utilize <D> para seleccionar [INFO] ou [OK] ou [OK], e vire a câmara para um papel branco.
- Coloque o papel de forma a preencher o ecrã inteiro e certifique-se de que não há áreas com sombra.
  - Execute este procedimento sob a luz em que as fotografias vão ser tiradas.

③ Prima o botão **MENU**.

- A câmara liberta o obturador e o balanço de brancos fica registado.
- O balanço de brancos registado fica guardado na câmara. Os dados não são apagados quando desliga a câmara.
- Quando o [INFO] ou [OK] cujo balanço de brancos já foi registado é seleccionado no Passo ②, será registado um novo balanço de brancos.

- ! Quando a área de branco não é suficientemente grande ou a cor é demasiado brilhante, escura ou viva, não é possível registar o balanço de brancos. Volte ao Passo ②. Ou então defina outro balanço de brancos.

## Seleccionar a sensibilidade ISO

### 1 Seleccione a opção de definição ISO no menu de funções.

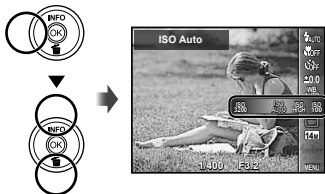

### 2 Utilize <D> para seleccionar a opção de definição e prima o botão OK para definir.

Opção	Descrição
ISO Auto	A câmara ajusta automaticamente a sensibilidade de acordo com a cena de disparo.
Auto Alto	A câmara utiliza uma sensibilidade superior em relação a [ISO Auto], de modo a minimizar a desfocagem causada por um assunto em deslocamento ou pelo movimento da câmara.
Valor	A sensibilidade ISO é fixada no valor seleccionado.

- ! Na definição ISO, apesar de valores inferiores resultarem em menor sensibilidade, é possível criar imagens nítidas sob condições de iluminação total. Os valores superiores resultam numa maior sensibilidade e é possível criar imagens com velocidades de disparo mais rápidas, mesmo em condições de pouca luz. Contudo, a sensibilidade elevada cria ruído na fotografia final, o que poderá dar-lhe um aspecto granulado.

## Disparo sequencial (Modo de activação)

São tiradas fotografias sequencialmente enquanto o botão disparador estiver premido.

### 1 Seleccione a opção do modo de activação no menu de funções.

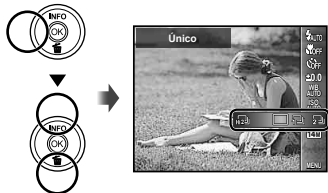

### 2 Utilize <D> para seleccionar a opção de definição e prima o botão OK para definir.



Opção	Descrição
	É captada uma imagem sempre que o botão disparador é premido.
	As fotografias são tiradas sequencialmente enquanto mantém o botão disparador premido.
	A câmara tira fotografias sequenciais a uma velocidade superior à da opção
	A câmara tira fotografias sequenciais a uma velocidade de, aproximadamente, 10 imagens/seg.
	A câmara tira fotografias sequenciais a uma velocidade de, aproximadamente, 30 imagens/seg.

- ! Quando definido para a opção ou , o [Tamanho De Imagem] está limitado a **[5M]** ou menos e a sensibilidade ISO fica fixa em [ISO Auto].
- ! Se definido para uma opção diferente de , o flash fica fixo em Flash Desl.].
- ! Quando definido para a opção ou , o zoom digital (P. 18) não está disponível.
- ! No caso de definições diferentes de , a focagem, a exposição e o balanço de brancos são fixados quando a primeira fotografia é tirada.

### **Seleccionar o tamanho de imagem para imagens fixas (Tamanho De Imagem)**

- 1** Seleccione a opção de tamanho de imagem no menu de funções de disparo.

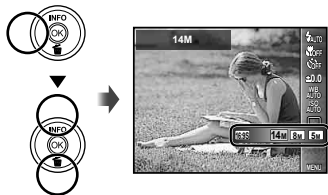

- 2** Utilize para seleccionar o tamanho de imagem pretendido e prima o botão .

Opção	Descrição
14M (4288×3216)	Adequado para imprimir imagens de tamanho superior a A3.
8M (3264×2448)	Adequado para imprimir imagens até ao tamanho A3.
5M (2560×1920)	Adequado para imprimir imagens de tamanho A4.
3M (2048×1536)	Adequado para imprimir imagens até ao tamanho A4.
2M (1600×1200)	Adequado para imprimir imagens de tamanho A5.
1M (1280×960)	Adequado para imprimir imagens com tamanho de postal.
VGA (640×480)	Adequado para visualizar imagens numa TV ou utilizar imagens em e-mails e páginas da Internet.
16:9L (4288×2416)	Adequado para visualizar imagens numa TV panorâmica e para imprimir imagens de tamanho A3.
16:9S (1920×1080)	Adequado para reproduzir imagens numa TV de ecrã panorâmico e para imprimir no formato A5.

# Utilizar as funções de reprodução

## Reproduzir imagens panorâmicas

É possível percorrer imagens combinadas com as funções [Auto] ou [Manual] para uma melhor visualização.

❗ «Criar imagens panorâmicas (modo )» (P. 26)

### 1 Selecciona uma imagem panorâmica durante a reprodução.

❗ «Visualizar imagens» (P. 20)





### 2 Prima o botão .

Área de visualização



## Para controlar a reprodução de imagens panorâmicas

**Aproximar/Afastar:** Prima o botão  para colocar a reprodução em pausa. Em seguida, prima o regulador de zoom para ampliar/reduzir a imagem.

**Direção de reprodução:** Prima o botão  para colocar a reprodução em pausa. Em seguida, prima  $\Delta \nabla < \triangleright$  para deslocar a imagem na direcção do botão premido.

**Pausa:** Prima o botão .

**Retomar deslocamento:** Prima o botão .

**Parar reprodução:** Prima o botão **MENU**.

## Reproduzir imagens 3D

Podem visualizar as imagens 3D fotografadas com esta câmara em dispositivos compatíveis com a tecnologia 3D através de um cabo HDMI (vendido em separado).

❗ «Fotografar imagens 3D (modo **3D**)» (P. 28)

❗ Ao reproduzir imagens 3D, leia atentamente os avisos presentes nos manuais de instruções dos dispositivos compatíveis com a tecnologia 3D.

### 1 Utilize um cabo HDMI para ligar o dispositivo compatível com a tecnologia 3D à câmara.

❗ Para obter informações sobre o método de ligação e de configuração, consulte o tópico «Ligação através de um cabo HDMI» (P. 48)

### 2 Utilize $\Delta \nabla$ para seleccionar [Apresentação 3D] e, em seguida, prima o botão .

### 3 Utilize $\Delta \nabla < \triangleright$ para seleccionar a imagem 3D a reproduzir e, em seguida, prima o botão .

❗ Para iniciar uma apresentação de imagens, prima o botão **MENU**.

Para interromper a apresentação de imagens, prima o botão **MENU** ou .



❗ As imagens 3D são compostas por ficheiros JPEG e por ficheiros MPO. Se forem eliminados ficheiros num computador, a reprodução de imagens 3D poderá não ser possível.

## Menus das Funções de Disparo

- ! As predefinições da função são assinaladas com .
- ! Para obter mais informações sobre como utilizar os menus, consulte o tópico «Utilizar o Menu» (P. 8).

### Restaurar as funções de disparo para as predefinições [Restaurar]

 (Menu Câmara 1) ► Restaurar

Submenu 2	Aplicação
Sim	Restaura as seguintes funções de menu para as predefinições. <ul style="list-style-type: none"><li>• Flash (P. 19)</li><li>• Macro (P. 30)</li><li>• Temporizador (P. 30)</li><li>• Compensação da exposição (P. 31)</li><li>• Balanço de brancos (P. 31)</li><li>• ISO (P. 32)</li><li>• Modo de activação (P. 32)</li><li>• Tamanho de imag (fotografias) (P. 33)</li><li>• Funções de menu em   (P. 35 a 39)</li></ul>
Não	As definições não serão alteradas.

### Seleccionar a qualidade de imagem para fotografias [Compressão]

 (Menu Câmara 1) ► Compressão

Submenu 2	Aplicação
Fina	Tirar fotografias de alta qualidade.
Normal	Tirar fotografias de qualidade normal.

- ! «Número de imagens armazenáveis (fotografias)/ Duração da gravação contínua (vídeos) na memória interna e nos cartões» (P. 63, 64)

### Aumentar o brilho do assunto a contraluz [Aj. Sombra]

 (Menu Câmara 1) ► Aj. Sombra

Submenu 2	Aplicação
Auto	Activado automaticamente quando um modo de disparo compatível é seleccionado.
Desl.	O efeito não é aplicado.
Ligado	Fotografe com ajuste automático para aumentar o brilho de uma área que ficou mais escura.

- ! Quando definido como [Auto] ou [Ligado], [ESP/] (P. 36) é fixado automaticamente como [ESP].

## Seleccionar a área de focagem [Modo AF]





 (Menu Câmara 1) ► Modo AF

Submenu 2	Aplicação
Face/iESP	A câmara foca automaticamente. (Se for detectado um rosto, este é assinalado por uma moldura branca <sup>1</sup> ; quando o botão disparador é premido até meio e a câmara foca, a moldura passa a verde <sup>2</sup> . Se não for detectado qualquer rosto, a câmara seleccionará um assunto no enquadramento, focando-o automaticamente.)
Pontual	A câmara foca o assunto localizado na marca AF.
AF Seguido	A câmara procura automaticamente o movimento do assunto, focando-o de forma contínua.

<sup>1</sup> Com alguns assuntos, o delimitador de enquadramento pode não aparecer ou pode demorar algum tempo a aparecer.

<sup>2</sup> Se a moldura piscar a vermelho, tal é indicativo de que não é possível à câmara focar. Tente focar novamente o assunto.

## Focar, de forma contínua, um assunto em movimento (AF de Seguimento)

- 1 Segure a câmara de modo a alinhar a marca AF com o assunto e prima o botão .
  - 2 Quando a câmara reconhece o assunto, a marca AF procura automaticamente o movimento deste, permitindo que a câmara o foque de forma contínua.
  - 3 Para cancelar a procura, prima o botão .
-  Consoante os assuntos ou condições de disparo, a câmara poderá não conseguir bloquear a focagem ou detectar o movimento do assunto.
-  Quando não é possível à câmara detectar o movimento do assunto, a marca AF muda para vermelho.

## Seleccionar o método de medição do brilho [ESP/]

 (Menu Câmara 1) ► ESP/



Submenu 2	Aplicação
ESP	Fotografa com vista a obter um brilho equilibrado em todo o ecrã (Mede o brilho separadamente na área central e nas áreas circundantes do ecrã).
 (pontual)	Fotografa o assunto no centro durante a contraluz (Mede o brilho no centro do ecrã).

-  Quando definido como [ESP], o centro pode parecer escuro ao fotografar contra uma contraluz forte.

## Fotografar com ampliações superiores ao zoom óptico [Zoom Digit]

 (Menu Câmara 1) ► Zoom Digit

Submenu 2	Aplicação
Desl.	Desactivar o zoom digital.
Ligado	Activar o zoom digital.

-  A função [Zoom Digit] não estará disponível se tiver seleccionado o modo  Super Macro] (P. 30).
-  A opção seleccionada para [Zoom Digit] afecta o aspecto da barra de zoom.  
«Tirar fotografias de maior dimensão» (P. 18)

**Reduzir a desfocagem causada pela movimentação da câmara ao disparar [Estab. Imagem] (fotografias)/ [IS Em Modo Filme] (vídeos)**

- 📷 (Menu Câmara 1)
  - ▶ Estab. Imagem (fotografias)/
- 📹 (Menu de Vídeos)
  - ▶ IS Em Modo Filme (vídeos)

Submenu 2	Aplicação
Desl.	O estabilizador de imagem é desactivado. Esta opção é recomendada quando fotografar com a câmara fixa num tripé ou noutra superfície estável.
Ligado	O estabilizador de imagem é activado.

- ⚠ Podem ocorrer ruídos do interior da câmara quando o botão disparador é premido com [Estab. Imagem] (fotografias) definido como [Ligado].
- ⚠ Não será possível estabilizar imagens se a agitação da câmara for demasiado intensa.
- ⚠ Quando a velocidade do disparador for demasiado baixa, como ao fotografar à noite, a eficácia de [Estab. Imagem] (fotografias) poderá ser reduzida.

**Utilizar a luz de auxílio para fotografar um assunto pouco iluminado [Iluminad. AF]**

📷 (Menu Câmara 2) ▶ Iluminad. AF

Submenu 2	Aplicação
Desl.	O iluminador AF não é utilizado.
Ligado	Quando o botão disparador é premido até meio, o iluminador AF liga-se para ajudar a focagem.

Iluminador AF

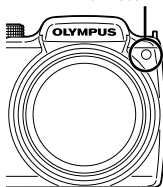

**Visualizar a imagem imediatamente após o disparo [Ver Grav]**

📷 (Menu Câmara 2) ▶ Ver Grav

Submenu 2	Aplicação
Desl.	A imagem que está a ser gravada não é visualizada. Isto permite ao utilizador preparar-se para a fotografia seguinte, ao mesmo tempo que segue o assunto no ecrã após o disparo.
Ligado	A imagem que está a ser gravada é visualizada. Isto permite ao utilizador verificar brevemente a imagem tirada.

## Durante a reprodução, rodar automaticamente fotografias tiradas com a câmara em posição vertical [Orientação Imag]

 (Menu Câmera 2) ► Orientação Imag

- ⚠ Ao fotografar, a definição [📷] (P. 42) no menu de reprodução é definida automaticamente.
- ⚠ Esta função poderá não funcionar devidamente se a câmara estiver virada para cima ou para baixo durante o disparo.

Submenu 2	Aplicação
Desl.	As informações relativas à orientação vertical/horizontal da câmara durante o disparo não são gravadas com as imagens. As fotografias tiradas com a câmara em posição vertical não são rodadas durante a reprodução.
Ligado	As informações relativas à orientação vertical/horizontal da câmara durante o disparo são gravadas com as imagens. As imagens são rodadas automaticamente durante a reprodução.

## Visualizar guias de ícones [Símbolo Guia]

 (Menu Câmera 2) ► Símbolo Guia

Submenu 2	Aplicação
Desl.	Não é apresentado qualquer guia de ícones.
Ligado	Ao seleccionar um ícone do modo de disparo ou do menu de funções, será apresentada uma explicação do ícone em causa (posicione brevemente o cursor sobre o ícone para visualizar a explicação).



Guia de ícones

## Imprimir a data da gravação [Carimbo da Data]

 (Menu Câmera 2) ► Carimbo da Data

Submenu 2	Aplicação
Desl.	Não imprimir a data.
Ligado	Imprimir a data da gravação em fotografias novas.

- ⚠ Não é possível definir [Carimbo da Data] se a data e a hora não tiverem sido definidas.
- ⚠ «Idioma, data, hora e fuso horário» (P. 15)
- ⚠ Não é possível eliminar o carimbo da data.
- ⚠ [Carimbo da Data] não está disponível nos modos [Panorama] (P. 26) ou [Foto 3D] (P. 28).
- ⚠ Se as definições de activação (p. 32) não estiverem definidas para [☐], não pode definir [Carimbo da Data].

## **Selecionar o tamanho de imagem para vídeos [Tamanho De Imag]**

 (Menu de Vídeos) ► Tamanho De Imag

Submenu 2	Aplicação
1080p 720p VGA (640x480)	Selecione a qualidade da imagem com base no tamanho da imagem e na frequência de imagens.

 «Número de imagens armazenáveis (fotografias)/  
Duração da gravação contínua (vídeos) na memória  
interna e nos cartões» (P. 63, 64)

## **Gravar som ao gravar vídeos [U]**

 (Menu de Vídeos) ► 

Submenu 2	Aplicação
Desl.	Não é gravado som.
Ligado	É gravado som.

# Menus das Funções de Reprodução, Edição e Impressão

! As predefinições da função são assinaladas com

## Reproduzir fotografias automaticamente [Apresentação]

(Menu Visual.) ► Apresentação

Submenu 2	Submenu 3	Aplicação
BGM	Off/Cosmic/ Breeze/ Mellow/ Dreamy/ Urban	Selecciona as opções de música de fundo.
Tipo	Normal/ Fader/Zoom	Selecciona o tipo de efeitos de transição a utilizar entre diapositivos.
Iniciar	—	Inicia a apresentação de imagens.

! Durante uma apresentação de imagens, prima para avançar uma imagem e para recuar uma imagem.

## Alterar o tamanho de imagem

(Menu Visual.) ► Editar ►

Submenu 3	Aplicação
640×480	Esta opção guarda uma imagem de alta resolução como imagem individual com um tamanho inferior para utilização em anexos de correio electrónico e outras aplicações.
320×240	

- 1 Utilize para seleccionar uma imagem.
- 2 Utilize para seleccionar um tamanho de imagem e prima o botão .
  - A imagem redimensionada é guardada como uma imagem individual.

## Recortar imagens

(Menu Visual.) ► Editar ►

- 1 Utilize para seleccionar uma imagem e prima o botão .
- 2 Utilize o regulador de zoom para seleccionar o tamanho do delimitador de recorte e utilize para mover o delimitador.

Delimitador de recorte



- 3 Prima o botão depois de seleccionar a área que pretende ajustar.
  - A imagem editada é guardada como uma imagem individual.

## Acrescentar som a imagens

(Menu Visual.) ► Editar ►

- 1 Utilize para seleccionar uma imagem.
- 2 Aponte o microfone na direcção da origem do som.

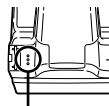

Microfone

- 3 Prima o botão .
  - A gravação é iniciada.
  - A câmara adiciona (grava) som durante aprox. 4 segundos enquanto reproduz a imagem.



## Retocar faces em imagens fixas [Fixar Beleza]

(Menu Visual.) ► Editar ► Fixar Beleza

- ! Dependendo da imagem, a edição poderá não ser eficaz.
- 1 Utilize <D> para seleccionar uma imagem e prima o botão .
- 2 Utilize  $\Delta$   $\nabla$  para seleccionar um item de retoque e prima o botão .
- 3 Selecciona [OK] ou [Fixar Beleza] no ecrã de revisão e prima o botão para guardar ou retocar adicionalmente a imagem.
  - A imagem aperfeiçoada é guardada como uma imagem individual.



- ! O [Tamanho De Imag] (p. 33) da imagem retocada está limitado a [5M] ou menos.

### Fixar Beleza

- 1 Selecciona um item de retoque e prima o botão .



- 2 Prima o botão no ecrã de revisão.

## Aumentar o brilho de áreas que estão escuras devido a contraluz ou outros motivos [Aj. Sombra]

(Menu Visual.) ► Editar ► Aj. Sombra

- 1 Utilize <D> para seleccionar uma imagem e prima o botão .
- A imagem editada é guardada como uma imagem individual.
- ! Dependendo da imagem, a edição poderá não ser eficaz.
- ! O processo de aperfeiçoamento pode reduzir a resolução da imagem.

## Aperfeiçoar o efeito olhos vermelhos em disparo com flash [Fix Olh-Vrm]

(Menu Visual.) ► Editar ► Fix Olh-Vrm

- 1 Utilize <D> para seleccionar uma imagem e prima o botão .
- A imagem editada é guardada como uma imagem individual.
- ! Dependendo da imagem, a edição poderá não ser eficaz.
- ! O processo de aperfeiçoamento pode reduzir a resolução da imagem.

## Apagar imagens [Apagar]

(Menu Visual.) ► Apagar

Submenu 2	Aplicação
Apag Imags	Todas as imagens da memória interna ou do cartão serão apagadas.
Sel. Imagem	As imagens são seleccionadas e apagadas individualmente.
Apagar	Elimina a imagem apresentada.

- ❗ Ao apagar as imagens da memória interna, não insira o cartão na câmara.
- ❗ Não é possível apagar imagens protegidas.

## Para seleccionar e apagar imagens individualmente [Sel.Imagem]

- ① Utilize  $\Delta \nabla$  para seleccionar [Sel.Imagem] e prima o botão  $\odot$ .
- ② Utilize  $\langle \rangle$  para seleccionar a imagem que pretende apagar e prima o botão  $\odot$  para adicionar uma marca  $\checkmark$  à imagem.
  - Rode o regulador de zoom para W, para que seja apresentada uma visualização de índice. Pode seleccionar rapidamente imagens através dos botões  $\Delta \nabla \langle \rangle$ . Rode para T para voltar à apresentação de imagem única.

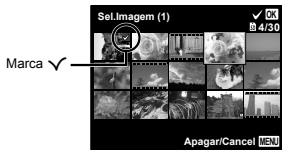

- ③ Repita o Passo ② para seleccionar as imagens que serão apagadas e, em seguida, prima o botão **MENU** para apagar as imagens seleccionadas.
- ④ Utilize  $\Delta \nabla$  para seleccionar [Sim] e prima o botão  $\odot$ .
  - As imagens marcadas com  $\checkmark$  serão apagadas.

## Para apagar todas as imagens [Apag Imags]

- ① Utilize  $\Delta \nabla$  para seleccionar [Apag Imags] e prima o botão  $\odot$ .
- ② Utilize  $\Delta \nabla$  para seleccionar [Sim] e prima o botão  $\odot$ .

## Guardar as definições de impressão nos dados da imagem [Ordem De Impres]

$\triangleright$  (Menu Visual.)  $\triangleright$  Ordem De Impres

- ❗ «Reservas de Impressão (DPOF)» (P. 54)
- ❗ A reserva de impressão apenas pode ser definida para imagens que estejam gravadas no cartão.

## Proteger imagens [D]

$\triangleright$  (Menu Visual.)  $\triangleright$  D

- ❗ As imagens protegidas não podem ser apagadas com [Apagar] (P. 22, 41), [Sel.Imagem] (P. 42) ou [Apag Imags] (P. 42), mas todas as imagens são apagadas com [Formatacao]/[Formatação] (P. 44).

- ① Utilize  $\langle \rangle$  para seleccionar uma imagem.
- ② Prima o botão  $\odot$ .
  - Prima novamente o botão  $\odot$  para cancelar as definições.
- ③ Se for necessário, repita os Passos ① e ② para proteger outras imagens e prima o botão **MENU**.

## Rodar imagens [D]





$\triangleright$  (Menu Visual.)  $\triangleright$  D

- ① Utilize  $\langle \rangle$  para seleccionar uma imagem.
- ② Prima o botão  $\odot$  para rodar a imagem.
- ③ Se for necessário, repita os Passos ① e ② para criar definições para outras imagens e prima o botão **MENU**.
  - ❗ As novas orientações das fotografias ficarão gravadas, mesmo depois de desligar a câmara.

## **Definir as imagens a enviar para a Internet utilizando o OLYMPUS Viewer 2 [Ordem de Upload]**

 (Menu Visual.) ► Ordem de Upload

---

- ① Utilize <|> para seleccionar uma imagem.
  - ② Prima o botão .
    - Prima novamente o botão  para cancelar as definições.
  - ③ Se necessário, repita os passos ① e ② para fazer as definições para as outras imagens e prima o botão **MENU**.
-  Só pode ordenar ficheiros JPEG.
-  Para detalhes sobre como enviar imagens, consulte a «Ajuda» do OLYMPUS Viewer 2.

## Menus de Outras Definições da Câmara

! As predefinições da função são assinaladas com .

### Apagar completamente os dados [Formatacao]/[Formatação]

ƒ (Menu Definições 1) ► Formatacao/

Formatação

- ! Antes de formatar, verifique se não existem dados importantes na memória interna ou no cartão.
- ! É necessário formatar os cartões com esta câmara antes da primeira utilização ou após terem sido utilizados com outras câmaras ou computadores.
- ! Certifique-se de que remove o cartão antes de formatar a memória interna.

Submenu 2	Aplicação
Sim	Apaga completamente os dados de imagens da memória interna ou do cartão (incluindo as imagens protegidas).
Não	Cancela a formatação.

### Copiar imagens da memória interna para o cartão [Backup]

ƒ (Menu Definições 1) ► Backup

Submenu 2	Aplicação
Sim	Cria uma cópia de segurança dos dados de imagem existentes na memória interna para o cartão.
Não	Cancela a cópia de segurança.

### Utilizar um cartão Eye-Fi [Eye-Fi]

ƒ (Menu Definições 1) ► Eye-Fi

Submenu 2	Aplicação
Off	Desactiva a comunicação com o Eye-Fi.
On	Activa a comunicação com o Eye-Fi.

- ! Ao utilizar um cartão Eye-Fi, leia atentamente o manual de instruções do mesmo e siga as instruções.
- ! Utilize o cartão Eye-Fi em conformidade com a legislação e regulamentações do país em que estiver a utilizar a câmara.
- ! Em localizações como um avião, em que a comunicação Eye-Fi é proibida, remova o cartão Eye-Fi da câmara ou defina [Eye-Fi] como [Desl.].
- ! Esta câmara não suporta o modo Endless dos cartões Eye-Fi.

## Seleccionar um método para ligar a câmara a outros dispositivos [Conexão USB]

f (Menu Definições 1) ► Conexão USB

Submenu 2	Aplicação
Auto	Quando a câmara é ligada a outro dispositivo, o ecrã de selecção de definições é apresentado.
Armazenam.	Selecione ao ligar a câmara a um computador através de um dispositivo de armazenamento.
MTP	Selecione ao transferir imagens sem utilizar o programa [ib] (software para PC) fornecido em Windows Vista/Windows 7.
Imprimir	Selecione ao ligar a câmara a uma impressora compatível com PictBridge.

### Requisitos do sistema

Windows : Windows XP Home Edition/  
Professional (SP1 ou posterior)/  
Windows Vista/Windows 7

Macintosh : Mac OS X v10.3 ou posterior

- ! Ao utilizar um sistema que não o Windows XP (SP2 ou posterior)/Windows Vista/Windows 7, defina como [Armazenam.].
- ! Mesmo que um computador possua portas USB, o funcionamento correcto não é garantido nos seguintes casos:
  - Computadores com portas USB instaladas através de uma placa de expansão, etc.
  - Computadores sem SO instalado de fábrica e computadores construídos em casa

## Ligar a câmara com o botão ► [Ligar Em ►]

f (Menu Definições 1) ► Ligar Em ►

Submenu 2	Aplicação
Não	A câmara não está ligada. Para ligar a câmara fotográfica, prima o botão <b>ON/OFF</b> .
Sim	Prima sem soltar o botão ► para ligar a câmara no modo de reprodução.

## Seleccionar o som da câmara e o respectivo volume [Definir Som]

f (Menu Definições 1) ► Definir Som

Submenu 2	Submenu 3	Aplicação
Tipo De Som	1/2/3	Selecciona os sons da câmara (sons de operação, som do disparador e som de aviso).
Volume	0/1/2/3/4/5	Selecciona o volume de operação dos botões da câmara.
<input checked="" type="checkbox"/> Volume	0/1/2/3/4/5	Selecciona o volume de reprodução da imagem.

## Repor o nome de ficheiro das fotografias [Nome Fich]

f (Menu Definições 1) ► Nome Fich

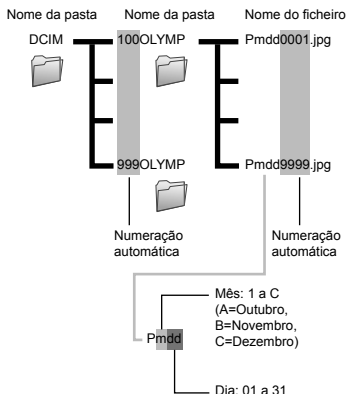

Submenu 2	Aplicação
Reinic	Esta opção repõe o número sequencial do nome da pasta e do nome de ficheiro, sempre que é inserido um novo cartão. <sup>11</sup> Isto é útil ao agrupar imagens em cartões distintos.
Auto	Mesmo quando é inserido um novo cartão, esta opção faz com que continue a numeração do nome de pasta e do nome de ficheiro do cartão anterior. Tal é útil para a gestão de todos os nomes de pastas de imagens e nomes de ficheiros com números sequenciais.

<sup>11</sup> O número do nome da pasta é reposto a 100, e o do nome do ficheiro é reposto a 0001.

## Ajusta a função de processamento de imagem [Map Pixel]

ƒ (Menu Definições 2) ► Map Pixel

- ⚠ Esta função já vem ajustada de origem, não sendo necessário efectuar qualquer ajuste imediatamente após a compra. Recomenda-se que seja efectuada, aproximadamente, uma vez por ano.
- ⚠ Para obter melhores resultados, depois de tirar ou visualizar fotografias aguarde pelo menos um minuto antes de executar a função pixel mapping. Se a câmara for desligada durante a execução da função pixel mapping (mapeamento de píxeis), certifique-se de que a executa novamente.

## Para ajustar a função de processamento de imagem

Prima o botão  quando [Iniciar] (Submenu 2) é apresentado.

- A verificação e ajuste da função de processamento de imagem é iniciada.

## Reproduzir imagens numa TV [Saída TV]

ƒ (Menu Definições 2) ► Saída TV



Submenu 2	Submenu 3	Aplicação
NTSC/PAL	NTSC	Ligar a câmara a uma TV na América do Norte, Taiwan, Coreia, Japão, entre outros.
	PAL	Ligar a câmara a uma TV em países europeus, na China, entre outros.
Saída HDMI	480p/576p 720p 1080i	Define o formato de sinal a que deve ser dada prioridade. Se a definição da TV não corresponder ao formato definido, este é alterado automaticamente.
Control HDMI	Desl.	Efectuar operações com a câmara.
	Ligado	Efectuar operações com o controlo remoto da TV.

- ⚠ As definições de origem variam consoante a região onde a câmara foi adquirida.

## Ajustar a luminosidade do ecrã [

ƒ (Menu Definições 2) ► 

## Para ajustar a luminosidade do ecrã

- 1 Utilize   para ajustar a luminosidade ao mesmo tempo que visualiza o ecrã e, em seguida, prima o botão .



## Para reproduzir imagens da câmara numa TV

- Ligação através de um cabo AV

- 1 Utilize a câmara para seleccionar o mesmo sistema de sinal de vídeo da TV à qual se encontra ligada ([NTSC]/[PAL]).
- 2 Ligue a TV à câmara.

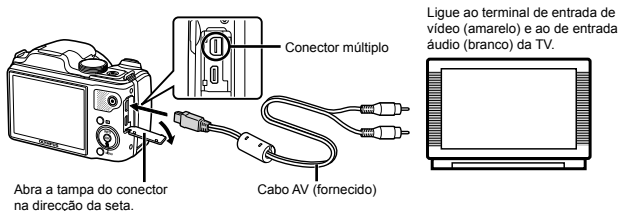

- Ligação através de um cabo HDMI

- 1 Na câmara, seleccione o formato de sinal digital a que esta será ligada ([480p/576p]/[720p]/[1080i]).
  - 2 Ligue a TV à câmara.
  - 3 Ligue a TV e mude «INPUT» para «VIDEO (uma tomada de entrada ligada à câmara)».
  - 4 Ligue a câmara e utilize  $\Delta \nabla \triangleleft \triangleright$  para seleccionar a imagem a reproduzir.
- ⚠ O sistema de sinal de vídeo varia de acordo com os países e as regiões. Antes de visualizar imagens na sua TV, seleccione a saída de vídeo de acordo com o tipo de sinal de vídeo da TV.
- ⚠ Quando a câmara está ligada ao computador através do cabo USB, não ligue o cabo HDMI à câmara.

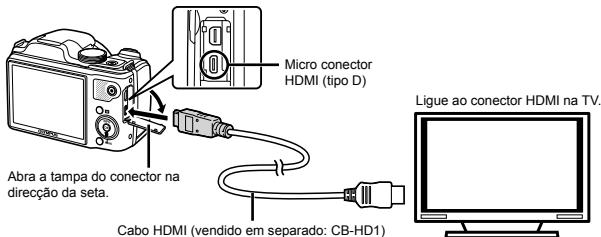



- ❗ Para obter mais informações sobre como alterar a origem de entrada da TV, consulte o manual de instruções da TV.
- ❗ Quando a câmara e a TV estão ligadas por um cabo AV e por um cabo HDMI, o cabo HDMI tem prioridade.
- ❗ Consoante as definições da TV, as imagens e as informações apresentadas podem surgir cortadas.

### Para efectuar operações de imagens com o controlo remoto da TV

- ① Defina [Control HDMI] como [Ligado], e desligue a câmara.
- ② Utilize um cabo HDMI para ligar a câmara à TV. «Ligação através de um cabo HDMI» (P. 48)
- ③ Em primeiro lugar, ligue a TV e, em seguida, ligue a câmara.
  - Para efectuar operações, siga o guia de operações apresentado na TV.
- ❗ Em algumas TV, não é possível efectuar operações através do controlo remoto, mesmo que o guia de operações seja apresentado no ecrã.
- ❗ Se não for possível efectuar operações com o controlo remoto da TV, defina [Control HDMI] como [Desl.] e utilize a câmara para efectuar operações.

### Poupar a carga da bateria entre fotografias [Poupar Energ]

Ÿ (Menu Definições 2) ► Poupar Energ

Submenu 2	Aplicação
Desl.	Cancela a função [Poupar Energ].
Ligado	Se a câmara não for utilizada durante aprox. 10 segundos, o ecrã desliga-se automaticamente para poupar a carga da bateria.

### Para sair do modo de standby

Prima um botão.

### Alterar o idioma de visualização [🌐]

Ÿ (Menu Definições 2) ► 🌐

Submenu 2	Aplicação
Idiomas	O idioma dos menus e das mensagens de erro apresentadas no ecrã pode ser seleccionado.

## Definir a data e a hora [🕒]

🕒 (Menu Definições 2) ▶ 🕒

! «Idioma, data, hora e fuso horário» (P. 15)

### Para verificar a data e a hora

Prima o botão **INFO** com a câmara desligada. A hora actual é apresentada durante aproximadamente 3 segundos.

## Seleccionar o fuso horário local e fusos horários alternativos [Hora Mundial]

🕒 (Menu Definições 2) ▶ Hora Mundial

! Só será possível seleccionar um fuso horário com [Hora Mundial] se o relógio da câmara já tiver sido definido com [🕒].

Submenu 2	Submenu 3	Aplicação
Origem/Outra	↑	A hora no fuso horário local (o fuso horário seleccionado para ↑ no submenu 2).
	→	A hora no fuso horário de destino (o fuso horário seleccionado para → no submenu 2).
🏠 <sup>1</sup>	—	Selecione o fuso horário local (↑).
→ <sup>1,2</sup>	—	Selecione o fuso horário de destino (→).

- <sup>1</sup> Em áreas em que a hora de Verão esteja em vigor, utilize  $\Delta \nabla$  para activar a hora de Verão ([Verão]).
- <sup>2</sup> Quando selecciona um fuso horário, a câmara calcula automaticamente a diferença horária entre o fuso horário seleccionado e o fuso horário local (↑) para apresentar a hora no fuso horário do local de destino (→).

## Registar as definições para Fixar Beleza [Definições Beleza]

🕒 (Menu Definições 3) ▶ Definições Beleza

- ! Dependendo da imagem, a edição poderá não ser eficaz.
- 1 Utilize  $\Delta \nabla$  para seleccionar uma definição de retoque e prima o botão 🔄.
  - 2 Prima o botão disparador para tirar uma fotografia de retrato.



! A imagem não é guardada.

- 3 Seccione um item de retoque e prima o botão 🔄.



- 4 Prima o botão 🔄 no ecrã de revisão para guardar a imagem.
  - O registo está concluído.

# Imprimir

## Impressão directa (PictBridge<sup>1</sup>)

Ao ligar a câmara a uma impressora compatível com PictBridge, poderá imprimir imagens directamente sem utilizar um computador.

Para saber se a sua impressora é compatível com a função PictBridge, consulte o manual de instruções da impressora.

<sup>1</sup> PictBridge é um padrão de impressão utilizado para ligar câmaras digitais e impressoras de diferentes fabricantes e imprimir imagens directamente.

- ! Os modos de impressão, os tamanhos de papel e outros parâmetros que podem ser definidos na câmara variam de acordo com a impressora utilizada. Para mais informações, consulte o manual de instruções da impressora.
- ! Para obter mais informações sobre os tipos de papel disponíveis, o carregamento de papel e a instalação de tinteiros, consulte o manual de instruções da impressora.

## Imprimir imagens com as definições padrão da impressora [Imp. Fácil]

- ! No menu de configuração, defina [Conexão USB] como [Imprimir]. [Conexão USB] (P. 45)

### 1 Apresentar no ecrã a imagem que será impressa.

- ! «Visualizar imagens» (P. 20)

### 2 Ligue a impressora e, em seguida, ligue a impressora à câmara.

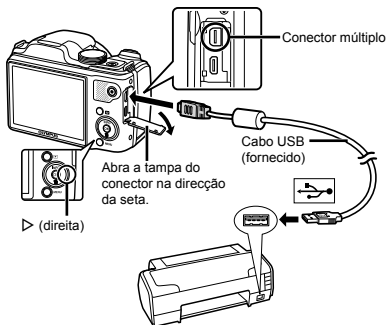

### 3 Prima $\triangleright$ para começar a imprimir.

### 4 Para imprimir outra imagem, utilize $\triangleleft\triangleright$ para seleccionar uma imagem e prima o botão $\odot$ .

#### Para sair da impressão

Após a imagem seleccionada ter sido exibida no ecrã, desligue o cabo USB da câmara e da impressora.

## Alterar as definições de impressão da impressora [Imp. Person.]

**1** Siga os Passos 1 e 2 para [Imp. Fácil] (P. 51).

**2** Prima o botão .

**3** Utilize  $\Delta$   $\nabla$  para seleccionar o modo de impressão e, em seguida, prima o botão .

Submenu 2	Aplicação
Imprimir	Esta função imprime a imagem seleccionada no Passo 6.
Impr. Tudo	Esta função imprime todas as imagens guardadas na memória interna ou no cartão.
Multi-Impr.	Esta opção imprime uma imagem num formato de múltiplas disposições.
Índice	Esta função imprime um índice de todas as imagens guardadas na memória interna ou no cartão.
Ordem De Impressao <sup>1</sup>	Esta função imprime imagens com base nos dados de reserva de impressão do cartão.

<sup>1</sup> [Ordem De Impressao] estará disponível apenas se tiverem sido efectuadas reservas de impressão. «Reservas de Impressão (DPOF)» (P. 54)

**4** Utilize  $\Delta$   $\nabla$  para seleccionar [Tamanho] (Submenu 3) e prima  $\triangleright$ .

 Se o ecrã [Papel Impr] não for apresentado, [Tamanho], [Sem Marg] e [Foto/Folha] são definidas para as predefinições da impressora.



**5** Utilize  $\Delta$   $\nabla$  para seleccionar as definições [Sem Marg] ou [Foto/Folha] e prima o botão .

Submenu 4	Aplicação
Desligado/Ligado <sup>1</sup>	A imagem é impressa com uma margem à volta ([Desligado]). A imagem é impressa de forma a preencher todo o papel ([Ligado]).
(O número de imagens por folha varia consoante a impressora.)	O número de imagens por folha ([Foto/Folha]) apenas pode ser seleccionado se a opção [Multi-Impr.] tiver sido seleccionada no Passo 3.

<sup>1</sup> As definições disponíveis para [Sem Marg] variam consoante a impressora.

 Se seleccionar [Padrão] nos Passos 4 e 5, a imagem será impressa com as predefinições da impressora.

**6** Utilize  $\triangleleft$   $\triangleright$  para seleccionar uma imagem.

**7** Prima  $\Delta$  para efectuar uma reserva de impressão para a imagem actual. Prima  $\nabla$  para especificar definições detalhadas da impressora para a imagem actual.

## Para efectuar as definições detalhadas de impressora

- ① Utilize  $\Delta$   $\nabla$   $\triangleleft$   $\triangleright$  para seleccionar a definição e prima o botão  $\odot$ .

Submenu 5	Submenu 6	Aplicação
	0 a 10	Esta função define o número de impressões.
Data	Com/Sem	Ao seleccionar a opção [Com] imprime as imagens com a data. Ao seleccionar a opção [Sem] imprime as imagens sem a data.
Nome Fich	Com/Sem	Ao seleccionar a opção [Com] imprime o nome do ficheiro na imagem. Ao seleccionar a opção [Sem] não imprime o nome do ficheiro na imagem.
	(Avança para o ecrã de definição.)	Esta função permite seleccionar uma parte da imagem para impressão.

## Para recortar uma imagem

- ① Utilize o regulador de zoom para seleccionar o tamanho do delimitador de recorte, utilize  $\Delta$   $\nabla$   $\triangleleft$   $\triangleright$  para mover o delimitador e, em seguida, prima o botão  $\odot$ .

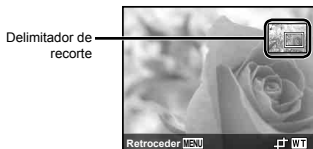

- ② Utilize  $\Delta$   $\nabla$  para seleccionar [OK] e prima o botão  $\odot$ .

- 8** Se for necessário, repita os Passos 6 e 7 para seleccionar a imagem a imprimir, especifique as definições detalhadas e defina [Uma Imp].

## 9 Prima o botão $\odot$ .



## 10 Utilize $\Delta$ $\nabla$ para seleccionar [Imprimir] e prima o botão $\odot$ .

- A impressão é iniciada.
- Quando [Definir Opções] está seleccionado no modo [Impr.Tudo], é apresentado o ecrã [Inf.Impr.].
- Quando a impressão terminar, o ecrã [Sel.Md.Imp.] é visualizado.



## Para cancelar a impressão

- ① Prima o botão MENU enquanto a mensagem [Não Remove o Cabo USB] estiver a ser apresentada.
- ② Utilize  $\Delta$   $\nabla$  para seleccionar [Cancelar] e, em seguida, prima o botão  $\odot$ .

## 11 Prima o botão MENU.

- 12** Se a mensagem [Retirar O Cabo USB] for apresentada, desligue o cabo USB da câmara e da impressora.

## Reservas de Impressão (DPOF<sup>1</sup>)

Nas reservas de impressão, o número de impressões e a opção de impressão da data são guardados na imagem no cartão. Esta opção proporciona uma impressão fácil numa impressora ou loja de revelação com suporte para DPOF através da utilização das reservas de impressão do cartão, sem utilizar um computador ou uma câmara.

<sup>1</sup> DPOF é uma norma de armazenamento de informações de impressão automática a partir de câmaras digitais.

- ❗ As reservas de impressão apenas podem ser definidas para as imagens armazenadas no cartão.
- ❗ As reservas DPOF definidas por outro equipamento não podem ser alteradas nesta câmara. Faça alterações através do equipamento original. A criação de novas reservas DPOF com esta câmara apagará as reservas efectuadas pelo outro dispositivo.
- ❗ Pode efectuar reservas de impressão DPOF de até 999 imagens por cartão.

## Reserva de impressão individual [ ]

- 1 Visualize o menu de configuração.
- ❗ «Menu de configuração» (P. 9)
- 2 A partir do menu de reprodução [▶], seleccione [Ordem De Impres] e, em seguida, prima o botão [OK].
- 3 Utilize Δ ∇ para seleccionar [ ] e prima o botão [OK].



- 4 Utilize < > para seleccionar a imagem para reserva de impressão. Utilize Δ ∇ para seleccionar a quantidade. Prima o botão [OK].

- 5 Utilize Δ ∇ para seleccionar a opção de ecrã [ ] (impressão de data) e prima o botão [OK].

Submenu 2	Aplicação
Nao	Esta função imprime apenas a imagem.
Data	Esta função imprime a imagem com a respectiva data.
Hora	Esta função imprime a imagem com a respectiva hora.

- 6 Utilize Δ ∇ para seleccionar [Definir] e prima o botão [OK].

## Reservar uma impressão de cada uma das imagens no cartão [ALL]

- 1 Siga os Passos 1 e 2 em [ ] (P. 54).
- 2 Utilize Δ ∇ para seleccionar [ALL] e prima o botão [OK].
- 3 Execute os Passos 5 e 6 em [ ].

## Repor todos os dados da reserva de impressão

- 1 Siga os Passos 1 e 2 em [ ] (P. 54).
- 2 Seleccione [ ] ou [ALL] e prima o botão [OK].
- 3 Utilize Δ ∇ para seleccionar [Reiniciar] e prima o botão [OK].

## ***Repor os dados da reserva de impressão de imagens seleccionadas***

---

- 1** Siga os Passos 1 e 2 em [📄] (P. 54).
- 2** Utilize  $\Delta \nabla$  para seleccionar [📄] e prima o botão  $\odot$ .
- 3** Utilize  $\Delta \nabla$  para seleccionar [Manter] e prima o botão  $\odot$ .
- 4** Utilize  $\triangleleft \triangleright$  para seleccionar a imagem com a reserva de impressão que pretende cancelar. Utilize  $\Delta \nabla$  para definir a quantidade de impressão para «0».
- 5** Se for necessário, repita o Passo 4 e, em seguida, prima o botão  $\odot$  quando terminar.
- 6** Utilize  $\Delta \nabla$  para seleccionar a opção de ecrã [🕒] (impressão de data) e prima o botão  $\odot$ .
  - As definições são aplicadas às restantes imagens com os dados da reserva de impressão.
- 7** Utilize  $\Delta \nabla$  para seleccionar [Definir] e prima o botão  $\odot$ .

# Sugestões de Utilização

Se a câmara não funcionar conforme pretendido, ou se surgir uma mensagem de erro no ecrã, e não souber o que fazer, consulte as informações abaixo para corrigir o(s) problema(s).

## Resolução de problemas

### Bateria

«A câmara não funciona mesmo quando a bateria está instalada».

- Insira uma bateria recarregada na posição correcta. «Introduzir a bateria e o cartão» (P. 11), «Carregar a bateria com o adaptador USB-CA fornecido» (P. 12)
- O desempenho da bateria poderá ter sido reduzido temporariamente devido a temperaturas baixas. Tire a bateria da câmara e aqueça-a, colocando-a no bolso durante alguns momentos.



### Cartão/Memória interna

«É apresentada uma mensagem de erro».

«Mensagem de erro» (P. 57)

### Botão disparador

«Não é tirada nenhuma fotografia quando o botão disparador é premido».

- Cancele o modo de descanso. Para poupar a energia da bateria, a câmara entra automaticamente em modo de descanso e o ecrã desliga-se caso não se verifique qualquer operação durante 3 minutos, quando a câmara está ligada. Não é tirada nenhuma fotografia mesmo quando o botão disparador é totalmente premido neste modo. Antes de tirar uma fotografia, utilize o regulador de zoom ou outros botões para retirar a câmara do modo de descanso. Se a câmara não for manuseada durante 12 minutos, desligar-se-á automaticamente. Prima o botão **ON/OFF** para ligar a câmara.
- Prima o botão  para mudar para o modo de disparo.
- Aguarde até que  (carregamento do flash) pare de piscar antes de começar a fotografar.

- Com uma utilização prolongada da câmara, a temperatura interna poderá aumentar e fazer com que a câmara se desligue automaticamente. Se esta situação ocorrer, remova a bateria da câmara e aguarde até a câmara arrefecer o suficiente. A temperatura externa da câmara também pode aumentar durante a utilização, mas este aumento é normal e não representa uma avaria.

### Ecrã

«É difícil ver».

- Poderá ter ocorrido condensação. Desligue a câmara e aguarde até que o corpo da máquina se adapte às condições de temperatura ambiente antes de fotografar.

«A luz é capturada na fotografia».

- Fotografar com flash em situações de pouca luz resulta numa imagem com muitos reflexos da luz do flash no pó que se encontra no ar.

### Função de data e hora

«As definições de data e hora voltam à predefinição».

- Se a bateria for removida e deixada fora da câmara durante cerca de 3 dias<sup>1</sup>, as definições de data e hora voltam às predefinições e terão de ser novamente definidas.  
<sup>1</sup> O tempo necessário para que as definições de data e hora voltem às predefinições varia consoante o tempo durante o qual a bateria tiver estado inserida na câmara.  
«Idioma, data, hora e fuso horário» (P. 15)

### Diversos









«A câmara emite ruídos ao fotografar».

- Mesmo quando não são efectuadas quaisquer operações, a câmara pode activar a objectiva, provocando ruídos. Isto deve-se ao facto de a câmara efectuar automaticamente acções de focagem automática, a partir do momento em que está pronta para disparar.



## Mensagem de erro

- ! Se uma das seguintes mensagens surgir no ecrã, verifique qual é a solução correspondente.

Mensagem de erro	Solução
 <b>Erro Cart</b>	<b>Problema no cartão</b> Insira um cartão novo.
 <b>Protgrav</b>	<b>Problema no cartão</b> O interruptor de protecção contra a escrita está definido para o lado «LOCK». Liberte o interruptor.
 <b>Memo Cheia</b>	<b>Problema na memória interna</b> • Insira um cartão. • Apague as imagens indesejadas. <sup>1</sup>
 <b>Cart Cheio</b>	<b>Problema no cartão</b> • Substitua o cartão. • Apague as imagens indesejadas. <sup>1</sup>
	<b>Problema no cartão</b> Utilize $\Delta$ $\nabla$ para seleccionar [Formatação] e prima o botão $\odot$ . Em seguida, utilize $\Delta$ $\nabla$ para seleccionar [Sim] e prima o botão $\odot$ . <sup>2</sup>
	<b>Problema na memória interna</b> Utilize $\Delta$ $\nabla$ para seleccionar [Formatação] e prima o botão $\odot$ . Em seguida, utilize $\Delta$ $\nabla$ para seleccionar [Sim] e prima o botão $\odot$ . <sup>2</sup>
 <b>Sem Imagem</b>	<b>Problema na memória interna/ Cartão</b> Tire fotografias antes de as visualizar.
 <b>Erro Imag</b>	<b>Problema com a imagem seleccionada</b> Utilize software de aperfeiçoamento de imagem, etc., para visualizar a imagem num computador. Se ainda assim não conseguir visualizar a imagem, o ficheiro de imagem estará corupto.

Mensagem de erro	Solução
 <b>A Imagem não é Editada</b>	<b>Problema com a imagem seleccionada</b> Utilize software de aperfeiçoamento de imagem, etc., para editar a imagem num computador.
 <b>Bat Vazia</b>	<b>Problema da bateria</b> Carregue a bateria.
 <b>Sem Ligação</b>	<b>Problema de ligação</b> Ligue a câmara ao computador ou à impressora de modo correcto.
 <b>Sem Papel</b>	<b>Problema da impressora</b> Coloque papel na impressora.
 <b>Sem Tinta</b>	<b>Problema da impressora</b> Substitua o tinteiro da impressora.
 <b>Encravado</b>	<b>Problema da impressora</b> Retire o papel encravado.
<b>Defin.Alterad.</b> <sup>3</sup>	<b>Problema da impressora</b> Volte ao estado no qual a impressora pode ser utilizada.
 <b>Erro Impres.</b>	<b>Problema da impressora</b> Desligue a câmara e a impressora, verifique se existem problemas com a impressora e volte a ligá-la.
 <b>Imposs.Imprim.</b> <sup>4</sup>	<b>Problema com a imagem seleccionada</b> Utilize um computador para imprimir.

<sup>1</sup> Antes de apagar imagens importantes, transfira-as para um computador.

<sup>2</sup> Todos os dados serão apagados.

<sup>3</sup> Esta mensagem é apresentada, por exemplo, quando o tableteiro do papel da impressora for removido. Não utilize a impressora enquanto estiver a alterar as definições de impressão da câmara.

<sup>4</sup> Esta câmara poderá não ser capaz de imprimir imagens criadas por outras câmaras.

## Sugestões de fotografia

Se não tiver a certeza de como tirar a fotografia desejada, consulte as informações abaixo.

### Focagem



#### «Focar o assunto»

- **Fotografar um assunto que não esteja no centro do ecrã**

Depois de focar um objecto à mesma distância que o assunto, componha o enquadramento e tire a fotografia.

Premir o botão disparador até meio (P. 16)

- **Defina [Modo AF] (P. 36) para [Face]/[ESP]**
- **Fotografar no modo [AF Seguido] (P. 36)**

A câmara procura automaticamente o movimento do assunto, focando-o de forma contínua.

- **Tirar uma fotografia a assuntos quando a focagem automática é difícil**

Nos seguintes casos, depois de focar um objecto (premindo o botão disparador até meio) com contraste elevado e que se situe à mesma distância que o assunto, componha o enquadramento e tire a fotografia.

Assuntos com contraste baixo

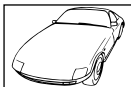

Quando surgem no centro do ecrã objectos extremamente luminosos

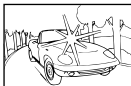

Objecto sem linhas verticais<sup>\*1</sup>

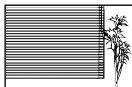

- <sup>\*1</sup> Também poderá obter bons resultados se tirar a fotografia segurando a câmara verticalmente para focar e, em seguida, voltar à posição horizontal para disparar.

Quando os objectos se encontram a distâncias diferentes



Objecto em movimento rápido

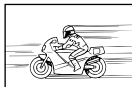

O assunto não está no centro do enquadramento



## Movimentação da câmara



### «Tirar fotografias sem tremer a câmara»

- **Tirar fotografias utilizando [Tamanho De Imagem] (P. 37)**

O dispositivo de captação de imagens compensa o movimento da câmara mesmo quando a sensibilidade ISO não é aumentada. Esta função também é eficaz ao tirar fotografias com uma ampliação de zoom elevada.

- **Gravar vídeos utilizando [IS Em Modo Filme] (P. 37)**

- **Selecione [Desporto] no modo de cena (P. 24)**

O modo [Desporto] utiliza uma velocidade do disparador rápida e pode reduzir a desfocagem provocada por um assunto em movimento.

- **Tirar fotografias com uma sensibilidade ISO elevada**

Se for seleccionada uma sensibilidade ISO elevada, as fotografias podem ser tiradas com uma velocidade de disparo rápida, mesmo em localizações onde não seja possível utilizar o flash. «Seleccionar a sensibilidade ISO» (P. 32)

## Exposição (luminosidade)



### «Tirar fotografias com a luminosidade certa»

- **Fotografar um assunto em contraluz**  
Os rostos e os fundos ficam claros, mesmo quando fotografados em contraluz.

[A]. Sombra] (P. 35)

- **Tirar fotografias utilizando [Face/iESP] (P. 36)**

É obtida uma exposição correcta para um rosto que se encontra em contraluz e o rosto é iluminado.

- **Tirar fotografias utilizando [ ] para [ESP/ ] (P. 36)**

A luminosidade é ajustada ao assunto no centro do ecrã, não sendo a imagem afectada pela luz de fundo.

- **Tirar fotografias utilizando o flash [Fill In] (P. 19)**  
Um assunto em contraluz é iluminado.

- **Tirar fotografias de uma praia com areia branca ou de uma paisagem com neve**

Defina o modo como [Praia E Neve] (P. 24).

- **Tirar fotografias utilizando a compensação da exposição (P. 31)**

Ajuste a luminosidade ao visualizar o ecrã para tirar a fotografia. Normalmente, tirar fotografias de assuntos brancos (tais como neve) resulta em imagens mais escuras do que o assunto real. Utilize a compensação da exposição para ajustar na direcção positiva (+), de modo a recriar os brancos tal como são na realidade. Por outro lado, ao tirar fotografias de assuntos escuros, será mais eficaz ajustar na direcção negativa (-).

## Matiz de cor



### «Tirar fotografias com cores no mesmo tom com que aparecem»

- **Fotografar seleccionando o balanço de brancos (P. 31)**

Normalmente, é possível obter os melhores resultados na maioria dos ambientes com a definição [WB Auto] mas, para alguns assuntos, deve tentar experimentar definições diferentes. (Esta situação é especialmente verdadeira para as sombras com um céu limpo, definições de luz natural misturada com luz artificial e situações semelhantes.)

## Qualidade de imagem



### «Tirar fotografias mais nítidas»

- **Tirar fotografias com o zoom óptico**  
Evite utilizar o zoom digital (P. 36) para fotografar.

- **Tirar fotografias com uma sensibilidade ISO reduzida**

Se a fotografia for tirada com uma sensibilidade ISO elevada, poderá ocorrer ruído (pequenos pontos coloridos e ausência da homogeneidade cromática da imagem original), e a imagem final poderá ficar granulosa.

«Seleccionar a sensibilidade ISO» (P. 32)

## Panorâmica



«Tirar fotografias de modo a que as imagens fiquem unidas de forma uniforme»

- **Uma sugestão para disparo panorâmico**

Tirar fotografias girando com a câmara no centro evita a oscilação da imagem. Especialmente ao fotografar objectos próximos, girar com a extremidade da objectiva no centro produz resultados favoráveis.

[Panorama] (P. 26)

## Bateria



«Prolongar a vida útil da bateria»

- Defina [Poupar Energ] (P. 49) como [Ligado]

## Sugestões de reprodução/edição

### Reproduzir



«Reproduzir imagens da memória interna e do cartão»

- **Remova o cartão e apresente as imagens presentes na memória interna**
  - «Introduzir a bateria e o cartão» (P. 11)

«Visualizar fotografias com uma qualidade de imagem elevada numa TV de alta definição»

- **Ligue a câmara à TV com um cabo HDMI (vendido em separado)**
  - «Reproduzir imagens numa TV» (P. 47)

### Edição



«Apagar o som gravado com uma imagem»

- **Gravar por cima do som com silêncio ao reproduzir a imagem**
  - «Acréscetar som a imagens [🔊]» (P. 40)

## ***Cuidados a ter com a câmara fotográfica***

---

### **Exterior**

- Limpe cuidadosamente com um pano macio. Se a câmara estiver muito suja, molhe o pano em água tépida com sabão e escorra-o bem. Limpe a câmara com o pano húmido e seque-a com um pano seco. Se utilizou a câmara na praia, utilize um pano molhado em água doce e escorra bem.

### **Ecrã**

- Limpe cuidadosamente com um pano macio.

### **Objectiva**

- Sobre o pó da objectiva e, depois, limpe suavemente com um agente de limpeza de objectivas.

! Não utilize solventes fortes como benzina ou álcool, ou panos quimicamente tratados.

! Se a objectiva não for limpa, poderá surgir bolor na superfície da mesma.

### **Bateria/Adaptador USB-CA**

- Limpe cuidadosamente com um pano macio e seco.

## ***Armazenamento***

---

- Quando armazena a câmara durante longos períodos de tempo, retire a bateria, o adaptador USB-CA e o cartão, mantendo-os num local seco e bem ventilado.
- Introduza a bateria periodicamente e verifique as funções da câmara.

! Evite deixar a câmara em locais onde existam produtos químicos, pois poderá ocorrer corrosão.

## ***Bateria e adaptador USB-CA***

---

- Esta câmara utiliza uma bateria de iões de lítio Olympus (LI-50B). Não podem ser utilizados outros tipos de bateria.

! **Cuidado:**  
Existe um risco de explosão caso a bateria seja substituída por um tipo de bateria incorrecto. Elimine a bateria usada respeitando as instruções. (P. 65)

- O consumo de energia da câmara varia mediante as funções utilizadas.
- A energia é gasta continuamente perante as condições descritas em seguida, fazendo com que a bateria se gaste rapidamente.
  - O zoom é utilizado repetidamente.
  - O botão disparador é premido até meio repetidamente no modo de disparo, activando a focagem automática.
  - Uma imagem é visualizada no ecrã durante um longo período de tempo.
  - A câmara está ligada a uma impressora.
- A utilização de uma bateria gasta pode fazer com que a câmara se desligue sem apresentar o aviso de bateria fraca.
- O adaptador USB-CA F-2AC incluído foi concebido para ser utilizado exclusivamente com esta câmara. Não é possível carregar outras câmaras com este adaptador USB-CA.
- Não ligue o adaptador USB-CA F-2AC incluído a equipamentos que não esta câmara.
- Para o adaptador USB-CA de ligação directa: O adaptador USB-CA F-2AC incluído destina-se a ser utilizado correctamente numa posição vertical ou colocado no chão.

## ***Utilizar um adaptador USB-CA vendido em separado***

---

É possível utilizar o adaptador USB-CA F-3AC (vendido em separado) com esta câmara. Não utilize nenhum adaptador USB-CA para além do carregador genuíno. Ao utilizar o F-3AC, certifique-se de que utiliza o cabo USB incluído com esta câmara. Não utilize qualquer outro adaptador USB-CA com esta câmara.

## Utilizar um carregador vendido em separado

Pode utilizar um carregador (UC-50: vendido em separado) para carregar a bateria.

## Utilizar o seu carregador e adaptador USB-CA no estrangeiro

- O carregador e o adaptador USB-CA podem ser utilizados na maior parte das fontes eléctricas domésticas de 100 V a 240 V CA (50/60 Hz) em todo o mundo. No entanto, consoante o país ou área em que se encontra, a tomada de parede CA pode ter uma forma diferente e o carregador e o adaptador USB-CA podem precisar de um adaptador de ficha para a tomada de parede. Para mais pormenores, consulte a sua loja local de equipamento eléctrico ou a agência de viagens.
- Não utilize conversores de voltagem para viagem, pois poderão danificar o carregador e o adaptador USB-CA.

## Cartão Eye-Fi

- Utilize cartões Eye-Fi disponíveis comercialmente.
- Durante a utilização, o cartão Eye-Fi poderá ficar quente.
- Ao utilizar o cartão Eye-Fi, a bateria poderá gastar-se mais depressa.
- Ao utilizar o cartão Eye-Fi, o funcionamento da câmara poderá ser mais lento.

## Utilizar o cartão

Um cartão (ou a memória interna) também corresponde ao rolo de filme que grava imagens numa câmara analógica. Porém, as imagens gravadas (dados) podem ser apagadas, e também é possível aperfeiçoá-las através de um computador. Pode remover e trocar os cartões da câmara mas, com a memória interna, isso não é possível. A utilização de cartões de maior capacidade permite-lhe tirar mais fotografias.

## Cartões compatíveis com esta câmara

Cartão SD/SDHC/SDXC/Eye-Fi (para mais informações sobre a compatibilidade de cartões, visite a página da Internet da Olympus.)



## Interruptor de protecção contra a escrita do cartão SD/SDHC/SDXC

O corpo do cartão SD/SDHC/SDXC inclui um interruptor de protecção contra a escrita.

Se definir o interruptor para o lado «LOCK», não será possível gravar ou eliminar dados do cartão, nem formatar o mesmo. Mude o lado do interruptor para permitir a escrita.



## Verificar a localização onde são guardadas as imagens

O indicador de memória mostra se está a ser utilizada a memória interna ou o cartão no modo de disparo e no modo de reprodução.

### Indicador de memória em uso

: Está a ser utilizada a memória interna

: Está a ser utilizado o cartão

- ⚠ Mesmo que utilize as funções [Formatação]/ [Formatação], [Apagar], [Sel. Imagem] ou [Apag. Imags], os dados do cartão não são totalmente eliminados. Quando deitar fora um cartão que já não pretenda utilizar, danifique o cartão para evitar que sejam recuperados dados pessoais do mesmo.

## Processo de leitura/gravação do cartão

Durante a operação, o indicador de memória em uso pisca a vermelho enquanto a câmara estiver a gravar dados. Nunca abra a tampa da bateria/cartão nem desligue o cabo USB. Caso contrário, poderá não só danificar os dados de imagem como também tornar a memória interna ou o cartão inutilizáveis.



## Número de imagens armazenáveis (fotografias)/Duração da gravação contínua (vídeos) na memória interna e nos cartões

- ! Os valores apresentados nas tabelas seguintes são meramente indicativos. Os valores reais de número de imagens armazenáveis ou de duração de gravação contínua irão divergir em função das condições de disparo e dos cartões de memória utilizados.
- ! Os valores apresentados na tabela seguinte correspondem ao número de imagens armazenáveis ao utilizar a memória interna formatada. [Formatacao]/[Formatação] (P. 44)

### Fotografia

Tamanho De Imag	Compressão	Número de fotografias armazenáveis	
		Memória interna	Cartão SD/SDHC/SDXC (4 GB)
14M 4288×3216	FINE	1	564
	NORM	3	1.094
8M 3264×2448	FINE	3	950
	NORM	6	1.803
5M 2560×1920	FINE	5	1.495
	NORM	9	2.786
3M 2048×1536	FINE	7	2.229
	NORM	13	3.954
2M 1600×1200	FINE	11	3.405
	NORM	18	5.572
1M 1280×960	FINE	16	4.715
	NORM	26	7.662
VGA 640×480	FINE	59	17.514
	NORM	83	24.520
16:9L 4288×2416	FINE	2	743
	NORM	4	1.425
16:9S 1920×1080	FINE	10	3.143
	NORM	18	5.330

## Vídeo

Tamanho De Imagem	Duração da gravação contínua			
	Memória interna		Cartão SD/SDHC/SXDC (4 GB)	
	Com som	Sem som	Com som	Sem som
 1920×1080 <sup>1</sup>	4 seg.	4 seg.	27 min. 26 seg.	28 min. 33 seg.
 1280×720 <sup>1</sup>	6 seg.	6 seg.	29 min.	29 min.
 640×480	21 seg.	26 seg.	137 min. 7 seg.	170 min. 59 seg.

<sup>1</sup> A duração de gravação contínua máxima é de 29 minutos na qualidade HD especificada.

 O tamanho máximo de um ficheiro de vídeo é de 4 GB, independentemente da capacidade do cartão.

## Aumentar o número de imagens que podem ser fotografadas

Apague as imagens que não pretenda manter ou ligue a câmara a um computador ou outro dispositivo para guardar as imagens e, em seguida, apague as imagens da memória interna ou do cartão. [Apagar] (P. 22, 41), [Sel.Imagem] (P. 42), [Apag Imags] (P. 42), [Formatacao]/[Formatação] (P. 44)

## PRECAUÇÕES DE SEGURANÇA

	<b>CUIDADO</b> <b>RISCO DE CHOQUE ELÉCTRICO NÃO ABRIR</b>	
CUIDADO: PARA REDUZIR O RISCO DE CHOQUE ELÉCTRICO, NÃO REMOVA A TAMPA (OU TRASEIRA). NÃO EXISTEM PEÇAS REPARÁVEIS PELO UTILIZADOR NO INTERIOR. CONTACTE OS SERVIÇOS TÉCNICOS QUALIFICADOS DA OLYMPUS.		

 Um ponto de exclamação dentro de um triângulo alerta o utilizador em relação a instruções importantes de funcionamento e manutenção, inseridas na documentação fornecida com o produto.

 **PERIGO** Se o produto for utilizado sem cumprir as informações subjacentes a este símbolo, poderão resultar lesões graves ou morte.

 **ADVERTÊNCIA** Se o produto for utilizado sem cumprir as informações subjacentes a este símbolo, poderão resultar lesões ou morte.

 **CUIDADO** Se o produto for utilizado sem cumprir as informações subjacentes a este símbolo, poderão resultar danos pessoais de pequena ordem, danos no equipamento ou perda de dados importantes.

**ATENÇÃO!**  
**PARA EVITAR O RISCO DE INCÊNDIO OU DE CHOQUES ELÉCTRICOS, NUNCA DESMONTE OU EXPONHA ESTE EQUIPAMENTO À ÁGUA, NEM MANUSEIE EM LOCAIS DE HUMIDADE ELEVADA.**

### Precauções gerais

Ler todas as instruções – Antes de utilizar o produto, leia todas as instruções de funcionamento. Guarde todos os manuais e documentação para futura referência.  
Limpeza – Antes de limpar, desligue sempre o aparelho da tomada. Utilize apenas um

pano húmido. Nunca utilize qualquer tipo de líquido ou aerosol, ou qualquer tipo de solvente orgânico para limpar este produto.

**Suportes** – Para sua segurança, e para evitar danos no produto, utilize apenas os acessórios recomendados pela Olympus.

**Água e Humidade** – Para conhecer as precauções a ter com os designs de produtos à prova de água, leia as secções sobre resistência a condições atmosféricas.

**Localização** – Para evitar danos no aparelho, coloque o aparelho sobre um tripé, prateleira ou suporte estável.

**Fonte de Alimentação** – Ligue este aparelho apenas à fonte de alimentação especificada no aparelho.

**Trovoada** – Se ocorrerem trovoadas durante a utilização do adaptador USB-CA, remova-o imediatamente da tomada de parede.

**Objectos Estranhos** – Para evitar danos pessoais, nunca insira um objecto de metal no produto.

**Calor** – Nunca utilize ou guarde este aparelho junto a fontes de calor como radiadores, grelhas de calor, fogões ou qualquer outro tipo de equipamento ou aplicação que gere calor, incluindo amplificadores estéreo.

### Manuseamento da câmara

#### **ADVERTÊNCIA**

- Não utilize a câmara perto de gases inflamáveis ou explosivos.
  - Não utilize o flash e o LED (incluindo o iluminador AF) a curta distância das pessoas (bebés, crianças pequenas, etc.).
  - Deverá manter uma distância de, pelo menos, 1 m do rosto das pessoas. O disparo do flash demasiado perto dos olhos pode causar uma perda de visão momentânea.
  - Mantenha a câmara fora do alcance de crianças pequenas e bebés.
  - Utilize e guarde sempre a câmara fora do alcance das crianças pequenas e bebés, para prevenir as seguintes situações de perigo que poderão causar sérias lesões:
    - Ficar preso na correia da câmara, provocando asfixia.
    - Ingerir acidentalmente a bateria, cartões ou outras peças pequenas.
    - Disparar o flash acidentalmente contra os seus próprios olhos ou contra os olhos de outra criança.
    - Lesionar-se acidentalmente com as peças amovíveis da câmara.
  - Não olhe para o sol ou para luzes fortes através da câmara.
  - Não utilize o aparelho e guarde a câmara em locais com pó ou humidade.
  - Durante o disparo, não tape o flash com a mão.
  - Utilize apenas cartões de memória SD/SDHC/SXDC ou cartões Eye-Fi.
- Nunca utilize outros tipos de cartões.  
Se introduzir acidentalmente outro tipo de cartão na câmara, contacte um



distribuidor ou centro de assistência autorizado. Não tente forçar a saída do cartão.

- Se achar que o adaptador USB-CÁ está extremamente quente ou emite um cheiro, ruído ou fumo fora do habitual, desligue imediatamente a ficha da tomada e deixe de utilizá-lo. Em seguida, entre em contacto com um distribuidor ou centro de assistência autorizado.



### CUIDADO

- **Se notar algum cheiro, ruído ou fumo estranho, interrompa imediatamente a utilização da câmara.**
  - Nunca retire a bateria com as mãos descobertas, pois poderá causar um incêndio ou queimar as suas mãos.
- **Nunca segure ou manuseie a câmara com as mãos molhadas.**
- **Não deixe a câmara em locais onde poderá ficar sujeita a temperaturas extremamente elevadas.**
  - Se o fizer, poderá deteriorar peças e, em certas circunstâncias, causar um incêndio na câmara. Não utilize o carregador ou o adaptador USB-CÁ se estiver coberto (como com um cobertor). Poderá causar sobreaquecimento, originando um incêndio.
- **Manuseie a câmara com cuidado para evitar queimaduras provocadas por baixo calor.**
  - Quando a câmara contém peças metálicas, o sobreaquecimento das mesmas poderá provocar queimaduras de baixo calor. Preste atenção ao seguinte:
    - Quando utilizada por muito tempo, a câmara ficará quente. Se continuar a segurar a câmara fotográfica nestas condições, poderá sofrer uma queimadura de baixo calor.
    - Em locais sujeitos a temperaturas extremamente baixas, a temperatura do corpo da câmara poderá ser mais baixa do que a temperatura ambiente. Se possível, use luvas quando manusear a câmara nestas circunstâncias.
- **Tenha cuidado com a correia.**
  - Ao transportar a câmara, tenha cuidado com a correia. Facilmente poderá ficar presa em objectos e causar danos graves.

## Precauções de manuseamento da bateria

**Siga estas indicações importantes para evitar que ocorram fugas de líquidos, sobreaquecimentos, incêndios, explosões ou para evitar choques eléctricos ou queimaduras.**



### PERIGO

- A câmara utiliza uma bateria de íons de lítio especificada pela Olympus. Carregue a bateria com o carregador ou com o adaptador USB-CÁ especificado. Não utilize quaisquer outros adaptadores USB-CÁ ou carregadores.
- Nunca aqueça ou queime a bateria.
- Tenha cuidado ao transportar ou guardar as baterias a fim de evitar que entrem em contacto com objectos metálicos, tais como jóias, ganchos, agafios, etc.
- Nunca guarde baterias em locais onde estarão expostas a luz solar directa ou sujeitas a altas temperaturas no interior de um veículo quente, perto de uma fonte de calor, etc.
- Para evitar fuga de líquidos ou avaria dos terminais da bateria, siga cuidadosamente todas as instruções referentes à utilização da bateria. Nunca tente desmontar uma bateria ou modificá-la de nenhuma maneira, por soldadura, etc.
- Se o líquido da bateria entrar em contacto com os seus olhos, lave-os imediatamente com água corrente fresca e limpa, e procure assistência médica imediatamente.
- Guarde as baterias sempre fora do alcance das crianças pequenas. Se uma criança engolir uma bateria acidentalmente, procure assistência médica imediatamente.
- Se não conseguir remover a bateria da câmara, contacte um distribuidor ou centro de assistência autorizado. Não tente remover a bateria à força. Os danos no exterior da bateria (riscos, etc.) podem produzir calor ou uma explosão.



### ADVERTÊNCIA

- Mantenha as baterias sempre secas.

- Para evitar que ocorram fugas de líquidos e sobreaquecimentos, ou que sejam causados incêndios ou explosões, utilize apenas as baterias recomendadas para este produto.
- Introduza a bateria cuidadosamente, tal como descrito nas instruções de funcionamento.
- Se a bateria recarregável não recarregar dentro do tempo especificado, interrompa o carregamento e não a utilize.
- Não utilize uma bateria rachada ou partida.
- Se a bateria tiver uma fuga, estiver descolorida, deformada ou apresentar qualquer outra anomalia durante o funcionamento, interrompa a utilização da câmara.
- Se o líquido da bateria entrar em contacto com a roupa ou a pele, retire a roupa e lave imediatamente a parte afectada com água corrente fresca e limpa. Se o líquido queimar a pele, procure ajuda médica imediatamente.
- Nunca exponha a bateria a fortes impactos nem a vibrações contínuas.



### CUIDADO

- **Antes de carregar, inspecione sempre a bateria cuidadosamente em relação a eventuais fugas, descoloração, deformação ou qualquer outra situação anormal.**
- A bateria poderá ficar quente durante uma utilização prolongada. Para evitar queimaduras ligeiras, não a remova imediatamente depois de utilizar a câmara.
- Evite de armazenar a câmara durante um período de tempo prolongado, retire sempre a bateria.

## Precauções sobre o ambiente de utilização

- Para proteger a tecnologia de alta precisão contida neste produto, nunca deixe a câmara nos locais abaixo indicados, durante a sua utilização ou armazenamento:
  - Locais onde a temperatura e/ou humidade seja elevada ou sofra de bruscas mudanças extremas. Luz solar directa, praias, veículos fechados ou perto de outras fontes de calor (fogões, radiadores, etc.) ou humidificadores.
  - Em ambientes com areia ou poeira.
  - Perto de produtos inflamáveis ou explosivos.
- Em locais molhados, tais como, casas de banho ou à chuva. Ao utilizar produtos com resistência às condições atmosféricas, leve também os respectivos manuais.
- Em locais sujeitos a fortes vibrações.
- Nunca deixe cair a câmara nem a submeta a fortes impactos ou vibrações.
- Ao colocar a câmara num tripé ou ao removê-la do mesmo, rode o parafuso do tripé e não a câmara.
- Antes de transportar a câmara, remova o tripé e todos os outros acessórios não Olympus.
- Não toque nos contactos eléctricos da câmara.
- Não deixe a câmara apontada directamente para o sol. Isto poderá causar danos na objectiva ou na cortina do disparador, descoloração, imagens fantasma no dispositivo de captação de imagens ou, possivelmente, incêndios.
- Não pressione nem exerça força excessiva sobre a objectiva.
- Antes de guardar a câmara por um longo período de tempo, retire a bateria. Selecione um local fresco e seco para a guardar a fim de evitar a condensação ou formação de bolor no interior da câmara. Após o armazenamento, teste a câmara ligando-a e pressionando o botão disparador para se certificar de que está a funcionar normalmente.
- A câmara poderá não funcionar correctamente se utilizada numa localização em que esteja sujeita a um campo magnético/electromagnético, ondas rádio/eléctricas ou voltagem elevada, como junto a um televisor, microondas, jogo de vídeo, altifalantes com volume elevado, unidade de ecrã de grandes dimensões, torre de televisão/rádiorú ou torres de transmissão. Nessas casas, desligue e volte a ligar a câmara antes de prosseguir com a utilização da mesma.
- Cumpra sempre as restrições do sistema de funcionamento descritas no manual da câmara fotográfica.

## Bateria

- Esta câmara utiliza uma bateria de íons de lítio especificada pela Olympus. Não utilize nenhum outro tipo de bateria.
- Se os terminais da bateria ficarem molhados ou gordurosos, poderá haver falha no contacto da câmara. Limpe a bateria muito bem antes de a utilizar, com um pano seco.

- Carregue sempre a bateria antes de a utilizar pela primeira vez ou se não tiver sido utilizada durante um longo período de tempo.
- Quando utilizar a câmara a bateria em locais com baixas temperaturas, tente manter a câmara e a bateria sobressolente o mais quente possível. As baterias fracas devido a baixas temperaturas podem restabelecer-se quando colocadas novamente à temperatura ambiente.
- O número de fotografias que pode tirar varia consoante as condições de disparo ou a bateria.
- Quando viajar, principalmente para o estrangeiro, leve consigo baterias de reserva. Poderá ser difícil adquirir a bateria recomendada nos locais para onde viaja.
- Ao armazenar a bateria por um longo período de tempo, opte por um local de armazenamento fresco.
- Proceda à reciclagem da bateria para poupar os recursos do nosso planeta. Ao eliminar baterias usadas, certifique-se de que cobre os terminais e cumpra sempre a legislação e a regulamentação locais.

## Ecra

- Não pressione o ecra com demasiada força, caso contrário, a imagem poderá ficar difusa, originando uma falha no modo de reprodução ou danos no ecra.
- Poderá surgir uma faixa de luz na parte superior/inferior do ecra, mas não se trata de uma avaria.
- Quando se visualiza um assunto diagonalmente na câmara, as margens podem surgir em ziguezague no ecra. Não se trata de uma avaria; no modo de reprodução este fenómeno é menos visível.
- Em locais sujeitos a baixas temperaturas, o ecra poderá demorar algum tempo a acender ou a sua cor poderá mudar temporariamente. Quando utilizar a câmara em locais muito frios, tente colocá-la, ocasionalmente, num local quente. Um ecra que apresente um desempenho debilitado devido às baixas temperaturas, recuperará quando estiver em locais com temperaturas normais.
- O monitor deste produto é fabricado com uma precisão de alta qualidade, contudo, podem aparecer pixels mortos ou inertes no monitor. Esses pixels não têm nenhuma influência na imagem que será guardada. Devido a estas características e dependendo do ângulo, também podem existir irregularidades na cor ou luminosidade, mas isso deve-se à estrutura do monitor. Não se trata de uma avaria.

## Avisos legais e outros

- A Olympus não assume qualquer responsabilidade nem oferece garantias referentes a qualquer dano ou benefício que possa advir do uso legal desta unidade, ou qualquer petição de terceiros que seja causada pelo uso inadequado deste produto.
- A Olympus não assume qualquer responsabilidade nem oferece garantia referente a qualquer dano ou benefício que possa advir do uso legal desta unidade, que seja causado pela eliminação de dados das imagens.

## Renúncia da garantia

- A Olympus não assume qualquer responsabilidade nem oferece garantia, expressa ou implícita, através de ou no que diz respeito ao conteúdo da documentação escrita ou do software, nem em caso algum assumir a responsabilidade por qualquer garantia implícita na comercialização ou adaptação para qualquer fim particular ou por qualquer prejuízo consequente, fortuito ou indirecto (incluindo, mas não limitado aos prejuízos causados por perdas de lucros comerciais, interrupção comercial e perda de informações comerciais) que possam surgir da utilização ou incapacidade de utilização desta documentação escrita, software ou equipamento. Alguns países não permitem a exclusão ou limitação da responsabilidade por prejuízos consequentes ou fortuitos nem da garantia implícita, logo, as limitações supracitadas podem não se aplicar ao seu caso.
- A Olympus reserva todos os direitos deste manual.

## Advertência

Toda a reprodução fotográfica não autorizada ou utilização ilícita de material com direitos de autor pode violar as leis aplicáveis sobre os direitos de autor. A

Olympus não assume qualquer responsabilidade pela reprodução fotográfica não autorizada, pelo uso de qualquer outro acto que transgridam os direitos dos proprietários dos direitos de autor.

## ■ Aviso sobre a protecção dos direitos de autor

Todos os direitos são reservados. Nenhuma parte deste material escrito ou do software poderá ser reproduzida ou utilizada de nenhuma forma e por nenhum meio, electrónico ou mecânico, incluindo fotocópias e gravação ou a utilização de qualquer tipo de sistema de armazenamento e recuperação de informação sem autorização prévia e por escrito da Olympus. Não se assume qualquer responsabilidade referente à utilização da informação contida nesta documentação escrita ou no software, ou referente a prejuízos resultantes da utilização da informação aqui contida. A Olympus reserva-se o direito de modificar as características e o conteúdo desta publicação ou software sem obrigação de aviso prévio.

## ■ Aviso FCC

- Interferências de televisão e rádio
- As alterações ou modificações não aprovadas expressamente pelo fabricante poderão inabilitar a permissão de utilização deste equipamento. Este equipamento foi testado e cumpre os limites de um aparelho digital Classe B, conforme a Secção 15 das Normas FCC. Estes limites foram criados para facultar uma protecção razoável contra as interferências nocivas em instalações residenciais.
- Este equipamento gera, utiliza e pode produzir energia de frequências rádio e, se não for instalado ou utilizado de acordo com as instruções, poderá provocar interferências nocivas nas comunicações rádio.
- No entanto, não existe qualquer garantia de que as interferências não possam ocorrer numa instalação em particular. Se este equipamento causar interferências nocivas na recepção rádio ou televisiva, o que poderá ser detectado ligando e desligando o equipamento, o utilizador deverá tentar corrigir as interferências através de uma ou várias das seguintes medidas:
  - Ajuste ou mude a posição da antena receptora.
  - Aumente a distância entre a câmera e o receptor.
  - Ligue o equipamento a uma tomada num circuito diferente daquele ao qual o receptor está ligado.
- Se necessitar de ajuda, contacte o seu revendedor ou um técnico de rádio/TV experiente. Para ligar a câmara fotográfica a computadores pessoais (PC) compatíveis com USB deverá utilizar apenas o cabo USB da OLYMPUS fornecido.

Qualquer alteração ou modificação não autorizada a este equipamento, poderá resultar no impedimento de utilização do equipamento.

## ■ Utilize apenas baterias recarregáveis, carregadores de baterias e adaptadores USB-CA adequados

Recomendamos vivamente que utilize apenas a bateria recarregável, o carregador de bateria e o adaptador USB-CA genuínos da Olympus com esta câmara. A utilização de uma bateria recarregável, carregador de bateria e/ou adaptador USB-CA não genuínos poderá provocar incêndios ou ferimentos pessoais devido a fugas, aquecimento, ignição ou danos na bateria. A Olympus não assume qualquer responsabilidade por acidentes ou danos que possam resultar da utilização de uma bateria, carregador de bateria e/ou adaptador USB-CA que não sejam acessórios genuínos da Olympus.

## ■ Para clientes na América do Norte e do Sul

### Para clientes nos EUA

Declaração de conformidade  
Número do modelo: SP-720UZ  
Nome comercial: OLYMPUS  
Parte responsável:

**OLYMPUS IMAGING AMERICA INC.**

Morada: 3500 Corporate Parkway, P.O. Box 610,  
Center Valley, PA 18034-0610, U.S.A.  
Número de telefone: 484-896-5000

Testado de acordo com as normas FCC  
PARA UTILIZAÇÃO DOMÉSTICA OU NO ESCRITÓRIO

Este aparelho obedece à Seção 15 das Normas FCC. O funcionamento está sujeito às seguintes duas condições:

- (1) Este dispositivo não causa interferências nocivas.
- (2) Este aparelho tem de aceitar qualquer interferência captada, incluindo interferências que possam causar um funcionamento indesejado.

## **GARANTIA LIMITADA MUNDIAL DA OLYMPUS - PRODUTOS DE IMAGEM**

A Olympus garante que o(s) produto(s) de imagem Olympus® fornecido(s), bem como os acessórios Olympus® relacionados (individualmente, um «Produto» e colectivamente os «Produtos») estão isentos de defeitos de material e de fabrico, em condições de utilização e serviço normais, pelo período de um (1) ano a partir da data de aquisição.

Se um Produto apresentar defeito durante o período de garantia de um ano, o cliente deverá devolver o Produto defeituoso a um Centro de Assistência da Olympus, seguindo para tal o procedimento descrito abaixo (Consulte a secção «COMO OBTER ASSISTÊNCIA»).

A Olympus irá, por opção própria, proceder à reparação, substituição ou ajuste do Produto defeituoso, desde que se verifique, através da investigação levada a cabo pela Olympus e da inspeção em fábrica, que (a) o defeito surgiu em condições de utilização normal e adequada e (b) que o Produto está abrangido por esta garantia limitada.

Apesar dos presentes termos, a Olympus obriga-se somente à reparação, substituição ou ajuste dos Produtos defeituosos, sendo esta a solução exclusiva do cliente.

O custo do envio dos Produtos para o Centro de Assistência da Olympus é da responsabilidade do cliente.

A Olympus não será obrigada a efectuar manutenção preventiva, instalação, desinstalação ou manutenção.

A Olympus reserva-se o direito de (i) utilizar peças usadas reparadas, restauradas e/ou reparáveis (que cumpram as normas de garantia de qualidade da Olympus) para reparações ao abrigo da garantia ou outras, bem como o direito de (ii) fazer alterações de design interno ou externo e/ou de funcionalidades nos produtos, sem que daí advinham responsabilidades de incorporar as referidas alterações nos Produtos.

## **O QUE ESTA GARANTIA LIMITADA NÃO ABRANGE**

Esta garantia não abrange, nem a Olympus assume qualquer responsabilidade, expressa, implícita ou por decreto, pelos seguintes produtos e situações:

- (a) produtos e acessórios que não tenham sido fabricados pela Olympus e/ou que não apresentem a etiqueta da marca «OLYMPUS» (a garantia dos produtos e acessórios de outros fabricantes, que sejam distribuídos pela Olympus, é da responsabilidade dos fabricantes dos referidos produtos e acessórios, em conformidade com os termos e duração das garantias dos fabricantes em causa);
- (b) qualquer Produto que tenha sido desmontado, reparado, adulterado, alterado, modificado ou transformado por pessoas que não o pessoal de assistência autorizada da Olympus, excepto nos casos em que as reparações tenham sido efectuadas por terceiros com autorização por escrito da Olympus;
- (c) defeitos ou danos a Produtos que resultem de desgaste, corrosão, utilização imprópria ou indevida, negligência, avaria, liquidação, choque, armazenamento inadequado, não execução de itens de manutenção ou operador programados, derramamento de líquido da bateria, utilização de acessórios, consumíveis ou outros produtos de uma marca que não «OLYMPUS», ou utilização dos Produtos em conformidade com dispositivos não compatíveis;

- (d) programas de software;
- (e) consumíveis e outros produtos (incluindo, mas não se limitando a, lâmpadas, tinta, papel, película, impressões, negativos, cabos e baterias) e/ou
- (f) produtos que não contenham um número de série Olympus válido gravado, excepto nos casos em que se trate de um modelo em que a Olympus não grave número de série.

À EXCEÇÃO DA GARANTIA LIMITADA ACIMA ESTABELECIDA, A OLYMPUS NÃO ASSUME QUALQUER RESPONSABILIDADE, NEM OFERECE QUALISQUER OUTRAS GARANTIAS OU CONDIÇÕES RELATIVAMENTE A ESTES PRODUTOS, SEJAM ELAS DIRECTAS OU INDIRECTAS, EXPRESSAS OU IMPLÍCITAS, OU EMERGENTES DE DECRETOS, EDITOS, UTILIZAÇÃO COMERCIAL OU OUTROS, INCLUINDO MAS NÃO SE LIMITANDO A QUALQUER GARANTIA OU RESPONSABILIDADE RELATIVA À ADEQUAÇÃO, DURABILIDADE, DESIGN, FUNCIONAMENTO OU CONDIÇÃO DOS PRODUTOS (OU DE QUALQUER PARTE DESTES) OU COMERCIALIZAÇÃO OU ADEQUAÇÃO DOS PRODUTOS A UM DETERMINADO FIM, OU QUALQUER RESPONSABILIDADE RELACIONADA COM A VIOLAÇÃO DE QUALQUER PATENTE, DIREITOS DE AUTOR, OU OUTRO DIREITO DE PROPRIEDADE UTILIZADO OU INCLUÍDO.

CASO SE APLIQUEM GARANTIAS IMPLÍCITAS DECORRENTES DA LEGISLAÇÃO RELEVANTE, ESTAS SÃO LIMITADAS A DURAÇÃO DESTA GARANTIA LIMITADA. ALGUNS ESTADOS PODEM NÃO RECONHECER RENÚNCIAS OU LIMITAÇÕES DE GARANTIA E/OU LIMITAÇÕES DE RESPONSABILIDADE, PELO QUE AS RENÚNCIAS E EXCLUSÕES ANTERIORES PODEM NÃO SER APLICÁVEIS.

O CLIENTE PODE TAMBÉM USUFRUIR DE DIREITOS E SOLUÇÕES DIFERENTES E/OU ADICIONAIS QUE VARIEM ENTRE ESTADOS.

O CLIENTE TOMA CONSCIÊNCIA E ACEITA QUE A OLYMPUS NÃO SE RESPONSABILIZA POR QUALQUER DANO QUE POSSAM RESULTAR PARA O CLIENTE DE ATRASOS DE ENVIO, AVARIA DO PRODUTO, SELECÇÃO, PRODUÇÃO OU DESIGN DO PRODUTO, PERDA OU CORRUPÇÃO DE IMAGENS OU DADOS, OU QUE RESULTEM DE QUALQUER OUTRA CAUSA, QUER SE TRATE DE UMA RESPONSABILIDADE CONTRATUAL, EXTRA-CONTRATUAL (INCLUINDO NEGLIGÊNCIA OU RESPONSABILIDADE ESTRITA PELOS PRODUTOS) OU OUTRA. EM CIRCUNSTÂNCIA ALGUMA SERÁ A OLYMPUS CONSIDERADA RESPONSÁVEL POR QUALQUER DANO INDIRECTOS, FORTUITOS, CONSEQUENCIAS OU ESPECIAIS DE QUALQUER TIPO (INCLUINDO, SEM LIMITAÇÕES, LUCROS CESSANTES OU PERDA DE UTILIZAÇÃO), MESMO QUE A OLYMPUS ESTEJA, OU DEVESSA ESTAR, CIENTA DA POSSIBILIDADE DAS REFERIDAS PERDAS OU DANOS.

Responsabilidades e garantias oferecidas por qualquer pessoa, incluindo, mas não se limitando a, revendedores, representantes, vendedores ou seguradoras, que sejam inconsistentes ou que entrem em conflito com, ou sejam uma adição aos termos deste garantia limitada, não serão vinculativas para a Olympus, excepto nos casos em que tenham sido estabelecidas por escrito e expressamente aprovadas por um agente autorizado da Olympus.

Esta garantia limitada é a declaração de garantia integral e exclusiva oferecida pela Olympus relativamente aos Produtos e substitui todos os acordos, entendimentos, propostas e comunicações orais ou por escrito, anteriores e presentes, relativos ao objecto desta garantia.

Esta garantia limitada destina-se exclusivamente ao benefício do cliente original, não sendo possível transferi-la nem atribuí-la a outrem.

## **COMO OBTER ASSISTÊNCIA**

Antes de enviar o Produto para o serviço de assistência da Olympus, o cliente deverá transferir todos as imagens e dados guardados no Produto para outro suporte de armazenamento de dados ou imagens, e/ou retirar a película do Produto.

EM CIRCUNSTÂNCIA ALGUMA SERÁ A OLYMPUS CONSIDERADA RESPONSÁVEL POR GUARDAR, CONSERVAR OU MANTER QUALISQUER IMAGENS OU DADOS GUARDADOS NO PRODUTO RECEBIDO PARA ASSISTÊNCIA, OU QUALQUER PELÍCULA PRESENTE NUM PRODUTO RECEBIDO PARA ASSISTÊNCIA. NEM SERÁ A OLYMPUS CONSIDERADA RESPONSÁVEL POR QUALQUER DANO QUE ADVENHAM DA PERDA OU CORRUPÇÃO DE DADOS OU IMAGENS DURANTE O PROCEDIMENTO DE ASSISTÊNCIA (INCLUINDO, SEM LIMITAÇÕES, DANOS

DIRECTOS, INDIRECTOS, FORTUITOS, CONSEQUENCIAIS OU ESPECIAIS, LUCROS CESSANTES OU PERDA DE UTILIZAÇÃO) MESMO QUE A OLYMPUS ESTEJA, OU DEVESSE ESTAR, CIENTE DA POSSIBILIDADE DAS REFERIDAS PERDAS OU CORRUPÇÃO.

Embale cuidadosamente o Produto, utilizando material almofadado para evitar danos durante o transporte.

e entregue-o ao revendedor autorizado da Olympus que lhe vendeu o Produto, ou envie-o com portes pagos e seguro para um Centro de Assistência da Olympus.

Ao devolver Produtos para assistência, a embalagem deverá incluir os seguintes elementos:

- 1 O recibo de venda, no qual deve estar indicada a data e o local de aquisição.
- 2 Uma cópia desta garantia limitada em que esteja assinalado um número de série correspondente ao número de série gravado no Produto (excepto se se tratar de um modelo em que a Olympus não grave número de série).
- 3 Uma descrição detalhada do problema.
- 4 Amostras de impressões, negativos, impressões digitais (ou ficheiros em disco), se disponíveis e relevantes para o problema.

Depois de concluída a assistência, o Produto será devolvido ao cliente com portes pagos.

## PARA ONDE ENVIAR O PRODUTO PARA ASSISTÊNCIA

Consulte «GARANTIA MUNDIAL» para obter informações sobre o centro de assistência mais próximo.

## SERVIÇO DE GARANTIA INTERNACIONAL

O serviço de garantia internacional está disponível ao abrigo desta garantia.

## Para os clientes na Europa



A marca «CE» indica que este produto está em conformidade com os requisitos europeus de segurança, saúde, protecção ambiental e do consumidor. As câmaras fotográficas com a marca «CE» são destinadas à comercialização na Europa.



Este símbolo [contedor de rodas com uma cruz WEEE Anexo IV] indica uma separação diferenciada dos resíduos de equipamento eléctrico e electrónico nos países da UE. Não elimine o equipamento em conjunto com o lixo doméstico. Utilize os sistemas de recolha disponíveis no seu país para a eliminação deste produto.



Este símbolo [contedor de rodas com uma cruz Directiva 2006/66/CE Anexo II] indica uma separação diferenciada dos resíduos de baterias nos países da UE. Não elimine as baterias em conjunto com o lixo doméstico. Por favor, use os sistemas de recolha disponíveis no seu país para a eliminação das baterias.

## Condições de garantia

- 1 Se este produto apresentar qualquer defeito, apesar de ter sido utilizado de forma correcta (de acordo com as instruções de funcionamento e as «Precauções de

Segurança» incluídas) durante o período de garantia nacional aplicável e tiver sido adquirido a um revendedor autorizado da Olympus dentro da área comercial da Olympus Europa Holding GmbH, tal como estipulado na página da Internet: <http://www.olympus.com>, será reparado, ou, por opção da Olympus, será substituído gratuitamente. Para usufruir do direito a esta garantia, o cliente deverá, antes de terminar o período de garantia nacional aplicável, entregar o aparelho e este Certificado de garantia ao revendedor onde o aparelho foi adquirido ou a qualquer outro serviço de assistência da Olympus, dentro da área comercial da Olympus Europa Holding GmbH, tal como estipulado na página da Internet: <http://www.olympus.com>. Durante o período de um ano da Garantia mundial, o cliente poderá entregar o aparelho em qualquer serviço de assistência da Olympus. Tenha em atenção que este serviço de assistência da Olympus não existe em todos os países.

- 2 O cliente deverá transportar o produto até ao revendedor ou serviço de assistência autorizado da Olympus sob a sua própria responsabilidade e será responsável por todos os custos referentes ao respectivo transporte.

## Condições de garantia

- 1 «A OLYMPUS IMAGING CORP., Shinjuku Monolith, 2-3-1 Nishi-Shinjuku, Shinjuku-ku, Tokyo 163-0914, Japão concede uma Garantia Internacional de um ano. Esta garantia internacional tem de ser apresentada num serviço de assistência autorizado da Olympus para que possa ser efectuada qualquer reparação sob os termos da garantia. Esta garantia é válida apenas se o Certificado de garantia e a prova de compra forem apresentados no serviço de assistência da Olympus. Tenha em atenção que esta garantia é adicional aos direitos legais de carácter relativos a produtos, nos termos da legislação nacional aplicável à venda de bens de consumo superaccedida, e não afecta os mesmos.»
- 2 As seguintes situações não são abrangidas pela garantia e o cliente deverá pagar os custos de reparação, mesmo em relação a avarias que surjam durante o período de garantia acima mencionado.
  - a. Qualquer avaria causada por um manuseamento errado (como uma operação não mencionada nos cuidados de manuseamento ou noutras secções das instruções, etc.).
  - b. Qualquer avaria causada por reparação, modificação, limpeza, etc. realizada por alguém que não pertença à Olympus ou a um serviço de assistência autorizado da Olympus.
  - c. Qualquer avaria ou dano causado por transporte, queda, choque, etc., após a aquisição do produto.
  - d. Qualquer avaria ou dano causado por incêndio, terramoto, inundações, trovoadas, outras catástrofes naturais, poluição ambiental e fontes de energia irregulares.
  - e. Qualquer avaria causada por armazenamento inadequado (como, por ex., manter o produto em condições de alta temperatura e humidade, junto de repelentes de insectos, tais como naltalina ou químicos nocivos, etc.), manutenção inadequada, etc.
  - f. Qualquer avaria devido a bateria gasta, etc.
  - g. Qualquer avaria devido a areia, lama, etc. que se acumule no interior do produto.
  - h. Quando o Certificado de garantia não é devolvido com o produto.
  - i. Quando qualquer tipo de alteração é feito no Certificado de garantia em relação ao ano, mês ou data de aquisição, ao nome do cliente, ao nome do revendedor ou ao número de série.
  - j. Quando o comprovativo de compra não é apresentado com este Certificado de garantia.
- 3 Esta garantia aplica-se apenas ao produto; a garantia não se aplica a qualquer outro equipamento acessório, como o estojo, a correia, a tampa da objectiva e a bateria.
- 4 A única responsabilidade da Olympus nesta garantia será limitada à reparação ou substituição do produto. Qualquer responsabilidade por perda ou dano indirecto ou consequential de qualquer tipo, ocorrido ou sofrido pelo cliente devido a uma avaria do produto e, em particular, qualquer perda ou dano causado a qualquer objectiva, película, outros equipamentos ou acessórios utilizados com o produto ou qualquer perda resultante de um atraso na reparação ou perda de dados, está excluída nos termos da garantia. Os regulamentos obrigatórios por lei não serão afectados por este factor.

## Notas relativas à manutenção da garantia

- 1 Esta garantia apenas será válida caso o Certificado de garantia esteja totalmente preenchido pela Olympus ou por um revendedor autorizado ou se outros documentos apresentarem comprovativo suficiente. Destle modo, certifique-se, por favor, de que o seu nome, o nome do revendedor, o número de série e o ano, mês e data de compra estão preenchidos ou de que a factura original ou recibo de venda (indicando o nome do revendedor, a data de compra e o tipo de produto) estão anexados ao Certificado de garantia. A Olympus reserva-se o direito de recusar assistência gratuita, caso o Certificado de garantia não esteja preenchido ou o documento supracitado não esteja anexado, ou caso a informação contida esteja incompleta ou ilegível.
- 2 Tendo em conta que este Certificado de garantia não será novamente emitido, guarde-o num local seguro.
- \* Consulte a lista na página de Internet: <http://www.olympus.com> para obter a rede de assistência internacional autorizada da Olympus.

## Para clientes na Ásia

### Condições de garantia

- 1 Se este produto apresentar qualquer defeito, apesar de ter sido utilizado de forma correcta (de acordo com as instruções de funcionamento e as «Precauções de Segurança» incluídas), durante um período máximo de um ano após a data de compra, será reparado, ou, por opção da Olympus, será substituído gratuitamente. Para usufruir do direito a esta garantia, o cliente deverá, antes de terminar o período de garantia de um ano, entregar o aparelho e este Certificado de garantia ao revendedor onde o aparelho foi comprado ou a qualquer outro ponto de assistência da Olympus indicado nas instruções e solicitar as reparações necessárias.
- 2 O cliente deverá transportar o produto até ao revendedor ou serviço de assistência autorizado da Olympus sob a sua própria responsabilidade e será responsável por todos os custos referentes ao respectivo transporte.
- 3 As seguintes situações não são abrangidas pela garantia e o cliente deverá pagar os custos de reparação, mesmo em relação a avarias que surjam durante o período de um ano acima mencionado:
  - a. Qualquer avaria causada por um manuseamento errado (como uma operação não mencionada nos cuidados de manuseamento ou noutras secções das instruções, etc.).
  - b. Qualquer avaria causada por reparação, modificação, limpeza, etc. realizada por alguém que não pertença à Olympus ou a um serviço de assistência autorizado da Olympus.
  - c. Qualquer avaria ou dano causado por transporte, queda, choque, etc., após a aquisição do produto.
  - d. Qualquer avaria ou dano causado por incêndio, terramoto, inundação, trovoadas, outras catástrofes naturais, poluição ambiental e fontes de energia irregulares.
  - e. Qualquer avaria causada por armazenamento inadequado (como, por ex., manter o produto em condições de alta temperatura e humidade, junto de repletos de insectos, tais como náutilos ou outros nocivos, etc.), manutenção inadequada, etc.
  - f. Qualquer avaria devido a bateria gasta, etc.
  - g. Qualquer avaria devido a areia, lama, etc. que se acumule no interior do produto.
  - h. Quando o Certificado de garantia não é devolvido com o produto.
  - i. Quando qualquer tipo de alteração é feito no Certificado de garantia em qualquer ano, mês ou data de aquisição, ao nome do cliente, ao nome do revendedor ou ao número de série.
  - j. Quando o comprovativo de compra não é apresentado com este Certificado de garantia.
- 4 Esta garantia aplica-se apenas ao produto; a garantia não se aplica a qualquer outro equipamento acessório, como o estalo, a correia, a tampa da objectiva e a bateria.
- 5 A única responsabilidade da Olympus ao abrigo desta garantia será limitada à reparação ou substituição do produto e qualquer responsabilidade por perda ou dano indirecto ou consequential de qualquer tipo, ocorrido ou sofrido pelo cliente devido a uma avaria do produto e, em particular, qualquer perda ou dano causado a qualquer objectiva, película, outros equipamentos ou acessórios utilizados com o produto ou qualquer perda resultante de um atraso na reparação, está excluída.

### Notas;

- 1 Esta garantia é uma adição aos direitos legais do cliente, não os afectando.
- 2 Se tiver qualquer questões relativas a esta garantia, contacte um dos serviços de assistência autorizados da Olympus indicados nas instruções.

## Notas relativas à manutenção da garantia

- 1 Esta garantia só é válida se o Certificado de Garantia tiver sido devidamente preenchido pela Olympus ou pelo revendedor. Certifique-se de que as informações relativas ao seu nome, nome do revendedor e número de série, bem como ao ano, mês e data de compra estão devidamente preenchidas.
- 2 Tendo em conta que este Certificado de Garantia não será novamente emitido, guarde-o num local seguro.
- 3 Quaisquer pedidos de reparação efectuados por um cliente no mesmo país em que o produto foi adquirido estão sujeitos aos termos de garantia emitidos pelo distribuidor da Olympus nesse país. Nos casos em que o distribuidor local da Olympus não emita uma garantia distinta ou em que o cliente não se encontre no país em que o produto foi adquirido, aplicar-se-ão os termos desta garantia mundial.
- 4 Nos casos em que aplicável, esta garantia é válida a nível mundial. Os postos de serviço autorizado da Olympus indicados nesta garantia cumprirão os termos da mesma.
- \* Consulte, na lista em anexo, a rede de assistência internacional autorizada da Olympus.

### Renúncia da garantia

A Olympus não assume qualquer responsabilidade nem oferece garantia, expressa ou implícita, através de ou no que diz respeito ao conteúdo da documentação escrita ou do software, nem em caso algum assumirá a responsabilidade por qualquer garantia implícita na comercialização ou adaptação para qualquer fim particular ou por qualquer prejuízo consequente, fortuito ou indirecto (incluindo, mas não limitado aos prejuízos causados por danos comerciais, interrupção de comércio e perda de informações comerciais) que possam surgir da utilização ou incapacidade de utilização desta documentação escrita ou software. Alguns estados não permitem a exclusão ou limitação da responsabilidade por prejuízos consequentes ou fortuitos, logo, as limitações supracitadas podem não se aplicar ao seu caso.

### Marcas registadas

- IBM é uma marca comercial registada da International Business Machines Corporation.
- Microsoft e Windows são marcas comerciais registadas da Microsoft Corporation.
- Macintosh é uma marca comercial da Apple Computers, Inc.
- O logótipo SDHC/SDXC é uma marca comercial.
- Eye-Fi é uma marca comercial registada da Eye-Fi, Inc.
- Todas as outras empresas e nomes de produtos são marcas comerciais registadas e/ou marcas comerciais dos seus respectivos proprietários.
- As normas para os sistemas de ficheiro da câmara referidas neste manual são as normas «Regulamentos de concepção para o sistema de ficheiro de câmaras fotográficas/DCF» estipuladas pela JETA (Japan Electronics and Information Technology Industries Association).

THIS PRODUCT IS LICENSED UNDER THE AVC PATENT PORTFOLIO LICENSE FOR THE PERSONAL AND NONCOMMERCIAL USE OF A CONSUMER TO (i) ENCODE VIDEO IN COMPLIANCE WITH THE AVC STANDARD (AVC VIDEO) AND/OR (ii) DECODE AVC VIDEO THAT WAS ENCODED BY A CONSUMER ENGAGED IN A PERSONAL AND NON-COMMERCIAL ACTIVITY AND/OR WAS OBTAINED FROM A VIDEO PROVIDER LICENSED TO PROVIDE AVC VIDEO. NO LICENSE IS GRANTED OR SHALL BE IMPLIED FOR ANY OTHER USE. ADDITIONAL INFORMATION MAY BE OBTAINED FROM MPEG LA, L.L.C. SEE [HTTP://WWW.MPEGLA.COM](http://www.MPEGLA.COM)

O software presente nesta câmara pode incluir software de terceiros. Qualquer software de terceiros está sujeito aos termos e condições, impostos pelos proprietários ou licenciados do software em causa, ao abrigo dos quais esse software é fornecido ao utilizador.

Esses termos e quaisquer outros avisos relativos a software de terceiros, caso existam, podem ser consultados no ficheiro PDF de avisos de software armazenado no CD-ROM fornecido ou em <http://www.olympus.com/jp/en/support/msj/digicamera/download/notice.html>.

## ESPECIFICAÇÕES

### Câmara

**Tipo de produto** : Câmara digital (para fotografar e visualizar)

### Sistema de gravação

**Fotografia** : Gravação digital, JPEG (de acordo com a Norma de concepção para sistemas de ficheiros de câmara fotográfica (DCF))

**Normas aplicáveis** : Exif 2.3, Digital Print Order Format (DPOF), PRINT Image Matching III, PictBridge

**Fotografia 3D** : Formato MP

**Som em fotografia** : Formato Wave

**Vídeo** : MOV H.264 linear PCM

**Memória** : Memória interna  
Cartão SD/SDHC/SDXC/Eye-Fi

**N.º de pixéis efectivos** : 14.000.000 pixéis

**Dispositivo de captação de imagens** : CMOS de 1/2,3 pol. (filtro de cores primárias)

**Objectiva** : Objectiva Olympus de 4,66 a 121,2 mm, f3,2 a 5,6  
(Equivalente a 26 a 676 mm numa película de 35 mm)

**Sistema fotométrico** : Medição digital ESP, sistema de medição pontual

**Velocidade do disparador** : 4 a 1/1400 seg.

### Distância de disparo

**Normal** : 0,3 m a  $\infty$  (W),  
2,2 m a  $\infty$  (T)

**Modo macro** : 0,3 m a  $\infty$  (W),  
2,2 m a  $\infty$  (T)

**Modo super macro** : 0,01 m a  $\infty$  (apenas W)

**Ecrã** : Ecrã LCD TFT a cores de 3,0 pol., 460.000 pontos

**Conector** : Conector múltiplo (Ficha DC-IN, conector USB, ficha A/V OUT/  
Micro conector HDMI (tipo D))

**Sistema de calendário automático** : 2000 até 2099

<b>Ambiente de funcionamento</b>	
<b>Temperatura</b>	: 0°C a 40°C (funcionamento)/-20°C a 60°C (armazenamento)
<b>Humidade</b>	: 30% a 90% (funcionamento)/10% a 90% (armazenamento)
<b>Alimentação</b>	: Uma bateria de iões de lítio Olympus (LI-50B) ou adaptador USB-CA vendido em separado
<b>Dimensões</b>	: 102,7 mm (L) × 69,2 mm (A) × 70,3 mm (P) (excluindo as saliências)
<b>Peso</b>	: 376 g (incluindo a bateria e o cartão)

### Bateria de iões de lítio (LI-50B)

<b>Tipo de produto</b>	: Bateria de iões de lítio recarregável
<b>Nº do Modelo</b>	: LI-50BA/LI-50BB
<b>Voltagem padrão</b>	: CC 3,7 V
<b>Capacidade padrão</b>	: 925 mAh
<b>Duração da bateria</b>	: Aprox. 300 cargas completas (varia consoante a utilização)
<b>Ambiente de funcionamento</b>	
<b>Temperatura</b>	: 0°C a 40°C (carregamento)

### Adaptador USB-CA (F-2AC)

<b>Nº do Modelo</b>	: F-2AC-1A/F-2AC-2A/F-2AC-1B/F-2AC-2B
<b>Requisitos de alimentação</b>	: CA 100 a 240 V (50/60 Hz)
<b>Saída</b>	: CC 5 V, 500 mA
<b>Ambiente de funcionamento</b>	
<b>Temperatura</b>	: 0°C a 40°C (funcionamento)/-20°C a 60°C (armazenamento)

O design e as especificações estão sujeitos a alterações sem aviso prévio.

HDMI, o logótipo HDMI e High-Definition Multimedia Interface são marcas comerciais ou marcas comerciais registadas da HDMI Licensing LLC.



# OLYMPUS

<http://www.olympus.com/>

## OLYMPUS IMAGING CORP.

Shinjuku Monolith, 3-1 Nishi-Shinjuku 2-chome, Shinjuku-ku, Tóquio, Japão

## OLYMPUS IMAGING AMERICA INC.

3500 Corporate Parkway, P.O. Box 610, Center Valley, PA 18034-0610, E.U.A. Tel.: 484-896-5000

### Assistência Técnica (EUA)

Assistência automática online 24/7:

<http://77www.olympusamerica.com/support>

Assistência telefónica ao cliente:

Tel.: 1-888-553-4448 (Gratuito)

A nossa assistência telefónica ao cliente está disponível das 9h às 21h (Segunda a Sexta) ET

<http://olympusamerica.com/contactus>

As actualizações do software Olympus podem ser obtidas em:

<http://www.olympusamerica.com/digital>

## OLYMPUS EUROPA HOLDING GMBH

Instalações: Wendenstrasse 14-18, 20097

Hamburgo, Alemanha

Tel.: +49 40-23 77 3-0 / Fax: +49 40-23 07 61

Entrega de mercadorias: Bredowstrasse 20, 22113

Hamburgo, Alemanha

Correio: Postfach 10 49 08, 20034 Hamburgo, Alemanha

### Assistência Técnica ao Cliente Europeu:

Consulte a nossa página de internet em <http://www.olympus-europa.com>

ou contacte-nos através do nosso NÚMERO DE TELEFONE GRÁTIS\*: **00800 - 67 10 83 00**

Para Áustria, Bélgica, Dinamarca, Finlândia, França, Alemanha, Itália, Luxemburgo, Holanda, Noruega, Portugal, Espanha, Suécia, Suíça, Reino Unido

\* Tenha em atenção que alguma empresas/serviços de telefones (móveis) não permitem o acesso ou requerem um prefixo adicional para números +800.

Para todos os países europeus não indicados e caso não consiga obter ligação através dos números supracitados, por favor use os seguintes

NÚMEROS A COBRAR: **+49 180 5 - 67 10 83 00**

**+49 40 - 237 73 4899**

A nossa Assistência Técnica ao Cliente está disponível das 9h às 18 MET (Segunda a Sexta)