

BioStamp



MANUAL DE INSTRUÇÕES

1 - Introdução.....	1
2 - Conteúdo da embalagem.....	1
3 - Instalação.....	1
4 - Instruções de uso.....	1
5 - Problemas e soluções.....	2
6 - Manutenção e limpeza.....	2
7 - Especificações técnicas.....	3
8 - Simbologia.....	3
9 - Termo de garantia e assistência técnica.....	3
10 - Representante autorizado na Europa.....	3

► 1 - INTRODUÇÃO ◀

A Seladora BioStamp da Bio-Art possui tecnologia PTC (Positive Temperature Coefficient) para o controle eficaz da temperatura de soldagem.

Trabalha com rolos de papel de até 300mm de largura, possui alavanca de acionamento com exclusivo sistema de trava do papel e guilhotina para corte em ambas as direções.

► 2 - CONTEÚDO DA EMBALAGEM ◀

Seladora BioStamp (uma unidade).

Cabo elétrico 2p+T (uma unidade).

Manual de instruções (uma unidade).

► 3 - INSTALAÇÃO ◀

- A seladora é fabricada para voltagens 127 ou 220VAC não possuindo sistema de comutação bivolt e deve ser conectada em rede elétrica com aterramento e dispositivos de proteção bipolares.

- Para a instalação do rolo de papel basta acomodá-lo sobre a parte côncava do gabinete observando que a superfície plástica do papel permaneça para cima.

- Não instale a seladora na mesma tomada onde outros aparelhos, máquinas ou equipamentos já estejam instalados.

- Ao conectar o cabo de força na rede elétrica haverá um sinal sonoro "bip" indicando a correta comunicação elétrica.

► 4 - INSTRUÇÕES DE USO ◀

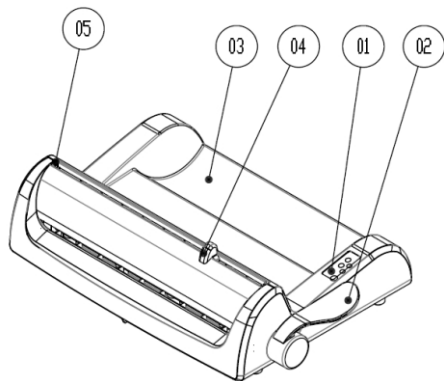

1 - Painel elétrico;

2 - Alavanca de acionamento;

3 - Alojamento do rolo de papel;

4 - Carro das lâminas de corte do papel;

5 - Parafuso de fixação e liberação do trilho.

1- Para ligar a seladora BioStamp, acione a tecla Liga/Desliga no Painel elétrico. O Led verde acenderá intermitente indicando o tempo para o aquecimento da unidade de selamento;

2- Aguarde que o Led verde altere de intermitente para aceso contínuo indicando que a máquina está pronta para o uso;

3- Para efetuar o selamento, introduza o papel com a face plástica voltada para cima no interior do sistema de soldagem através das aberturas no gabinete. Em seguida, acione a alavanca 180° no sentido anti-horário pressionando e travando o papel. Neste momento o Led vermelho acenderá indicando o processo de selagem;

4- Aguarde o sinal sonoro "bip" e o Led vermelho alterar para aceso intermitente, alertando que a selagem foi concluída com sucesso;

5- Caso necessário, corte o papel ainda com a alavanca acionada deslizando a guilhotina até o final do curso;

6- Retorne a alavanca na posição inicial, onde Led vermelho apagará indicando que a máquina está pronta para novo selamento.

Nota:

- O carro das lâminas da seladora corta o papel nos dois sentidos deslizando para ambos os lados em toda extensão do papel. A operação de corte deve ser realizada após a selagem e sempre com o papel pressionado;

- Não acione a alavanca com o Led verde aceso intermitente, caso isso ocorra haverá um sinal sonoro e luminoso do Led vermelho como alerta;
- Caso a alavanca não retorne em 10 minutos ou a máquina não seja acionada por 60 minutos a mesma será desligada como segurança.

► 5 - PROBLEMAS E SOLUÇÕES ◀

PROBLEMAS	POSSIVEL CAUSA	SOLUÇÃO
A seladora não liga ao acionar a tecla do painel elétrico, Led verde permanece apagado.	Falta de energia na seladora.	Verifique a rede elétrica, o cabo de força e o fusível de proteção.
Selagem deficiente.	Seladora originalmente 220V trabalhando na rede 127V.	Verifique a voltagem da máquina de acordo com a rede elétrica.
	Tempo de selagem deficiente.	Não retorne a alavanca antes do Led vermelho estar aceso intermitente.
	Resíduos obstruindo a unidade de soldagem.	Verifique possíveis obstruções através da janela de introdução do papel e remova com cuidado utilizando uma espátula plástica.
Papel queima e/ou o plástico derrete durante a selagem.	Seladora originalmente 127V trabalhando na rede 220V.	Verifique a voltagem da máquina de acordo com a rede elétrica.
	Tempo de selagem prorrogado.	Retorne a alavanca no momento que o Led vermelho acender intermitente.

► 6 - MANUTENÇÃO E LIMPEZA ◀

- 1- Para a limpeza do gabinete utilize apenas um pano seco macio e não use solventes, detergentes ou produtos químicos;
- 2- Não utilize objetos metálicos ou cortantes para a limpeza de qualquer parte da Seladora BioStamp;
- 3- Nenhuma manutenção na Seladora BioStamp deve ser executada pelo usuário, utilize sempre uma assistência técnica autorizada.

6.1- Substituição do fusível

- 1- Desconecte o cabo de alimentação da tomada e do conector de entrada antes de efetuar a substituição do fusível;
- 2- Introduza uma chave de fenda pequena no orifício da gaveta do porta-fusível localizado no conector de entrada (AC) forçando-a para fora e puxe a gaveta do porta-fusível;
- 3- Observe a existência de dois fusíveis, sendo que o fusível localizado mais internamente na gaveta deve ser substituído pelo reserva, localizado logo atrás;
- 4- Retorne a gaveta dos fusíveis até encaixá-la completamente;
- 5- Retorne o cabo de alimentação e ligue a máquina para verificar seu funcionamento correto.

Atenção:

- Caso o fusível volte a apresentar problemas, procure à Assistência Técnica Autorizada;
- Mantenha sempre como reserva um fusível na gaveta porta fusível e utilize apenas fusível normalizado Ø5x20mm 6A/250V.

6.2- Substituição das lâminas de corte do papel

Para a substituição das lâminas de corte do papel não é necessário desmontar o gabinete da máquina, siga os procedimentos abaixo e retire apenas o conjunto do trilho com o carro da lâminas para a devida substituição das lâminas de corte.

- 1- Desconecte o cabo de alimentação da tomada;
- 2- Posicione o carro das lâminas (04) totalmente para a direita do trilho;
- 3- Solte o parafuso de fixação e liberação do trilho (05) no sentido anti-horário apenas até liberar o trilho de seu suporte, devendo a cabeça deste parafuso (05) ficar exposta no gabinete para ser utilizada na movimentação manual do trilho;
- 4- Após o trilho liberado, segure na cabeça exposta do parafuso (05) com a mão esquerda, e com a mão direita o carro das lâminas (04). Através do parafuso (05), movimente o trilho para a direita liberando-o do encaixe do suporte do lado esquerdo;
- 5- Puxe de forma angular o lado esquerdo do trilho para cima até liberá-lo do canal do gabinete plástico. Em seguida, arraste o trilho para fora e para a esquerda, liberando o trilho do suporte do lado direito e retirando todo o conjunto da máquina;
- 6- Com o conjunto fora da máquina, retire o carro (04) do trilho e substitua as lâminas;
- 7- Reposicione o carro das lâminas no trilho e retorne o conjunto na máquina procedendo o inverso ao descrito acima.

► 7 - ESPECIFICAÇÕES TÉCNICAS

Tensão de Alimentação.....	127 ou 220VAC 50/60Hz
Potência de trabalho.....	300 W* - (*PTC Positive Temperature Coefficient)
Largura da solda.....	12mm
Tempo de aquecimento inicial.....	3' 30" minutos
Tempo de soldagem.....	06" segundos
Comprimento da solda.....	300mm (máximo)
Dimensões da máquina (WxDxH).....	460 x 300 x 125 mm.
Dimensões da embalagem (WxDxH)...	500 x 320 x 160mm.
Peso sem embalagem.....	3.600 Kg
Peso com embalagem.....	4.600 Kg

► 8 - SIMBOLOGIA



► 9 - TERMO DE GARANTIA E ASSISTÊNCIA TÉCNICA

A BIO-ART Equipamentos Odontológicos Ltda., fornece garantia de 02 (dois) anos para este produto a partir da data de sua aquisição. Esta garantia abrange todo e qualquer defeito de fabricação, sendo prestada através de conserto do equipamento que esteja condicionado aos seguintes requisitos:

- Que o produto tenha sido utilizado corretamente, de acordo com as instruções descritas no manual de instruções;
- A reclamação seja acompanhada da factura de compra e registrada dentro do período de garantia, seguida de um relatório com descrição do defeito e número serial do produto;
- O produto seja utilizado, transportado e armazenado com cuidado;
- O custo de transporte (ida e volta) seja pago pelo cliente;

Limitações da garantia:

- Desgaste natural de peças;
- Mau-uso, quedas ou sinistros;
- Transporte inadequado;
- Reparo por pessoas não autorizadas;
- Utilização em desconformidade com as características e finalidades do produto;
- Desgastes por exposição a condições adversas (umidade, frio e calor intenso);
- Danos devido a falta de limpeza ou manutenção com produtos inadequados;

Em caso de dúvidas, consulte o fabricante:

 **BIO-ART EQUIPAMENTOS ODONTOLÓGICOS LTDA.**
Rua Teotônio Vilela, 120 – Jardim Tangará – CEP 13568-000 – São Carlos – SP – Brasil
Tel. +55 (16) 3371-6502 – Fax +55 (16) 3372-5953 – www.bioart.com.br
CNPJ 58.538.372/0001-56 – Insc. Estadual 637.034.447.113

► 10 - REPRESENTANTE AUTORIZADO NA EUROPA

EC	REP
----	-----

Obelis s.a.
Boulevard Général Wahis 53 - 1030 Brussels, BELGIUM
Tel: +(32) 2.732.59.54 - Fax: +(32) 2.732.60.03
E-mail: mail@obelis.net



Rua Teotônio Vilela, 120 - Jd. Tangará - CEP 13568-000 - São Carlos - SP - Brasil

Tel. +55 (16) 3371-6502 - Fax +55 (16) 3372-5953

www.bioart.com.br