

FOLDING

Passeggino | Stroller

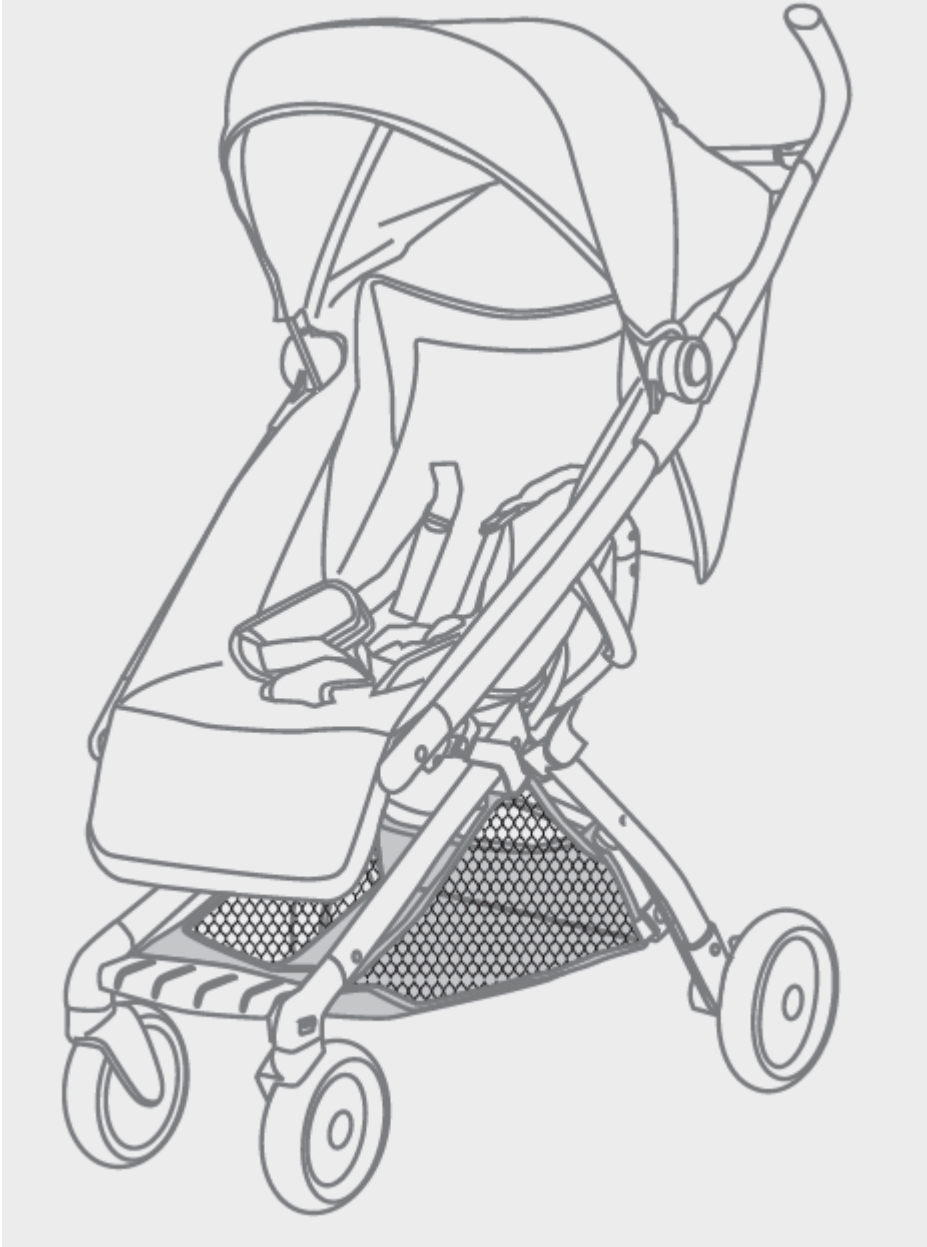

FOPPAPEDRETTI®

Manual de instruções, leia com atenção e guarde para futuras referências.

Este carrinho está apto para crianças com peso máximo de 15 kg.

Conforme Norma EM 1888:2003

IMPORTANTE!

LEIA COM ATENÇÃO E GUARDE PARA FUTURAS REFERÊNCIAS.

Leia com atenção as instruções antes do uso e guarde para futuras referências. A segurança da criança pode ser comprometida se não seguir atentamente as instruções.

ADVERTÊNCIA: Vocês são responsáveis pela segurança da sua criança.

ADVERTÊNCIA: Pode ser perigoso deixar a criança sozinha. Manter sempre sob controle quando a mesma estiver no carrinho.

ADVERTÊNCIA: Este carrinho é apto para crianças com peso máximo de 15 kg. Para recém-nascidos, não regular o encosto na posição vertical, ou seja, na posição sentado (deverá se regulado na posição totalmente deitado), já que nesta idade a criança não tem capacidade de manter a cabeça ereta.

ADVERTÊNCIA: Verificar se todos os dispositivos de blocagem estejam corretamente presos antes do uso.

ADVERTÊNCIA: Pendurar objetos na alça pode deixar o carrinho instável.

ADVERTÊNCIA: Utilizar sempre os cintos afivelados seja o cinto abdominal e/ou peitoral.

ADVERTÊNCIA: Verificar se o assento ou eventuais complementos estejam corretamente presos antes do uso.

ADVERTÊNCIA: Usar sempre os cintos de segurança para evitar que a criança possa se machucar gravemente caindo ou escorregando do carrinho.

ADVERTÊNCIA: Regularmente verificar se os cintos estão afivelados, não estão danificados ou desfiando.

ADVERTÊNCIA: Sempre verificar se as crianças estão com os cintos de segurança na forma correta e bem regulados. Os cintos possuem anéis em formato de "D", necessários para a fixação de outros cintos, conforme norma BS 6684 ou BS EM 13210, para distribuição em mercados estrangeiros se requeridas por um regulamento interno.

ADVERTÊNCIA: O carrinho é projetado para o transporte de uma criança somente.

ADVERTÊNCIA: Este produto não é idôneo para ser usado por adultos que correm ou patinam ou praticam outras atividades similares.

ADVERTÊNCIA: Verificar que o assento está corretamente encaixado na estrutura antes do uso.

ADVERTÊNCIA: A espessura do acolchoamento do assento não pode ultrapassar os 25 mm.

ADVERTÊNCIAS: Quando o carrinho é fechado, aberto ou regulado, manter a criança longe das partes móveis.

ADVERTÊNCIA: Uma carga pendurada na alça pode prejudicar a estabilidade do carrinho.

ADVERTÊNCIA: Acionar sempre o freio quando o carrinho estiver parado ou quando for colocar / tirar a criança do carrinho.

ADVERTÊNCIA: Não fechar totalmente ou parcialmente o carrinho com a criança dentro. O carrinho possui um porta objetos para o transporte de até 5 kg de mercadoria que é para ser distribuída uniforme. A montagem deve ser feita por uma pessoa adulta. Somente um adulto pode regular o encosto. Não

utilizar o carrinho se um componente ou uma parte estiver quebrada, danificada ou faltante. Não permitir a criança de subir no carrinho, pode ficar instável. Este produto requer uma manutenção regular por parte do usuário. Não utilizar peças de troca ou acessórios não fornecidos ou aprovados pelo fabricante, pois poderiam deixar o carrinho inseguro. Uma carga excessiva, um fechamento incorreto ou uso de acessórios ou componentes de troca não aprovados, poderiam danificar ou quebrar o carrinho, deixando o produto perigoso. Não sobrecarregar o carrinho com outras crianças, mercadorias e/ou acessórios. Nunca deixar a capa de chuva fixada quando o carrinho estiver dentro de casa, em ambiente quente ou perto de uma fonte de calor, já que a criança poderia sofrer calor excessivo. Verificar que todos os usuários tenham familiaridade com o funcionamento do produto. A abertura e fechamento são fáceis, não requerem esforços excessivos. Se isso não ocorrer, não forçar o mecanismo: pare e leia as instruções. Não utilizar o carrinho para uso diferente do qual foi projetado. Não deixar a criança subir sem ajuda no carrinho, nem brincar com o carrinho ou ficar pendurado no mesmo. Segurar sempre o carrinho quando estiver perto de veículos em movimento. Mesmo com os freios acionados, a corrente de ar causada pelos veículos em movimento poderia deslocar o carrinho. Prestar atenção quando subir ou descer do meio fio. Tirar sempre a criança e fechar o carrinho quando for subir ou descer escadas fixas e/ou escadas rolantes. Verificar que o carrinho fechado seja mantido longe das crianças para que não possa cair e causar feridas. Não utilizar acessórios ou complementos não inclusos como, por exemplo, bebê conforto para carro, bolsas, ganchos, bandejas, etc. Além daqueles aprovados pelo fabricante enquanto poderiam deixar o carrinho inseguro. Não utilizar mais bases para o transporte de uma criança.

ATENÇÃO

O carrinho preenche os requisitos previstos nas normas de segurança e com o uso correto e uma adequada manutenção, manterá suas prestações inalteradas por diversos anos.

A estrutura é robusta, mas pode danificar se as rodas posteriores forem colocadas sob fortes impactos, descendo e subindo meios fios. Os impactos contínuos podem causar danos.

Se a criança calçar sapatos duros, estes poderiam danificar o tecido macio do carrinho.

Guardar o carrinho molhado pode causar formação de mofo.

Se o carrinho for exposto à umidade ou molhado, secá-lo com um pano macio, abrir totalmente o carrinho e deixá-lo secar antes de guardá-lo.

Guardar o carrinho em um local seco e seguro.

Não deixar o carrinho ao sol por tempos longos, alguns tecidos poderiam desbotar.

Caso sejam encontradas diferenças entre as imagens do manual e as do produto, o mesmo é considerado válido, já que podem ser feitas algumas modificações para melhorar a qualidade do produto.

MANUTENÇÃO

Para não comprometer a segurança da criança, verificar e fazer periodicamente manutenção do carrinho.

- Se o fechamento ou a abertura depende de força, controlar com atenção o carrinho e ler o manual de instruções para evitar danificar involuntariamente, forçando nos dispositivos de abertura e fechamento.

- É importante verificar durante a montagem e antes de qualquer uso se os componentes não estão danificados.

- É preferível limpar os tecidos com uma escova, ao invés de lavá-los.

- Não utilizar ou guardar o carrinho em locais úmidos ou expostos a temperaturas elevadas ou baixas.
- Não sobrecarregar o carrinho.

LIMPEZA

Limpar os tecidos com água morna, detergente neutro e uma esponja.

As partes em plástico e em metal podem ser limpas com água morna, detergente neutro e uma esponja.

Nunca utilizar produtos de limpeza abrasivos com base água sanitária, amônia e/ou terebintina.

A partir da esquerda de cima para baixo: capa, cintos, apoio para os pés, rodas anteriores.

A partir da direita de cima para baixo: guidão, botão de fechamento 01, guincho de fechamento, rodas posteriores, blocagem rodas anteriores

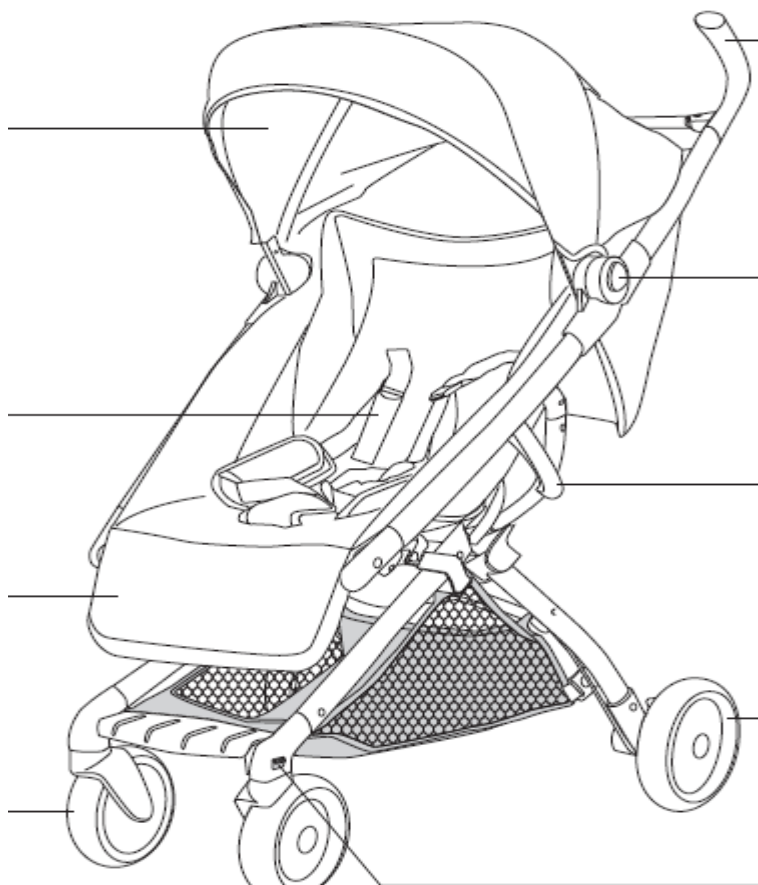

A partir da esquerda de cima para baixo: Junção guidão, regulação encosto, botão secundário de fechamento, alavanca de fechamento, freio de estacionamento.

A partir da direita de cima para baixo: botão de fechamento 02.

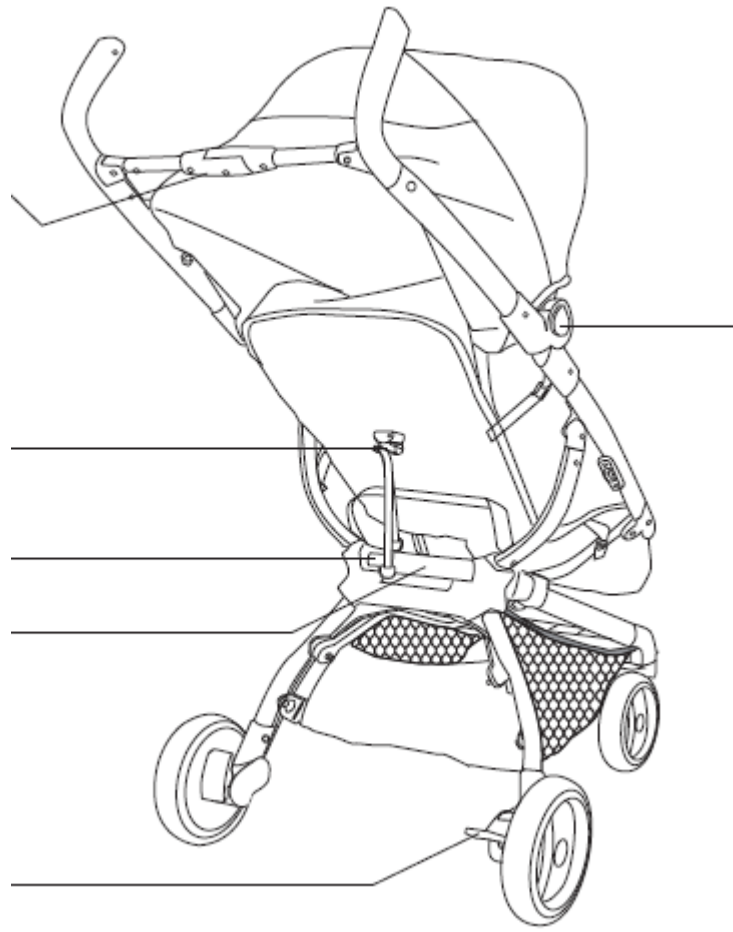

Abertura da estrutura: Soltar a alavanca “guincho de fechamento (Fig. 1ª), levantar o guidão na direção da seta 1 e empurrar a estrutura na direção da seta 2, até ouvir um “clique” (Fig. 1b). Pressionar o guidão para baixo. Um “clique” indicará a correta abertura do carrinho. Verificar que a junção do guidão esteja disposto horizontalmente (Fig. 1c).

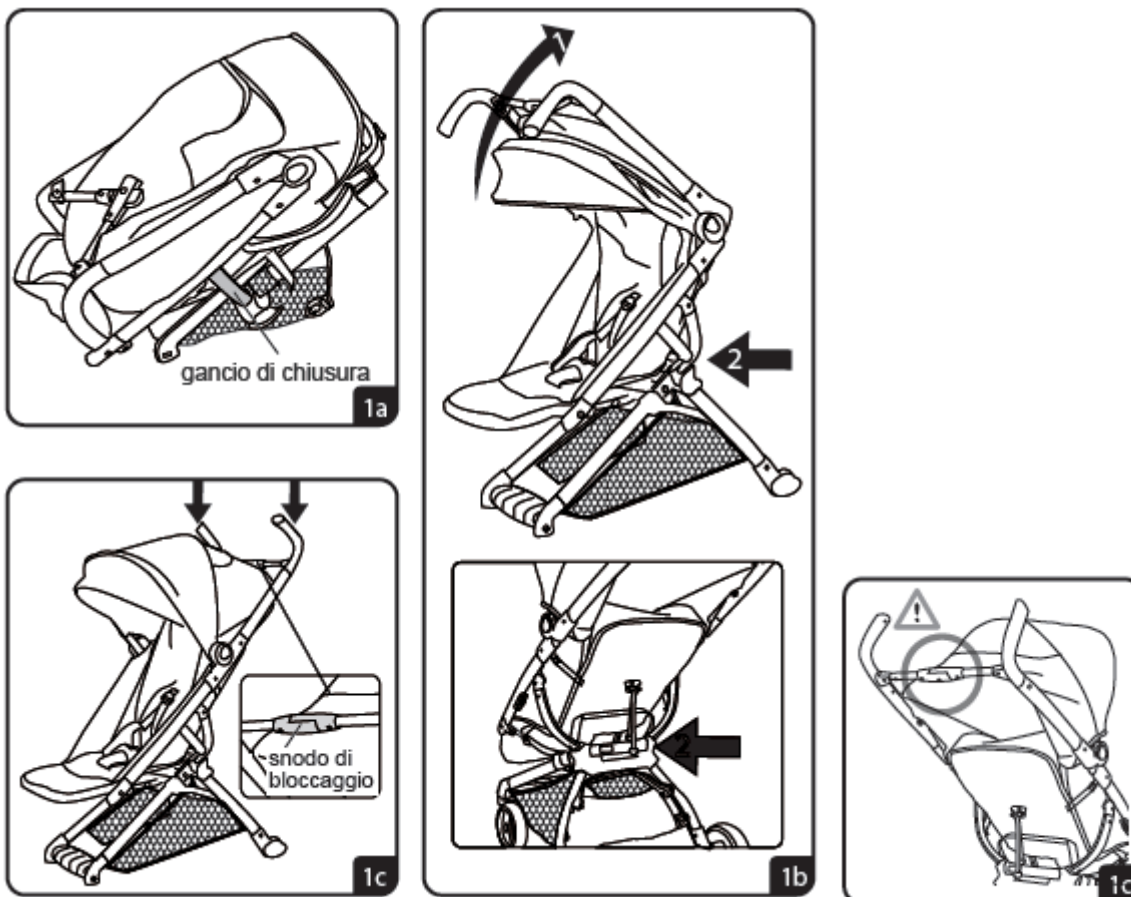

Montagem rodas anteriores: Manter em direção interna o suporte em plástico da roda e colocá-la em seu lugar. Inserir o pino na roda anterior em seu devido lugar, até ouvir um “clique” (Fig. 2ª). Para remover a roda anterior, apertar o botão de desmontagem 1, colocado no lado interno do suporte da roda em proximidade da sede do encaixe (Fig. 2b).

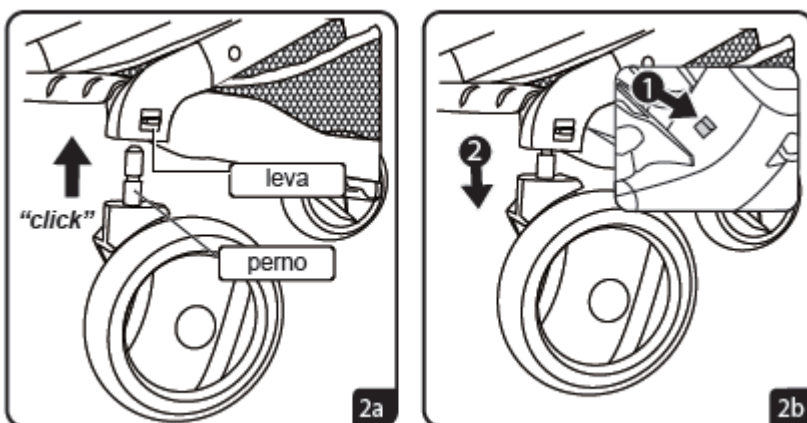

Montagem rodas posteriores: inserir o pino da roda no buraco do suporte da roda e apertar até ouvir um “clique” (Fig. 3^a). Para remover a roda posterior, apertar o botão de desmontagem no suporte da roda (Fig. 3b).

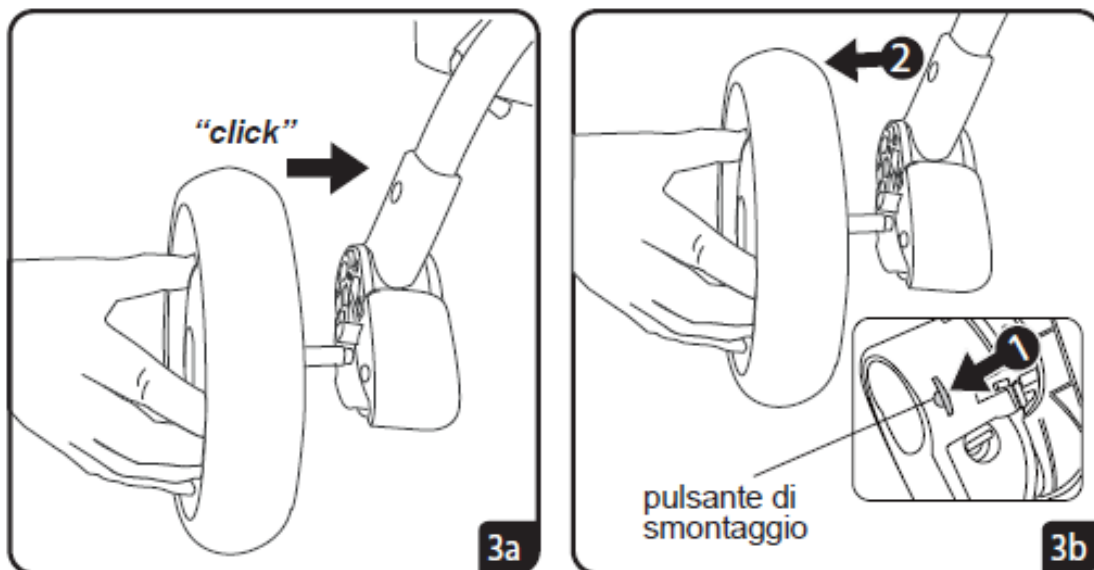

Blocagem e ativação do movimento 360° das rodas anteriores: Para bloquear as rodas apertar para baixo a alavanca de blocagem e rodar a roda até ouvir um “clique” ou empurrar para frente o carrinho (Fig. 4^a). Para ativar as rodas a 360° graus levantar a alavanca de blocagem (Fig. 4b).

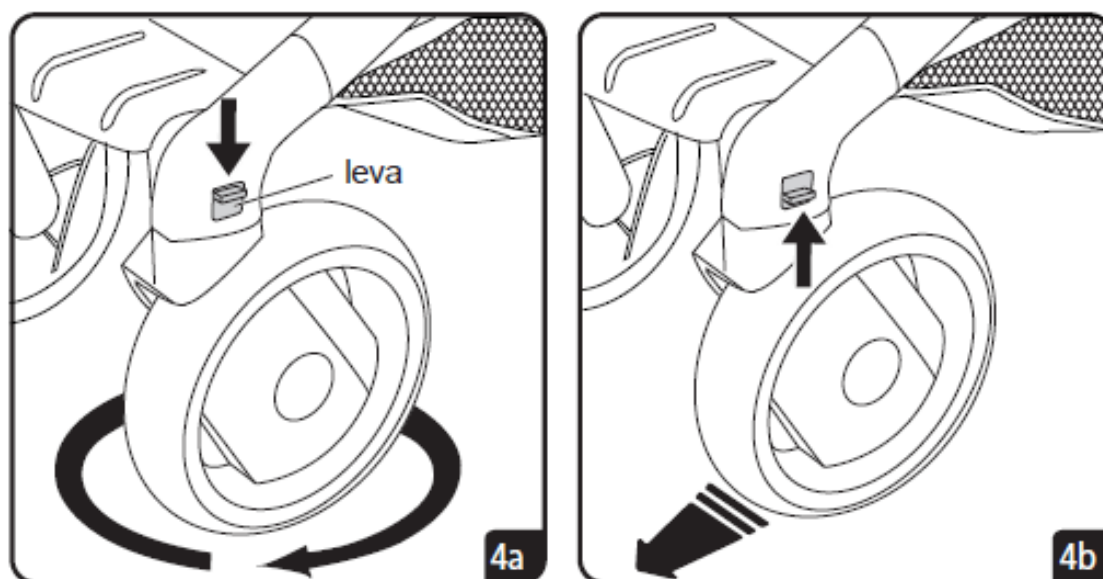

Advertência: o freio de estacionamento deve ser sempre acionado quando o carrinho não é utilizado ou deixado sozinho.

Freio de estacionamento rodas posteriores: apertar na parte inferior do pedal para ativar o freio. Apertar na parte superior do pedal para desativar o freio de estacionamento (Fig. 5).

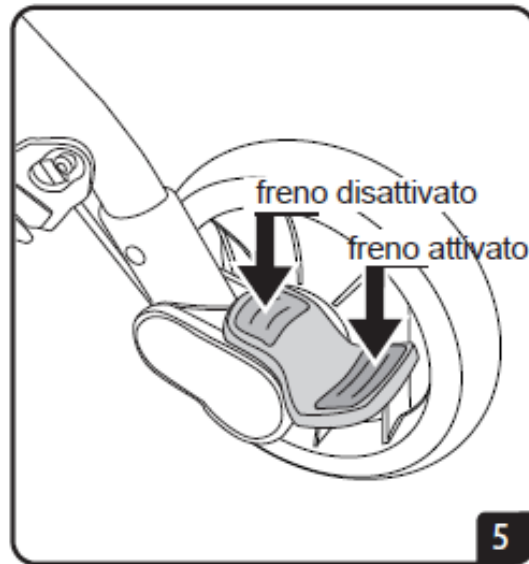

CINTOS

Desafivelar os cintos: apertar o botão da fivela central "1" e puxar as duas línguas "2" do guincho (Fig. 6a).

Regular os cintos: para regular o comprimento dos cintos com base na altura da criança, deixar correr o cinto no anel regulador como indicado nas setas da imagem (Fig. 6b).

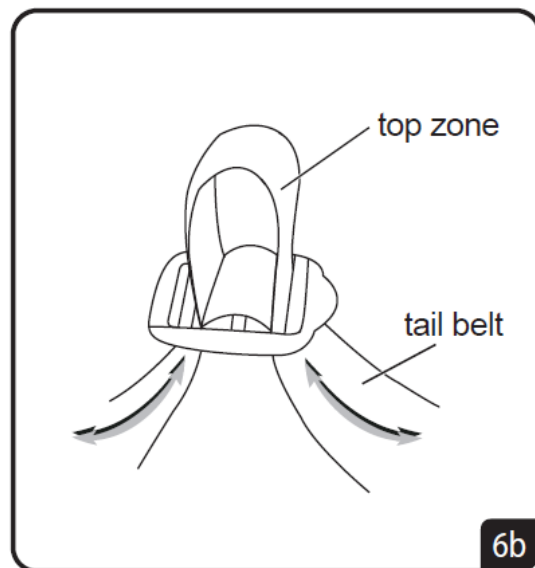
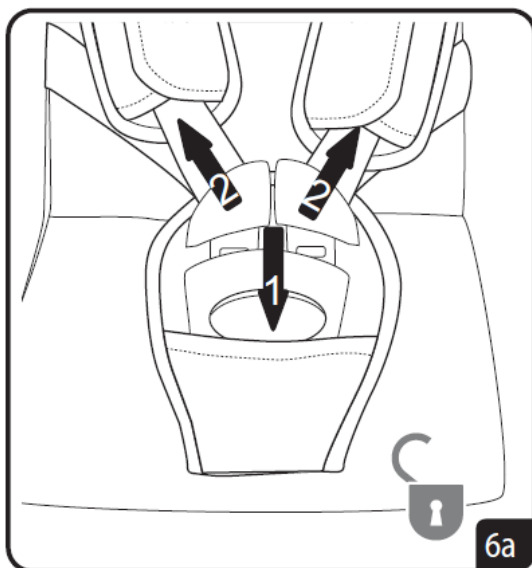

Afivelar os cintos: inserir as guias "1" na fivela "2" (Fig. 6c).

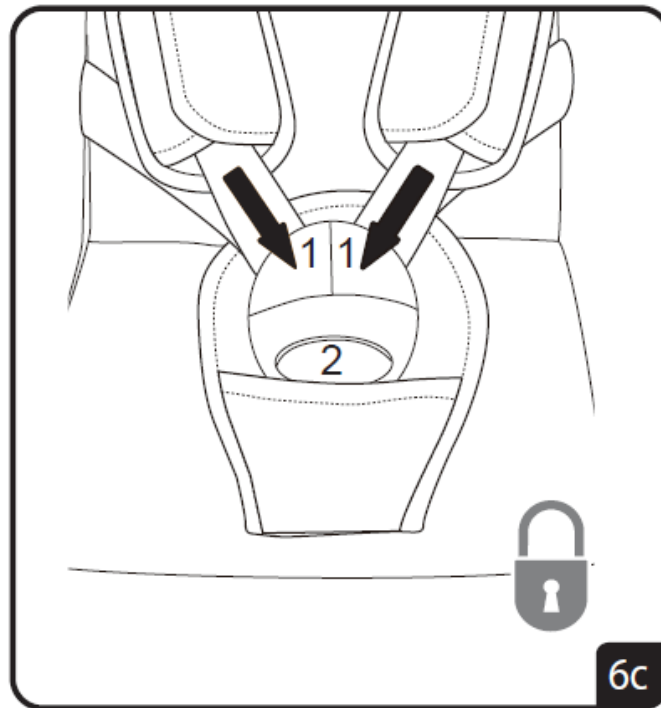

CAPA

Desdobrar para frente a capa para abri-la (1) ou dobra-la para trás (2) para fecha-la (Fig. 7ª – 7b).

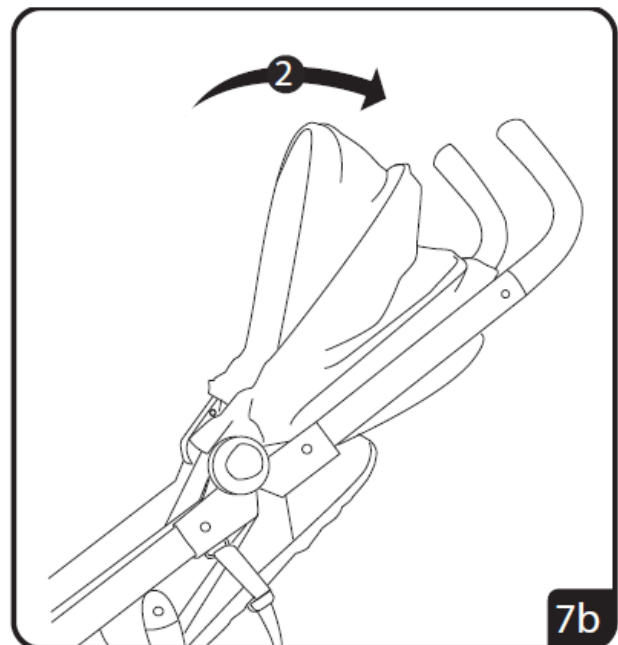
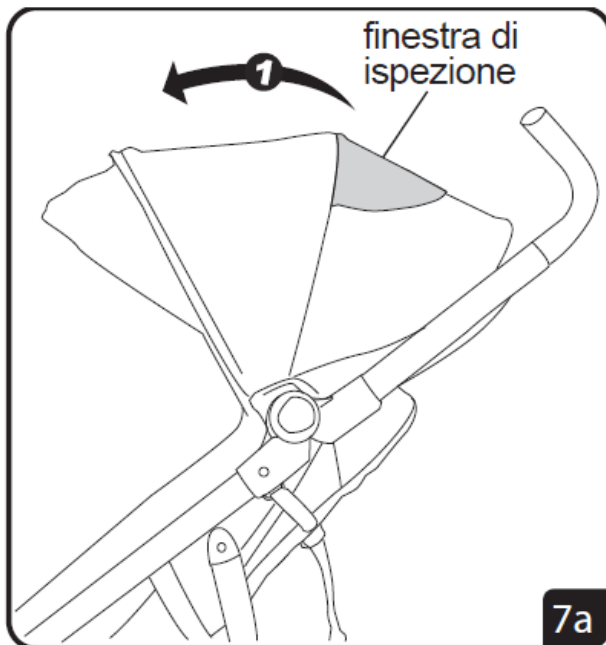

REGULAÇÃO DO ENCOSTO

Apertar com uma mão, ambos os botões do encosto e puxar as cordas pelo anel ou deixar correr a alça ao longo da fivela ou em direção do anel, para levantar ou abaixar o encosto na posição desejada (Fig. 8).

REGULAÇÃO APOIA PÉS

Apertar ambos os botões posicionados na parte inferior do apoio para os pés e regulá-lo na posição desejada (Fig. 9).

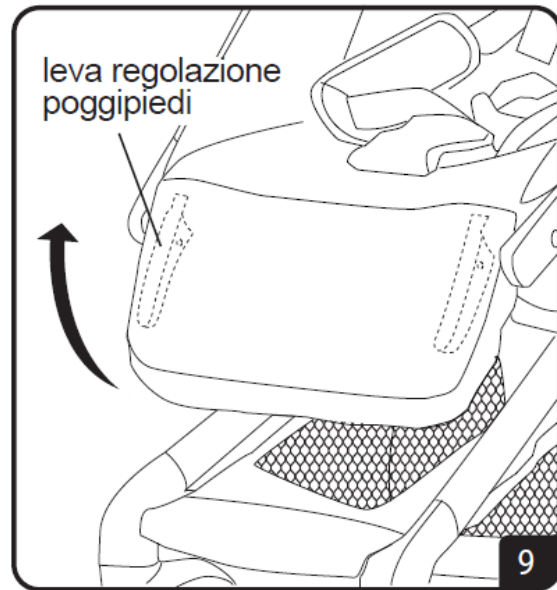
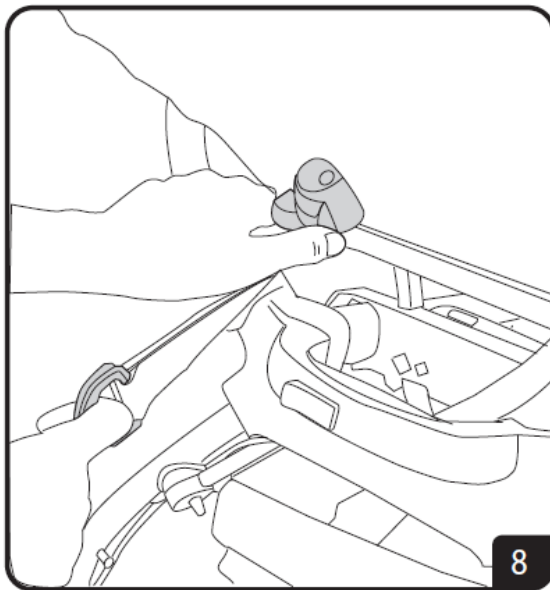

FECHAMENTO DO CARRINHO

Dobrar a capa. Regular o encosto na posição mais reclinável, na horizontal. Apertar o botão "1", depois o botão "2" e empurrar para frente o guidão para dobrar o assento (Fig. 10a – 10b).

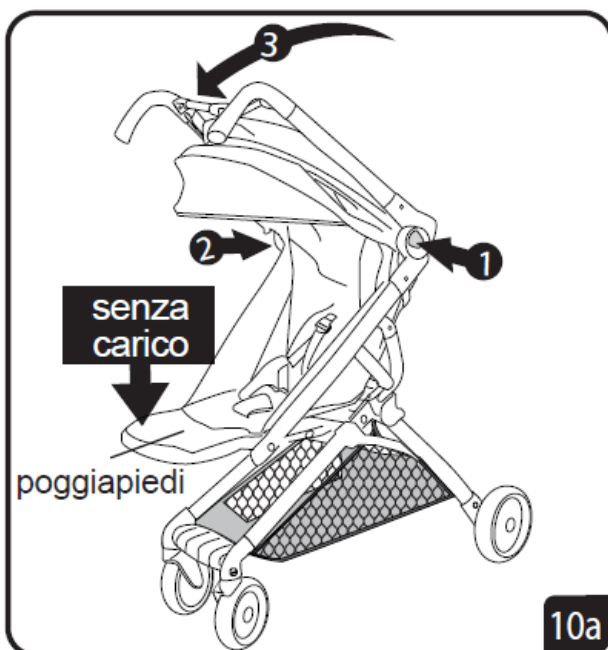

Empurrar o botão “4” no sentido da seta, apertar a alavanca “5” e ao mesmo tempo levantar a estrutura. (Fig. 10c).

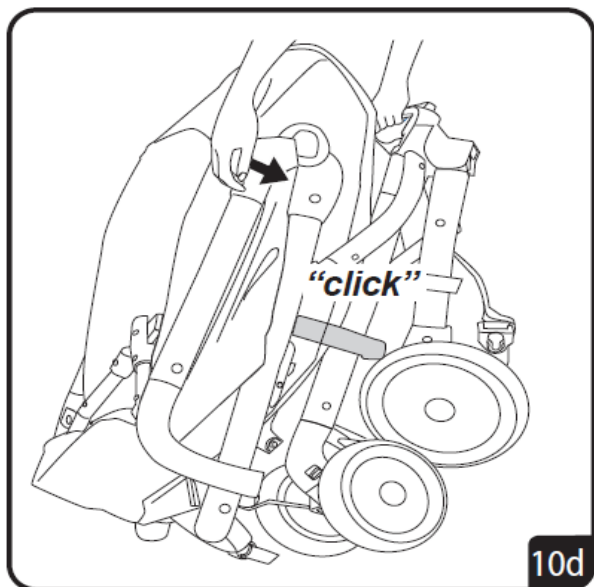
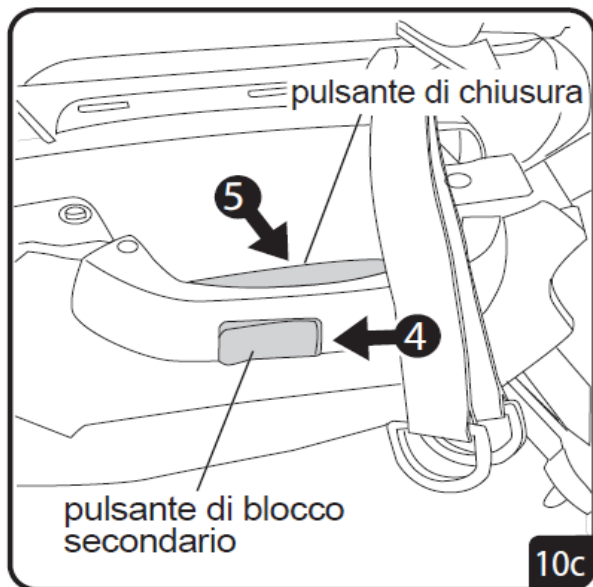

ADVERTÊNCIA!

Não pressionar o apoio pés durante o fechamento do carrinho.

