

ACESSÓRIO DA BATEDEIRA DOMÉSTICA

FATIADOR/RALADOR

KI004



FOR THE WAY IT'S MADE.®

ÍNDICE

AVISOS DE SEGURANÇA.....	04
CARACTERÍSTICAS E OPERAÇÃO.....	05
Características do Fatiador/Ralador.....	05
Os Cones e Seus Usos.....	05
Encaixe do Fatiador/Ralador.....	06
Montagem do Encaixe do Fatiador/Ralador.....	06
Uso do Fatiador/Ralador.....	07
LIMPEZA DO FATIADOR/RALADOR.....	08
QUESTÕES AMBIENTAIS.....	08
ASSISTÊNCIA TÉCNICA OU DE MANUTENÇÃO.....	08
TERMO DE GARANTIA.....	09

AVISOS DE SEGURANÇA

A sua segurança e a de terceiros é muito importante.

Este manual e o seu produto têm muitas mensagens importantes de segurança. Sempre leia e siga as mensagens de segurança.



Este é o símbolo de alerta de segurança.

Este símbolo alerta sobre situações que podem trazer risco a sua vida, ferimentos a você ou a terceiros.

Todas as mensagens de segurança virão após o símbolo de alerta de segurança e a palavra "PERIGO" ou "ADVERTÊNCIA". Estas palavras significam:

⚠ PERIGO

Existe risco de você perder a vida ou de ocorrerem danos graves se as instruções não forem seguidas imediatamente.

⚠ ADVERTÊNCIA

Existe risco de você perder a vida ou de ocorrerem danos graves se as instruções não forem seguidas.

Todas as mensagens de segurança mencionam qual é o risco em potencial, como reduzir a chance de se ferir e o que pode acontecer se as instruções não forem seguidas.

INSTRUÇÕES IMPORTANTES DE SEGURANÇA

ADVERTÊNCIA: Para reduzir o risco de incêndio, choque elétrico ou ferimentos, quando usar a sua batedeira, siga estas precauções básicas:

- Ler todas as instruções.
- Para que não corra o risco de sofrer choques elétricos, não deixe o produto em contato com água ou outro líquido.
- Fique atento sempre que este aparelho ou outro instrumento for usado próximo a crianças.
- Desligue o aparelho da tomada quando não estiver sendo usado, antes de retirar ou colocar acessórios, e antes de limpá-lo.
- Evite tocar nas peças móveis. Não toque nas aberturas de saída.
- Não opere a batedeira com o plugue ou fio danificados ou após falha no funcionamento ou queda, ou quando o aparelho tiver sofrido qualquer outro dano. Entre em contato com a Central de Relacionamento KitchenAid mais próximo para ser examinada, consertada ou receber ajuste elétrico ou mecânico.
- O uso de acessórios não recomendados ou não comercializados pela KitchenAid pode causar incêndio, choque elétrico ou ferimentos.
- Não use a batedeira ao ar livre.
- Não deixe o fio da tomada pendurado na borda da mesa ou balcões.
- Nunca coloque alimentos com a mão. Use sempre um introdutor de alimentos.
- As lâminas são afiadas. Manuseie-as cuidadosamente.
- Este produto é destinado apenas ao uso doméstico.

GUARDE ESTAS INFORMAÇÕES

CARACTERÍSTICAS E OPERAÇÃO

CARACTERÍSTICAS DO FATIADOR/RALADOR



OS CONES E SEUS USOS

Todos os cones são numerados em suas extremidades fechadas.

Cones de reposição devem ser solicitados por esse número.

Nº 1 Ralador Fino: faz cortes finos de vegetais duros e crespos como cenouras, batatas e abobrinhas. Rala rápida e facilmente queijos duros - lembre-se de resfriar ou congelar levemente o queijo antes de cortá-lo. Frutos como nozes e noz-pecã podem ser cortadas, assim com o coco. Pique também pão ressecado para fazer farinha de rosca.

Nº 2 Ralador Grosso: corta vegetais e frutas em pedaços maiores. Batatas também podem ser picadas em palito e em fios. O repolho pode ser picado para fazer salada.

Este cone proporciona cortes mais largos de queijo do que o cone Ralador fino e trabalha melhor com queijos bem congelados e firmes. Pique também chocolate e nozes para enfeitar sobremesas.

Nº 4 Fatiador Fino: faz fatias finas de vegetais como repolho para salada ou chucrute, batata para fritas, e pepinos para pickles. Fatie também cenouras, nabos e frutos duros como nozes e noz-pecã. Para picar repolho, corte-o em pequenos pedaços, o suficiente para caberem no triturador. Para melhores resultados, coloque o lado do corte contra o cone.

Nº 6 Fatiador Grosso: fatia em pedaços maiores frutas firmes, ou vegetais como batatas e cenouras. Perfeito para vegetais que serão cozidos no vapor, fritos, cozidos em molho ou feitos em forma de creme.

ENCAIXE DO FATIADOR/RALADOR

Antes de prender o acessório do fatiador/ralador:

1. Mude o controle de velocidade na batedeira para OFF (desligar).
2. Tire a batedeira da tomada.
3. Afrouxe o parafuso de fixação de acessórios (A) girando-o no sentido anti-horário e remova a tampa do bocal de encaixe dos acessórios.

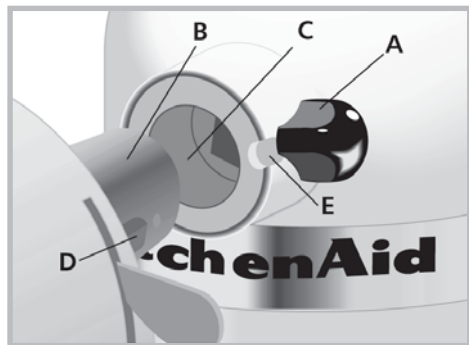

4. Insira o encaixe da haste do acessório (B) na entrada de acoplamento (C).
5. Gire o acessório de um lado para o outro, se necessário. Quando o acessório estiver na posição correta, o pino no encaixe do acessório se adaptará no entalhe do anel de entrada.
6. Prenda a entrada de acoplamento girando o parafuso para fixação dos acessórios em sentido horário até que o acessório esteja totalmente preso à batedeira.

MONTAGEM DO ENCAIXE DO FATIADOR/RALADOR

Para montar:

1. Lave o alojamento dos cones, haste de encaixe dos cones e os cones com água e sabão. Enxágüe e seque com cuidado.

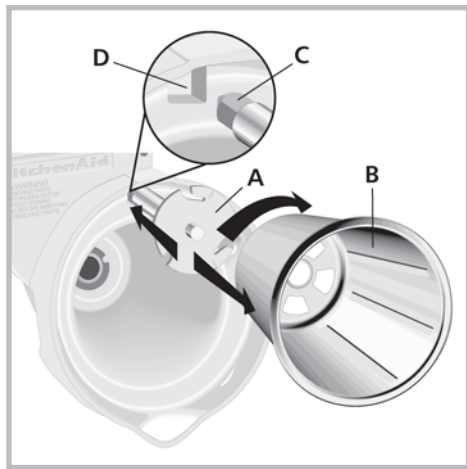

2. Prenda a haste de encaixe dos cones (A) ao cone desejado (B).
3. Para apertar o cone na haste, primeiro conecte o alojamento dos cones à batedeira, então insira a ponta quadrada da haste (C) no encaixe quadrado, localizada no topo da abertura circular do alojamento dos cones (D). Gire o cone no sentido horário para prendê-lo no lugar.

NOTA: Use um pano-de-prato para apertar ou soltar os cones a fim de evitar deslizamentos.

4. Após o aperto remova o cone e a haste de encaixe.

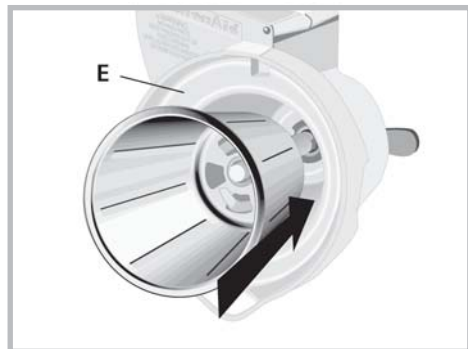

5. Coloque o conjunto do cone dentro do alojamento dos cones (E) de forma que a haste esteja encaixada no soquete.
6. Vire o conjunto do cone até que se encaixe perfeitamente no eixo.
7. Puxe o conjunto do cone para ver se está mesmo preso no lugar.

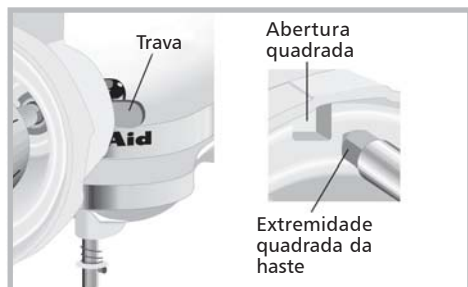

Troca dos cones:

A trava deve ser levantada a fim de remover o cone e a haste. Os cones podem ser facilmente trocados ao se inserir a extremidade quadrada da haste no encaixe quadrado do alojamento dos cones, e girando-se no sentido anti-horário. Veja ilustração acima.

NOTA: Ao apertar ou afrouxar cone, use um pano-de-prato para evitar deslizes.

USO DO FATIADOR/RALADOR

⚠ ADVERTÊNCIA



Risco de Ferimento

Manuseie as lâminas com cuidado.

Não seguir estas instruções pode resultar em ferimentos.

1. Coloque a tigela sob o fatiador/ralador.
2. Levante as alavancas pressionadoras do bocal de alimentos e coloque o alimento no triturador.
3. Ajuste a bateadeira para velocidade 4 e empurre para baixo as alavancas pressionadoras do bocal de alimentos.

NOTA: Se estiver fatiando ou cortando itens individuais, como cenoura, utilize a metade do bocal e uma das alavancas pressionadoras para facilitar o processo.

Desmontagem:

1. Coloque o controle de velocidade da bateadeira em OFF (desligar).
2. Desligue a bateadeira da tomada.
3. Reverta o processo de montagem.

NOTA: Use um pano-de-prato quando apertar ou soltar os cones a fim de evitar deslizes.

LIMPEZA DO FATIADOR/RALADOR

Os cones e o alojamento dos cones podem ser colocados na lava-louças.

Certifique-se de retirar a haste do cone antes de lavar.

Alguns alimentos como cenouras podem manchar o alojamento dos cones. Essas manchas podem ser removidas através de um dos seguintes métodos:

1. Coloque na lava-louças e use o ciclo normalmente utilizado para pratos sujos.

ou

2. Esfregue uma pequena porção de óleo ou margarina sobre as manchas, lave com água morna e sabão e enxágüe.

QUESTÕES AMBIENTAIS

1. Embalagem

A KitchenAid procura, em seus novos projetos, usar embalagens cujas partes sejam de fácil separação, bem como de materiais recicláveis. Portanto, as peças das embalagens (calços de isopor, sacos plásticos e caixa de papelão) devem ter o seu descarte de maneira consciente, sendo destinados, preferencialmente, a recicladores.

2. Produto

Este produto foi construído com materiais que podem ser reciclados e/ou reutilizados. Então, ao se desfazer deste produto, procure companhias especializadas em desmontá-lo corretamente.

3. Descarte

Ao descartar este produto, no final de sua vida útil, solicitamos que seja observada a legislação local existente e vigente em sua região, fazendo o descarte da forma mais correta possível.

ASSISTÊNCIA TÉCNICA OU DE MANUTENÇÃO

Em caso de dúvidas ou de problemas no produto, entre em contato com a Central de Relacionamento KitchenAid. Ao ligar, tenha em mãos o número do modelo. O número pode ser encontrado na etiqueta que está localizada na caixa do produto.

Entre em contato com a Central de Relacionamento KitchenAid através dos números de telefone abaixo ou acesse o nosso site.

Capitais e Regiões Metropolitanas: 4004-1759

Demais Regiões: 0800-722-1759

www.kitchenaid.com.br

TERMO DE GARANTIA

O seu produto KitchenAid é garantido contra defeitos de fabricação pelo prazo de 12 meses, contado a partir da data da emissão da Nota Fiscal ou da entrega do produto, ao primeiro adquirente, sendo:

- Os 03 (três) primeiros meses, - garantia legal;
- Os 09 (nove) últimos meses, - garantia especial, concedida pela **Whirlpool S.A.**;

A garantia compreende a substituição de peças e mão-de-obra no reparo de defeitos devidamente constatados, pelo fabricante ou pelo Serviço Autorizado KitchenAid, como sendo de fabricação. Durante o período de vigência da garantia, o produto terá assistência técnica da Central de Relacionamento KitchenAid. As garantias legal e/ou especial ficam automaticamente invalidadas se:

- O uso do produto não for exclusivamente doméstico;
- Não forem observadas as orientações e recomendações do **Manual do Consumidor** quanto a utilização do produto;
- Na instalação do produto não forem observadas as especificações e recomendações do **Manual do Consumidor** quanto às condições para instalação do produto, tais como, nivelamento do produto, adequação do local para instalação, tensão elétrica compatível com o produto, etc;
- Na instalação, as condições elétricas e/ou hidráulicas e/ou de gás não forem compatíveis com a recomendada no **Manual do Consumidor** do produto;
- Tenha ocorrido mau uso, uso inadequado ou se o produto tiver sofrido alterações ou modificações estéticas e/ou funcionais, bem como, tiver sido realizado conserto por pessoas ou entidades não credenciadas pela **Whirlpool S.A.**;
- Houver sinais de violação do produto, remoção e/ou adulteração do número de série ou da etiqueta de identificação do produto.

As garantias legal e/ou especial não cobrem:

- Despesas decorrentes e conseqüentes de instalação de peças e acessórios que não pertençam ao produto, mesmo aqueles comercializados pela **Whirlpool S.A.**, salvo os especificados para cada modelo no **Manual do Consumidor**;
- Despesas com mão-de-obra, materiais, peças e adaptações necessárias à preparação do local para instalação do produto, ou seja: rede elétrica, de gás ou hidráulica, alvenaria, aterramento, esgoto, etc;

- Falhas no funcionamento do produto decorrentes da falta de fornecimento ou problemas e/ou insuficiência no fornecimento de energia elétrica, água ou gás na residência, tais como: oscilações de energia elétrica superiores ao estabelecido no **Manual do Consumidor**, pressão de água insuficiente para o ideal funcionamento do produto;
- Serviços e/ou despesas de manutenção e/ou limpeza do produto;
- Falhas no funcionamento normal do produto decorrentes da falta de limpeza e excesso de resíduos, ou ainda, decorrentes da existência de objetos em seu interior, estranhos ao seu funcionamento e finalidade de utilização;
- Produtos ou peças que tenham sido danificados em conseqüência de remoção, manuseio, quedas ou atos e efeitos decorrentes da natureza, tais como relâmpago, chuva, inundação, etc.;

A garantia especial não cobre:

- Deslocamentos para atendimentos de produtos instalados fora da área de cobertura dos Serviços Autorizados KitchenAid, o qual poderá cobrar taxa de locomoção do técnico, previamente aprovada pelo consumidor;
- Peças sujeitas ao desgaste natural, descartáveis ou consumíveis, peças móveis ou removíveis em uso normal, tais como, lâmpadas, filtros, botões de comando, puxadores, bem como, a mão-de-obra utilizada na aplicação das peças e as conseqüências advindas dessas ocorrências.

Considerações Gerais:

A **Whirlpool S.A.** não autoriza nenhuma pessoa ou entidade a assumir em seu nome, qualquer outra responsabilidade relativa à garantia de seus produtos além das aqui explicitadas.

A **Whirlpool S.A.** reserva-se o direito de alterar características gerais, técnicas e estéticas de seus produtos, sem aviso prévio.

Este Termo de Garantia é válido para produtos vendidos e instalados no território brasileiro.

Para a sua tranquilidade, preserve e mantenha este Manual com o Termo de Garantia e Nota Fiscal de Compra do produto sempre à mão.

Whirlpool S.A.

Unidade de Eletrodomésticos

Atendimento ao Consumidor

Rua Olympia Semeraro nº 675 - Jardim Santa Emília

CEP 04183-901 - São Paulo - SP - Caixa postal 5171

Capitais e regiões metropolitanas: 4004 1759

Demais localidades: 0800 722 1759

