

küschall[®]
designed for life



küschall *R33*

Cadeira de rodas activa

CE

Manual de instruções



Este produto está em conformidade com a directiva 93/42/CEE do Conselho relativa aos dispositivos médicos.

küschall® é uma marca registada.

Foram tomadas todas as medidas para que o conteúdo desta publicação se encontrasse o mais actualizado possível no momento da impressão. No âmbito de melhoramentos contínuos do produto, a Küschall AG reserva-se o direito de, em qualquer momento, proceder a alterações no modelo apresentado. Estas alterações são comunicadas de imediato aos revendedores da küschall®-. É proibida qualquer utilização desta publicação, no todo ou em parte, tal como a cópia de figuras, sem o consentimento por escrito da Küschall AG.

küschall® is a registered trademark.

Índice

1	Geral	5	5	Utilização	18
1.1	Informações referentes ao manual de instruções	5	6	Utilizar a cadeira	19
1.2	Descrição dos símbolos	5	6.1	Instruções de segurança	19
1.3	Garantia	5	6.2	Travar durante a condução	19
1.4	Tempo de vida estimado	6	6.3	Sentar-se e levantar-se da cadeira de rodas	20
1.5	Protecção de direitos de autor	6	6.4	Conduzir a cadeira de rodas	20
2	Segurança	7	6.5	Passar sobre degraus e bordas do passeio	21
2.1	Instruções de segurança	7	6.6	Passar sobre escadas	23
2.2	Utilização conforme as disposições	7	6.7	Conduzir sobre rampas e subidas	24
2.3	Dispositivos de segurança	8	6.8	Estabilidade e equilíbrio enquanto está sentado	25
3	Dados técnicos	9	7	Transportar a Cadeira de Rodas	27
3.1	Medidas e peso	9	7.1	Instruções de segurança	27
3.2	Condições ambientais	10	7.2	Dobragem e desdobragem da cadeira de rodas	27
3.3	Pressão de ar dos pneus	10	7.3	Remoção e encaixe das rodas traseiras	28
3.4	Placa de características	10	8	Manutenção	30
4	Montagem e funcionamento	11	8.1	Plano de manutenção	30
4.1	Descrição geral	11	8.2	Conservação	32
4.2	Travões de estacionamento	12	8.3	Desinfecção	32
4.3	Encosto	13	9	Solução de problemas	33
4.4	Empunhaduras	14	9.1	Identificar e resolver problemas	34
4.5	Apoio de braços	14	10	Após utilização	35
4.6	Roda anti-volteio	15	10.1	Voltar a utilizar	35
4.7	Almofada do assento	15	10.2	Eliminar como resíduo	35
4.8	Acessórios	16			

1 Geral

1.1 Informações referentes ao manual de instruções

Obrigado por ter optado por uma cadeira de rodas da Küschall®.

Este manual de instruções fornece informações importantes acerca da utilização da cadeira. Leia cuidadosamente o manual de instruções e tenha em atenção as instruções de segurança, de forma a poder utilizar a cadeira em segurança.

O equipamento efectivo da sua cadeira pode variar da descrição e representação aqui presente, devido à sua grande variedade existente.

1.2 Descrição dos símbolos

Avisos

Neste manual de instruções, os avisos são assinalados por símbolos. As informações são introduzidas por palavras-chave, que demonstram a dimensão do perigo.



ATENÇÃO

Indica uma situação possível de perigo, que poderá levar a ferimentos graves ou à morte, caso não seja evitada.



CUIDADO

Indica uma situação possível de perigo, que poderá levar a ferimentos ligeiros ou mínimos, caso não seja evitada.



IMPORTANTE

Indica uma situação possível de perigo, que poderá levar a danos materiais, caso não seja evitada.

Sugestões e recomendações



Destaca sugestões e recomendações, bem como informações para uma utilização eficiente e sem problemas.

1.3 Garantia

Condições gerais

A Küschall AG garante a ausência de danos e a boa funcionalidade das suas cadeiras de rodas. A garantia abrange todos os erros e defeitos que comprovadamente decorram na sequência de uma construção incorrecta, de materiais de fraca qualidade ou de uma execução inadequada. O direito à garantia da Küschall AG só pode ser reclamado pelo distribuidor e não pelo utilizador da cadeira de rodas.

Limitações da responsabilidade

A garantia não abrange o desgaste considerado normal, as consequências de um manuseamento inadequado ou de danos, de manutenção insuficiente e de montagem ou

utilização incorrecta pelo comprador ou terceiros, bem como falhas relacionadas com circunstâncias externas. A obrigação de garantia deixa de existir quando forem executadas na cadeira de rodas modificações não previstas e não executadas pelo técnico especializado ou na utilização de peças de substituição inadequadas. A garantia da Küschall AG não abrange despesas decorrentes da eliminação de falhas como despesas de envio e transporte, salários e outras.

Prazo da garantia

O prazo da garantia é de 24 meses. Para o chassis, o prazo da garantia é de 5 anos. As peças de desgaste estão excluídas da garantia.

1.4 Tempo de vida estimado

Estimamos que a Cadeira de rodas Küschall® tenha um período de vida de cinco anos. É difícil prever qual o tempo de vida dos nossos produtos por isso esta previsão baseia-se numa utilização normal da Cadeira. O seu período de resistência pode ser maior se houver uma utilização cuidada e uma manutenção e manuseamentos correctos. Acontece o contrário se a Cadeira for sujeita a uma utilização descuidada ou levada ao extremo.

1.5 Protecção de direitos de autor

Este manual de instruções está protegido pelos direitos de autor. O manual de instruções não pode ser reimpresso, duplicado nem transmitido a terceiros, em parte ou no seu todo, sem o consentimento prévio por escrito do fabricante.

2 Segurança

Este capítulo contém aspectos importantes relacionados com a segurança, que proporcionam a protecção óptima do utilizador da cadeira de rodas e do acompanhante. Além disso, permitem utilizar a cadeira de forma segura e sem problemas.

2.1 Instruções de segurança



ATENÇÃO! Risco causado por condução desadequada

Existe o risco de escorregar em piso molhado, irregular e em brita.
Ajuste a velocidade e o comportamento de condução às condições de condução (condições meteorológicas, piso, capacidade individual, ...).



ATENÇÃO! Risco de ferimentos

Em caso de colisão, poderá ferir-se nas partes do corpo que sobressaem da cadeira de rodas (p.ex.: pés ou mãos).

- Evite qualquer colisão por falta de uso do travão
- Não se dirija frontalmente a um objecto
- Conduza com cuidado em passagens estreitas.



ATENÇÃO! Risco causado por condução descontrolada

Se a velocidade for muito elevada, poderá perder o controlo sobre a sua cadeira de rodas e cair.

- Não ultrapasse a velocidade de 7 km/h.
- Tente sempre evitar colisões.



CUIDADO! Risco de queimadura

Os componentes da cadeira de rodas podem aquecer se estiverem expostos a uma luz solar forte.



PRECAUÇÃO! Risco de prender os dedos

Existe sempre um risco de prender os dedos, braços, etc. nas partes móveis da cadeira de rodas.

- Quando activar os mecanismos de dobragem ou de inserção nas partes móveis (p. ex., o eixo removível da roda traseira, apoio de costas dobrável ou dispositivo anti-basculante), certifique-se de que não prende alguma parte do corpo ou objecto.

2.2 Utilização conforme as disposições

A cadeira de rodas é conduzida manualmente e serve apenas para a locomoção, individual ou acompanhada, de uma pessoa com mobilidade reduzida. A não ser com o auxílio de um acompanhante, esta cadeira só pode ser utilizada por

peessoas que estejam fisicamente aptas para a utilizar de forma segura (p.ex.: deslocar, conduzir e travar). A cadeira só pode ser utilizada em pisos regulares e terrenos praticáveis e em espaços interiores.



ATENÇÃO!

Qualquer utilização da cadeira que vá além ou seja contrária às disposições de utilização poderá levar a situações perigosas.

2.3 Dispositivos de segurança



ATENÇÃO! Risco de acidente

Dispositivos de segurança mal configurados ou avariados (travões, roda anti-volteio) podem levar a acidentes.











- Antes de cada utilização da cadeira de rodas verifique o bom funcionamento dos dispositivos de segurança e leve-a com regularidade a um técnico especializado para ser controlada.

As funções dos dispositivos de segurança estão descritas no Capítulo 4 – *Montagem e funcionamento*.

A cadeira de rodas foi testada em conformidade com a norma EN 12183. A avaliação incluiu um teste de inflamabilidade.

3 Dados técnicos

3.1 Medidas e peso

	Largura do assento (SB) 340–440 mm		Profundidade do assento (ST) 375–450 mm
	Altura dianteira do assento (SHv) 490–510 mm Altura traseira do assento (SHh) 400–490 mm		Comprimento da parte inferior das pernas (UL) 390–480 mm
	Ângulo do encosto (RW) 74°–90°		Altura do encosto (RH) 270–480 mm
	Largura total (GB) ¹⁾ 565–665 mm		Comprimento Total (GL) ²⁾ 760–830 mm
	Peso ³⁾ 9,5 kg		Peso máximo do utilizador 100 kg

¹⁾ GB = SB + 190 mm, alinhamento das rodas 3°

²⁾ consoante SW, UL, roda traseira e posição do apoio para os pés

³⁾ configuração standard, pode variar (+/-)

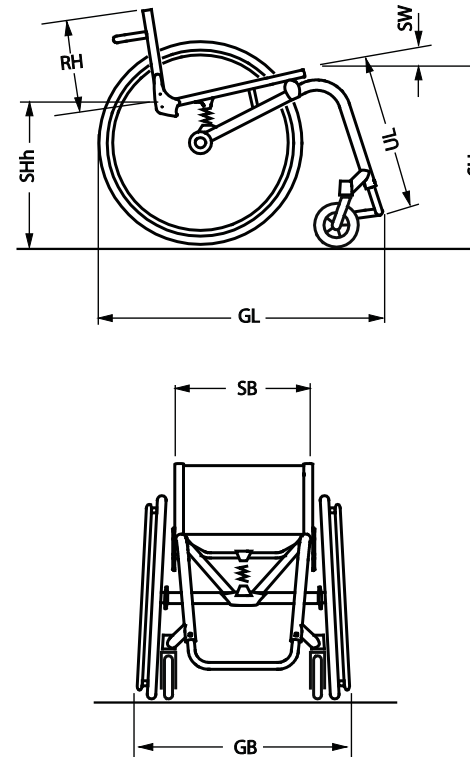

3.2 Condições ambientais

Não exponha a cadeira de rodas a temperaturas inferiores a -20°C ou superiores a 40°C.

3.3 Pressão de ar dos pneus

A pressão de ar adequada varia consoante o tipo de pneu:

Pneus	Pressão de ar máx.		
<i>Pneus sem relevo</i>	7 bar	700 kPa	101 psi
<i>Pneus com relevo (Marathon)</i>	7,5 bar	750 kPa	108 psi
<i>Pneus lisos (Speed run)</i>	10 bar	1000 kPa	145 psi
<i>Pneus de montanha</i>	4 bar	400 kPa	58 psi

3.4 Placa de características

A placa de características encontra-se no chassis da cadeira de rodas e indica as seguintes informações:

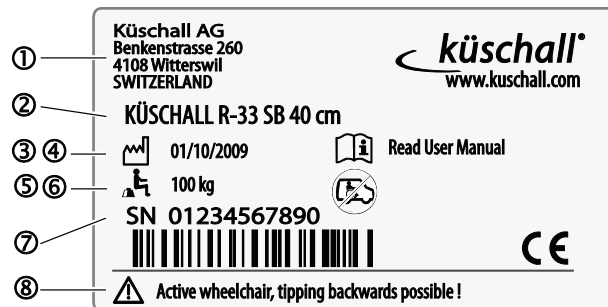

- ① Endereço do fabricante
- ② Descrição do produto
- ③ Data de fabricação
- ④ Nota para ter em conta o manual de instruções
- ⑤ Peso máximo do utilizador
- ⑥ Aviso que a cadeira de rodas não é adequada para transportar pessoas em veículos
- ⑦ Número de série
- ⑧ Aviso que salienta o facto de se tratar de uma cadeira de rodas activa e que poderá tombar para trás.

4 Montagem e funcionamento

4.1 Descrição geral

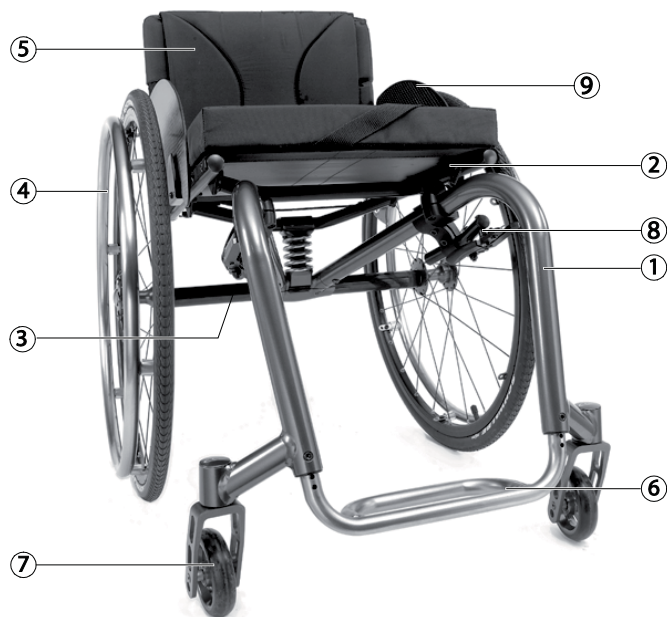

- ① Chassis
- ② Assento
- ③ Eixo
- ④ Roda traseira com aro motor
- ⑤ Costas
- ⑥ Apoio para os pés
- ⑦ Garfo da roda dianteira com roda dianteira
- ⑧ Travão de estacionamento
- ⑨ Resguardo de roupa

Breve descrição

A Küschall R-33 é uma cadeira de rodas com chassis rígido e um apoio de costas dobrável.



O equipamento real da sua cadeira pode variar da representação, uma vez que cada cadeira de rodas é fabricada de acordo com as indicações da encomenda.

4.2 Travões de estacionamento

Os travões de estacionamento servem para fixar a cadeira de rodas e evitar que esta deslize.



ATENÇÃO! Risco de queda por travagem abrupta

Se accionar os travões de estacionamento durante a condução, a direcção de condução fica incontrolável e a cadeira de rodas pode parar abruptamente, o que poderá levar a colisões ou quedas.

- Não accione os travões de estacionamento durante a condução.



ATENÇÃO! Risco de queda

O funcionamento dos travões de estacionamento é apenas garantido quando os pneus têm ar suficiente.

(→ Capítulo 3 – Pressão de ar)

Travão de pressão Standard

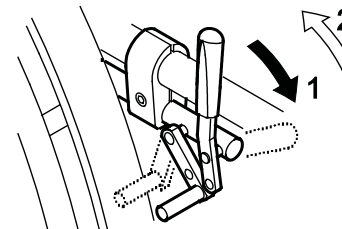

- Para accionar o travão, empurre a alavanca do travão para a frente até encaixar.
- Para soltar o travão, puxe a alavanca do travão para trás.

Travão Performance

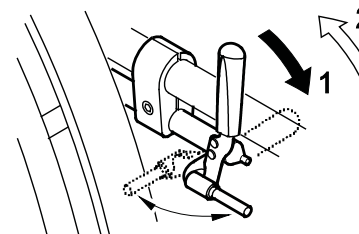

- Para accionar o travão, empurre a alavanca do travão para a frente até encaixar.
- Para soltar o travão, puxe a alavanca do travão para trás.

Travão Activo

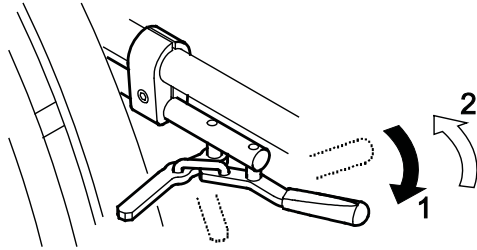

- Para accionar o travão, empurre a alavanca do travão, ao lado ou entre os joelhos, para a frente até encaixar.
- Para soltar o travão, empurre a alavanca do travão, ao lado ou entre os joelhos, para trás.

4.3 Encosto

A tensão do encosto pode ser adaptada às suas necessidades.

Adaptar encosto

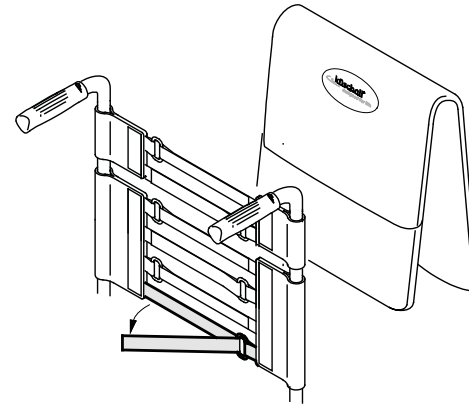

- Retire a capa do encosto.
- Solte as fitas de velcro na parte de trás do encosto, puxando-as.
- Aperte ou alargue as fitas consoante as necessidades e volte a fixá-las.

IMPORTANTE

- ! Se não apertar as fitas o suficiente, aumenta a possibilidade de a cadeira se virar.

4.4 Empuñaduras

- ! IMPORTANTE**
 Antes de cada uso compruebe que las empuñaduras están bien sujetas y que no pueden girarse ni extraerse.

Empuñaduras abatibles (opcional)

Las empuñaduras abatibles se utilizan cuando sólo son necesarias en ocasiones.

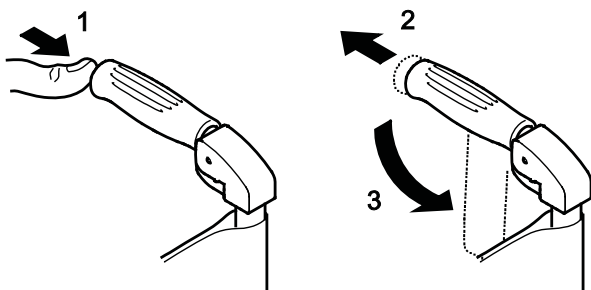

- Para abatir las empuñaduras, sujete la silla de ruedas con una mano. Agarre con la otra mano la empuñadura y pulse con el dedo pulgar el botón de desbloqueo hasta que quede oculto bajo el plástico. (1)
- Al mismo tiempo desplace la empuñadura hacia atrás (2) y abátala hacia abajo (3).
- Para subir las empuñaduras, colóquelas en posición horizontal hasta que encajen.

! IMPORTANTE

- ! Asegúrese de que las empuñaduras encajan para que al mover la silla de ruedas no se abatan accidentalmente.

4.5 Apoio de braços

Apoio de braço regulável em altura

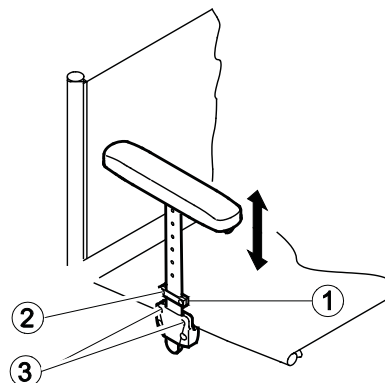

Retirar

- Puxe o apoio de braço do suporte pela capa do braço.
- Para regular a facilidade com que o apoio de braço se deixa puxar do suporte, aperte os parafusos ② mais ou menos.

Colocar

- Empurre o apoio de braço para o suporte.

Regular a altura

Solte os parafusos ② das placas de suporte ①.

- Mova o apoio para o braço até à altura pretendida para cima ou para baixo.
- Fixe o parafuso □.
- Efectue o ajuste em ambos os lados.
- Guarda-lama
- É possível instalar um guarda-lama removível para oferecer protecção contra a projecção de sujidade das rodas. A posição do guarda-lama pode ser ajustada. O ajuste deve ser efectuado pelo fornecedor especialista.
- Guarda lateral
- É possível instalar uma guarda lateral para proteger a roupa. Antes de dobrar o apoio de costas da cadeira de rodas, é necessário dobrar a guarda lateral para dentro, contra o apoio de costas.

4.6 Roda anti-volteio

Uma roda anti-volteio evita que a cadeira de rodas tombe para trás.

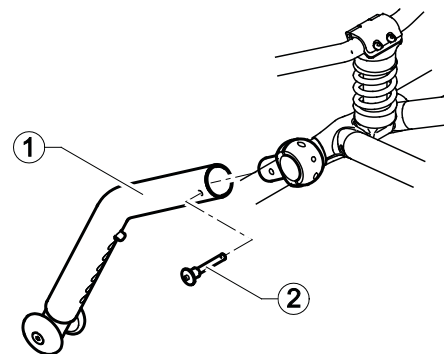

Activar roda anti-volteio

- Schieben Sie den Antikipp ① auf die Halterung und sichern Sie ihn mit dem Sicherungsstift ②.



CUIDADO! Risco de queda

Ao passar sobre um degrau ou uma borda, a roda anti-volteio activada poderá ficar presa. Desactive a roda anti-volteio sempre que tiver de passar sobre um degrau ou a borda de um passeio.

Desactivar roda anti-volteio

- Entfernen Sie den Sicherungsstift ② und nehmen Sie den Antikipp ② von der Halterung.

4.7 Almofada do assento

A almofada do assento é indispensável para garantir uma distribuição óptima da pressão sobre o assento.

4.8 Acessórios

Cinto de segurança

A cadeira de rodas pode ser equipada com um cinto de postura. O cinto de postura impede que o utilizador descaia na cadeira de rodas.

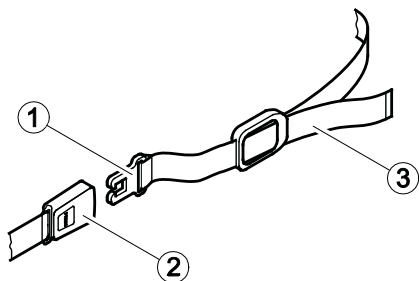

Montar o cinto de segurança

IMPORTANTE

! Solicite a um técnico especializado para o montar!

Retirar cinto de segurança

- Prima o botão PRESS e puxe o fecho ① da fivela ②. O cinto de segurança abre-se.

Colocar cinto de segurança

- Insira o fecho ① na fivela ②.
- Aperte a correia do cinto ③ até estar sentado de forma segura na cadeira de rodas.

Bomba de ar

A bomba de ar vem equipada com uma ligação de válvula universal.

- Retire a tampa anti-pó da ligação da válvula.
- Pressione a ligação da válvula sobre a válvula aberta da roda e encha o pneu.

Reflectores

Poderá fixar reflectores nas rodas traseiras.

Porta-bagagens

A cadeira de rodas pode ser equipada com um porta-bagagens. Quando não for utilizado, é possível dobrar o porta-bagagens.



IMPORTANTE

Utilize o porta-bagagens apenas conforme previsto.



ADVERTÊNCIA! Risco de basculação

O peso no porta-bagagens muda o comportamento basculante da cadeira de rodas.

- A cadeira de rodas pode inclinar-se para a frente mais facilmente quando o porta-bagagens está carregado.

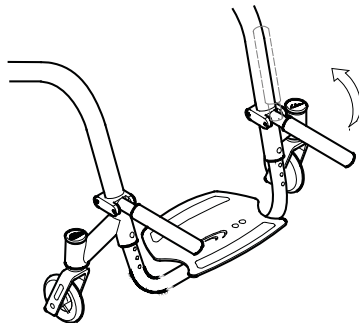

5 Utilização



CUIDADO!

Antes de começar a utilizar a cadeira de rodas, verifique o seu estado íntegro e as principais funções. Ver também capítulo 8 – *Manutenção*.

O distribuidor prepara a cadeira de rodas para poder começar a utilizá-la. O distribuidor explica-lhe as principais funções e verifica se a cadeira de rodas está conforme as suas indicações e necessidades.

6 Utilizar a cadeira

6.1 Instruções de segurança



CUIDADO! Risco de esmagamento

A distância entre a roda traseira e o guarda-lamas, ou os resguardos de roupa, pode ser tão pequena que existe a possibilidade de entalar os dedos.

- Tenha atenção ao conduzir a cadeira. Conduza-a apenas através dos aros motores.



CUIDADO! Risco de esmagamento

A distância entre a roda traseira e o travão de estacionamento pode ser tão pequena que existe a possibilidade de entalar os dedos.

- Tenha atenção ao conduzir a cadeira. Conduza-a apenas através dos aros motores.



ATENÇÃO! Risco de acidente

Pressão de ar desigual nas rodas pode influenciar consideravelmente o comportamento da cadeira durante a condução.

- Verifique a pressão de ar antes de cada utilização.

6.2 Travar durante a condução

Travar durante a condução mediante o uso das mãos nos aros.

- Segure os aros e pressione de forma regular, até a cadeira de rodas ficar imobilizada.



ATENÇÃO! Risco de queda por travagem abrupta

Se accionar os travões de estacionamento durante a condução, a direcção de condução fica incontrolável e a cadeira de rodas pode parar abruptamente, o que poderá levar a colisões ou quedas.

- Não accione os travões de estacionamento durante a condução.



CUIDADO!

Os aros (especialmente os MaxGrepp e os Supergripp) podem aquecer quando trava durante algum tempo. Poderá queimar as palmas das mãos.

- Utilize luvas adequadas.

6.3 Sentar-se e levantar-se da cadeira de rodas



ATENÇÃO! Risco de queda

Durante a permuta, o risco de queda é maior.

- Sente-se ou levante-se da cadeira de rodas apenas se estiver fisicamente apto.



ATENÇÃO! Risco de queda

A cadeira de rodas pode tombar para a frente se estiver em cima do apoio para os pés.

- Não se ponha em cima do apoio para os pés quando se sentar ou se levantar da cadeira.



CUIDADO!

Quando os travões se soltam ou se quebram, a cadeira de rodas pode deslizar de forma descontrolada.

- Não se apoie nos travões quando se sentar ou se levantar da cadeira.



IMPORTANTE!

O guarda-lamas ou o apoio para os braços podem quebrar-se.

- Não se sente em cima do guarda-lamas ou do apoio para os braços quando se sentar ou se levantar da cadeira.

- Accione os travões de estacionamento.
- Dobre o apoio para os pés para cima ou para os lados (conforme o modelo).
- Coloque os pés no chão.
- Segure-se à cadeira e, se necessário, a um objecto fixo à sua volta.

6.4 Conduzir a cadeira de rodas

A cadeira de rodas conduz-se através dos aros motores.

Antes de conduzir sem acompanhante, tem de encontrar o ponto de equilíbrio da cadeira de rodas.



ATENÇÃO! Risco de queda

A cadeira de rodas pode tombar para trás caso não esteja montada uma roda anti-volteio. Para encontrar o ponto de equilíbrio deve ter um acompanhante atrás da cadeira, para este segurar a cadeira caso esta se vire.

Para evitar que a cadeira se vire, monte um mecanismo anti-volteio.



ADVERTÊNCIA! Risco de basculação

A cadeira de rodas pode inclinar-se para a frente.

- Quando preparar a cadeira de rodas, teste o comportamento basculante e ajuste o estilo de condução em conformidade.



ATENÇÃO!

Se tiver uma carga elevada pendurada no encosto, o centro de gravidade da cadeira poderá ser influenciado.

- Ajuste o seu comportamento de condução a esta situação.

Encontrar o ponto de equilíbrio

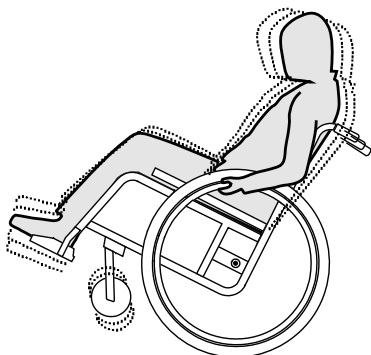

- Solte o travão.
- Ande um pouco para a frente, segure bem os dois aros motores e puxe-os com um pouco de balanço.
- Encontrará o ponto de equilíbrio através do deslocamento do peso, e impulsionando a cadeira em direcção contrária através do aros motores.

6.5 Passar sobre degraus e bordas do passeio



ATENÇÃO! Risco de queda

Ao passar sobre degraus, poderá perder o equilíbrio e tombar com a cadeira de rodas.

- Passe sobre os degraus e as bordas de passeio lentamente e com cuidado.
- Não passe sobre degraus que sejam mais altos do que 25 cm.



CUIDADO

Uma roda anti-volteio activa evita que a cadeira de rodas possa tombar para trás.

- Desactive a roda anti-volteio sempre que tiver de conduzir sobre um degrau ou a borda de um passeio.

Com acompanhante



Descer um degrau

- Conduza a cadeira de rodas até à borda e agarre-se aos aros motores.
- O acompanhante segura ambos os punhos, coloca um pé junto da roda anti-volteio (caso montada) e inclina a cadeira de rodas para trás, de forma a levantar as rodas dianteiras do chão.
- O acompanhante segura a cadeira de rodas nesta posição, empurra-a cuidadosamente para descer o degrau e inclina a cadeira para a frente até as rodas dianteiras tocarem novamente no chão.

Subir um degrau

- Conduza a cadeira de rodas de forma a que as rodas traseiras atinjam a borda.
- Segurando ambos os punhos, o acompanhante inclina a cadeira de rodas de forma a que as rodas dianteiras se ergam do chão e empurra as rodas traseiras sobre a borda até que as rodas dianteiras possam ser colocadas no chão.

Sem acompanhante



ATENÇÃO! Risco de queda

Quando desce um degrau sem o auxílio de um acompanhante, poderá tombar para trás, caso não domine a cadeira de rodas.

- Aprenda, em primeiro lugar, como descer um degrau com o auxílio de um acompanhante.
- Aprenda a equilibrar-se com as rodas traseiras (→ capítulo 6 - *Conduzir a cadeira de rodas*).

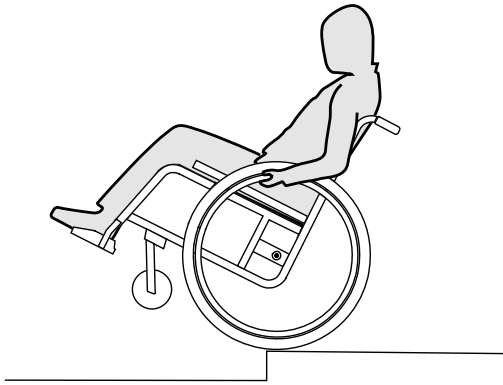

Descer um degrau

- Conduza a cadeira de rodas até à borda, levante as rodas dianteiras e equilibre-se.
- Agora, com cuidado, passe com ambas as rodas traseiras sobre a borda. Ao fazê-lo, agarre-se bem aos aros motores até as rodas dianteiras tocarem novamente no chão.

6.6 Passar sobre escadas



ATENÇÃO! Risco de queda

Ao passar sobre escadas, poderá perder o equilíbrio e cair com a cadeira de rodas.

- Tente passar sobre escadas sempre com o auxílio de dois acompanhantes.

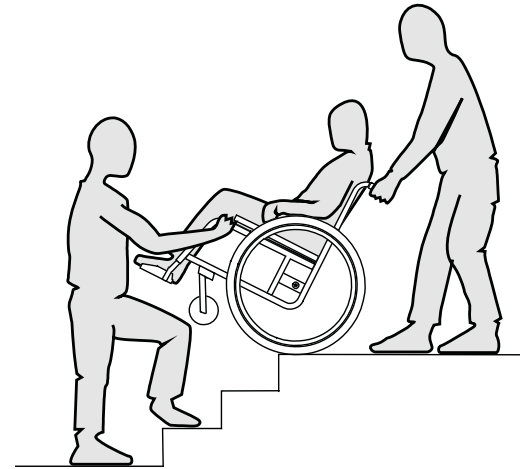

- As escadas podem ser ultrapassadas, na medida em que se passa um degrau de cada vez, tal como acima descrito. Para tal, o primeiro acompanhante deve colocar-se atrás da cadeira de rodas e segurá-la pelos punhos. O segundo acompanhante segura numa parte fixa do chassis

dianteiro, estando, assim, a cadeira de rodas segura pela frente.

6.7 Conduzir sobre rampas e subidas



ATENÇÃO! Risco causado por condução descontrolada

Em subidas ou descidas, a cadeira de rodas pode tombar para trás, para o lado ou para a frente.

- Tente subir as longas inclinações sempre com o auxílio de um acompanhante atrás da cadeira.
- Evite inclinações laterais e
- evite as subidas com uma inclinação superior a 7°
- Em subidas, evite mudar de direcção de repente.



CUIDADO!

Mesmo em descidas não muito acentuadas, A cadeira pode deslizar se não a controlar através dos aros motores.

- Accione o travão de estacionamento quando estiver parado com a cadeira em descidas.

Subir

Para conduzir a subir, tem de tomar balanço, manter o balanço e, simultaneamente, controlar a direcção.

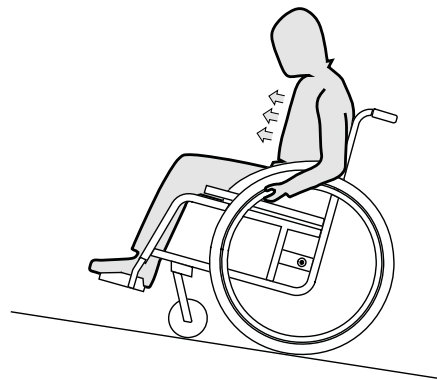

- Incline a parte superior do corpo para a frente e conduza a cadeira com empurrões rápidos e fortes nos aros motores.

Descer

Ao descer, é importante controlar a direcção e, sobretudo, a velocidade.

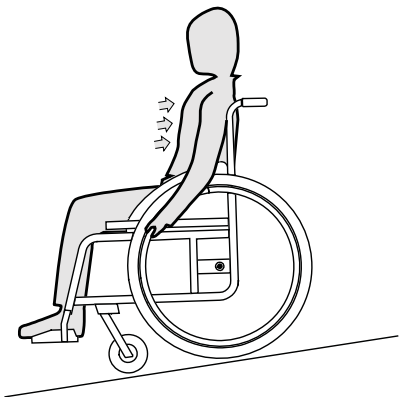

- Encoste-se e deixe os aros motores deslizarem cuidadosamente pelas suas mãos. Deverá sempre conseguir parar a cadeira de rodas ao segurar os aros motores.



Cuidado! Risco de queimadura

Os aros (especialmente os MaxGrepp e os Supergripp) podem aquecer quando trava durante algum tempo. Poderá queimar as palmas das mãos.
- Utilize luvas adequadas.

6.8 Estabilidade e equilíbrio enquanto está sentado

Nalgumas actividades e acções do quotidiano, torna-se necessário debruçar-se da cadeira de rodas, para a frente, para o lado ou para trás. Isto influencia muito a estabilidade da cadeira de rodas. De forma a manter sempre o equilíbrio, tenha em atenção o seguinte:

Debruçar-se para a frente



ATENÇÃO! Risco de queda

Quando se debruça da cadeira de rodas, poderá cair da mesma. Não se incline demasiado para a frente e não deslize para a frente no assento para chegar a um objecto.

Não se incline entre os joelhos para a frente para apanhar um objecto do chão.

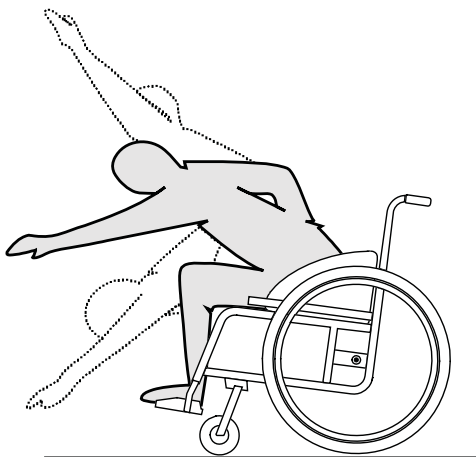

- Posicione as rodas dianteiras para a frente.
(Para tal, ande um pouco com a cadeira de rodas para a frente e depois para trás.)
- Accione ambos os travões de estacionamento.
- Debruce-se para a frente apenas até a parte superior do seu corpo ficar sobre as rodas dianteiras.

Estender a mão para trás para alcançar um objecto



ATENÇÃO! Risco de queda

Se se inclinar demasiado para trás, poderá cair com a cadeira.

Não se debruce para além do encosto da cadeira
Utilize um mecanismo anti-volteio.

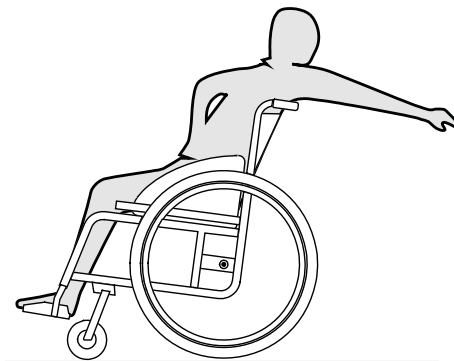

- Posicione as rodas dianteiras para a frente.
(Para tal, ande um pouco com a cadeira de rodas para a frente e depois para trás.)
- Não accione os travões de estacionamento.
- Estenda ao máximo a mão para trás sem alterar a sua posição no assento.

7 Transportar a Cadeira de Rodas

7.1 Instruções de segurança



ATENÇÃO! Risco de ferimentos por falta de segurança no transporte

A cadeira de rodas não é adequada para transportar pessoas em veículos. Em caso de acidente, poderá ferir-se gravemente.

- Não se sente na cadeira de rodas durante um transporte.
Em alternativa, sente-se num assento devidamente seguro.



IMPORTANTE!

Os materiais muito desgastados podem afectar a consistência de peças de suporte.

- Não movimente a cadeira de rodas com as rodas desmontadas em chão abrasivo (p.ex.: arrastar o chassis pelo asfalto).

7.2 Dobragem e desdobragem da cadeira de rodas

A cadeira de rodas tem um chassis rígido. No entanto, o apoio de costas pode ser dobrado para a frente e fixado nessa posição.

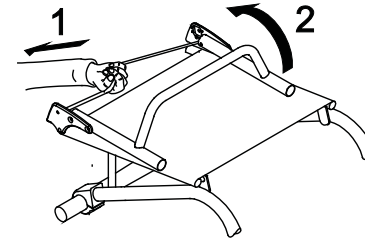

Dobragem da cadeira de rodas

- Remova a almofada do assento, caso presente.
- Dobre a guarda lateral, caso presente, para dentro e contra o apoio de costas em ambos os lados.
- Puxe o cabo na parte de trás da cadeira de rodas e dobre o apoio de costas para a frente até encaixar.
- A cadeira de rodas poderá então ser levantada utilizando o manípulo do apoio de costas.

Desdobragem da cadeira de rodas

- Puxe o cabo no apoio de costas da cadeira de rodas.
- Puxe o manípulo do apoio de costas para deslocar o apoio de costas para trás, até o tubo do apoio de costas encaixar nos dois lados do chassis.

- Dobre a guarda lateral para a posição de utilização em ambos os lados.

! IMPORTANTE!

- ! Quando desdobrar a cadeira de rodas, não puxe o manípulo do apoio de costas sem antes soltar o apoio de costas com o cabo de desbloqueio.

! IMPORTANTE!

- ! Confirme que o apoio de costas está completamente encaixado no chassis antes de utilizar a cadeira de rodas novamente.

7.3 Remoção e encaixe das rodas traseiras



ADVERTÊNCIA! Risco de capotagem

Se o eixo removível de uma roda traseira não estiver totalmente encaixado, a roda pode soltar-se durante a utilização. Tal poderá resultar na capotagem.

- Certifique-se de que os eixos removíveis estão totalmente encaixados sempre que instalar uma roda.

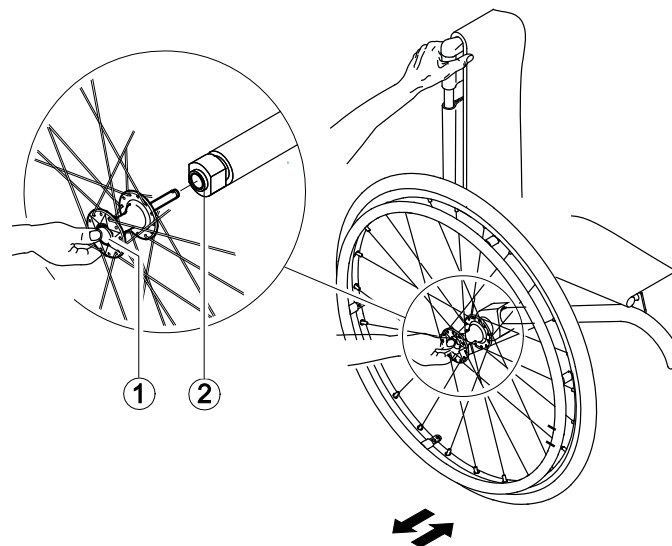

Remoção das rodas traseiras

- Solte os travões.
- Com uma mão, segure a cadeira de rodas na posição vertical.
- Com a outra mão, segure a roda no suporte externo dos raios, em redor da conexão da roda.
- Com o polegar, pressione o botão de remoção do eixo ①. Mantenha o botão pressionado e puxe a roda para fora do tubo adaptador ②.

Encaixe das rodas traseiras

- Solte os travões.
- Com uma mão, segure a cadeira de rodas na posição vertical.
- Com a outra mão, segure a roda no suporte externo dos raios, em redor da conexão da roda.
- Com o polegar, mantenha o botão de remoção do eixo pressionado.
- Introduza o eixo no tubo adaptador ② até à marca de paragem.
- Solte o botão de remoção do eixo e certifique-se de que a roda está fixa.

8 Manutenção

8.1 Plano de manutenção

De forma a garantir a segurança e a fiabilidade, execute regularmente os seguintes trabalhos de manutenção ou solicite a outra pessoa para os executar.

	Semanalmente	Mensalmente	Anualmente
Verificar a pressão de ar dos pneus	✓		
Verificar a posição correcta das rodas traseiras	✓		
Controlo visual		✓	
Limpar rodas dianteiras		✓	
Verificar uniões aparafusadas		✓	
Verificar raios		✓	
Verificar travões de estacionamento		✓	
Verificação da cadeira de rodas por parte do técnico especializado			✓

Verificar a pressão de ar dos pneus

- Meça a pressão de ar dos pneus (→ Tabela com pressões de ar no Capítulo 3 - *Dados técnicos*).
- Encha os pneus com a pressão de ar necessária.
- Verifique também o perfil dos pneus.
- Caso necessário, substitua os pneus.

Verificar a posição correcta das rodas traseiras

- Puxe a roda traseira para verificar a posição do eixo de extracção. A roda não deverá soltar-se.
- Se as rodas traseiras não encaixarem devidamente, remova possível sujidade. Se o problema continuar a persistir, solicite a um técnico especializado para colocar os eixos de extracção.

Controlo visual

- Veja se encontra peças soltas, rasgos ou outros danos na cadeira de rodas.
- Solicite a verificação da cadeira de rodas por parte de um técnico especializado se verificar algum problema.

Limpar rodas dianteiras

- Verifique se as rodas dianteiras rodam sem dificuldade.
- Remova sujidade e cabelos dos rolamentos das rodas dianteiras.

Verificar uniões aparafusadas

Se a cadeira for utilizada com muita frequência, os parafusos podem soltar-se.

- Verifique se os parafusos estão apertados (no suporte das rodas dianteiras, no apoio para os pés, no assento, nas partes laterais, na placa adaptadora, no encosto).
- Aperte as uniões aparafusadas se estiverem soltas.

! IMPORTANTE!

Após serem várias vezes enroscados e desenroscados, as porcas e os parafusos de segurança perdem o efeito.
- Solicite a um técnico especializado para substituir as porcas e os parafusos de segurança!

Verificar esforço de tensão dos raios

Os raios não podem estar soltos nem deformados.

- Solicite a um técnico especializado para apertar os raios.
- Solicite a um técnico especializado para substituir os raios quebrados.

Verificar travões de estacionamento

- Verifique a posição correcta dos travões de estacionamento.
O travão está correctamente posicionado se a sapata do travão entrar alguns milímetros no pneu, quando o travão estiver accionado.

- Se verificar que a configuração não está correcta, solicite a um técnico especializado para configurar os travões de forma correcta.

! IMPORTANTE

Após a substituição ou a alteração de posicionamento das rodas traseiras, os travões de estacionamento têm de ser novamente ajustados.

Reparar e substituir a câmara-de-ar

- Remova a roda traseira e esvazie a câmara-de-ar.
- Levante um flanco do pneu da jante.
Para tal, utilize um saca-pneus para bicicletas e não um objecto afiado, como chaves de fendas, de forma a não danificar a câmara-de-ar.
- Retire a câmara-de-ar do pneu.
- Repare a câmara com remendos para bicicletas ou, caso necessário, substitua a câmara-de-ar.
- Encha a câmara lentamente com ar, até esta ficar redonda.
- Insira a válvula no orifício da jante para a válvula e coloque a câmara-de-ar dentro do pneu (a câmara deverá posicionar-se sem dobras em volta).
- Levante os flancos dos pneus sobre a borda da jante.
Comece na zona da válvula e utilize um saca-pneus para bicicletas. Ao fazê-lo, verifique se a câmara-de-ar não fica entalada entre o pneu e a jante.
- Encha os pneus até atingir a pressão máxima de serviço.
Certifique-se de que o pneu já não deita ar.

Peças sobressalentes



Todas as peças sobressalentes podem ser adquiridas através de um distribuidor da Kuschall. Encontrará uma lista com todas as peças sobressalentes disponíveis na Internet, em www.kueschall.com.

8.2 Conservação

A vida útil da cadeira de rodas será longa se a zelar regularmente.



IMPORTANTE!

A areia e a água salgada podem danificar os rolamentos; as partes em aço poderão enferrujar, se a superfície estiver danificada.

Não exponha a cadeira de rodas durante muito tempo a areia e água salgada, e limpe-a sempre depois de uma visita à praia.

- Limpe as capas e as partes em metal com um pano húmido.
- Seque a cadeira cuidadosamente com um pano após uma viagem à chuva ou após tomar banho.
- Se a cadeira de rodas estiver suja, tente limpar a sujidade enquanto ainda estiver molhada e seque cuidadosamente a cadeira com um pano.



IMPORTANTE!

Não utilize produtos de limpeza ásperos, agentes de limpeza abrasivos nem mecanismos de limpeza de alta pressão.

8.3 Desinfecção

É permitida a utilização de produtos de desinfecção, para pulverizar ou esfregar, que foram testados e reconhecidos.



Encontrará uma lista de produtos de desinfecção autorizados no Instituto Robert Koch, em <http://www.rki.de>.

9 Solução de problemas

É possível surgirem problemas na cadeira de rodas, devido à utilização diária, novos ajustes ou indicações diferentes. A tabela seguinte mostra como se identificam problemas e se resolvem.



CUIDADO!

Se identificar algum problema com a sua cadeira de rodas, p.ex., uma diferença grande no comportamento de condução da cadeira, contacte imediatamente o distribuidor.



IMPORTANTE!

Algumas das medidas apresentadas têm de ser tomadas por parte de um distribuidor autorizado. As medidas em questão estão assinaladas. Recomendamos que solicite um distribuidor para efectuar *todos* os ajustes.

9.1 Identificar e resolver problemas

Problema	Causa possível	Medida
A cadeira de rodas não anda a direito	Pressão de ar do pneu errada numa das rodas traseiras	Corrigir a pressão de ar dos pneus (→Cap. 3 - <i>Dados técnicos</i>)
	Um ou mais raios quebrados	Substituir os raios danificados (→solicitar a <i>técnico especializado</i>).
	Raios apertados de forma diferente	Apertar os raios soltos (→solicitar a <i>técnico especializado</i>)
	Rolamentos das rodas dianteiras sujos ou danificados	Limpar ou substituir rolamentos (→solicitar a <i>técnico especializado</i>)
A cadeira de rodas tomba muito facilmente para trás	As rodas traseiras estão montadas demasiado à frente	Montar as rodas traseiras mais atrás (→solicitar a <i>técnico especializado</i>)
	Ângulo do encosto demasiado grande	Diminuir o ângulo do encosto (→solicitar a <i>técnico especializado</i>)
Os travões não travam correctamente ou de forma assimétrica	Pressão de ar do pneu errada numa ou em ambas as rodas traseiras	Corrigir a pressão de ar dos <i>pneus</i> (→Cap. 3 – <i>Dados técnicos</i>)
	Configuração incorrecta dos pneus	Corrigir a configuração dos pneus (→solicitar a <i>técnico especializado</i>)
Resistência ao rolamento muito grande	Pressão de ar dos pneus das rodas traseiras demasiado baixa	Corrigir a pressão de ar dos pneus (→Cap. 3 - <i>Dados técnicos</i>)
	Rodas traseiras não paralelas	Assegurar que as rodas traseiras estão paralelas
Rodas dianteiras vibram com velocidade mais elevada	Tensão demasiado baixa no bloco de rolamentos das rodas dianteiras	Apertar um pouco a porca no eixo do bloco de rolamentos (→solicitar a <i>técnico especializado</i>)
	Roda dianteira completamente desgastada	Substituir roda dianteira (→solicitar a <i>técnico especializado</i>)
Roda dianteira anda com dificuldade ou está bloqueada	Rolamentos sujos ou danificados	Limpar ou substituir rolamentos (→solicitar a <i>técnico especializado</i>)

10 Após utilização

10.1 Voltar a utilizar

A cadeira de rodas pode voltar a ser utilizada. Será necessário tomar as seguintes medidas:

- Limpeza e desinfecção segundo o Capítulo 8 - *Conservação* neste manual de instruções.
- Inspeção segundo o Capítulo 8 - *Plano de manutenção* neste manual de instruções.
- Adaptação ao utilizador segundo a documentação de serviço (disponível junto da representação da Küschall® do seu país, → final deste documento).

10.2 Eliminar como resíduo

Tenha atenção ao meio ambiente e elimine a sua cadeira de rodas de forma apropriada. Vigoram as disposições legais nacionais e locais que regulam a eliminação de resíduos.



Para a sua eliminação como resíduo, contacte o distribuidor ou solicite informações junto da Câmara Municipal ou Junta de Freguesia acerca de uma empresa local de resíduos.

küschall® distributors

Belgium & Luxemburg: Invacare nv • Autobaan 22 • B-8210 Loppem
Tel: (32) (0)50 83 10 10 • Fax: (32) (0)50 83 10 11 • belgium@invacare.com

Denmark: Invacare A/S • Sdr. Ringvej 37 • DK-2605 Brøndby
Tel: (45) (0)36 90 00 00 • Fax: (45) (0)36 90 00 01 • denmark@invacare.com

Deutschland: Invacare GmbH • Alemannenstraße 10 • D-88316 Isny
Tel: (49) (0)75 62 7 00 0 • Fax: (49) (0)75 62 7 00 66 • kontakt@invacare.com

Deutschland: Ulrich Alber GmbH • Vor dem Weissen Stein 21 • D-72461 Albstadt-Tailfingen
Tel: (49) (0)74 32 2006 0 • Fax: (49) (0) 74 32 2006 299 • info@ulrich-alber.de

European Distributor Organisation: Invacare • Kleiststraße 49 • D-32457 Porta Westfalica
Tel: (49) (0)57 31 754 540 • Fax: (49) (0)57 31 754 541 • edo@invacare.com

España: Invacare SA • c/Areny s/n • Polígon Industrial de Celrà • E-17460 Celrà (Girona)
Tel: (34) (0)972 49 32 00 • Fax: (34) (0)972 49 32 20 • contactsp@invacare.com

France: Invacare Poirier SAS • Route de St Roch • F-37230 Fondettes
Tel: (33) (0)2 47 62 64 66 • Fax: (33) (0)2 47 42 12 24 • contactfr@invacare.com

Ireland: Invacare Ireland Ltd • Unit 5 Seatown Business Campus • Seatown Road • Swords • County Dublin – Ireland
Tel.: (353) 1 810 7084 • Fax: (353) 1 810 7085 • ireland@invacare.com

Italia: Invacare Mecc San s.r.l. • Via dei Pini 62 • I-36016 Thiene (VI)
Tel: (39) 0445 38 00 59 • Fax: (39) 0445 38 00 34 • italia@invacare.com

Nederland: Invacare BV • Celsiusstraat 46 • NL-6716 BZ Ede
Tel: (31) (0)318 695 757 • Fax: (31) (0)318 695 758 • nederland@invacare.com • csede@invacare.com

Norge: Invacare AS • Grensesvingen 9 • Postboks 6230 • Etterstad • N-0603 Oslo
Tel: (47) (0)22 57 95 00 • Fax: (47) (0)22 57 95 01 • norway@invacare.com • island@invacare.com

Österreich: Invacare Austria GmbH • Herzog Odilostrasse 101 • A-5310 Mondsee
Tel.: (43) 6232 5535 0 • Fax.: (43) 6232 5535 4 • info@invacare-austria.com

Portugal: Invacare Lda • Rua Estrada Velha • 949 • P-4465-784 Leça do Balio
Tel: (351) (0)225 1059 46/47 • Fax: (351) (0)225 1057 39 • portugal@invacare.com

Sverige & Suomi: Invacare AB • Fagerstagatan 9 • S-163 91 Spånga
Tel: (46) (0)8 761 70 90 • Fax: (46) (0)8 761 81 08 • sweden@invacare.com • finland@invacare.com

Switzerland: Invacare AG • Benkenstrasse 260 • CH-4108 Witterswil
Tel.: (41) (0)61 487 70 80 • Fax.: (41) (0)61 487 70 81 • switzerland@invacare.com

United Kingdom: Invacare Limited • Pencoed Technology Park,
Pencoed, Bridgend CF35 5AQ • Switchboard Tel: (44) (0)1656 776 200, Fax: (44) (0)1656 776 201 •
Customer services Tel: (44) (0) 1656 776 222 • Fax: (44) (0) 1656 776 220



Küschall AG
Benkenstrasse 260
CH-4108 Witterswil
kueschall@invacare.com
www.kueschall.com

PORTUGUÊS
2011-05
1550304-A