

Instruções para
Carrinho de Bebê
Multifuncional
Absoluto
Ref. B850

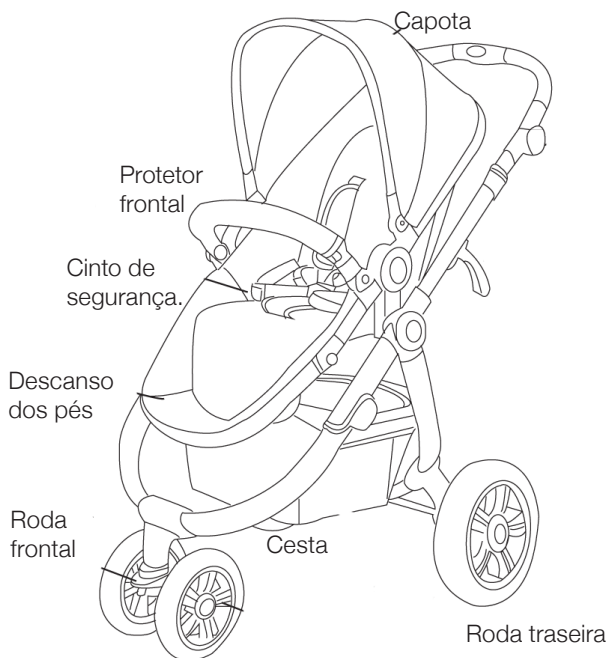

Carrinho Absoluto B850



Importante ler com **ATENÇÃO**
e guardar para futuras consultas.

As ilustrações são apenas representações.
O design e o estilo podem variar.

Advertências/ ATENÇÃO

Para saber como usar o carrinho, leia as instruções com muita

ATENÇÃO e guarde-as para futuras consultas.

A não leitura das instruções colocará em risco a segurança da criança.

Se você transferir este carrinho para outra pessoa, faça-o acompanhado das instruções.

Carrinho Certificado pela
NORMA ABNT NBR 14389:2010 de
01/03/2011

Observe rigorosamente as recomendações abaixo para evitar acidentes.

- Sempre utilize a tira entrepernas em combinação com o cinto abdominal.**
- Nunca deixe a criança sozinha sem a supervisão de um adulto.**
- Nunca carregue o carrinho com a criança dentro.**
- Nunca use o carrinho em encosta íngreme, escada, escada rolante, areia de praia, terrenos irregulares e lama.**
- Utilize um conjunto de cinto assim que a criança puder sentar sem ajuda.**
- Nunca carregue mais de uma criança no carrinho. Verifique se a criança está sentada no carrinho.**
- Não pendure nenhum peso na alça do carrinho. Não podem ser utilizados acessórios não aprovados pelo fabricante**

- Não sobrecarregue a cesta. A carga máxima é inferior a 3 kg. O excesso de peso pode provocar instabilidade no carrinho.
- Assegure-se de que todos os dispositivos de travamento estejam acionados antes do uso.
- Acione os freios quando o carrinho estiver parado, impedindo que ele se mova.
- Para evitar ferimentos à criança, ao inverter a alça, tome cuidado para não prender o braço ou a mão da criança. Verifique cuidadosamente se a alça está fixa depois de inverter sua posição.
- Descarte imediatamente a embalagem plástica, pois ela representa perigo de asfixia para a criança.
- Verificar se os dispositivos de fixação do assento do cesto para bebês ou da unidade de assento estão corretamente encaixados antes do uso.
- Não deixe o carrinho próximo ao

fogo.

- Não adicione um colchão com espessura maior que 10mm.
- Este produto não é apropriado para corrida ou patinação.

ATENÇÃO :

Este carrinho é destinado para crianças a partir de 6 meses e c/ peso de até 15 kg.

ATENÇÃO :

Este carrinho não pode ser utilizado por crianças menores de 6 meses.

O carrinho contém:

- ✿ Alça regulável
- ✿ Encosto com 3 posições ajustáveis
- ✿ Rodas dianteiras com direção liberada e orientável
- ✿ Assento removível capaz de mudança de direção
- ✿ Freio nas rodas traseiras
- ✿ Amortecedor nas rodas traseiras
- ✿ Assento/carrega bebê compatível
- ✿ Capota abertura total

Peças



Protetor frontal



Assento

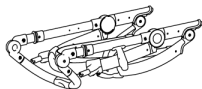

Estrutura



2 rodas traseiras



Eixo traseiro



1 roda frontal

Instruções

1) Montagem do carrinho

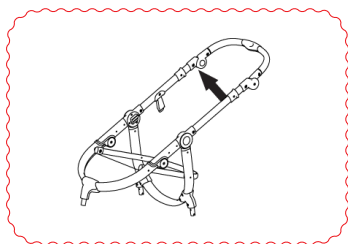
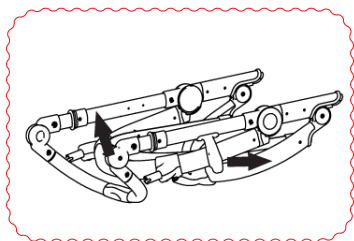

Libere a trava e levante a alça até ouvir um “clique”.
Atenção: por favor, assegure-se de que o carrinho esteja travado corretamente antes de usar.

2) Para montar o conjunto de rodas dianteiras

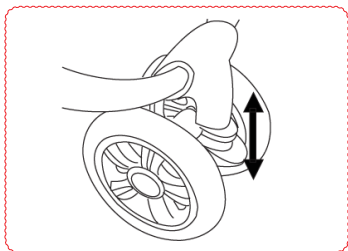
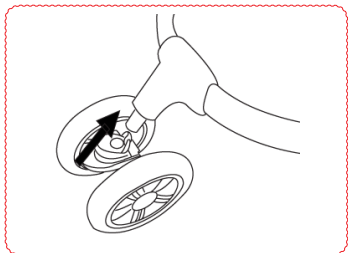

Faça a inserção do tubo na abertura da roda e ouça um clique para fixar.

Pressione o botão de plástico para travar a direção da roda, ou levante para liberar.

3) Para montar os conjuntos de rodas traseiras

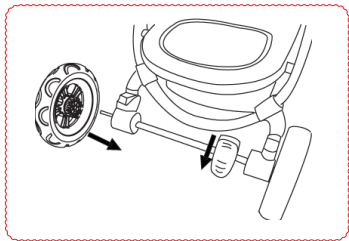
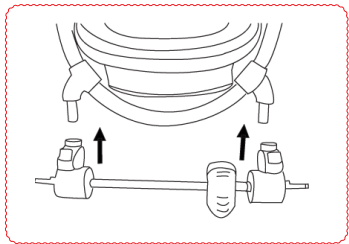

Encaixar o eixo traseiro conforme a ilustração , inserindo os pinos nas aberturas dos fixadores. Ouvirá um clique ao encaixar o eixo.

As rodas deverão ser encaixadas com a sua parte dentada para dentro, encaixando a barra do eixo em seu interior, concluindo o seu encaixe com o som de um clique.

Pressionando o botão central da roda, conseguirá liberar a roda do eixo. Pressione o freio do carrinho quando estiver parado, evitando assim que se desloque.

4) Para montar o assento

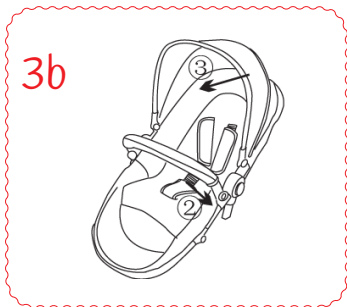
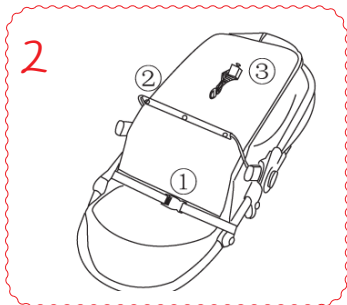
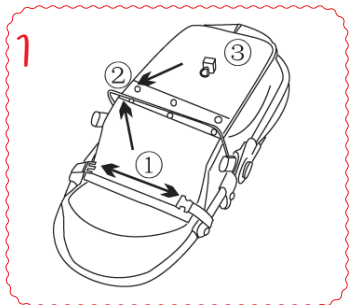

1a- Trave a cinta na parte posterior conforme ilustração 1. Atenção! Verifique se esta travado antes de usar o assento.

2a- Abotoar o tecido na parte traseira do assento sobre a barra de ferro para fixação.

Atenção: por favor confirmar se o pano fora abotoado sobre a barra de ferro antes de usar o assento.

3a- Libere a fivela ajustável para cima

Atenção: verifique se a fivela esta ajustada para cima antes de usar o assento.

1b- Para montar a barra frontal.

Gire a barra frontal do assento para a direção correta.

2b- Insira a barra frontal fixando no assento até ouvir um “clique”.

Pressione o botão do assento para desmontar a barra frontal.

Atenção: por favor tenha a certeza de que a barra frontal esta encaixada firmemente.

3b- Empurre para frente para abrir a capota

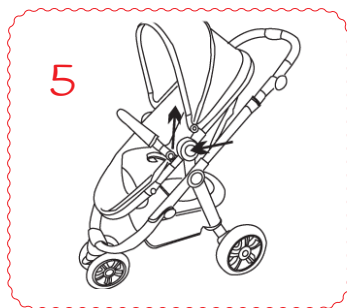
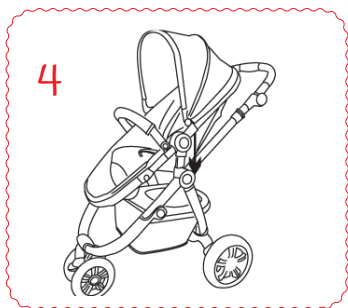

4- Insira o plugue no assento em ambos os lados , ouvirá um “clique” ao conectar.

5- Pressione o botão para levantar o assento e desconectar, liberando-o.

Atenção: nunca deixe a criança no assento ao montar e alterar a sua posição.



O assento pode mudar de posição. Veja a foto

5) Encosto com 3 posições reguláveis



O assento pode ser ajustado para se sentar, deitar e dormir, pressionando o grande botão.

O descanso para os pés pode ser ajustado para a altura que desejar.

1- Ha cinco pontos nos cinto de segurança, que protegerá seu bebê com segurança.

Antes de usar o cinto do assento, tenha conhecimento de como usá-lo como mostra na figura.

Atenção: use o cinto de segurança sempre! Não use o carrinho se o cinto estiver danificado.

6) O assento e o cesto podem ser modificados conforme necessidade.

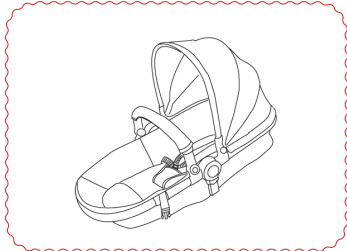
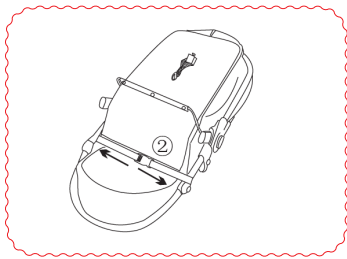
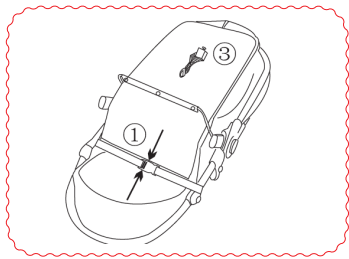

1- Libere a cinta na parte traseira do assento.

2- Ajuste a fivela para as laterais.

3- Abra o zíper.

4- Libere a fivela.

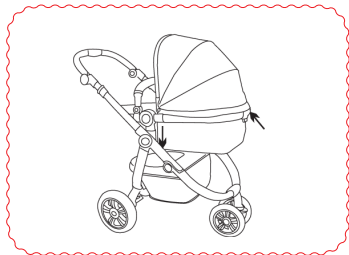

Insira o plugue no assento em ambos os lados, ouvíra um “clique” ao conectar. O assento pode ser ajustado para dormir, liberando a fivela.

Atenção: nunca deixe a criança no assento quando estiver montando ou mudando o cesto ou assento de posição. Tenha certeza de que o cesto esteja na posição horizontal na função de dormir para não ter problema de segurança.

7) Altura ajustável da alça



Ele pode ser ajustável na altura do punho pressionando o botão de ambos os lados.

AVISO! Quando o bebê estiver no assento do carrinho, **NÃO AJUSTAR** a alça para a posição inferior, para baixo, pode pôr em perigo a cabeça do bebê.

8) Desmontando o carrinho

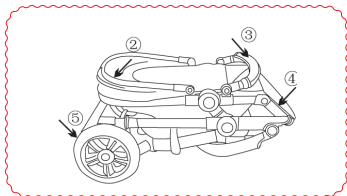

1. Levante a trava na lateral da alça e empurre para baixo até dobrar. O carrinho travará automaticamente com o gancho e ouvirá um “clique”.
2. Empurre para trás a capota até dobrar totalmente.
3. Pressione o botão em ambos os lados e solte a barra frontal.
4. Pressione o botão para baixar o descanso dos pés.
5. Pressione o botão de ajuste da alça para a posição como mostra a imagem.

Recomendações

Em caso de dúvidas, consulte o fabricante ou o revendedor.

Sr. Cliente, favor tomar nota de que os itens rígidos e as partes de plástico do carrinho devem ser corretamente posicionados e instalados para o uso cotidiano.

DADOS DO IMPORTADOR:

Dardara Comércio Importação e Exportação Ltda.

CNPJ: 07.774.907/0001-57

Telefone: 11 4744-7248

email: dardara@uol.com.br

Atendimento ao cliente:

www.dardara.com.br

Manutenção

- Para limpar a capota, cinto de segurança, base fixa e cesta, esfregue com água e sabão neutro e deixe secar. Para peças especialmente sujas, primeiro use detergente diluído, depois lave-as e deixe-as secar.
- Use um pano úmido para limpar a estrutura do carrinho e, depois, passe um pano seco. Se não for usado o pano seco, o tempo de vida útil da estrutura poderá ser reduzido.
- Não use alvejantes e coloque as peças para secar na sombra. Não use secadora.
- Não deixe o carrinho exposto à luz solar direta, pois as partes de plástico e de tecido desbotam.
- Devido à melhoria contínua dos produtos, o design e as especificações estão sujeitos a alterações sem aviso prévio.
- As ilustrações das instruções são apenas para referência e não representam o produto real.

Certificado de Garantia

A Dardara Comércio Importação e Exportação, garante este produto contra defeitos de fabricação.

Período de garantia: Garantia legal de 90 (noventa) dias, com início a partir da data de emissão da nota fiscal.

Durante a vigência desta garantia e havendo necessidade de manutenção ou reparo, o consumidor deverá se dirigir com o produto e com a nota fiscal a Assistência Técnica mais próxima de sua residência, indicada pela Dardara.

Para saber a assistência mais próxima, favor entrar em contato conosco, através do site

www.dardara.com.br ou por telefone.

Nenhum serviço poderá ser prestado, senão através da Assistência Técnica autorizada.

Durante a vigência da garantia a Dardara se responsabiliza pela mão de obra, bem como pela substituição gratuita de peças, desde que os defeitos sejam devidamente comprovados como sendo de fábrica por uma de nossas assistências técnicas autorizadas.

Durante a vigência, se for constatado alteração ou manutenção por terceiros, a Dardara se dá ao direito de isentar-se de quaisquer responsabilidades e entre outras obrigações.

ATENÇÃO

O que NÃO abrange na vigência de garantia

- Substituição e despesas de peças que sofreram desgaste natural devido ao uso ou mau uso, serão responsabilidade do consumidor.
- Acessórios, peças e/ou componentes danificados em consequência de acidentes de transporte, montagem ou utilização não conforme com as orientações do manual, amassamentos, peso excessivo ou por causas naturais, sol, chuva, enchente, entre outros.
- Defeitos devido a exposição de produtos a locais impróprios, como umidade, mofos, insolação, sem os devidos cuidados de manutenção e conservação.
- Custo de transporte e remoção do produto para consertos.
- Atendimento domiciliar.
- Conserto realizado por terceiros, pessoas ou assistências não credenciadas pela Dardara.
- Serviços como montagem do produto, manutenção como: limpeza, lavagem, regulagens e alinhamento por parte da Dardara ou de suas assistências técnicas (rede autorizada).
- Substituição do produto por outro do mesmo ou de outro modelo.

No término da garantia, a critério do cliente, as Assistências Técnicas continuarão a prestar serviços de manutenção e reparos, mas passarão a cobrar pelo serviço prestado. A Dardara obriga-se nos termos deste certificado, a reparar unicamente os produtos com defeito de fábrica comprovado, isentando-se de quaisquer responsabilidades e outras obrigações não previstas. É importante seguir atentamente as instruções contidas no manual de instruções, para que possa manuseá-lo de forma correta e segura, protegendo o seu bebê.

Assistência Técnica

Sujeito a alterações
sem aviso prévio.

AL / Maceió

Macedo Ramalho (AutoToy)
R. Coronel Rui Ferreira Oliveira, 20 -
Farol - Maceió - cep: 57057-310
Tel: 82 3328-9764 // 8801-0305 //
9989-3605
autotoy_parkplay@hotmail.com

BA / Salvador

Mini Sport Hobby Tec -
13.973.748/0001-12
Rua: Faisca, 06 São Pedro (Largo 2
de Julho) - cep:40060-017
Tel: 71 3321-2371 - Joabe
joabemagalhaes@gmail.com

CE / Fortaleza

MAREAR - Marneudo
Av Dom Manuel, 418 - Centro
Fortaleza - CE - Cep: 60060-090
85 3253-2521 - Daniel ou Marneudo
carrinhodebebe@hotmail.com

CE / Fortaleza

Lucimar Vieira de Lima ME
Av: Frei Cirilo, 4751 lj. 05 Mesejana
cep:60864-190
Tel: 85 3276-9609 - Lucimar
rebilu.bebe@gmail.com

DF / Brasília

S.O.S Brinquedos
09.505.002/0001-07
SCLN 313-bloco A - Loja 41
Asa Norte - Brasilia - DF - 70766-510
Tel: 61 3274-6060 / Fax: 3033-1320
Betania - soscb@ig.com.br

ES / Cachoeira do Itapemirim

Oficina da Pesca
Rua: Profº Quintiliano, 12 Centro
cep:29300-195
Tel: 28 3522-0941
oficinadapesca@hotmail.com

ES / Vila Velha

Giotto Peças LTDA ME/Gio Peças
Rua: Luciano das Neves, 947 Centro
cep: 29100-200

Tel: 27 3229-8942 - Sampaio
sampaio6900@hotmail.com
CNPJ: 30.538.656.0001-23

GO / Goiás

Cantinho da Moda/RA de Abreu
Av. Araguaio, 625 Centro
cep: 74030-100

Tel: 62 3942-3582
assistenciatecnica@cantinhoda-
moda.com.br

GO / Goiás

Cantinho da Moda/Chafic e Cia LTDA
Rua: Quatro, 409 setor central
cep: 74020-060

Tel: 62 3225-8015
ezequiel@cantinhodamoda.com.br

GO / Goiânia

HOSPITAL DOS BRINQUEDOS LJ 2
Av 24 de outubro, 274

Setor Funcionários - cep: 74543-100
Tel: 62 3942-3560 - Marcelo
sac.hospitaldosbrinquedosgo@
hotmail.com

MG / Belo Horizonte

Camping Baby Car LTDA
Rua: Padre Eustaquio, 282 - Carlos
Prates - cep: 30710-580

Tel: 31 3295-2239 - sr Geonê

MG / Patos de Minas

Oficina do Dudu
R: Olimpio Ferreira, 38 - Caramuru
cep: 38701-380

**Tel: 34 3823-9191 // 3825-8191 //
9995-9191** - Eduardo
atendimento@oficinadodudu.com.br

MG / Ubá

Rei das Fraldas
Rua: Isaura Resende, 85 Centro
Tel: 32 3531-2700 - sr Roberto
atendimento@reidasfraldas.com.br

MG / Uberlândia

Cristina de Lima oliveira/Beto Bikers
Av: Cesario Crosara, 2428 loja 01
Presidente Roosevelt
cep: 38401-048

Tel: 34 3237-4370
betobikersassistencia_comercio@
hotmail.com

MG / Montes Claros

Socorro dos Brinquedos - Geraldo
Rua Odilon Macauba, 33 - Centro
cep: 39400-091

Tel: 38 3222-7820

socorrodosbrinquedos@hotmail.com

PE / Recife

Mecânicos dos Brinquedos (Eduardo
Silva de Medeiros)

Av: Bernardo Vieira de Melo, 1345 loja
09 Piedade

cep: 54400-000

Tel: 81 3325-3643

sac@mecanicosdosbrinquedos.com.br

PE / Recife

Officina dos Brinquedos
Rua Barão de Tefé, 375 - Boa viagem
cep: 51030-690

Tel: 81 3037-2316

Responsável: Ivanildo Félix

sat@officinasdosbrinquedos.com.br

PE / Recife

Clinico dos Brinquedos
Rua:Da Palma, 295 edif. Sael sala 04
cep: 50010-460

Tel: 81 3224-2765

clinica.brinquedos@gmail.com

PR / Londrina

Hospital dos Brinquedos Snoopy
LTDA

Rua: Pará, 1869 Centro

cep: 86020-400

Tel: 43 3324-1251 - Daiane // Bruna
hospitaldebrinquedos@hotmail.com

PR / Maringá

Comércio de Manutenção de Brin-
quedos Nana Nene LTDA

Rua Santos Dumon, 1933 Centro

cep: 87013-050

tel: 44 3227-3389/ 3026-3089

sosbrinquedosmaringa@hotmail.com

RJ / Vila Tiradentes

Baby Uorque

Rua Laurinda Costa, 71 Vila tiradentes
cep: 25525-390

Tel: 21 3753-2881

babyuorque@yahoo.com.br

RJ / São Gonçalo

Simone Alves Silva/KW KIDS
Rua: Abilio Jose de Motos, 1727
cep: 24436-000

Tel: 21 2606-3659

kwkid.s@hotmail.com

RJ / Cabo Frio

Sport Total

Av Júlia Kubitschek, 28 - LJ 01 - Pq

Riviera

cep: 28905-000

Tel: 22 2645-2444 - sr Kiko

sporttotalcf@hotmail.com

RJ / Campo dos Goiatazes

UTI dos Brinquedos

Rua: Nazario Pereira Gomes, 431 Pq

São José

cep: 28070-205

Tel: 22 2738-8199

uti.brinquedos@yahoo.com.br

RS / Porto Alegre

Casa Catraca

Rua Visc. do Herval, 1383

cep: 90130-151

Tel: 51 3217-0359 // 3232 9424

Sr César

casacatraca@yahoo.com.br

SC / Gaspar

EL Eletroeletrônica

Rua: Anfilóquio Nunes Pires, 4440

Bela Vista

cep: 89110-000

Tel: 47 3397-3082 - Davi

eletronica@gmail.com.br

SC / Tubarão

Grillo Moto Mecânica LTDA

Rua: Vereador José Antonio Amorin,

147 Centro

cep: 88705-030

Tel: 48 3626-5214 - Grillo

grillomotojet@hotmail.com

SC / Florianópolis

Casa dos Fogões

Rua: Conselheiro Mafra, 556 Centro

Cep: 88010-102

Tel: 48 3225-0592 / 3225-1170 -

Simone

casadosfogos@yahoo.com.br

SP / Araçatuba

Fraldas Dist. Prod. De Higiene LTDA

Rua: Marechal Deodoro, 563 Centro

cep: 16010-301

Tel: 18 3621-2368 // 3623-1239

SP / Franca

Eduardo Sanches

Rua: João TrentinoViller, 2290 Jd.

Alvorada

cep: 14403-131

Tel fax: 16 3702-5003

SP / Promissão

Izabel Cristina da Silva Promissão ME

Av: Minas Gerais, 346 Centro

Tel: 14 3541-1379

fastynbike@bol.com.br

SP / Leme

Chevromac Comercio LTDA/ oficina

dos Brinquedos

Rua:João Arraes Seróidio, 313 Centro

cep: 13617-260

Tel: 19 3554-7070

contato@oficinadosbrinquedos.com.br

SP / Piracicaba

Elias Antonio Rodrigues Alves ME

Av: São Paulo 493 - Paulicéia

cep: 13401-541

Tel: 19 3434-1647

elides.maria@ig.com.br

SP / Ribeirão Preto

Maria Cristina Wiermann/ Gepeto

Rua:Dr Ioyola,407 Vila Tibério

cep:13560-050

Tel: 16 3610-9233

gepetow@terra.com.br

SP / São Jose dos Campos

Milton Takahiro Fukuda

Rua: Vilaça, 157 Centro

cep: 12210-000

Tel: 12 3921-7061

taka.fukuda@hotmail.com

SP / São Jose dos Campos

Hospital dos Brinquedos

Av São José, 437 - Centro

cep: 12209-010

Tel: 12 3302-0688 // 12 3207-9455

SP / São Jose do Rio Preto

S.O.S do Bebê-L.C. Moura ME

Rua: Moyses miguel Hoddad, 445

Pq Industrial

cep: 15030-130

Tel: 17 3231-7110

be@hotmail.com

SP / São Miguel Paulista

Idéia Fix

Rua Pedroso da Silva, 88 – Pq Paulistano

cep 08080-040

Tel: 11 2956-6743 - Cristiani

cristiani@ideiafx.com.br

SP / Suzano

Dardara

Av Jorge Bei Maluf, 843 - Galpão 7

Vila Theodoro - Cep: 08686-000

Tel: 11 4744-7248

assistencia@dardara.com.br

SP/ São Paulo

Yala Baby

Rua Dr Virgilio do Nascimento, nº 61 -

Brás - cep: 03027-020

Tel: 11 2692-3957



Dardara

para quem é precioso