

3) Acionamento por Sistema de Automação

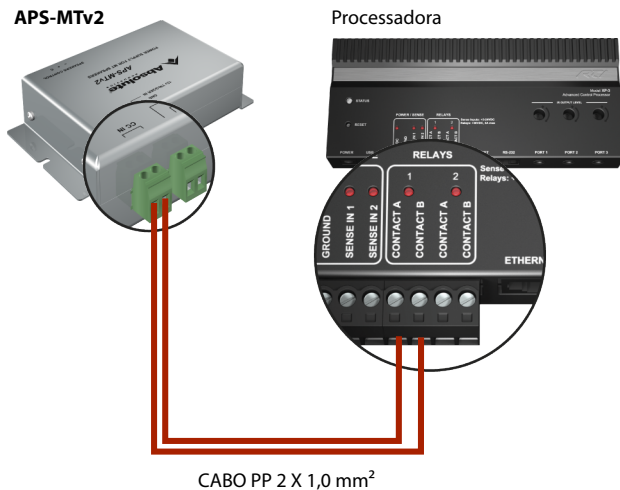

4) Acionamento Manual

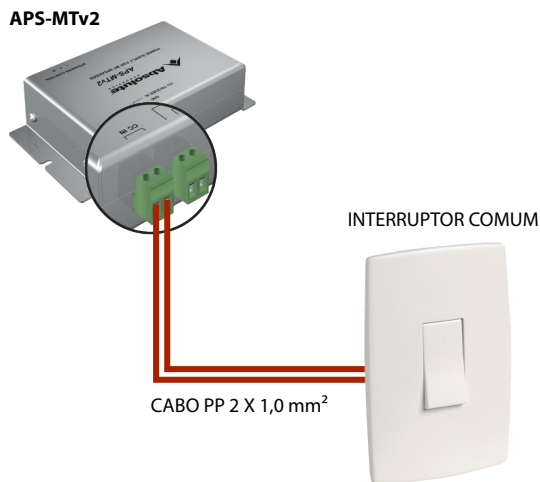

Conteúdo da Embalagem

- 01 – APS-MTv2
- 02 – Conector 2 pinos
- 01 – Conector 1 pino
- Manual de Instalação

Especificações

- Dimensões (L x P x A)**
138 x 76 x 35 mm
- Peso**
360g (450g com embalagem)

Certificado de Garantia

A Audiogene Comércio Importação Exportação Ltda., na qualidade de distribuidor oficial dos produtos Absolute Acoustics®, assegura que os mesmos estarão cobertos por defeitos de projeto, material ou fabricação pelo prazo de um ano, a contar da emissão da nota fiscal. Dentro do prazo de garantia, a troca de partes, peças e componentes, eventualmente defeituosos, será gratuita, assim como a mão-de-obra aplicada, obedecendo as condições abaixo:

I) Território de Validade e Prazo de Garantia

Esta garantia somente é válida dentro do território brasileiro. Esta garantia tem validade de um ano, a contar da data de emissão da nota fiscal, independente do equipamento estar ou não instalado e em funcionamento.

II) Limitações da Garantia

Estão excluídos desta garantia:

1. Danos causados ao equipamento quando for caracterizado mau uso, uso inadequado, uso por pessoal não qualificado ou decorrentes do descumprimento do manual de instruções, bem como, danos causados por forças da natureza ou surtos de tensão ou oscilações excessivas da rede elétrica;
2. Instalação do equipamento: Cabe ao proprietário instalar conforme recomendações contidas neste manual de instruções ou contratar serviços de instalação especializados;
3. Defeitos decorrentes de instalação dos produtos em aplicação não domésticas/residenciais regulares, ou em desacordo com o uso recomendado;
4. Acessórios: Embalagens, emblemas, interconectores e baterias;
5. Se a nota fiscal apresentar rasuras ou modificações;
6. Esta garantia aplica-se somente ao primeiro proprietário e não aos subsequentes compradores ou usuários deste equipamento.

III) Cancelamento da Garantia

Seu equipamento Absolute Acoustics® perderá automaticamente a garantia se:

1. Forem feitos serviços de manutenção por empresa/pessoa não autorizada pela Audiogene®;
2. For constatada a alteração ou substituição de componentes originais por outros não fornecidos pela Audiogene®;
3. O defeito apresentado tiver sido ocasionado por uso indevido ou em desacordo com o manual de instruções;
4. O equipamento tiver sido alterado ou violado;
5. O equipamento tiver sido ligado a uma fonte de energia (rede elétrica, pilhas, bateria, etc.) de características diferentes das recomendadas no manual de instruções e/ou no produto;
6. O número de série que identifica o equipamento estiver de alguma forma adulterado ou rasurado.

IV) Como Obter os Serviços de Garantia

A garantia do seu equipamento Absolute Acoustics® se dará no laboratório da Audiogene® ou em um dos laboratórios de sua rede autorizada.

O proprietário será o único responsável pela despesa de remessa e retorno, além dos riscos de transporte desse equipamento à Audiogene®, durante o período de garantia e fora dele.

V) Disposições Gerais

1. O fabricante e a Audiogene®, não assumem nenhuma responsabilidade além das expressas neste Certificado de Garantia;
2. A garantia se dará "on shop", isto é, no laboratório da Audiogene® ou em sua rede autorizada;
3. A retirada e a reinstalação do equipamento, não estão cobertas por essa garantia, nem qualquer tipo de atendimento domiciliar;
4. A Audiogene® oferece atendimento em garantia somente para os equipamentos Absolute Acoustics® adquiridos através da rede de revendedores autorizados Absolute®;
5. Equipamentos adquiridos através de revendedores não autorizados ou diretamente no exterior não terão direito aos benefícios oferecidos por essa garantia. Poderá ser prestada assistência técnica, porém contra pagamento dos serviços efetuados e das peças substituídas;

VI) Assistência Técnica

A Audiogene®, poderá fornecer assistência técnica, por tempo indeterminado, desde que observados os seguintes requisitos:

1. Todo e qualquer serviço de assistência técnica será executado pela equipe técnica Audiogene® ou de sua rede autorizada. Os serviços a serem executados somente serão efetuados após a aprovação prévia do orçamento, por parte do proprietário;
2. Os serviços serão prestados sempre no laboratório da Audiogene®.

Os produtos Absolute Acoustics® são distribuídos pela Audiogene Comércio Importação Exportação Ltda.

Av. Comendador Alberto Bonfiglioli, 293
05593-000 - São Paulo/SP
Fone/Fax: (11) 3733-3327
CNPJ: 07.386.109/0001-58
www.absolute-acoustics.com.br

Esta garantia é fornecida em nome do fabricante.

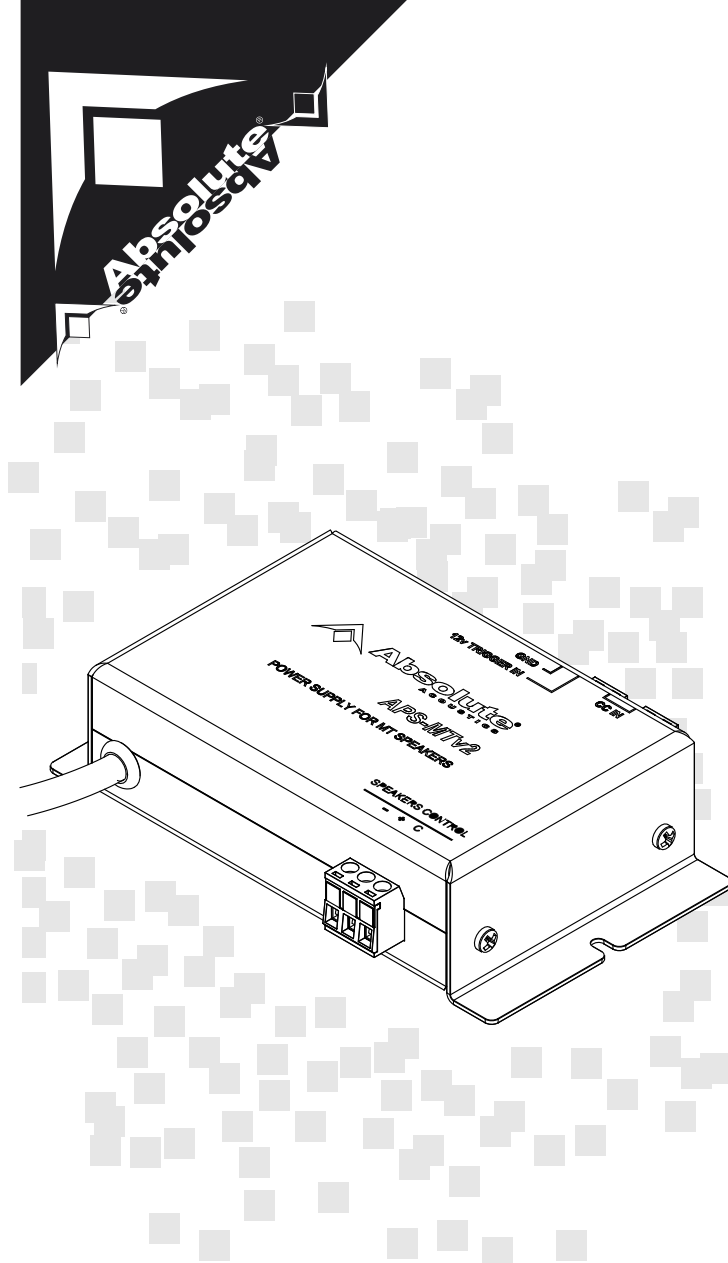

Manual de Instalação

APS-MTv2

Introdução

Obrigado pela aquisição de um produto Absolute Acoustics®. Nossos produtos foram concebidos utilizando os melhores materiais e a mais avançada engenharia disponível para o projeto de equipamentos eletrônicos e, se instalados adequadamente, lhe proporcionarão anos de prazer e orgulho.

Para aproveitar todo o potencial deste equipamento, recomendamos uma leitura cuidadosa deste guia, com atenção especial ao diagrama de conexões. Mas, se mesmo com este material de apoio, você se julgar inapto para instalar o produto, por favor entre em contato com uma revenda Absolute Acoustics® de sua preferência e solicite este serviço.

Instruções de Instalação

O **APS-MTv2** pode ser acionado de 4 formas: por *Receivers* com ou sem saídas Trigger 12v, por sistemas de automação ou manualmente.

1) Para Receivers SEM saída Trigger 12v

A fonte de alimentação 110v, 12v – 200mA deverá ser conectada na tomada *Switched* do Receiver e a tensão de 12v conectada ao TRG IN do **APS-MTv2** utilizando o próprio cabo da fonte.

Conecte os terminais de saída -, + e C do conector da fonte **APS- MTv2** aos terminais -, + e C do CONECTOR DE CONTROLE das caixas acústicas MT5 ou MT6 que se deseja controlar. Utilize um cabo PP 3 x 1,5 mm² para esta conexão.

OBSERVAÇÃO: No diagrama não estão ilustradas as conexões de áudio.

Funcionamento do APS-MT

Quando o receiver fornecer alimentação pela saída *Switch*, irá energizar a fonte 110v,12v – 200mA conectada mandando a tensão 12v para o APS-MTv2, as caixas acústicas descerão e quando o receiver remover a tensão no *Switch*, as caixas acústicas subirão.

2) Para Receivers COM saída Trigger 12v

O sinal de controle (trigger 12v) deverá ser conectado a entrada TRG IN da fonte **APS-MTv2** utilizando-se o cabo PP 2 x 1.0mm² blindado.

Conecte os terminais de saída -, + e C do conector da fonte **APS-MTv2** aos terminais -, + e C do CONECTOR DE CONTROLE das caixas acústicas MT5 ou MT6 que se deseja controlar. Utilize um cabo PP 3x1,5 mm² para esta conexão.

OBSERVAÇÃO: No diagrama não estão ilustradas as conexões de áudio.

Funcionamento do APS-MT

Quando o Receiver fornecer 12v na sua saída *Trigger* 12v as caixas acústicas descerão e quando o receiver remover a tensão de 12v as caixas acústicas subirão.

3) Acionamento por Sistemas de Automação

Através de uma porta do tipo "relé" do sistema de controle, deverá ser conectada a entrada CC IN do **APS-MTv2** utilizando cabo PP 2 x 1.0 mm² blindado. Certifique-se de configurar o relé para o modo de operação "normalmente aberto". Ao fechar o circuito (relé fechado), as caixas acústicas descerão.

Conecte os terminais de saída SPEAKER CONTROL -, + e C aos terminais correspondentes nas caixas Absolute MT5 ou MT6. Utilize um cabo PP 2 x 1.5 mm² blindado para esta conexão.

4) Acionamento Manual

Através de um interruptor simples, deverá ser conectado a entrada CC IN do **APS-MTv2** utilizando cabo PP 2 x 1.0 mm² blindado. Ao fechar o circuito (interruptor pressionado), as caixas acústicas descerão.

Conecte os terminais de saída SPEAKER CONTROL -, + e C aos terminais correspondentes nas caixas Absolute MT5 ou MT6. Utilize um cabo PP 2 x 1.5 mm² blindado para esta conexão.

1) Acionamento através de fonte externa 12v

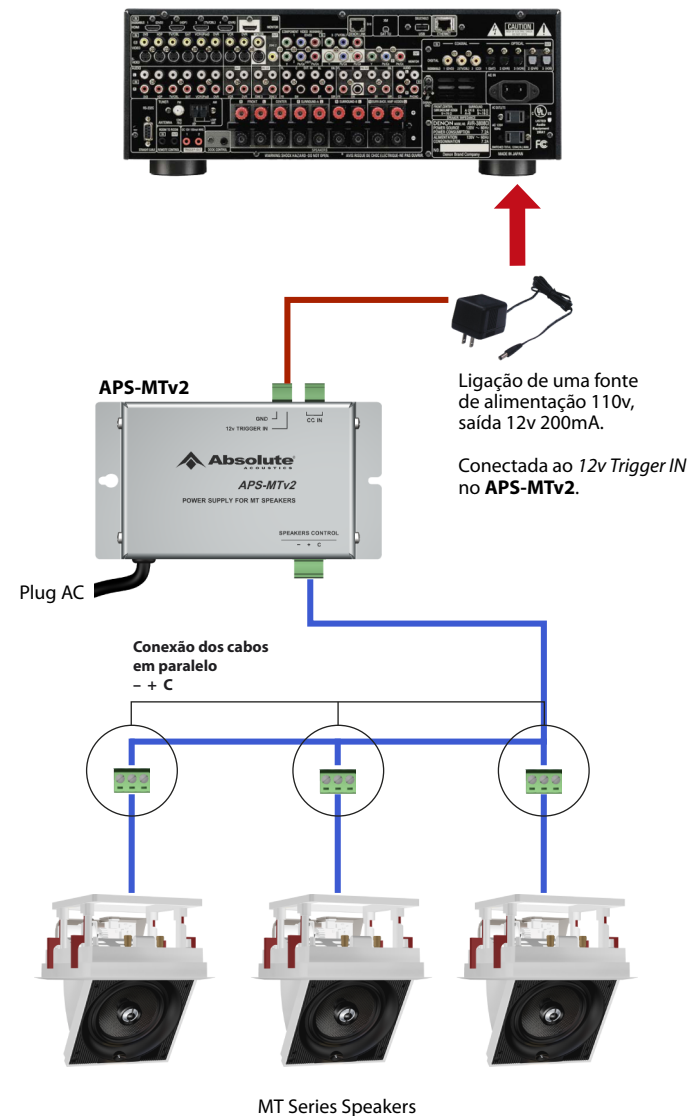

2) Acionamento através de Trigger 12v

