

# Oster®



MODELS/MODÈLES  
MODELOS

**BVSTDC4401 &  
BVSTDC4402**

INSTRUCTION MANUAL  
**PROGRAMMABLE COFFEE MAKER**  
READ ALL INSTRUCTIONS BEFORE USING THIS APPLIANCE

MANUEL D'INSTRUCTIONS  
**CAFETIERE PROGRAMMABLE**  
LIRE TOUTES LES INSTRUCTIONS AVANT D'UTILISER CET APPAREIL

MANUAL DE INSTRUCCIONES  
**CAFETERA PROGRAMABLE**  
LEA TODAS LAS INSTRUCCIONES ANTES DE USAR ESTE APARATO

MANUAL DE INSTRUÇÕES  
**CAFETEIRA PROGRAMÁVEL**  
LEIA TODAS AS INSTRUÇÕES ANTES DE USAR ESTE APARELHO

# PRECAUÇÕES IMPORTANTES

Para reduzir os riscos de incêndio, descargas elétricas e/ou lesões corporais devem sempre ser observadas precauções básicas de segurança ao utilizar eletrodomésticos, incluindo as seguintes:

1. **LEIA TODAS AS INSTRUÇÕES ANTES DE USAR A CAFETEIRA.**
2. **⚠ NÃO** toque superfícies quentes da cafeteira. Use as alças ou botões.
3. Para se proteger contra descargas elétricas, **NÃO** se deve submergir o fio elétrico, o plugue nem a cafeteira na água ou em outros líquidos.
4. Desligue a cafeteira e tire o fio da tomada quando a cafeteira e o relógio não estiverem sendo usados e antes de limpá-la. Deixe as peças da cafeteira esfriarem antes de colocar ou retirar peças e antes de limpar o eletrodoméstico.
5. **NÃO** use eletrodomésticos que tenham o fio ou plugues danificados, nem tente fazê-lo funcionar caso o mesmo tenha apresentado falhas, ou tenha sido danificado de alguma maneira. Leve o aparelho ao Centro de Serviço Autorizado Oster® mais próximo para ser avaliado ou para que efetuem consertos necessários.
6. O uso de acessórios não recomendados pelo fabricante podem causar danos ou lesões.
7. **NÃO** use a cafeteira ao ar livre.
8. **NÃO** deixe que o fio elétrico fique pendurado na borda de uma mesa ou balcão, ou que entre em contato com superfícies quentes.
9. **NÃO** coloque a cafeteira perto ou sobre uma boca de fogão a gás ou elétrico quente ou dentro de um forno quente.
10. Para desligar a cafeteira, desligue o botão e em seguida tire o fio da tomada.
11. Coloque o eletrodoméstico sobre uma superfície plana, dura e nivelada para não interromper o fluxo de ar que passa por baixo da cafeteira.
12. Evite o contato com qualquer peça móvel.
13. Esta cafeteira foi desenvolvida apenas para o uso doméstico.
14. **NÃO** use este produto para fins que não sejam os recomendados.
15. Este aparelho elétrico não está destinado a ser usado por pessoas (incluindo crianças) cujas capacidades físicas, sensoriais ou mentais estejam reduzidas ou careçam de experiência e conhecimento necessários para utilizá-lo, a menos que uma pessoa responsável por sua segurança tenha supervisionado ou instruído quanto ao uso deste eletrodoméstico. As crianças deverão estar sob supervisão para garantir que **NÃO** brinquem com o aparelho elétrico.
16. É necessária a estrita supervisão quando se utilize o eletrodoméstico próximo a crianças ou pessoas incapacitadas.

## USO E CUIDADO DA JARRA DE VIDRO (SOMENTE PARA O MODELO 4401)/ JARRA TÉRMICA (SOMENTE PARA O MODELO 4402)

Siga as seguintes instruções para diminuir ou eliminar o risco de que a jarra de vidro/ térmica quebre:

- Esta jarra de vidro/ térmica foi desenvolvida para ser utilizada somente com sua cafeteira Oster® e portanto nunca deverá ser usado sobre uma boca de fogão, forno, inclusive microondas.
- **NÃO** coloque uma jarra de vidro/ térmica quente sobre uma superfície molhada ou fria.
- **NÃO** use uma jarra de vidro/ térmica se a mesma estiver trincada ou que esteja com a alça frouxa ou solta.
- **NÃO** limpe a jarra de vidro/ térmica com produtos abrasivos, esponjas de aço ou outros materiais abrasivos.
- Jogue a jarra fora imediatamente se alguma vez o seu conteúdo tiver evaporado por completo.
- Proteja a jarra contra batidas bruscas, riscos ou descuidos.

**OBSERVAÇÃO:** se a tampa da jarra térmica for retirada durante o preparo do café, poderão ocorrer queimaduras como resultado do vapor.

**CUIDADO!** Para diminuir o risco de um incêndio ou descargas elétricas, não retire as tampas do aparelho na tentativa de consertá-lo. Não existem peças que o usuário possa consertar dentro da cafeteira. Somente os técnicos autorizados devem consertar o aparelho. Por favor leia TODAS as instruções deste manual antes de usar o aparelho pela primeira vez. Os cuidados e a manutenção adequada garantem que o aparelho tenha longa duração e funcione sem problemas. Por favor mantenha estas instruções e consulte-as para recomendações sobre cuidados e limpeza.

# GUARDE ESTAS INSTRUÇÕES

## INSTRUÇÕES ESPECIAIS PARA O FIO ELÉTRICO

1. O aparelho tem um fio elétrico curto para diminuir o risco de que uma pessoa ou um animal de estimação se enrosque ou tropece com um fio comprido.
2. Pode ser usado um fio de extensão sempre e quando sejam tomadas as devidas precauções.
3. Caso use um fio de extensão, a potência nominal indicada no mesmo deve ser igual ou maior que a de seu eletrodoméstico. O fio longo resultante da combinação do fio do aparelho e da extensão deve ser colocado de modo que não fique pendurado no balcão ou na mesa, onde as crianças poderão puxar ou tropeçar.
4. **(Somente para modelos de 120V e 127V com duas pontas planas)** Este aparelho elétrico vem com um plugue polarizado (uma ponta é mais larga que a outra). Para diminuir o risco de descargas elétricas, este plugue entra somente de uma maneira na tomada polarizada. Se o plugue não entrar inteiro na tomada, inverta-o. Se ainda assim não encaixar, procure um eletricista qualificado. Não modifique o plugue de nenhuma maneira.

É possível ajustar o comprimento do fio elétrico para que fique do tamanho desejado. Para aumentar o fio: segure o fio (não o plugue) e puxe com cuidado para cima para retirá-lo do compartimento; em seguida puxe-o para fora da cafeteira. Para encurtar o fio: segure o fio (não o plugue), puxe para cima para tirá-lo do compartimento e coloque-o com cuidado para dentro da cafeteira. Quando terminar, fixe o fio na ranhura.

# DESCRIÇÃO DO APARELHO

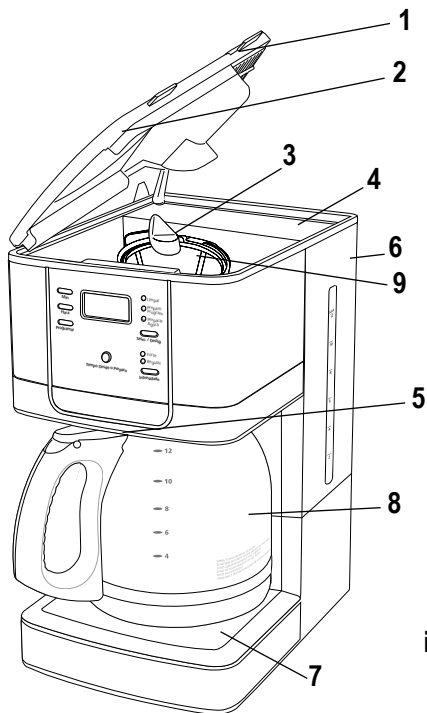

modelo **BVSTDC4402**

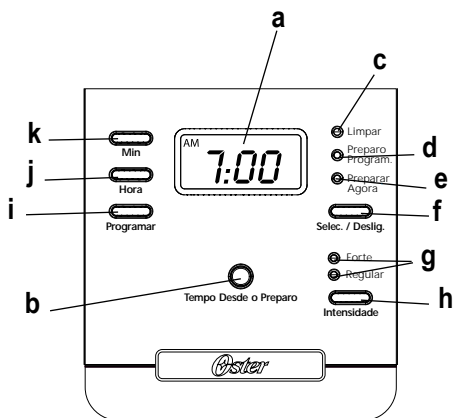
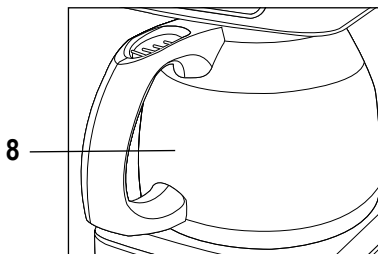

1. Tampa do tanque de água
2. Tampa do suporte do filtro
3. Cabeçote da água
4. Tanque de água
5. Dispositivo de pausa automática para servir
6. Visor do tanque de água
7. Plataforma de aquecimento da jarra (somente para o modelo 4401)/ plataforma de apoio da jarra (somente para o modelo 4402)
8. Jarra de vidro (somente para o modelo 4401)/ Jarra térmica (somente para o modelo 4402)
9. Suporte do filtro removível

## Painel de Controle

- a. Painel digital do relógio/ do tempo desde o preparo
- b. Botão para selecionar entre o relógio e o tempo desde o preparo
- c. Indicador do ciclo de limpeza "Limpar"
- d. Indicador do preparo programado "Preparo Prog."
- e. Indicador do "Preparar Agora"
- f. Botão para selecionar e desligar "Selec. / Deslig."
- g. Indicador de intensidade do café (Regular/Forte)
- h. Botão para selecionar a intensidade do café
- i. Botão para programar o preparo "Programar"
- j. Botão para ajustar a hora "Hora"
- k. Botão para ajustar os minutos "Min."

# CARACTERÍSTICAS E BENEFÍCIOS DA CAFETEIRA

Sua nova cafeteira Oster® tem as seguintes características:

- **Capacidade para preparar café** – jarra de vidro para 12 xícaras (somente para o modelo 4401)/ jarra térmica para 8 xícaras (somente para o modelo 4402)
- **Suporte do filtro removível** – A gaveta porta filtro pode ser retirada para ser lavada e para a colocação fácil e rápida do filtro e do café.
- **Pausa automática para servir** - Não pode esperar que o café termine de coar? A função de pausa automática para servir lhe dá até 30 segundos para servir uma xícara de café enquanto a cafeteira continua a preparar o café. Retire a jarra térmica com cuidado e a função de pausa automática para servir irá ser ativada automaticamente interrompendo o fluxo de café para a jarra de vidro/ térmica.
- **Visor do tanque de água** – Mostra a quantidade de água que está no tanque para um enchimento correto.
- **Plataforma de aquecimento anti-aderente (somente para o modelo 4401)** – Esta característica mantém o café quente apos o término do preparo. O revestimento anti-aderente evita que a jarra de vidro grude na plataforma de aquecimento.
- **Seletor de intensidade do café** – Ajusta o tempo de preparo para preparar um café com sabor mais forte.
- **Compartimento para guardar o fio** – Para guardar o fio de forma segura e manter o balcão de sua cozinha organizado.
- **Controles Programáveis:**

**Relógio** – O relógio funciona como um prático relógio de cozinha; possibilita ajustar a função de preparo programado e além disso funciona para medir o tempo na função do tempo desde o preparo.

**Função para medir o tempo desde o preparo** – Indica quando tempo faz que o café ficou pronto.

**Preparo programado** – Gostaria de acordar e ter uma jarra térmica de café recém preparada? O preparo programado funciona de forma regressiva e possibilita que seja programado quando se deseja que a cafeteira prepare o café automaticamente, com até 24 horas de antecipação.

**Ciclo de limpeza especial** – Facilita a manutenção de sua cafeteira e a limpeza dos depósitos minerais.

## ANTES DE USAR SUA CAFETEIRA PELA PRIMEIRA VEZ

Certifique-se de que sua primeira xícara de café seja excelente limpando sua cafeteira Oster® antes de usá-la pela primeira vez. Para isso basta seguir os seguintes passos:

1. Lave a jarra de vidro/ térmica, a tampa da jarra de vidro/ térmica e o filtro permanente suporte do filtro utilizando detergente suave e água. Enxágue bem cada peça (consulte a seção Descrição do Aparelho).
2. Volte a colocar todas as peças em seus lugares inclusive o tanque para a água. Em seguida, deixe a cafeteira funcionar pelo menos uma vez usando somente água, sem adicionar café e sem colocar o filtro.
3. Quando terminar de coar o café, desligue a cafeteira, jogue fora a água da jarra térmica e enxágue-a juntamente com a tampa da jarra e a gaveta porta filtro.

Sua cafeteira já está pronta para usar!

## AJUSTANDO O RELÓGIO E O HORA DO PREPARO PROGRAMADO

### Para ajustar o relógio:

1. Ligue o fio elétrico em uma tomada elétrica. O relógio do painel de controle irá piscar, indicando que a hora ainda não foi ajustada.
2. Pressione e mantenha pressionado os botões da “Hora” e minuto “Min” até que esteja marcando a hora certa. O indicador de AM ou PM se acenderá na parte inferior do painel (Figuras 1 & 2).

Após estes passos, o relógio estará ajustado!

**OBSERVAÇÃO:** Caso seja pressionado qualquer botão antes de ajustar o relógio, o mesmo começará a marcar a hora a partir das 12:00 AM (meia noite). O relógio tem que ser ajustado se deseja usar a função de Preparo Programado.

### Para selecionar a hora do preparo programado:

Enquanto o visor estiver no módulo de relógio, pressione o botão “Programar” (Figura 3) e ajuste a hora para começar a preparar o café pressionando os botões da hora (HORA) e minuto (MIN.) (Figura 4). O indicador de AM ou PM se acenderá na parte inferior do visor do relógio.

Em poucos segundos o visor mudará a hora.

A hora do preparo programado está ajustada!

**OBSERVAÇÃO:** Para ativar o preparo programado, consulte a seção “Preparo Programado”.

Para verificar a hora programada, pressione o botão para programar a hora do preparo “Programar”. O visor mostrará a hora que você programou para começar a preparar o café. Caso pressione novamente o botão para programar a hora do preparo “Programar” ou espere por alguns segundos, o visor mudará novamente mostrando a hora atual.



figura 1



figura 2

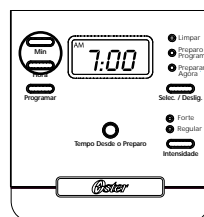

figura 3

# PREPARANDO PARA O USO

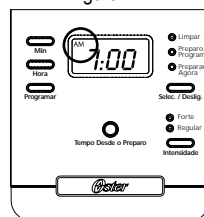
## Como escolher e medir o café moído

Para obter melhores resultados, use uma colher de sopa rasa para medir o café moído. Certifique-se que o café foi moído em textura média para preparar um café perfeito.

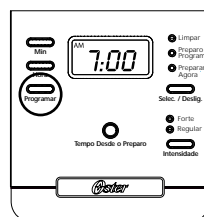
## A. Tabela com sugestões de medidas de café

Para coar	Quantidade de café moído
12 xícaras	9 colheres de sopa
10 xícaras	7.5 colheres de sopa
8 xícaras	6.5 colheres de sopa
6 xícaras	4.5 colheres de sopa
4 xícaras	3 colheres de sopa

1 colher de sopa rasa = 5 gramas  
1 xícara = 148 ml de café coado  
Use mais ou menos café segundo sua preferência.

## B. Como adicionar água e o café moído

1. Abra a tampa do suporte do filtro. Para maior conveniência, retire o suporte do filtro.
2. Coloque o um filtro de papel tipo cesta para 10-12 xícaras ou o filtro permanente suporte do filtro (Figura 5).  
**OBSERVAÇÃO:** Caso for usar filtros de papel, certifique-se que as bordas do filtro fiquem bem rentes às bordas do suporte do filtro. Se o filtro dobrar, umedeça-o antes de colocá-lo gaveta porta filtro e então adicione o café moído e a água.
3. Adicione a quantidade de café desejado e agite-o suavemente para nivelar o café. Consulte a “Tabela com sugestões de medidas de café”.
4. Coloque e suporte do filtro de volta em seu lugar certificando-se que o mesmo esteja bem encaixado e feixe a tampa.
5. Encha a jarra de vidro/ térmica com água fria até o nível desejado (1 xícara equivale a 148 ml). Para encher rapidamente e com precisão, as marcas de água na jarra de vidro/ térmica mostram a quantidade de água necessária para preparar o número de xícaras desejado. Não ultrapasse o nível “MAX” para 12 xícaras (para o modelo 4410)/ 8 xícaras (para o modelo 4402) ou a água irá transbordar na cafeteira.

**OBSERVAÇÃO:** A quantidade de café preparado será sempre um pouco inferior à quantidade de água colocada no tanque para a água. Isso ocorre devido à uma pequena absorção da água no pó de café.

6. Abra a tampa do tanque de água e despeje a água no mesmo. Feche a tampa e coloque a jarra de vidro/ térmica na plataforma.

**OBSERVAÇÃO:** Se a jarra de vidro/ térmica não for colocada em seu lugar na cafeteira e o pó de café coado irá vazar no compartimento do suporte do filtro. Um vazamento poderá causar fermentos ou danos materiais.

**CUIDADO:** Para reduzir o risco de danificar a jarra de vidro/ térmica e/ ou risco de fermentos, não coloque água fria na jarra de vidro/ térmica se a mesma estiver quente. Deixe a jarra de vidro/ térmica esfriar antes de usá-la.

# PREPARO AGORA

1. Assim que tiver completado todos os passos descritos na seção “Como adicionar água e o café moído” e já com a jarra térmica e gaveta porta filtro em seus lugares, ligue a cafeteira pressionando o botão “Preparar Agora” (Figura 6) uma vez. A luz indicadora de “Preparar Agora” acenderá e piscará indicando que a cafeteira está ligada e preparando café.



figura 4

2. Para saborear uma xícara de café mais forte, pressione o botão de intensidade do café “Intensidade” um vez. A luz indicadora de “Forte” irá acender. A cafeteira irá manter a seleção de intensidade que foi selecionada até que a mesma seja mudada de volta para “Regular” ao pressionar o botão “Intensidade” ou até que a cafeteira seja desligada da tomada (Figura 7).

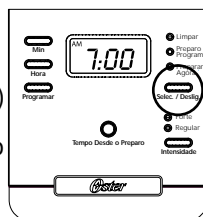

figura 5

3. Uma vez que o café moído coado que ficou no filtro esfriou, retire o suporte do filtro com cuidado e jogue fora.

**OBSERVAÇÃO:** Deixe que a cafeteira esfrie bem antes de limpá-la.

4. Antes de preparar uma segunda jarra de café, desligue a cafeteira. Isto re-estabelecerá a função que mede o tempo desde o preparo. Para desligar a cafeteira, pressione o botão “Selec. / Deslig.” até que todas as luzes se apaguem.

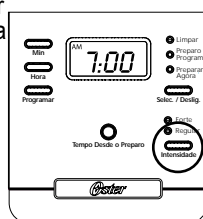
5. Certifique-se que a jarra de vidro/ térmica esteja vazia antes de começar a coar café.

6. Certifique-se de que a cafeteira está desligada quando a mesma não estiver sendo usada.

**NOTE:** Scalding may occur if the lid is open during brewing cycles.

## FUNÇÃO PARA MEDIR O TEMPO DESDE O PREPARO

A função para medir o tempo desde o preparo indica quanto tempo faz que o café ficou pronto.

No início do ciclo de preparo essa função se acionará automaticamente e o relógio digital irá mudar para mostrar o tempo desde o início do preparo.

Pressione o botão do “Tempo Desde o Preparo” um vez (Figura 8) para voltar a mostrar o relógio (enquanto a cafeteira estiver mostrando o relógio, o dispositivo que mede o tempo desde o preparo continuará contando).

O painel digital mudará de volta para o relógio 2 horas após o preparo ou quando a cafeteira for desligada.



figura 6

**OBSERVAÇÃO:** A luz indicadora de “Preparar Agora” deve estar acesa para que o dispositivo que mede o tempo desde o preparo funcione. A hora e o tempo desde o preparo não podem ser ajustados quando a cafeteira estiver mostrando o tempo desde o preparo.

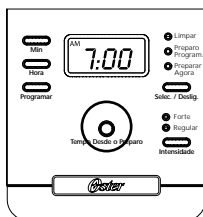

# PREPARO PROGRAMADO

1. Ajuste a hora que deseja que a cafeteira comece a preparar o café, conforme descrito na seção “Ajustando o relógio e o hora do preparo programado.”

2. Prepare a cafeteira conforme descrito na seção “Como adicionar água e o café moído.”

3. Para ativar o preparo programado para que a cafeteira comece a preparar o café mais tarde, pressione o botão “Selec. / Deslig.” duas vezes (Figura 9). A luz indicadora de que o preparo programado está acionado “Preparo Program.” acenderá. Agora a cafeteira está pronta para preparar café automaticamente na hora pré-determinada. Neste momento, a luz de intensidade irá acender. Selecione a intensidade desejada pressionando o botão “Intensidade”.

4. Na hora pré-determinada, a luz indicadora de “Preparar Agora” acenderá e a luz indicadora de “Preparo Program.” apagará, indicando que começou a cafeteira iniciou o preparo do o café na intensidade selecionada. A função para medir o tempo desde o preparo iniciará.

5. A plataforma de aquecimento (somente para o modelo 4401) manterá o café quente por 2 horas e então desligará automaticamente. Para o modelo 44022, a cafeteira desligará automaticamente no final de cada ciclo de preparo.

**OBSERVAÇÃO:** Vazamentos poderão ocorrer caso a tampa for aberta durante o preparo.

Como função de segurança, sua cafeteira NÃO iniciará um novo ciclo de preparo automaticamente no dia seguinte. Se você quiser que seu café seja prepara na mesma hora do dia seguinte, basta substituir o filtro de papel ou lavar o filtro permanente, adicionar pó de café e água e então ativar o ciclo de preparo programado repetindo os passos 2 e 3.

## Para cancelar o preparo programado:

Pressione o botão “Selec. / Deslig.” até que todas as luzes se apaguem.



figura 7

# CLEANING AND MAINTAINING YOUR COFFEE MAKER

## Limpeza diária

Desligue sempre a cafeteira e deixe-a esfriar antes de limpá-la.

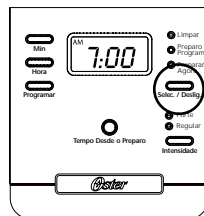
Retire suporte do filtro, o filtro permanente, a jarra de vidro/ térmica e a tampa da jarra e lave-os com água quente e detergente líquido suave.

Nunca use produtos de limpeza abrasivos, esponjas de aço ou qualquer outro material abrasivo. A jarra de vidro (somente para o modelo 4401), a tampa da jarra, o suporte do filtro e o filtro permanente podem ser lavados na prateleira superior da máquina de lavar-louças.

**CUIDADO!** Não se deve submergir a própria cafeteira na água ou nenhum outro líquido nem coloque-a na lava-louças.

## Limpeza e manutenção regular

Como Remover o Cálcio de Sua Cafeteira Oster® Os minerais presentes na água (cálcio) deixarão resíduos em sua cafeteira o que poderá afetar seu funcionamento. Recomenda-se eliminar esses minerais usando vinagre.

1. Prepare uma solução de 1 L de vinagre branco de uso doméstico sem diluir para limpar a cafeteira.
2. Despeje no tanque da água.
3. Coloque um filtro de papel tipo cesta vazio para 10-12 xícaras ou o filtro permanente que vem com a cafeteira e coloque o suporte do filtro de volta em seu lugar.
4. Coloque a jarra de vidro/ térmica vazia de volta na cafeteira.
5. Pressione o botão “Selec. / Deslig.” até que a luz indicadora do ciclo de limpeza “Limpar” se acenda (Figura 10). Para maior comodidade, o ciclo de limpeza é automático. O ciclo completo tomará entre 45 e 60 minutos.  
Durante o ciclo de limpeza sua cafeteira fará o seguinte:
  - a. Coará lentamente aproximadamente 3 xícaras da solução de limpeza.
  - b. Ficará parada por 30 minutos (a luz indicadora do ciclo de limpeza “Limpar” ficará acesa indicando que o ciclo ainda está em andamento).
  - c. Após esses 30 minutos, sua cafeteira coará o resto do vinagre.
  - d. Quando o ciclo terminar, a luz indicadora da função “Limpar” apagará e a cafeteira desligará automaticamente.
6. Jogue o vinagre fora e enxágue bem a jarra de vidro/ térmica com água limpa.
7. Encha o tanque com água limpa e fria.
8. Coloque a jarra de vidro/ térmica vazia na cafeteira.
9. Retire e jogue fora o filtro de papel usado durante o ciclo de limpeza. Caso tenha usado o filtro permanente durante a limpeza, retire-o e enxágue-o bem antes de voltar a colocá-lo gaveta porta filtro.
10. Deixe a cafeteira funcionar sem café até completar o ciclo de preparo.
11. Repita os passos de 5 a 9 acima uma vez mais.

Agora sua cafeteira está limpa e pronta para coar mais uma jarra térmica de café quentinho!



figura 8

## Intervalo recomendado para a limpeza

Tipo de água	Frequência da limpeza
Água mole	Cada 80 ciclos de preparo
Água dura	Cada 40 ciclos de preparo
ou quando a luz vermelha estiver piscando	

## Limpeza da jarra de vidro/ térmica

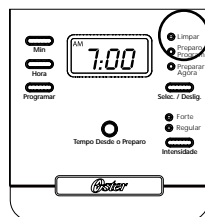
A água dura pode deixar manchas brancas na jarra de vidro/ térmica e o café fará com que essas manchas fiquem marrom.

Para eliminar essas manchas do interior da jarra de vidro/ térmica:

1. Encha a jarra de vidro/ térmica com uma solução com partes iguais de água e vinagre branco e deixe que a solução descanse na jarra por aproximadamente 20 minutos.
2. Jogue a solução fora e em seguida lave e enxágue a jarra de vidro/ térmica.

**NÃO** utilize produtos ou materiais abrasivos que possam arranhar a jarra de vidro/ térmica.

# IDENTIFICANDO E SOLUCIONANDO PROBLEMAS NA CAFETEIRA

Sua cafeteira foi cuidadosamente desenvolvida para funcionar por muitos anos sem apresentar nenhum problema. Caso sua cafeteira não funcione de maneira satisfatória, revise a seguinte lista de possíveis problemas e tente seguir os passos recomendados ANTES de procurar um Centro de Serviço Autorizado Oster®.

PROBLEMA	POSSÍVEL CAUSA	SOLUÇÃO
A luz de "Preparar Agora" não acende	<ul style="list-style-type: none"> <li>• O eletrodoméstico está desligado da tomada.</li> <li>• Houve um perda de força elétrica temporária da rede.</li> </ul>	<ul style="list-style-type: none"> <li>• Ligue o aparelho na tomada.</li> <li>• Espere até que a força elétrica volte.</li> </ul>
O café não está coando	<ul style="list-style-type: none"> <li>• O eletrodoméstico está desligado da tomada.</li> <li>• Houve um perda de força elétrica temporária da rede.</li> <li>• O tanque de água está vazio.</li> <li>• A gaveta porta filtro não foi bem colocada/encaixada.</li> <li>• A jarra de vidro/ térmica não foi colocada até o fundo da plataforma de aquecimento/ plataforma.</li> </ul>	<ul style="list-style-type: none"> <li>• Ligue o aparelho na tomada.</li> <li>• Espere até que a força elétrica volte.</li> <li>• Cheque as janelas para medir o nível da água.</li> <li>• Coloque e encaixe bem o suporte do filtro em seu lugar.</li> <li>• Coloque a jarra de vidro/ térmica corretamente na plataforma de aquecimento/ plataforma.</li> </ul>
A cafeteira só está coando água	<ul style="list-style-type: none"> <li>• O café moído não foi colocado no filtro.</li> </ul>	<ul style="list-style-type: none"> <li>• Adicione a quantidade de café moído desejada no filtro.</li> </ul>
A cafeteira está coando muito devagar	<ul style="list-style-type: none"> <li>• Está na hora de limpar a cafeteira.</li> </ul>	<ul style="list-style-type: none"> <li>• Limpe a cafeteira segundo descrito na seção "Limpeza e Manutenção".</li> </ul>
O café está transbordando para fora do compartimento do suporte do filtro	<ul style="list-style-type: none"> <li>• A suporte do filtro não foi bem colocado/encaixado.</li> <li>• A jarra de vidro/ térmica não foi colocada até o fundo da plataforma de aquecimento/ plataforma.</li> <li>• Foi colocado muito café no filtro.</li> <li>• A jarra de vidro/ térmica foi retirada da plataforma por mais de 30 segundos enquanto o café estava sendo preparado.</li> </ul>	<ul style="list-style-type: none"> <li>• Coloque e encaixe bem a gaveta porta filtro em seu lugar.</li> <li>• Coloque a jarra de vidro/ térmica corretamente na plataforma.</li> <li>• Retire o filtro, jogue fora o café moído. Se estiver usando um filtro de papel, troque-o. Se estiver usando um filtro permanente, enxágüe-o. Inicie o processo de preparo novamente.</li> <li>• Desligue o aparelho e tire o fio da tomada. Deixe-o esfriar. Limpe compartimento do suporte do filtro.</li> </ul>
O café não está quente	<ul style="list-style-type: none"> <li>• Houve um perda de força elétrica temporária da rede.</li> </ul>	<ul style="list-style-type: none"> <li>• Espere até que a força elétrica volte.</li> </ul>
O sabor do café não ficou bom	<ul style="list-style-type: none"> <li>• Foi usado um tipo de café moído diferente ao recomendado para uso em cafeteiras elétricas automáticas.</li> <li>• A proporção entre a quantidade de água e café não está correta.</li> <li>• Há que limpar a cafeteira.</li> </ul>	<ul style="list-style-type: none"> <li>• Use café moído recomendado para uso em cafeteiras elétricas automáticas.</li> <li>• Use a proporção correta de água e pó de café.</li> <li>• Limpe a cafeteira segundo descrito na seção "Limpeza e Manutenção".</li> </ul>
O café coado ficou com pó de café	<ul style="list-style-type: none"> <li>• O filtro não foi bem colocado em seu suporte.</li> <li>• Caso esteja usando um filtro de papel, o mesmo pode ter dobrado.</li> </ul>	<ul style="list-style-type: none"> <li>• Coloque o filtro bem encaixado no seu suporte.</li> <li>• Retire o filtro e troque-o.</li> </ul>
A luz indicadora de "Preparar Agora" pisca rapidamente	<ul style="list-style-type: none"> <li>• A jarra de vidro/ térmica não foi bem colocada na plataforma.</li> <li>• Não há água suficiente no tanque.</li> </ul>	<ul style="list-style-type: none"> <li>• Coloque a jarra de vidro/ térmica corretamente na plataforma.</li> <li>• Encha o tanque de água acima do nível mínimo.</li> </ul>

CAFETERA PROGRAMABLE OSTER®  
MODELOS: BVSTDC4401, BVSTDC4401-013,  
BVSTDC4402, BVSTDC4402-013  
LEA EL INSTRUCTIVO ANTES DE USAR EL APARATO  
LA SIGUIENTE INFORMACIÓN ES PARA MÉXICO:  
**IMPORTADOR: SUNBEAM MEXICANA, S.A. DE C.V.**  
AV. JUÁREZ No. 40-201,  
EX-HACIENDA DE SANTA MÓNICA,  
TLALNEPANTLA, ESTADO DE MÉXICO,  
C.P. 54050, R.F.C. SME570928G90, TEL. 53660800  
PAÍS DE ORIGEN: CHINA  
PAÍS DE PROCEDENCIA: CHINA, E.U.A.

CONTENIDO: 1 PIEZA  
CARACTERÍSTICAS ELÉCTRICAS

60 Hz 120 V<sub>~</sub> 900 W



# Oster®

© 2010 Sunbeam Products, Inc. All rights reserved. Distributed by Sunbeam Latin America, LLC,  
5200 Blue Lagoon Drive, Suite 470, Miami, FL 33126.  
One year limited warranty – please see insert for details.

© 2010 Sunbeam Products, Inc. Tout droit réservé. Distribué par by Sunbeam Latin America, LLC,  
5200 Blue Lagoon Drive, Suite 470, Miami, FL 33126.  
Une année de garantie limitée – veuillez lire le feuillet sur la garantie pour plus de détails.

© 2010 Sunbeam Products, Inc. Todos los derechos reservados. Distribuido por Sunbeam Latin  
America, LLC, 5200 Blue Lagoon Drive, Suite 470, Miami, FL 33126.  
Garantía limitada de un año – por favor consulte los detalles en el inserto.

© 2010 Sunbeam Products, Inc. Todos os direitos reservados. Distribuído pela Sunbeam Latin  
America, LLC, 5200 Blue Lagoon Drive, Suite 470, Miami, FL 33126.  
Garantia limitada de um ano – para maiores detalhes, consulte o certificado.

Printed in China

Imprimè en Chine

Impreso en China

Impresso na China

P.N. 142354  
CBA -071310