

MANUAL DE INSTRUÇÃO DE PRODUTO

LINHA DE DISTRIBUIÇÃO

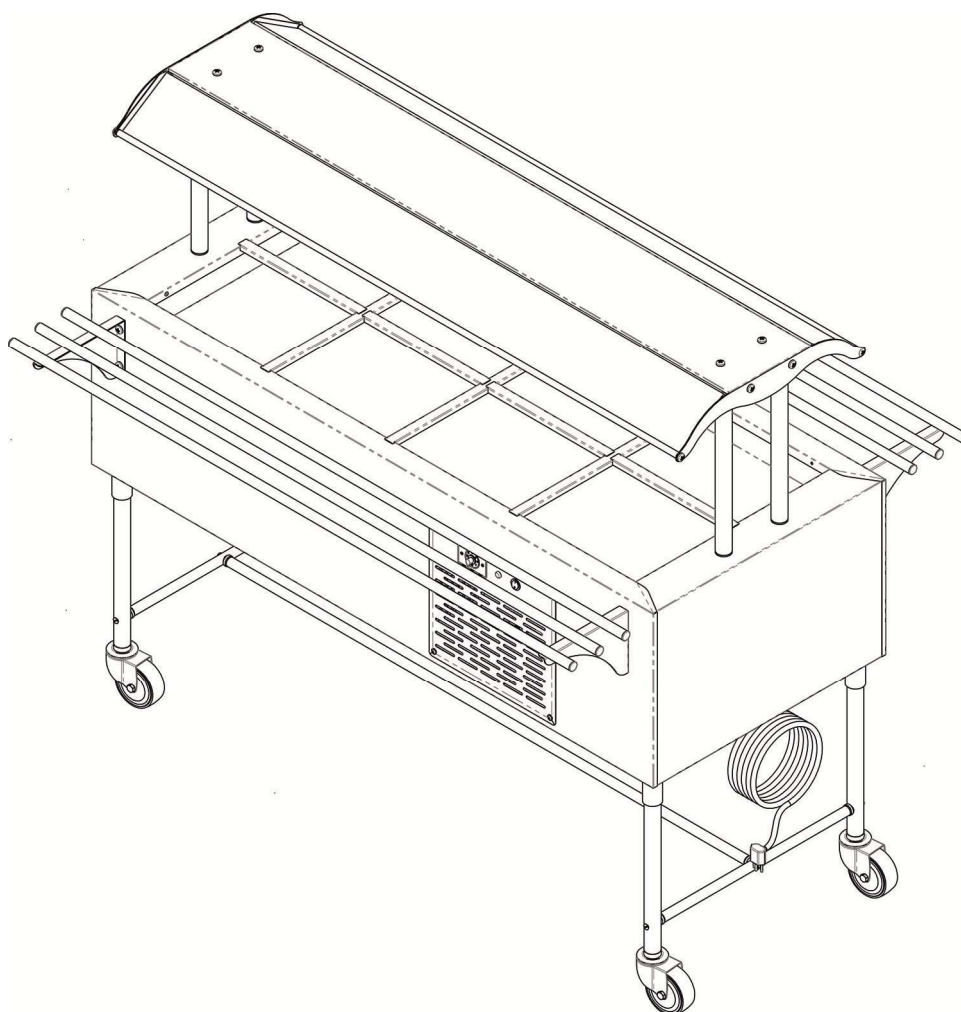

Balcão Self Service Meia Saia Refrigerado

INDICE

APRESENTAÇÃO.....	03
1.0 CONHECENDO O EQUIPAMENTO	
1.1 Balcão Self Service Meia Saia Refrigerado.....	04
1.2 Especificações.....	05
2.0 MONTAGEM DO EQUIPAMENTO	
2.1 Montagem da Estrutura do Rodízio.....	06
2.2 Montagem das Prateleiras.....	07
2.3 Instalação do Equipamento.....	07
2.3.1 Conhecendo o painel de Controle do Equipamento.....	07
3.0 SEGURANÇA ELÉTRICA	
3.1 Rede Elétrica.....	08
3.2 Tensão e Alertas para uso do Equipamento	08
3.3 Cuidados na Instalação do Equipamento.....	09
4.0 ORIENTAÇÕES DE LIMPEZA E HIGIENIZAÇÃO.....	12
5.0 MEIO AMBIENTE.....	13
TERMO DE GARANTIA.....	14 a 15

Apresentação

Obrigado por escolher a nossa marca, esteja certo que acabou de adquirir um equipamento referência em qualidade e tecnologia.

É com grande satisfação que lhe entregamos este Manual de Instruções de Produto com a qualidade da marca Sulfisa. Este produto é fabricado de acordo com a **Portaria do INMETRO nº. 371:2009 e conforme IEC 60335-1 e IE C 60335-2-89**, atendendo a todos os requisitos e padrões de segurança normativos.

Este manual tem o objetivo de transmitir as informações necessárias para a instalação e montagem de seu equipamento, operação e manutenção do produto adquirido, visando garantir seu bom funcionamento e uma maior vida útil.

A utilização dos Balcões Self Service Meia Saia Refrigerados da Sulfisa sem a leitura deste Manual de Instalação e Montagem pode colocar em risco a segurança do usuário, eficiência do equipamento, vida útil e a garantia adquirida, por isso:

- ✓ Guarde sempre a Nota Fiscal de compra do equipamento;
- ✓ Não remova as etiquetas internas e externas contidas no equipamento, nelas constam dados os quais serão solicitados em caso de assistência técnica.

Em caso de Assistência tenha as informações abaixo em mãos, de modo a agilizar a identificação do produto em nosso sistema, sendo:

- * Número de série do Equipamento;
- * Identificação do Equipamento (Localizado na parte traseira/ interna);
- * Nota Fiscal Compra (Somente ela dará direito à garantia);
- * Endereço Completo onde está instalado o Equipamento – (Rua, Bairro, CEP., Telefone de Contato).

1.0 CONHECENDO O EQUIPAMENTO

1.1 Balcão Self Service Meia Saia Refrigerado Sulfisa

O Balcão Self Service Meia Saia Refrigerado Sulfisa foi projetado para expor e conserva alimentos, sua construção desenvolve-se em:

- Construído em aço inoxidável com acabamento aço escovado;
- Refrigerado por uma unidade condensadora que distribui a refrigeração através de serpentina isolada por poliuretano;
- Protetor salivar com iluminação em LED e extremidades em vidro temperado.

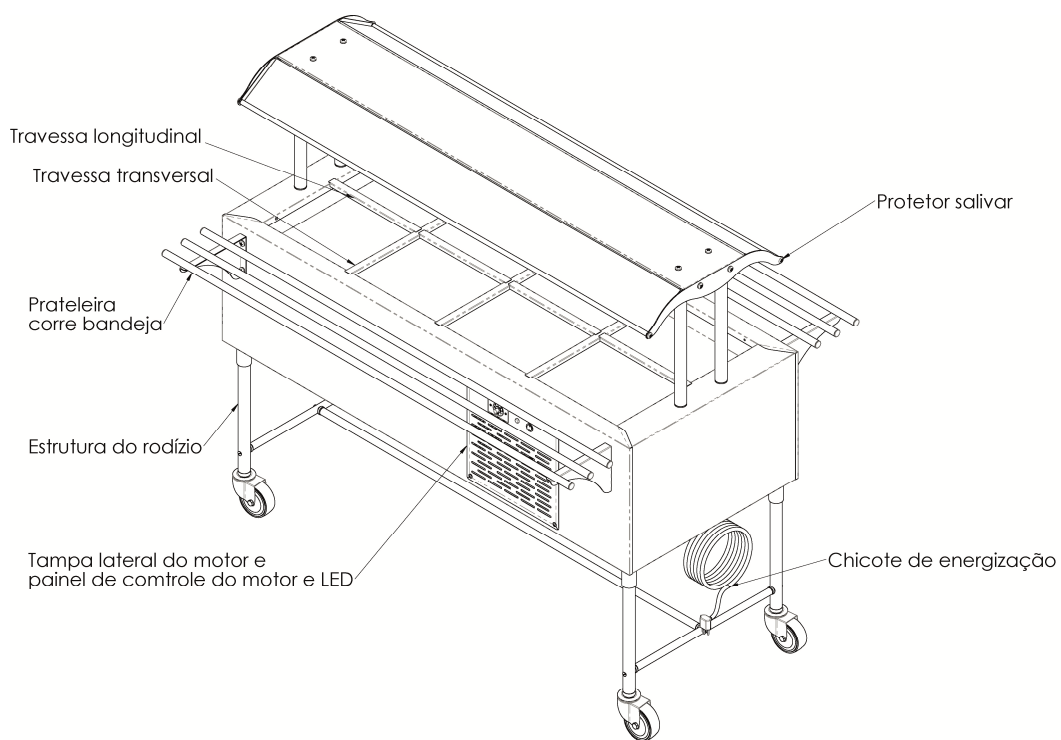

Desenho do Balcão Self Service Meia Saia Refrigerado de Centro

1.2. Especificações dos Balcão Self Service Meia Saia Refrigerado

Código Interno	Medidas	Quantidade de Cubas GN'S
Balcão Self Service Meia Saia Refrigerado de Centro		
S510	1160 x 1060 x 1330 mm	03 Cubas GN'S 1/1x65
S511	1490 x 1060 x 1330 mm	04 Cubas GN'S 1/1x65
S513	1810 x 1060 x 1330 mm	05 Cubas GN'S 1/1x65
S515	2150 x 1060 x 1330 mm	06 Cubas GN'S 1/1x65
Balcão Self Service Meia Saia Refrigerado de Encosto		
S530	1160 x 840 x 1330 mm	03 Cubas GN'S 1/1x65
S531	1490 x 840 x 1330 mm	04 Cubas GN'S 1/1x65
S533	1810 x 840 x 1330 mm	05 Cubas GN'S 1/1x65
S535	2150 x 840 x 1330 mm	06 Cubas GN'S 1/1x65

2.0 MONTAGEM DO EQUIPAMENTO

Para dar início a montagem de seu Balcão Self Service Meia Saia Refrigerado Sulfisa, execute as seguintes etapas:

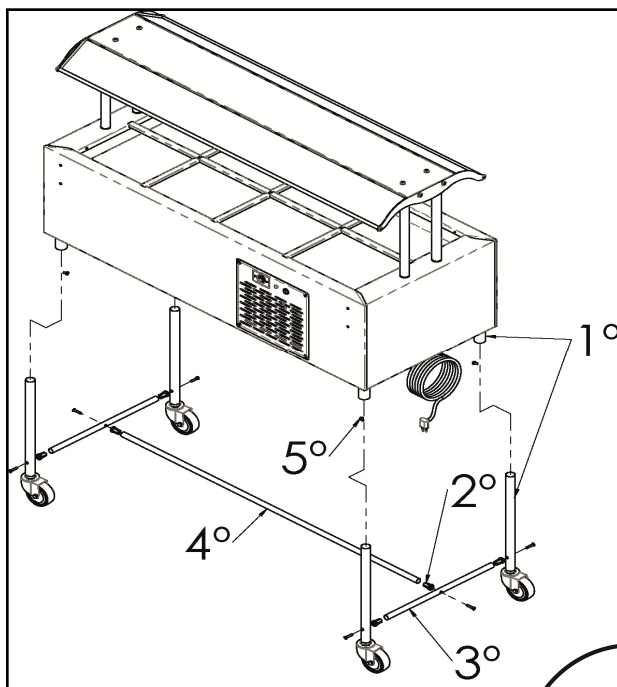

2.1 Montagem da Estrutura do Rodízio

1º Encaixar os pés tubulares no corpo do equipamento, sem parafusá-los;

2º Encaixar as buchas de fixação nas extremidades dos tubos transversais e longitudinal; atentando-se para a posição de Encaixe conforme figura ilustrativa 2.1;

3º Encaixar o tubos transversais entre os pés tubulares, parafusando-os;

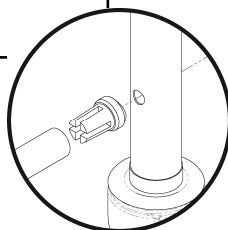

4º Encaixar o tubo longitudinal entre os tubos transversais, parafusando-os;

5º Após conclusão dos passos de a (1 a 4) afixar os parafusos de fixação dos pés tubulares

Nota 1: Não forçar/ atarraxar os parafusos além do necessário para não ocorrer danos ao produto.

Nota 2: Este Equipamento não acompanha as cubas.

2.2 Montagem das Prateleiras

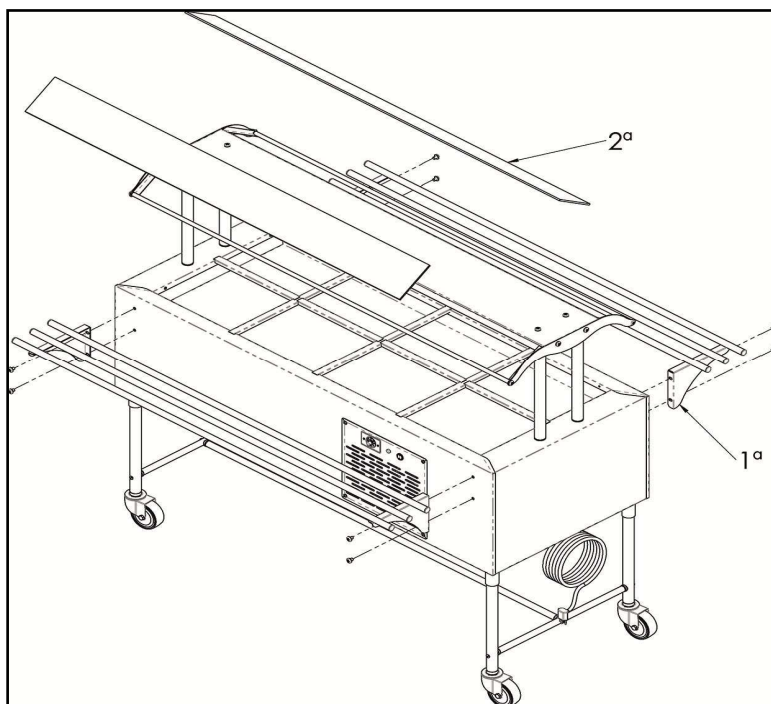

1º Posicionar os furos nas prateleiras corre bandeja com os furos do corpo do Balcão Self Service Meia Saia Refrigerado, fixando-os com os com os parafusos;

2º Encaixar os vidros do protetor salivar .

2.3 INSTALAÇÃO DO EQUIPAMENTO

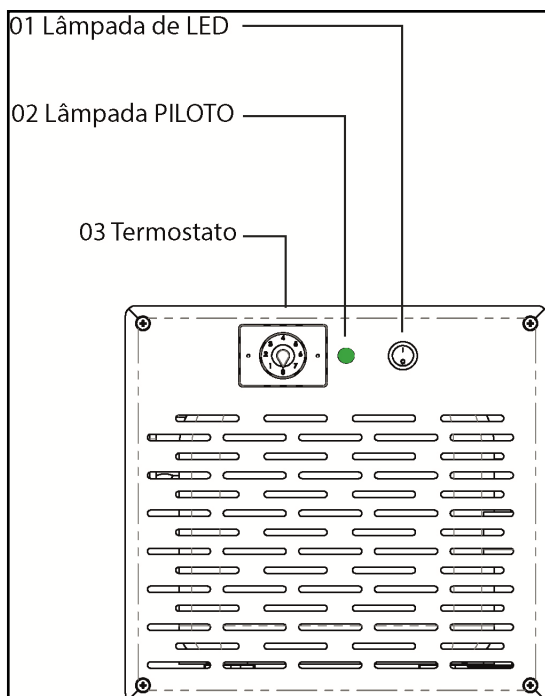

2.3.1 Conhecendo o Painel de Controle do Seu Equipamento

01. **CHAVE LIGA/ DESLIGA** – Aciona a iluminação do protetor salivar;
02. **LÂMPADA PILOTO** - É um dispositivo indicativo que o motor está ligado;
03. **TERMOSTATO** – Tem a finalidade de acionar o equipamento e regular a temperatura. Quanto mais a regulagem da escala aumenta, a temperatura do Balcão Self Service Meia Saia Refrigerado diminui.

3.0 SEGURANÇA ELÉTRICA

Antes: Após a montagem, deixe-o desligado por aproximadamente 1 hora antes de ligar;

3.1 REDE ELÉTRICA

Todos os equipamentos saem de fábrica já com o plugue de três pinos, (tomada tripolar) conforme novo padrão de plugues e tomadas.

3.2 TENSÃO DO EQUIPAMENTO E AVISOS

Antes de ligar o equipamento na tomada, verifique se a voltagem esta de acordo com as instalações do local de uso;

A tensão admissível na rede elétrica do local de instalação do equipamento deve estar dentro da faixa indicada, assim sendo:

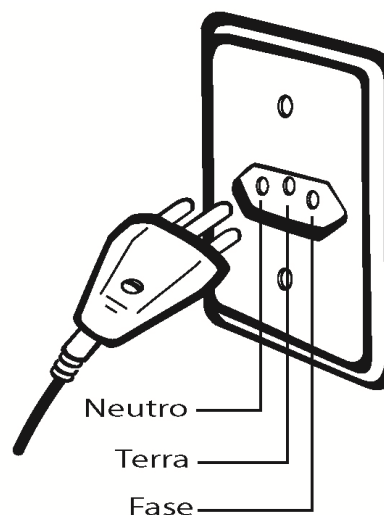

Tensão do Aparelho: 220 V.

(Não Fabricamos Equipamentos Bi-Volt).

Nota 1: Utilize uma tomada que atenda e suporte a necessidade do equipamento e esteja de acordo com as exigências estabelecidas pelo Inmetro (Instituto Nacional de Metrologia, Qualidade e Tecnologia).

Nota 2: Caso a tomada do local não esteja conforme padrão de alimentação (tripolar - Aterrado), recomendamos que providencie a substituição, com auxílio de um especialista na área elétrica de sua confiança.

3.3 CUIDADOS NA INSTALAÇÃO DO BALCÃO SELF SERVICE MEIA SAIA REFRIGERADO



Não Utilize objetos cortantes ou perfurantes para desembalar seu equipamento, caso seja obrigado a utilizá-los, certifique-se de que não esteja danificando seu Balcão Meia Saia Refrigerado.

ATENÇÃO

Este aparelho não se destina ao uso de pessoas/crianças, com capacidades física, sensoriais ou mentais reduzidas, ou por pessoas com falta de experiência e conhecimento, a menos que tenha recebido instruções referentes à utilização do aparelho ou estejam sob supervisão de um profissional responsável pela sua segurança.

ADVERTÊNCIA

Para reduzir o risco de incêndio, choque elétrico ou ferimentos, quando utilizar os equipamentos da SULFISA, siga a estas precauções básicas:

- ✓ Não remova o pino de aterramento;
- ✓ Não use adaptadores;
- ✓ Não use extensões;
- ✓ Não prenda, torça ou amarre o cabo de energia primária. Inspeção regularmente o mesmo, caso ele esteja danificado, deve ser substituído pelo fabricante, agente autorizado ou profissional qualificado, a fim de evitar riscos e danos ao equipamento e a rede elétrica do estabelecimento;
- ✓ Retire o plugue da tomada antes de realizar a higienização do produto;
- ✓ Nunca desligue da tomada puxando pelo cabo elétrico.

IMPORTANTE

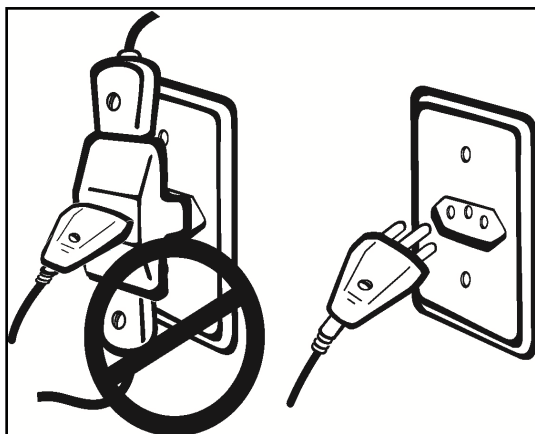

uma tomada exclusiva, conforme exemplo

Nunca conecte seu Balcão de Serviços Meia Saia Refrigerado através de extensões ou adaptadores com outro eletrodoméstico na mesma tomada.

Este tipo de ligação pode provocar sobrecarga na rede elétrica, prejudicando o funcionamento do seu equipamento e resultando em acidentes com fogo. Use

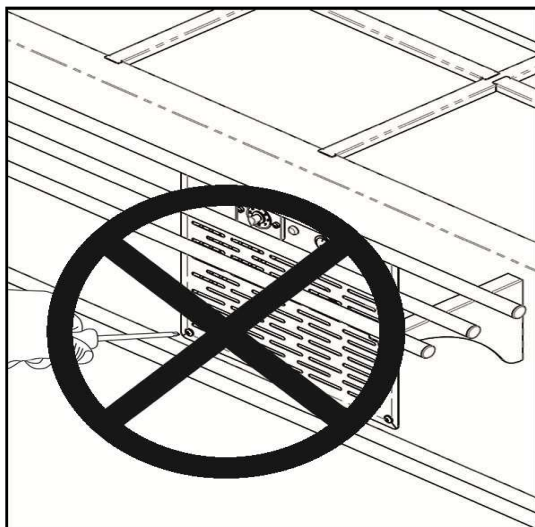

dúvidas e/ou solicitação de abertura de chamado técnico.

Não retirar peças que servem de proteção para a unidade condensadora e cabeamento frontal do equipamento, a manipulação dessas partes por pessoa não autorizada, pode acarretar em risco de choque elétrico.

Em caso de mau funcionamento do produto, entrar em contato com assistência técnica para sanar possíveis

Instale o equipamento em base (piso) plano, a fim de evitar ruídos e danos ao compressor, dando nivelamento ao mesmo. Após o deslocamento do Balcão Self Service Meia Saia Refrigerado acionar o travamento dos rodízios evitando possíveis acidentes

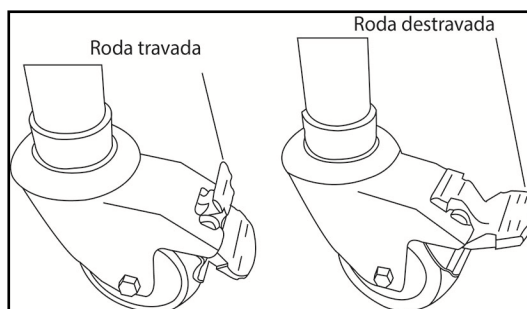

Remova totalmente a película protetora do equipamento antes de ligá-lo. A não remoção implicará ao longo do tempo no aparecimento de manchas irreversíveis a limpeza.

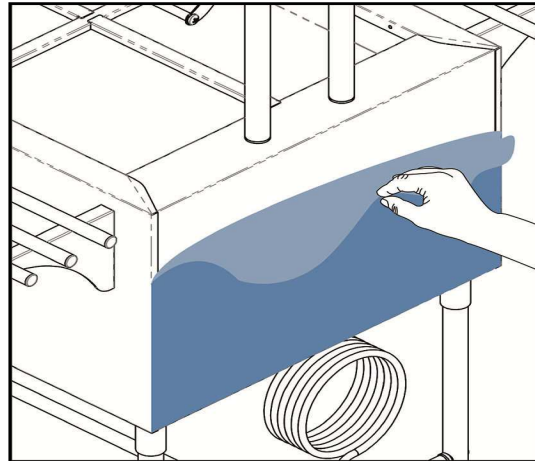

CUIDADO

Não virar o Balcão Self Service Meia Saia Refrigerado, pois pode prejudicar o funcionamento da unidade condensadora, por isso procure sempre deixar o equipamento na posição horizontal.

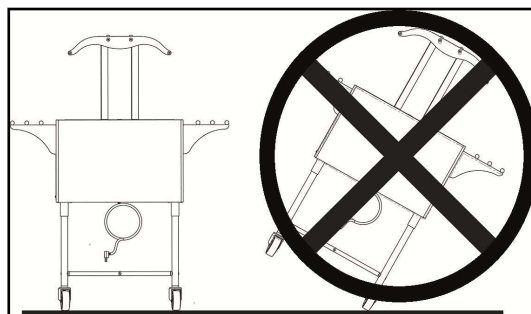

Local: O local onde o equipamento será instalado deve estar bem arejado e de circulação livre para melhor ventilação;
O Balcão Self Service Meia Saia Refrigerado não deve ser instalado próximo a fontes de calor (fogão, aquecedores, etc.) ou em local onde incida luz do sol diretamente;
Caso seja instalado dentro de cozinhas ou ambientes fechados, certifique-se de que não esteja próximo a fornos, fogões, fritadores, chapas e etc.
A instalação em local inadequado prejudica o funcionamento do equipamento e aumenta o consumo de energia.

4.0 ORIENTAÇÕES DE LIMPEZA E HIGIENIZAÇÃO

O Balcão Self Service Meia Saia Refrigerado é construído em aço inox, que é um material que possui alta resistência à corrosão e a outros agentes nocivos, porém, inspira alguns cuidados importantes para manter suas características originais.

Para melhor conservação de seu equipamento, desligue-o e logo inicie a limpeza conforme:

- ✓ A limpeza externa do seu equipamento pode ser feita apenas com um pano úmido com água, sabão ou detergente neutro e com movimentos de baixo para cima e vice versa.
- ✓ Enxágüe bem e seque com pano limpo e seco. Não utilizar produtos químicos ou corrosivos; Após esfregar com a esponja, basta enxaguar com bastante água ou álcool e secar com um pano macio sempre respeitando o sentido do inox;
- ✓ A secagem é extremamente importante para evitar o aparecimento de manchas na superfície do produto;
- ✓ A limpeza externa do seu equipamento pode ser feita apenas com um pano úmido com água, sabão ou detergente neutro e com movimentos de baixo para cima e vice versa. Em caso de sujeiras mais profundas, pode-se utilizar esponja abrasiva dupla face de lavagem de louça (verde/amarela);
- ✓ Nunca utilize abrasivos ferrosos (palhas de aço), pois os mesmos podem causar contaminações e manchas.
- ✓ A limpeza deve ser feita diariamente evitando o prolongado contato das superfícies com agentes nocivos (detritos, resto de alimentos, sal, etc..).
- ✓ Ácidos e produtos químicos não devem ser colocados em contato com o aço inox, pois, podem alterar suas características.

Após a limpeza das superfícies faça a secagem da parte externa do Balcão Self Service Meia Saia Refrigerado

5.0 MEIO AMBIENTE



A SULFISA Móveis de Inox Ltda. comercializa produtos que atendem à legislação que regula a restrição e controle de substâncias nocivas ao meio ambiente.

- ✓ Este produto e sua embalagem foram construídos com materiais que podem ser reciclados. Assim, ao descartar a embalagem separe-a para coleta por recicladores.

- ✓ Ao descartar o produto, procure empresas de reciclagem, observando o atendimento à legislação local.

TERMO DE GARANTIA

A Sulfisa Móveis de Inox Ltda. assegura o prazo de seis (6) meses contra defeitos de fabricação, a partir da data de emissão da nota fiscal de venda ao consumidor final, desde que sejam seguidas as instruções de uso e instalação contidas neste documento. A garantia só terá validade se acompanhada deste certificado e da nota fiscal.

Este equipamento deve ser utilizado e instalado de acordo com as legislações vigentes em âmbito (Municipal, Estaduais e Federal) de acordo com as premissas do estabelecimento.

Os consertos eventualmente necessários deverão ser constatados e executados por posto autorizado da Sulfisa ou devidamente indicado por ela. No período de garantia total (180 dias) os custos de substituição de peças e mão de obra em caso de conserto de defeitos de fabricação serão totalmente cobertos pela Sulfisa.

Situações em que o produto perderá a garantia.

- Quando for instalado e estiver em desacordo com as instruções deste Manual de Produto;
- Quando o equipamento for utilizado para outros fins que não o de gastronomia comercial/ Industrial;
- Se constatado que o equipamento foi danificado ou ainda sofreu alterações e/ou modificações de suas características originais por consertos de terceiros, cujos não estavam devidamente credenciados pelo fabricante SULFISA;
- Pelo vencimento do prazo legal de garantia conforme data de emissão da NF de compra;
- Pela remoção, alteração ou violação da etiqueta de número série ou de identificação da marca Sulfisa;
- Quando por descargas elétricas oriundas das instalações do estabelecimento;
- Rede e Instalação elétrica inadequada;
- Por mau uso do equipamento;
- Uso de Assistência Técnica não autorizada pela Sulfisa;
- Em caso de avarias durante o transporte,
- Qualquer dano ou ação causado por agentes da natureza;
- Por comprovação de dolo ou mau fé do titular da garantia. A garantia ainda, não cobre:

- Componentes para a instalação e funcionamento tais como disjuntores, cabos e outros.
- Vidros de proteção salivar;
- Eventuais despesas oriundas de instalação;
- Peças que apresentarem desgaste natural de uso;
- Avaria na Remoção e transporte de produto.

Nota 1: Não será ressarcido nenhum tipo de perda de material ou alimentos pelo uso inadequado do equipamento.

Nota 2: A Sulfisa Móveis de Inox LTDA se reserva o direito de alterar as características deste produto sem aviso prévio.

COLOCAR ESTA INFORMAÇÃO NA CONTRA CAPA

O selo de certificação compulsória do **INMETRO** é a garantia que os nossos produtos foram testados e encontram-se adequados a norma **ABNT**, que regulamenta os requisitos de Segurança de Aparelhos Eletrodomésticos e Similares, visando prevenir acidentes de consumo e proteger os consumidores em relação aos riscos elétricos, mecânicos, térmicos, fogo e radiação dos aparelhos, quando em utilização normal. Sua obrigatoriedade de adequação se dá desde 01/07/2012.



Qualquer dúvida sobre este procedimento pode ser esclarecida através da nossa
Central de Atendimento
Sulfisa Móveis de Inox Ltda.
0XX (11) 2967 2166

Horário de atendimento:
De 2ª a 6ª das 8:00 às 12:00 h e das 13:00 às 18:00 hs.

Caso prefira utilize nosso email: sac@sulfisa.com.br

Visite nosso site: www.sulfisa.com.br