

# Avión Biplano

## Identificación de las Partes

### AVIÓN BIPLANO

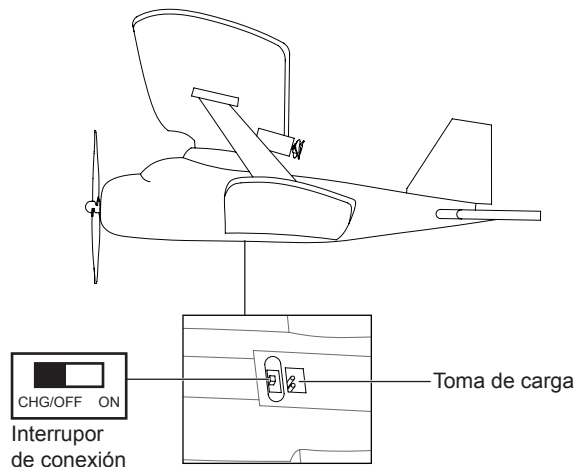
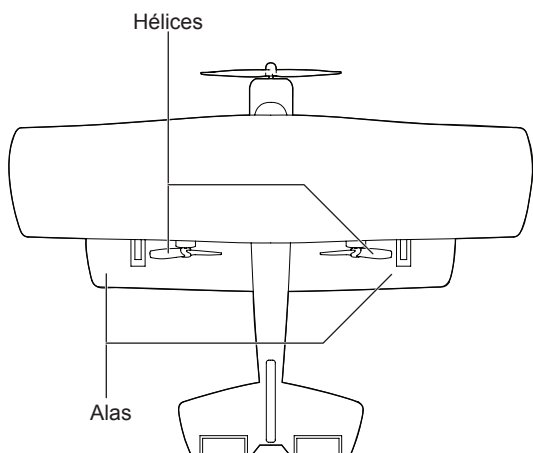

### EMISORA

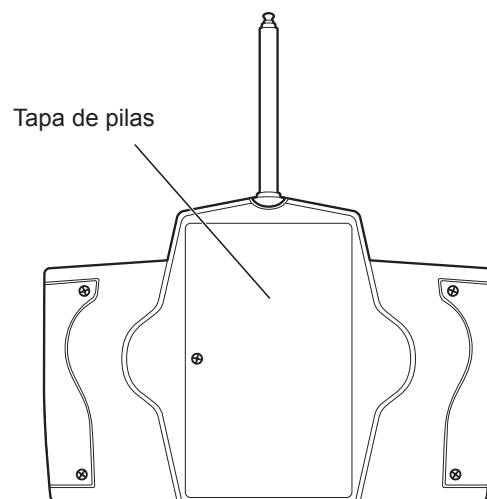
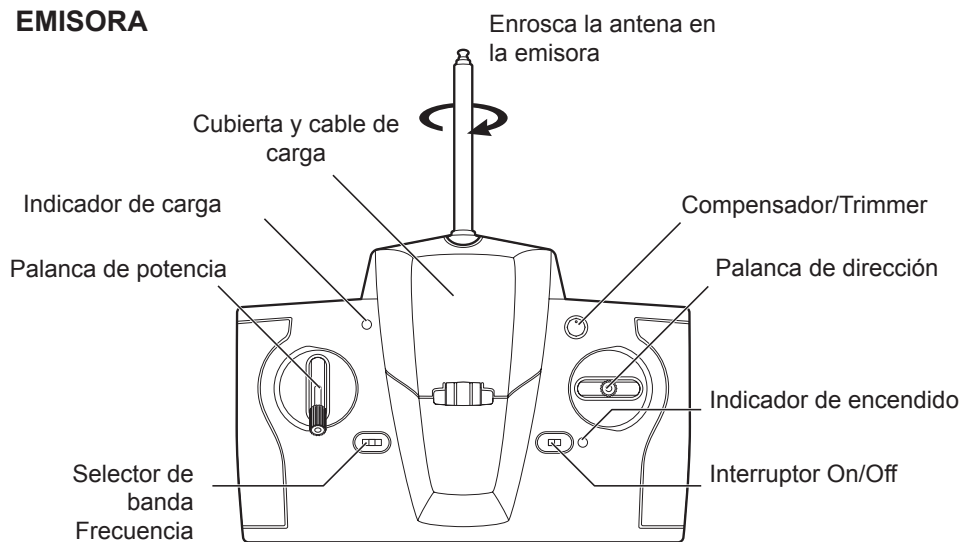

## Preparación para el vuelo

### Colocación de las pilas - Emisora

ASEGÚRESE DE QUE EL INTERRUPTOR ESTÉ EN LA POSICIÓN "OFF"

1. Utilice un destornillador de estrella (para ranuras en cruz) y afloje el tornillo en el sentido contrario a las agujas del reloj. (dibujo 1)
2. Coloque 6 pilas tipo "AA" nuevas respetando la polaridad indicada en el interior del compartimento. (dibujo 2)
3. Cierre la cubierta de la batería atornillándolo de nuevo. (dibujo 3)

### Carga de la batería del avión

Apague el avión y la emisora. Retire la cubierta, extraiga el cable de carga y conéctelo en la toma de carga del avión. Encienda la emisora. El LED verde se encenderá durante el proceso de carga. Cuando se haya concluido el proceso de carga el LED verde se apagará. Desconecte la clavija de carga del avión.

Después de 20-30 minutos de carga, el avión dispondrá de 5-6 minutos de tiempo de vuelo. El tiempo de carga depende del estado de la batería.

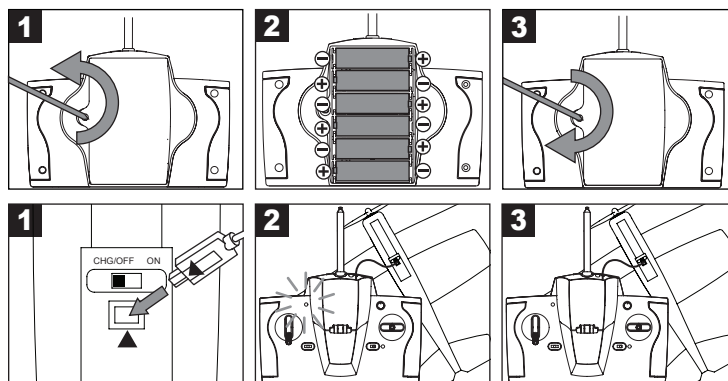

El indicador de carga se encenderá cuando el avión se esté cargando.

El indicador de carga se apagará cuando la batería esté completamente cargada.

#### CONSEJOS PARA CARGAR LA BATERÍA

APAGUE EL AVIÓN Y LA EMISORA, CONECTE EL CABLE DE CARGA Y ENCIENDA LA EMISORA.

## Selección del área de juego y condiciones climáticas:

- a) En el interior: Puede volarlo en cualquier momento. Evite volar el avión cerca de un ventilador eléctrico, aire acondicionado o muebles.
- b) En el exterior: Se recomienda su uso en días soleados y con viento suave o una leve brisa; especialmente un valor no mayor de 1 en la Escala de Beaufort, que corresponde a ventolina (el humo puede flotar pero las hojas no se mueven). Precaución: Debido a su escaso peso, el avión puede romperse con vientos fuertes.
- c) Se sugiere el uso de su avión en el césped para protegerlo cuando se pose sobre el suelo.
- d) No utilice su avión cuando llueve o nieva, ni cerca de cables de alta tensión.

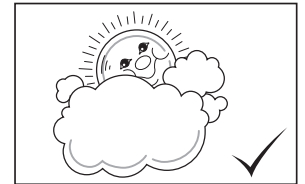
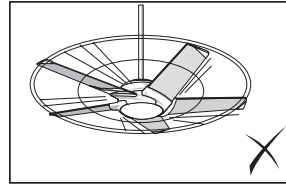

## Vuelo del avión

1. Conecte la antena en la emisora.
2. Seleccione la misma banda en la emisora y el avión con el selector de banda.
3. Coloque el interruptor del avión en la posición ON (encendido). ASEGÚRESE DE QUE LA EMISORA ESTÉ EN LA POSICIÓN "OFF" (apagado) cuando encienda el avión.
4. Antes de encender la emisora, coloque la palanca de potencia al mínimo.
5. Asegúrese de que el avión pueda ir prácticamente derecho.
6. Coloque la palanca de dirección en la posición neutra. Lance entonces con la mano el avión mientras lleva la palanca de potencia al centro.

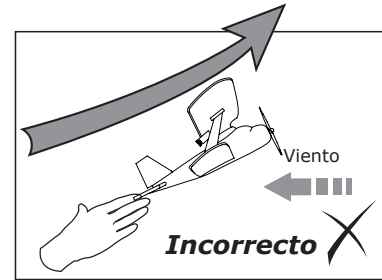
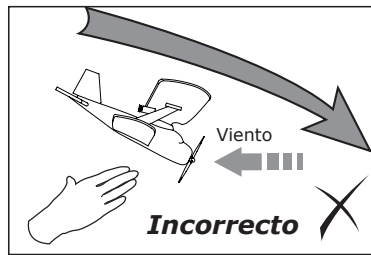
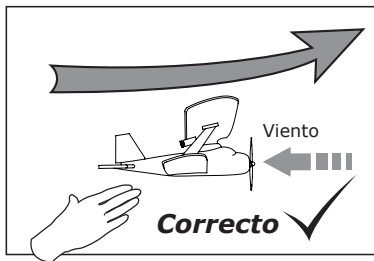

7. Si el avión gira hacia la derecha, gira el compensador hacia la izquierda y viceversa. Puede detener el avión llevando la palanca de potencia al mínimo. Repita varias veces los pasos anteriores hasta asegurarse de que el avión vuela en línea recta.

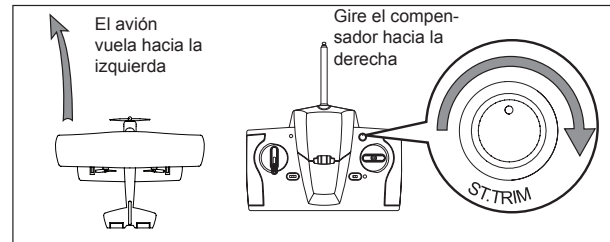
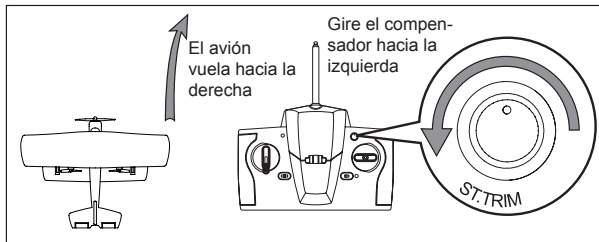

8. Asegúrese de colocar el avión en dirección opuesta a la que sopla el viento. Además es importante que lo lance horizontalmente.

9. Coloque el timón de dirección en la posición neutra. Lance entonces con la mano el avión mientras lleva la palanca de potencia al MÁXIMO.

Control de potencia	Control de giro	Acción
		<b>Despegar y ascender</b>
		<b>Aterrizar y descender</b>
<b>Vuelo estable</b>		<b>Girar a la izquierda</b>
<b>Vuelo estable</b>		<b>Girar a la derecha</b>

10. Cuando su avión vuele con estabilidad, podrá mover el timón de dirección hacia la izquierda o la derecha para que gire en una u otra dirección. Mueva el timón de dirección con suavidad.

La función de "giro" depende de la variación de velocidad entre la hélice derecha e izquierda. Si el avión no se mueve tan rápido como sus comandos, puede acelerar para lograr un mejor rendimiento.

11. Si su avión tiene una avería pequeña, utilice cinta adhesiva para repararlo.

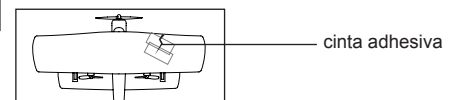

## Consejos para volar

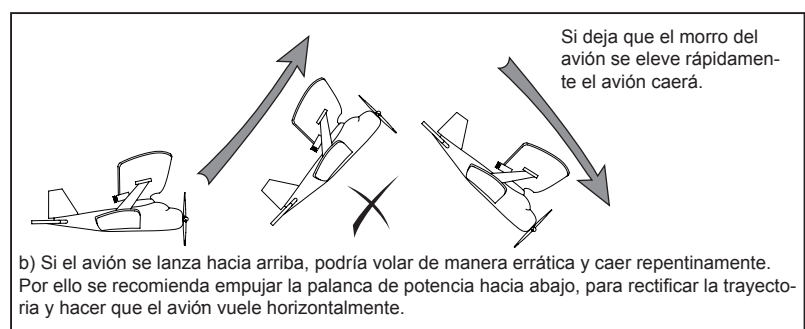
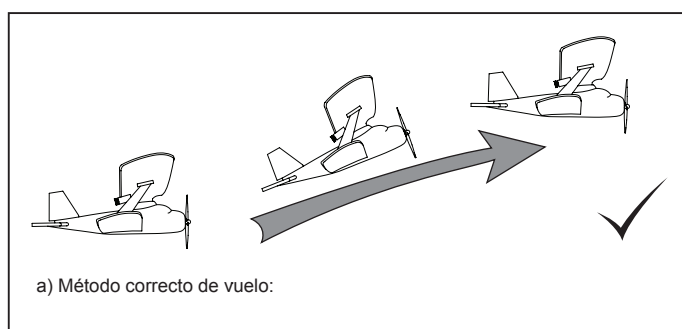

# Sustitución de las hélices

1. Saque la hélice rota o estropeada como se muestra en el dibujo.

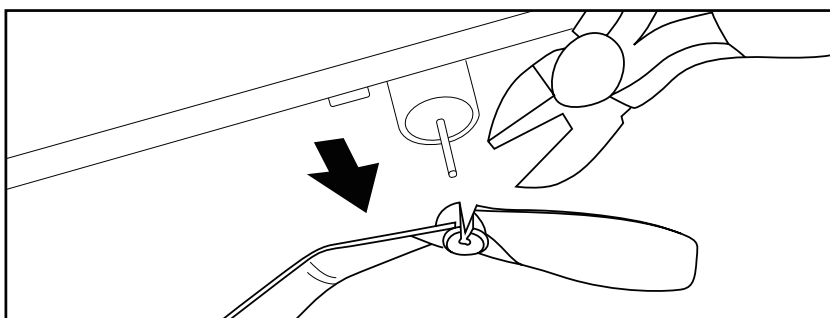

2. Compruebe la dirección de la hélice antes de sustituirla por una nueva.

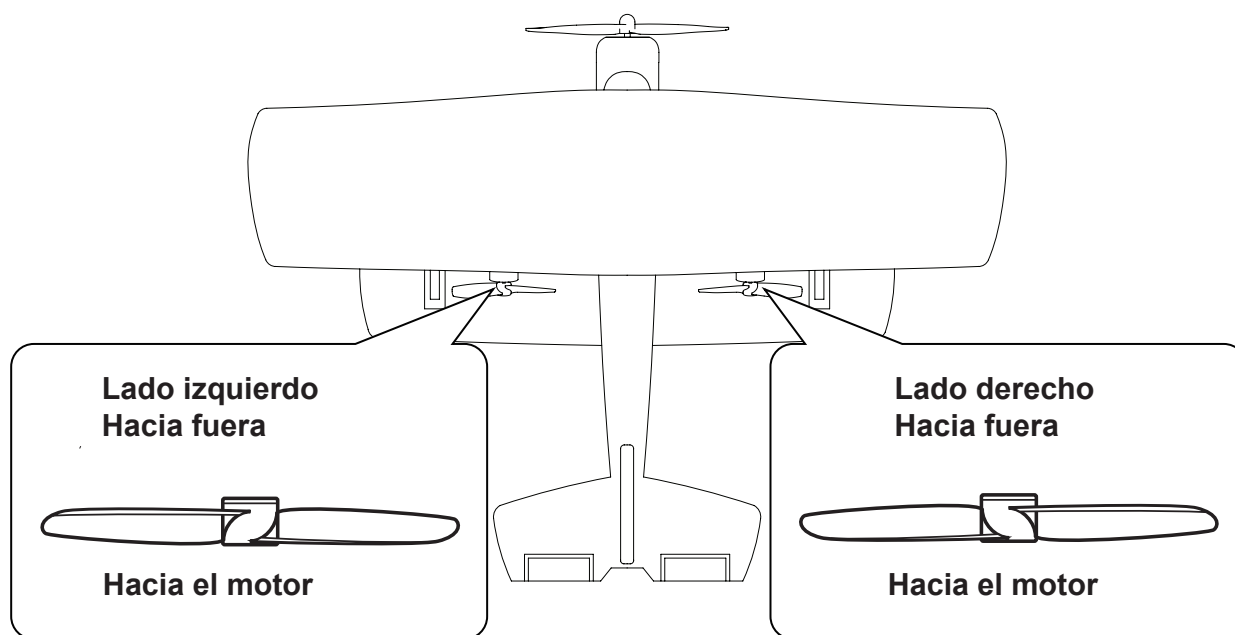

**PRECAUCIÓN:**  
El eje del motor acaba en punta. La hélice debe ser sustituida por un adulto

# Resolución de problemas

Síntoma	Causa	Solución
La hélice no se mueve.	<ul style="list-style-type: none"> <li>- El interruptor está en posición OFF (apagado)</li> <li>- La batería se está agotando</li> <li>- La banda seleccionada en la emisora no es la correcta</li> </ul>	<ul style="list-style-type: none"> <li>- Encienda el interruptor</li> <li>- Recargue la batería</li> <li>- Seleccione la banda correcta</li> </ul>
El indicador de carga de la emisora está parpadeando	<ul style="list-style-type: none"> <li>- La batería de la emisora se está agotando</li> </ul>	<ul style="list-style-type: none"> <li>- Cambie las pilas de la emisora por unas nuevas</li> </ul>
El avión se cae durante el vuelo	<ul style="list-style-type: none"> <li>- La batería se está agotando</li> <li>- Vuela con un ángulo incorrecto o a una velocidad incorrecta.</li> </ul>	<ul style="list-style-type: none"> <li>- Recargue la batería.</li> <li>- Pruebe nuevas técnicas, moviendo (no manteniendo presionada) la palanca de potencia de la emisora.</li> </ul>
El avión no reacciona o reacciona débilmente a las operaciones de la emisora	<ul style="list-style-type: none"> <li>- Interferencia de alta frecuencia que ocurre cerca de los cables de alta tensión, transformadores y algunos edificios.</li> </ul>	<ul style="list-style-type: none"> <li>- Evítelos siempre que sea posible, o escoja otro lugar para volar el avión</li> </ul>
Pérdida de control	<ul style="list-style-type: none"> <li>- En la proximidad existe otro aparato de radiocontrol que utiliza la misma frecuencia</li> <li>- Fuera del rango de distancia del control.</li> </ul>	<ul style="list-style-type: none"> <li>- Evite esto si es posible, o seleccione otro lugar donde utilizar el avión</li> <li>- Asegúrese de que la antena este totalmente desplegada. El avión puede volar dentro de una distancia de 50 metros en espacio abierto</li> </ul>

## CARACTERÍSTICAS PRINCIPALES

- Radio control digital proporcional con función total
- Control preciso de velocidad
- Batería de litio para una larga duración de vuelo.

**⚠ ADVERTENCIA:** Clasificación de edad: Este producto no es apto para niños menores de 8 años.

### Precauciones de seguridad:

Advertencia: Los cambios o modificaciones que se realicen a esta unidad que no estén expresamente aprobados por la parte responsable de su cumplimiento, pueden invalidar la autorización del usuario para operar este equipo.

- Mantener las manos, el cabello y la ropa holgada lejos de la hélice cuando se enciende el interruptor.
- Apagar la emisora y el aeroplano cuando no se use.
- Quitar las pilas de la emisora cuando no se use.
- Se recomienda la supervisión de un adulto para realizar los vuelos.
- Mantenga el avión a la vista para poder supervisarlo todo el tiempo.
- Se recomienda usar pilas nuevas alcalinas para la emisora a fin de obtener un óptimo y máximo rendimiento.
- Se recomienda reemplazar las pilas por otras nuevas tan pronto como se detecten fallos en el funcionamiento.
- Los usuarios deberán conservar esta información para futuras referencias.
- Los usuarios deberán observar un estricto cumplimiento del manual de instrucciones mientras estén operando el producto.
- El cargador de la emisora fue fabricado especialmente para llevar pilas litio polímero. No lo utilice para cargar otras baterías que no sean las del avión.
- Sólo para ser utilizado en área doméstica (casa y jardín)

Este producto cumple con las normas y requisitos fundamentales de la Directiva 2009/48/CE sobre la Seguridad de los Juguetes (EN71 y ASTM F963) y la directiva 1999/5/CE



No tocar la hélice en funcionamiento  
No usar sobre las cabezas de las personas  
Es necesaria la supervisión de un adulto

### REGLAS FCC:

Esta máquina cumple la parte 15 de las normas FCC. El funcionamiento está sujeto a las dos condiciones siguientes:

- 1) Esta máquina no puede causar interferencias dañinas.
- 2) Esta máquina debe aceptar las interferencias recibidas, incluyendo las interferencias que pueda causar un funcionamiento indeseado.

NOTA: este equipo ha sido testado y se ha encontrado que cumple con los límites para la clase B de máquinas digitales, consiguiendo a la parte 15 de las reglas FCC. Estos límites están diseñados para proveer una protección razonable contra las interferencias dañinas en una instalación residencial. Este equipo genera, usa y puede radiar energía de radio frecuencia y si no está instalado y es usado de acuerdo con las instrucciones, puede causar interferencias dañinas a las comunicaciones de radio.

Sin embargo, no hay garantía de que la interferencia no ocurra en una instalación particular. Si este equipo causa interferencias dañinas al receptor de radio o televisión, que pueden ser determinadas desconectando y conectando el equipo, el usuario puede intentar corregir las interferencias con las siguientes medidas:

- Reoriente o recolocque la antena receptora
- Aumente la separación entre el equipo y el receptor
- Conecte el equipo a un enchufe de pared en un circuito diferente del que necesita el conectado.
- Consulte a un técnico experto en radio/TV para que le ayude.



### WEEE

Cuando este aparato se encuentre fuera de uso, extraiga las baterías y guárdelas en forma separada. Lleve los componentes eléctricos a los puntos de recolección local de residuos de equipos eléctricos y electrónicos. Los demás componentes pueden eliminarse junto con los desechos domésticos.



El símbolo del cubo de basura tachado con una cruz indica que las pilas, las pilas recargables, las pilas de botón, los paquetes de baterías, etc. no deben ser desechados en la basura doméstica. Por favor, ayude a proteger el medio ambiente y a evitar riesgos para la salud. Dígale a sus hijos que desechen las pilas en un punto de recogida para las mismas. De esta forma las pilas se reciclan de forma segura.

### Precauciones sobre las pilas:

- No se deben recargar las pilas no recargables.
- No usar pilas recargables (Solamente la emisora)
- No deben mezclarse tipos diferentes de pilas, ni pilas nuevas con usadas.
- Se recomienda usar únicamente pilas del mismo tipo o equivalentes.
- Se deben insertar las pilas respetando la polaridad correcta.
- Se deben quitar las pilas agotadas del juguete.
- Los terminales de suministro no deben ser cortocircuitados.
- No mezclar pilas nuevas con pilas usadas. (Solamente la emisora)
- No mezclar pilas alcalinas con pilas estándar (carbón-zinc) o recargables (níquel-cadmio). (Solamente la emisora)

### El avión incluye una batería de Li-Po recargable, preste atención a las siguientes advertencias sobre la seguridad en el uso:

- No arroje las baterías al fuego u otra fuente de calor.
- No use ni deje las baterías cerca de una fuente de calor como un fuego o un calentador.
- No arroje las baterías contra una superficie dura.
- No sumerja las baterías en agua, manténgalas en un ambiente seco y fresco.
- Al recargar las baterías, use solamente el cargador de batería indicado específicamente para ese propósito.
- No sobredescargue las baterías.
- No conecte las baterías a un dispositivo eléctrico.
- No suelde directamente las baterías ni las perforo con las uñas u otros objetos cortantes.
- No transporte ni guarde las baterías junto con objetos metálicos como collares, hebillas para el cabello, etc.
- No desarme ni modifique las baterías.
- Cargue las baterías cada 6 meses.
- Apague el avión después de usarlo.
- Para el reciclaje de las pilas, se debe primero tapar los polos de las pilas con celo o introduciéndolas en una bolsita de plástico.

### Nota:

- Se recomienda la supervisión de un adulto al instalar o reemplazar las baterías.
- En un entorno con descarga electrostática, la muestra puede funcionar mal y requerir que se vuelva a configurar.

### Cuidado y mantenimiento:

- Extraiga siempre las pilas del juguete cuando no se usen durante un período prolongado. (Solamente para la emisora)
- Envuelva con cuidado el juguete con un paño limpio.
- Mantenga el juguete alejado del calor directo.
- No sumerja el juguete en agua, ya que puede dañar los componentes electrónicos.

### Nota especial para los adultos:

- Examine con regularidad que no haya daños en los conectores, cajas y otras partes. En caso de averías, no se debe usar el juguete con el cargador de la emisora hasta que el daño haya sido reparado.
- El juguete debe usarse solamente con el cargador recomendado
- No intente cargar otras baterías con el cargador de la emisora.

### Requisitos de la batería para el avión:

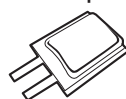

Alimentación :  $\text{---}$   
Características: DC 3.7 V , 3,8 W / 130 mAh  
Batería : 1 Batería Recargable Li-Po de 3.7V  
Necesita 1 batería recargable Li-Po de 3.7V (incluida)

### Requisitos de las pilas de la emisora:

Alimentación :  $\text{---}$   
 Características : DC 9 V , 3,6 W  
 Pilas : 6 x 1.5 V "AA"/LR6/AM3  
 Necesita 6 pilas 1.5V "AA" (no incluidas)

## Contenido

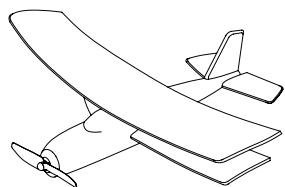

Avión

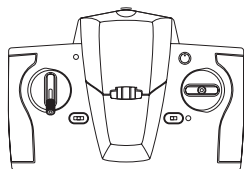

Emisora



Antena

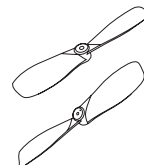

Hélices

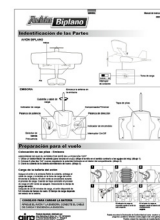

Manual de instrucciones

# Avião Biplano

## Identificação de peças

### AVIÃO BIPLANO

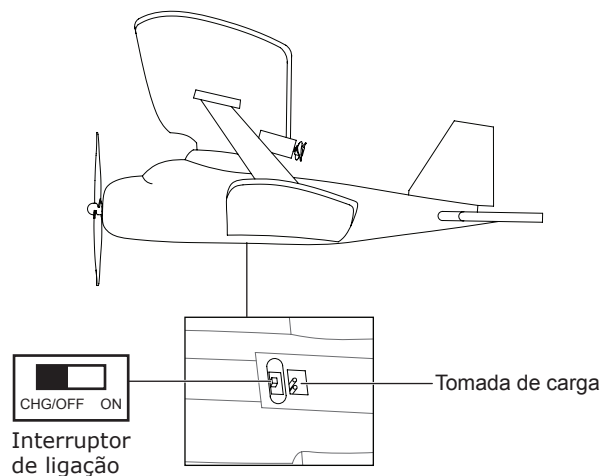
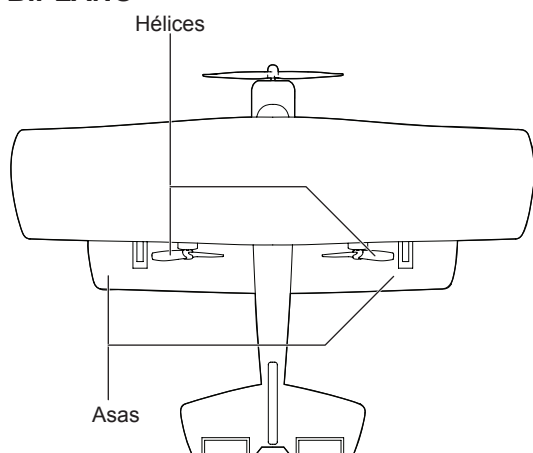

### Transmissor

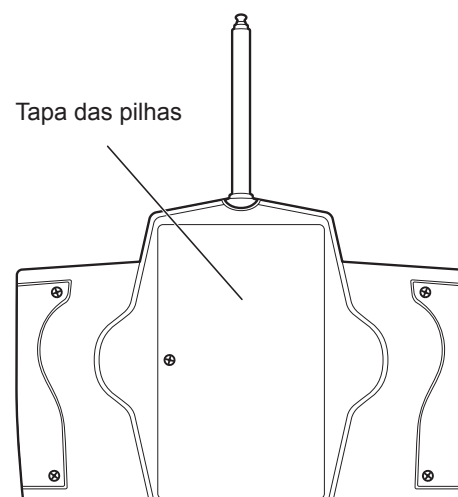
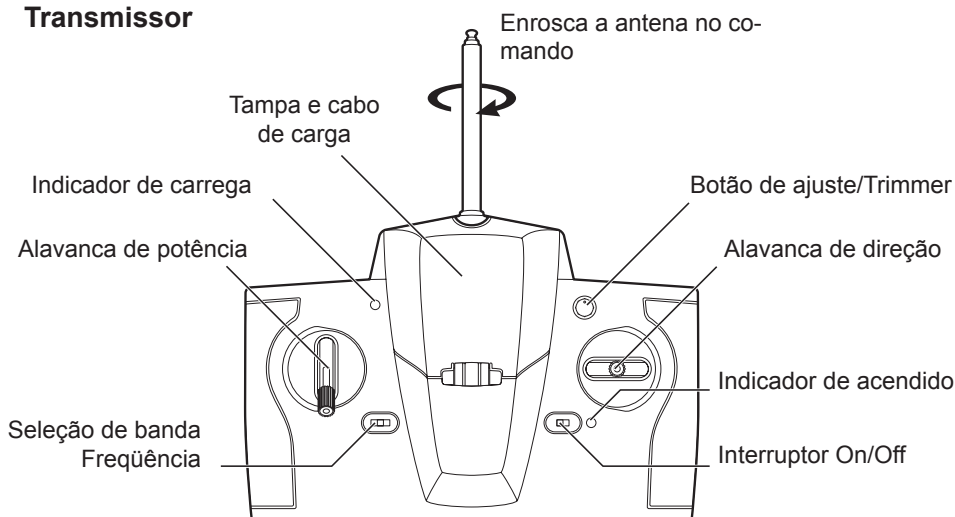

## Preparação para o vôo

### Colocação das pilhas no comando

Assegure-se que o interruptor está em posição off (desligado)

1- Utilize uma chave de fendas estrela (para ranhuras em cruz) (Fig.1)

2- Coloque as pilhas tipo AA novas com os pólos "+" e "-" segundo indicação no interior do compartimento das pilhas (Fig. 2)

(Fig. 2)

3- Feche a tampa da bateria aparafusando-a novamente (Fig.3)

### Carregar a bateria

**Desligue o avião e o transmissor.** Retire a tampa onde está o cabo de carga. Ligue agora o cabo com a tomada do avião na posição correcta. Ligue o transmissor.

O LED verde ficará aceso durante o processo de carga quando estiver concluído o processo de carregamento o LED verde apaga-se. Desligue o cabo de carga do helicóptero.

Depois de 20-30 minutos de carga o helicóptero dispõe de 5-6 minutos de tempo de voo.

#### CONSELHOS PARA CARREGAR A BATERIA

**DESLIGUE O AVIÃO E O TRANSMISSOR. LIGUE O CABO COM A TOMADA DO AVIÃO. LIGUE O TRANSMISSOR.**

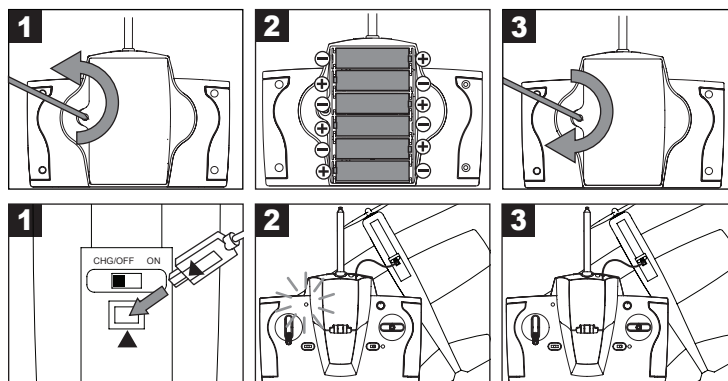

O indicador de carga ficará aceso durante o processo.

O indicador de ônus se apagará quando a bateria estiver completamente carregada.

## SELEÇÃO DA ZONA DE VOO E CONDIÇÕES CLIMÁTICAS:

- a) No interior: Pode voá-lo em qualquer momento. Evite voar o avião cerca de um ventilador eléctrico, ar condicionado e móveis.
- b) No exterior: Recomenda-se o uso em dias limpos e sem vento ou com uma leve brisa, um valor não superior a 1 na escala de Beaufort, correspondente ao vendaval (fumaça pode flutuar, mas as folhas não se movem)
- Precaução: Devido ao seu escasso peso, o avião pode destruir-se com ventos fortes.
- c) Sugerimos que utilize o avião em campos de relva para uma maior protecção do avião em caso de queda.
- d) Não utilize o seu avião quando chove ou neva nem perto de cabos de alta tensão.

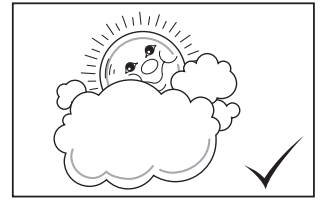
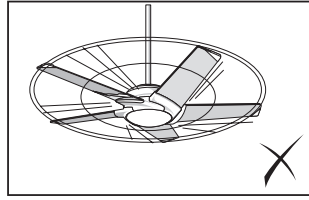

## Vôo do avião

1. Coloque a antena no comando.
2. Selecciona a mesma banda no comando que o avião.
3. Coloque o interruptor do avião na posição ON (Ligado). O COMANDO DEVERÁ ESTAR EM POSIÇÃO "OFF" QUANDO LIGAR O AVIÃO.
4. Coloque a alavanca de potência do comando na posição de aceleração MINIMUM, a seguir ligue para a posição ON.
5. Certifique-se de que o avião possa seguir praticamente direito.
6. Coloque a alavanca de direcção do comando em posição neutra. Ace aceleração e lance o avião para ver para que direcção tende em voar.

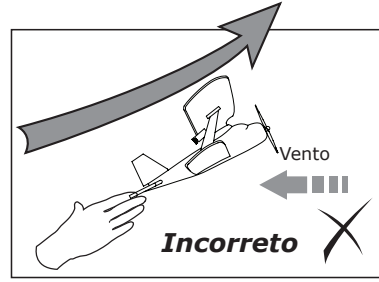
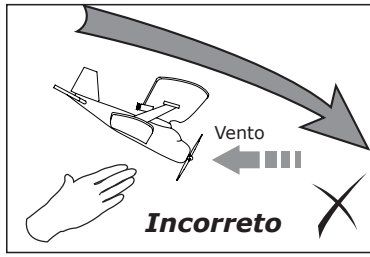
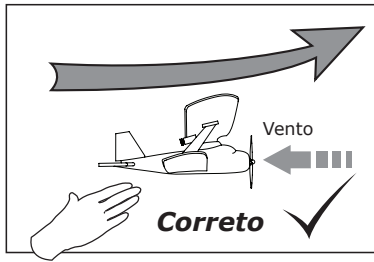

7. Se o avião tiver tendência de voar para a direita, prima repetidamente o lado esquerdo do botão de ajuste de direcção até que o avião voe em linha recta (Fig.5). Se o avião tiver tendência de voar para a esquerda, direita do botão de ajuste de direcção até que o avião voe em linha recta (Fig.6)

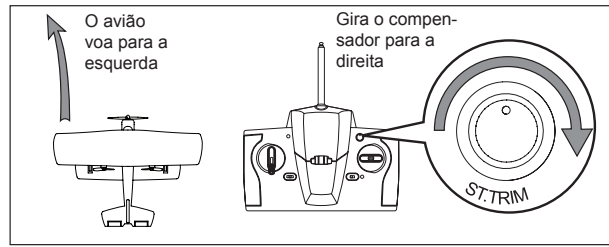
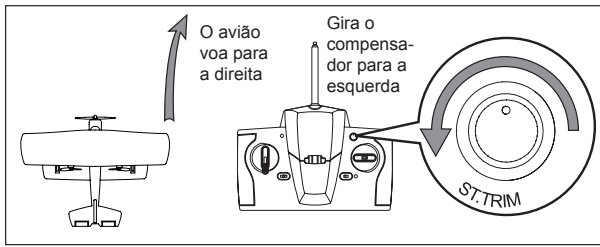

8. Ao lançar o avião, deverá fazê-lo contra o vento e de uma forma horizontal.
9. Coloque a alavanca direita em posição neutra, a seguir pressione o controlo de aceleração na posição MAXIMUM e lance o avião para longe para que comece a voar.

Alavanca de potência	Alavanca de direcção	Acção
	/	<b>Descolar e subir</b>
		<b>Descer e aterrar</b>
<b>Vôo estável</b>		<b>Girar esquerda</b>
<b>Vôo estável</b>		<b>Girar direita</b>

10. Quando o avião estiver a voar com estabilidade, poderá mover a alavanca direita para a esquerda ou para a direita para que vire numa ou noutra direcção. Pode necessitar de mudar o rumo do avião mas não pressione mais a alavanca direita para mais precisão. A função de virar depende da variação da velocidade entre a hélice direita e a esquerda. Observe se o avião responde de forma lenta aos seus comandos, deverá acelerar para conseguir um melhor rendimento.

11. Se o avião se danificar um pouco, utilize fita adesiva para o consertar.

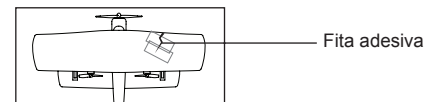

## Conselhos para voar

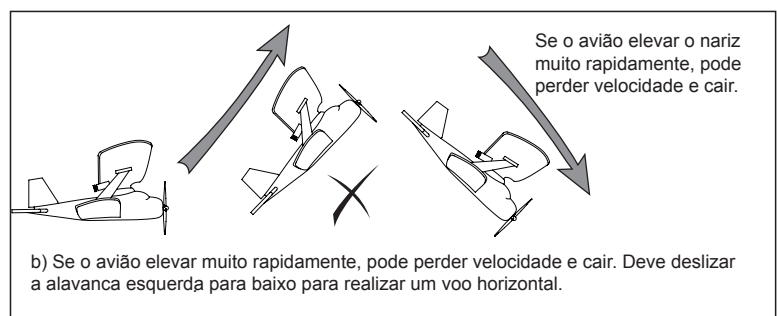
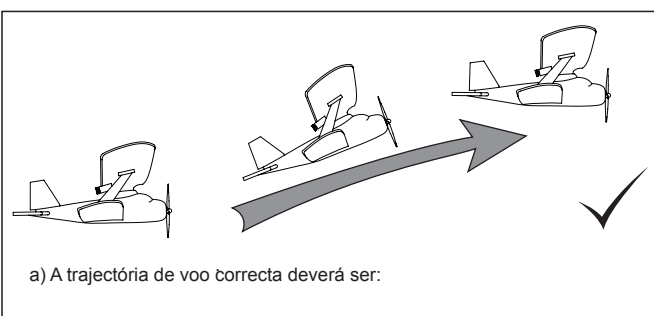

# Substituição das hélices

1. Tira a hélice com avaria como indica a figura.

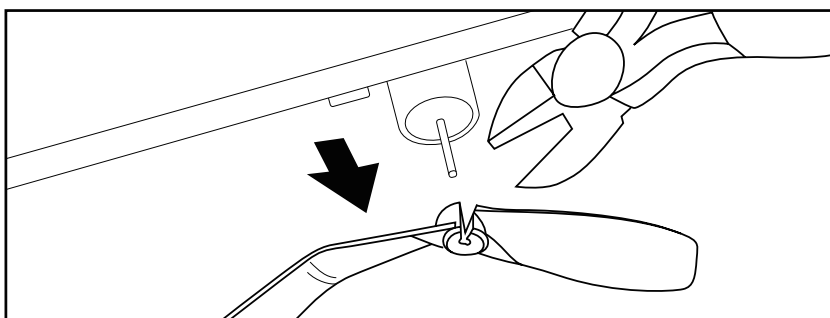

2. Comprova a direção da hélice antes de a substituir por uma nova.

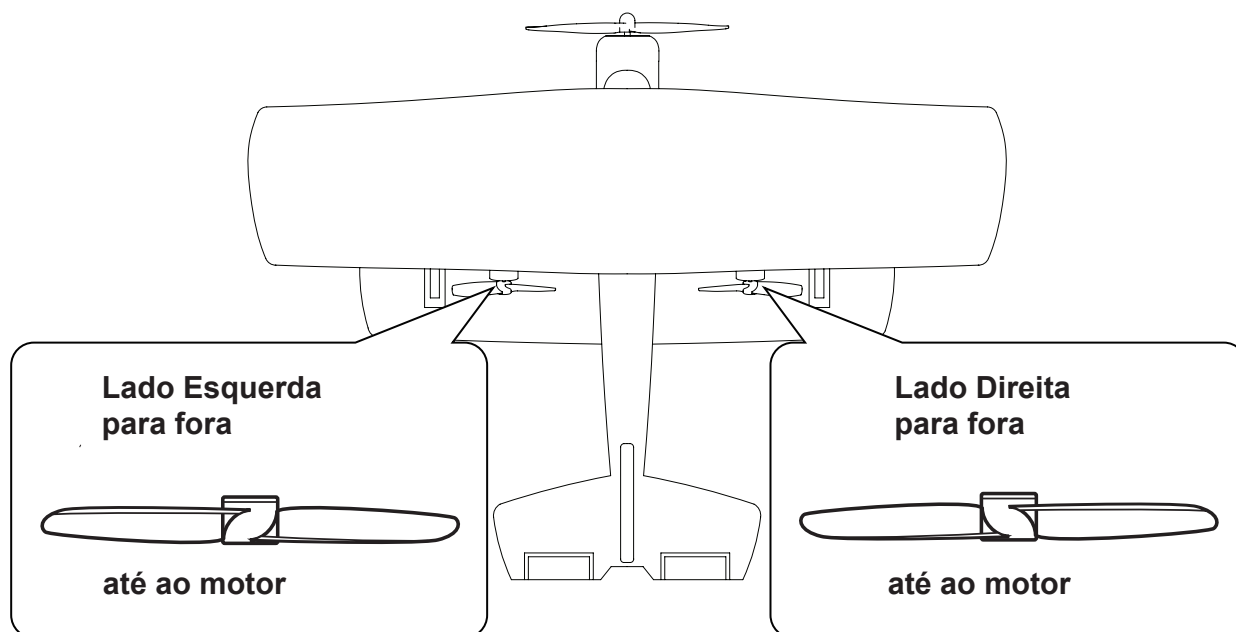

**Precaução:**

O eixo do motor tem um acabamento pontiagudo! Deverá ser substituída por um adulto.

# Resolução de problemas

SINTOMA	CAUSA	SOLUÇÃO
A hélice não se move	O interruptor on/off está desligado a bateria está esgotada A bateria está esgotada O canal seleccionado no transmissor não é correcto	Ligue o interruptor Recarregue a bateria Selecione o canal correcto
O indicador de carga da emissora está a piscar	A bateria da emissora está a chegar ao fim	Substitua as pilhas da emissora por umas novas
O avião cai durante o voo	Voa com ângulo de compensação incorrecta ou velocidade incorrecta. Baixa potencia.	Descubra novas habilidades, como por exemplo ajustar o compensador de aceleração para um controlo de energia preciso ou deslize (não mantenha pressionada) a alavanca de controlo esquerdo do comando. Recarregue a bateria.
O avião não reage	O canal seleccionado no transmissor não é correcto	Selecione o canal correcto
Perda de controlo	Na proximidade existe outro aparelho de radiocontrolo que utiliza o mesmo canal Fora do distância do alcance do controle	Evitar esta situação e seleccionar outro lugar Certifique-se que a antena está totalmente desplegada. O avião pode voar dentro de uma distância de 50 metros em espaço aberto

## Características principais:

- Rádio controlo digital proporcional com todas as funções
- Preciso controlo de velocidade
- Bateria de lítio para uma longa duração de voo.

**⚠ ADVERTÊNCIA:** Classificação de idade: Este produto não é adequado para crianças menores de 8 anos.

### Precauções de segurança:

Advertencia: Todas as mudanças que se realizem a esta unidade que não estejam aprovadas pela parte responsável do seu cumprimento, podem invalidar a autorização do utilizador para operar este equipamento.

- Manter as mãos, o cabelo e roupa solta longe das hélices quando o interruptor estiver aceso.
- Desligar o rádio e o avião quando não estiver a ser utilizado.
- Recomenda-se o uso de pilhas alcalinas novas no rádio controle para obter um óptimo e máximo rendimento.
- As pilhas devem ser substituídas sempre que se detectarem falhas no bom funcionamento do avião.
- Guarde esta informação para futuras referências.
- Os utilizadores devem observar o estrito cumprimento do manual de instruções enquanto estão a operar com o produto.
- O carregador do rádio controle foi fabricado para ser utilizado com as pilhas de lítio incluídas no avião. Não utilize o carregador para carregar outras pilhas que não sejam as incluídas no avião.
- Recomenda-se a supervisão de uma adulto
- Retire sempre as pilhas do brinquedo quando não utilizado durante um período prolongado.
- Durante o voo não perca de vista o avião, para evitar qualquer tipo de choque com o seu corpo, ou de qualquer outra pessoa.
- Apenas para ser utilizado em área doméstica (casa e jardim)

Este produto cumpre as normas e requisitos da Directiva 2009/48/CE relativa à segurança dos brinquedos (EN 71 e ASTM F963) e la directiva 1999/5/CE



Não tocar na hélice em funcionamento  
Não fazer o avião voar sobre a cabeça das pessoas  
Utilizar sob supervisão de um adulto

### REGRAS FCC:

•Esta máquina cumpre a parte 15 das normas FCC. O funcionamento está sujeito às seguintes condições:  
1)Esta máquina não pode causar interferências prejudiciais e  
2)Esta máquina deve aceitar as interferências recebidas, incluindo as interferências que possam causar um funcionamento indesejado.

NOTA: este equipamento foi testado e certifica-se que cumpre com os limites para a classe B de máquinas digitais, respectivamente a parte 15 residencial. Este equipamento produz, usa e pode radiar energia de rádio frequência e se não estiver instalado e utilizado de acordo com as instruções, pode causar interferências prejudiciais a comunicações de rádio. Todavia não está garantido que uma interferência não ocorra numa instalação particular. Se este equipamento causar interferências prejudiciais ao receptor de rádio ou televisão, que possam determinar em ligar ou desligar o equipamento, o utilizador pode tentar corrigir as interferências com as seguintes medidas.

- Reorientar ou volte a colocar a antena receptora
- Aumente a separação entre o comando e o equipamento
- Ligue o equipamento a uma tomada diferente da que está no momento
- Consulte um técnico em rádio/tv para que o ajude



### WEEE

Quando esta peça se encontrar fora de uso, retire as pilhas e guarde-as de forma separada. Leve os componentes eléctricos aos pontos de recolha de local para equipamentos eléctricos e electrónicos domésticos. Os restantes componentes poden ser eliminados juntamente com o lixo doméstico.



O símbolo do cubo de lixo tachado com uma cruz indica que as pilhas, as pilhas recarregáveis, as pilhas de botão, os pacotes de baterias, etc. não devem ser eliminados no lixo doméstico. Faz favor, ajude a proteger o médio ambiente e a evitar riscos para a saúde. Diga-lhe a seus filhos que eliminem as pilhas num ponto de recolha para as mesmas. Desta forma as pilhas se reciclam de forma segura.

### Precauções com as pilhas

- Não se deve usar pilhas recarregáveis
- Não se deve misturar diferentes tipos de pilhas, nem novas com usadas
- Recomenda-se que utilize pilhas do mesmo tipo ou equivalentes
- As pilhas devem ser introduzidas com a polaridade correcta
- Não se deve tirar as pilhas do equipamento completamente esgotadas
- Os terminais de fornecimento de energia não devem ser curto-circuitos

### O avião inclui uma bateria LI-PO, tenha em conta as seguintes precauções para garantir uma utilização segura.

- Não atire as baterias ao fogo ou a outra fonte de calor
- Não submergir as baterias em água, manter sempre em local seco e fresco
- Não utilize nem deixe as baterias perto de uma fonte de calor, como uma lareira ou um aquecedor.
- Não atire as baterias contra uma superfície dura.
- Ao recarregar as baterias, utilize somente o carregador indicado especificamente para esse propósito.
- Não sobre descargue as baterias.
- Não ligue as baterias a um dispositivo eléctrico
- Não solde as baterias nem as perfure com as unhas ou outro objecto cortante.
- Não transporte nem guarde as baterias juntamente com objectos metálicos como: colares, ganchos de cabelo, etc.
- Não desmonte nem modifique as baterias
- Recarregue as baterias cada 6 meses.

### Nota:

- Recomenda-se a supervisão de uma adulto ao instalar ou a substituir as baterias
- Num caso de descarga electrostática, o comando pode funcionar mal e deve ser configurado novamente
- Recomenda-se que utiliza pilhas novas alcalinas para o comando afim de obter máximo rendimento.

### Cuidado e Manutenção

- Retire sempre as pilhas do brinquedo quando não utilizado durante um período prolongado. (somente para o comando)
- Envolve com cuidado o brinquedo num pano limpo
- Mantenha o brinquedo longe de calor directo
- Não submergir o brinquedo em água pois pode danificar os componentes electrónicos

### Nota especial aos adultos:

- Examine com regularidade que não existe avarias nas ligações, encaixes ou outras partes.
- Em caso de avaria não se deve utilizar o brinquedo com o comando de transmissão até que a avaria seja reparada.
- Não se recomenda o uso do brinquedo a crianças menores de 3 anos.
- O brinquedo deve ser utilizado somente com o carregador recomendado
- Não tente carregar outras baterias com o carregador do comando

### Requisitos da bateria para o avião:

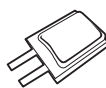

Alimentação :   
Características: DC 3,7V , 3,8 W / 130 mAh   
Pilhas: bateria recarregável formada por 1 pilha 3.7 V Li-Po   
Necessita de bateria recarregável formada por 1 pilha 3.7 V Li-Po (incluídas)

### Requisitos da pilha para o comando:



Alimentação :   
Características: DC 9V. 3,6 W   
Pilha : 6 x 1.5 V "AA"/LR6/AM3   
Necessita de 6 pilhas de 1.5V (não incluída)

## Conteúdo

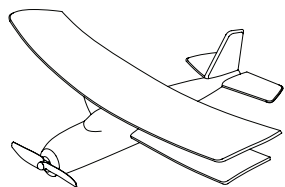

Avião

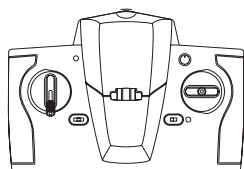

Transmissor



Antenna

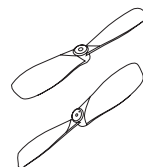

Helices

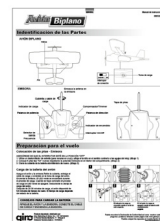

Manual de instruções