

INSTRUÇÕES DE MONTAGEM



Audience 120



Audience 135

Imagens Ilustrativas

WALL MF 35 (AUDIENCE 135)
WALL MF 40 (AUDIENCE 120)

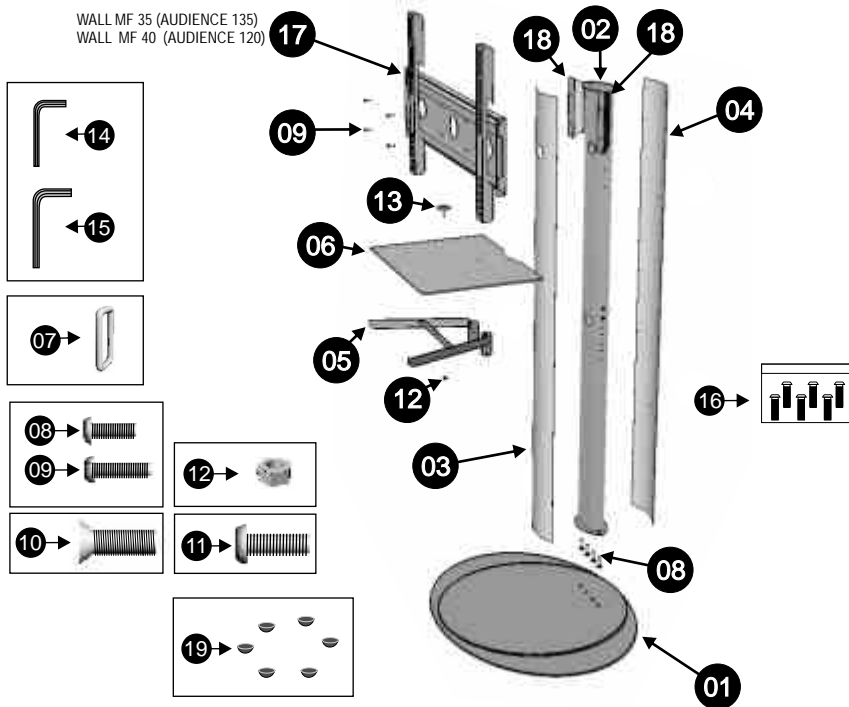

COMPONENTES	QDE
01 - Base Giratória	01
02 - Coluna Audience 135	01
03 - Tampa Frontal	01
04 - Tampa Traseira	01
05 - Suportes p/ Prateleira Glass	01
06 - Prateleira Glass	01
07 - Anel Oring	04
08 - Paraf. Allen M6 x 16	10
09 - Paraf. Philips M6 x 20 Inox	01
10 - Paraf. Allen 3/8" x 1" cab. chata	04
11 - Paraf. Allen 1/4" x 5/8" (fix. Suporte Wall)	04
12 - Porca Sextavada 1/4"	05
13 - Pino Trava Prateleira	01
14 - Chave Allen Ø 5/32"	01
15 - Chave Allen Ø 7/32"	01
16 - KIT Parafusos fix. LCD	01
17 - Suporte LCD/Plasma	01
Audience 135 - Wall MF 35	01
Audience 120 - Wall MF 40	01
18 - Fixação dir. e esq. Travessa do Suporte	02
19 - Sapatas Silicone	06

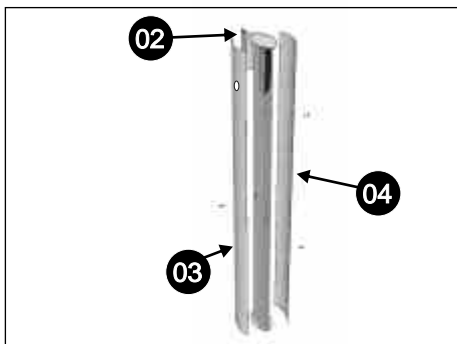

01 - Desmonte a Coluna, retirando os parafusos que prendem as Tampas Frontal (03) e Traseira (04) na Coluna Audience (02).

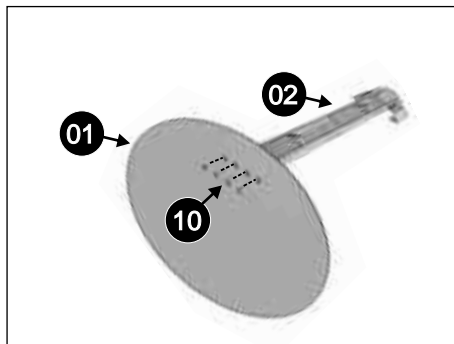

02 - Encaixe a Coluna Audience (02) na Base Giratória (01), observando o posicionamento correto da mesma (parte aberta da peça voltada para a parte traseira da base - veja ilustração acima). Fixe também as Sapatas Silicone (18) na parte inferior da Base.

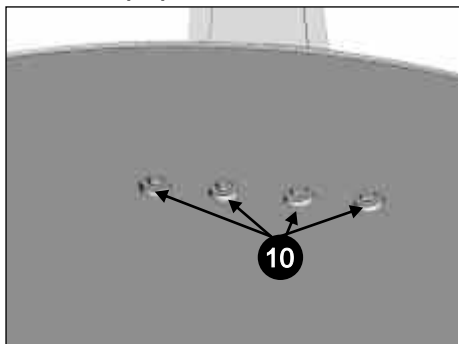

03 - Fixe a Coluna utilizando os Parafusos Allen 3/8" x 1" cab. chata (10).

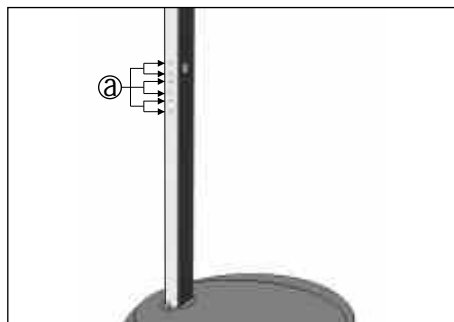

04 - Veja na ilustração acima que a Coluna possui 6 (seis) furos (a) para regulagem de altura da Praelreira.

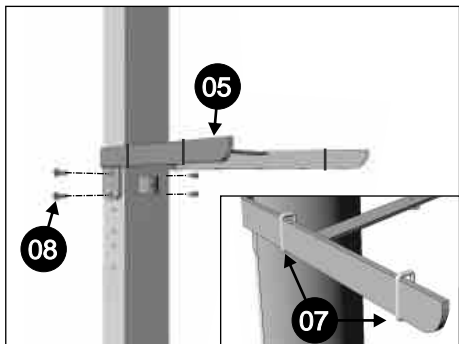

05 - Antes de fixar a Prateleira, encaixe os Anéis Oring (07) nas barras. Após selecionar a altura desejada da Prateleira, fixe o Suporte (05) utilizando os Parafusos Allen M6 x 16 (08) - 2 de cada lado.

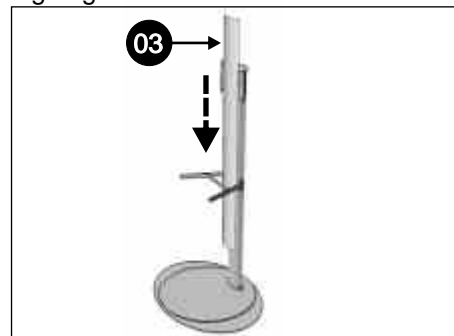

06 - Encaixe a Tampa Frontal (03) de cima para baixo, e fixe-o com um Parafuso Philips M6 x 20 Inox (09).

Fixação do Suporte LCD/Plasma

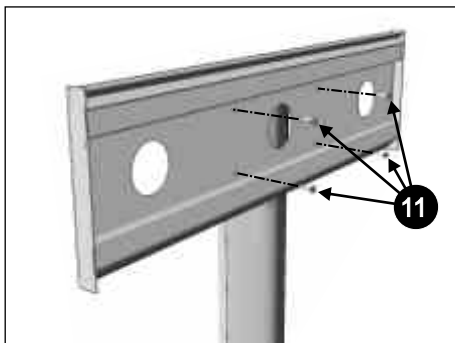

01 - Fixe a Chapa do Suporte na Coluna utilizando os Parafusos Allen 1/4" x 5/8" (11) e as Porcas Sext. 1/4" (12).

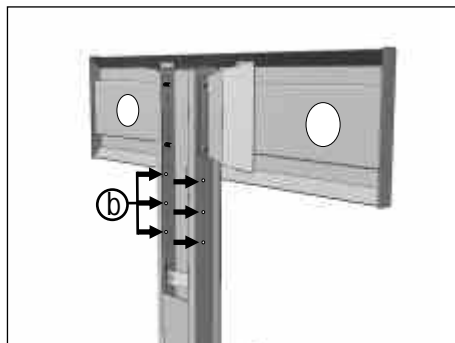

02 - Repare que a coluna possui furos extras (b) para regulagem de altura do Suporte.

Fixando os Suportes na TV

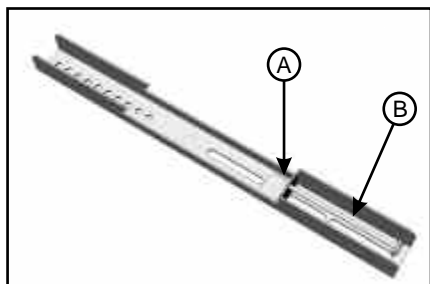

- Afrouxe os parafusos de fixação (B) até que sua extremidade fique faceando a porca interna (A).

- Fixe os "suportes Plasma direito e esquerdo" em sua TV Plasma/LCD, posicionando-os de forma mais centralizada possível, no sentido vertical. Observe que as extremidades com furos redondos (B) devem ficar voltadas para cima.

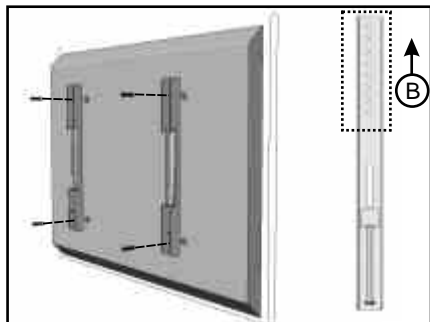

- Verifique a altura que pretende deixar a sua TV, levando-se em conta que a chapa base ficará perfeitamente centrada em relação aos suportes, no sentido vertical.

- Kit de parafusos para fixação do LCD/Plasma que acompanha o suporte, atende a maior parte dos aparelhos, mas devido a constante mudança sem prévio aviso, o kit poderá não atender o seu televisor.

 Posicionando a TV na Chapa Base

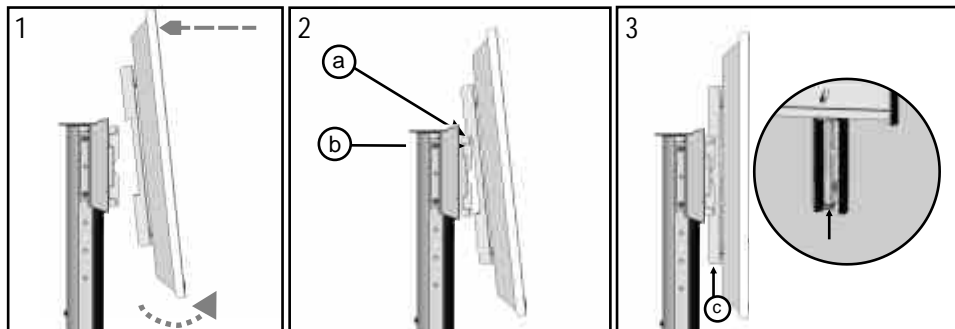

1 - Incline levemente a parte superior de sua TV para trás.

2 - Encaixe a aba superior (a) dos “suportes Plasma” na aresta superior (b) da “chapa base”.

3 - Retorne sua TV à posição vertical e aperte firmemente os dois parafusos de fixação (c).

 Fixação das Prateleiras Glass

É recomendável que a fixação da Prateleira Glass seja o último item da montagem do Rack Audience, para que eventuais acidentes com as outras peças não venham danificar a peça de vidro.

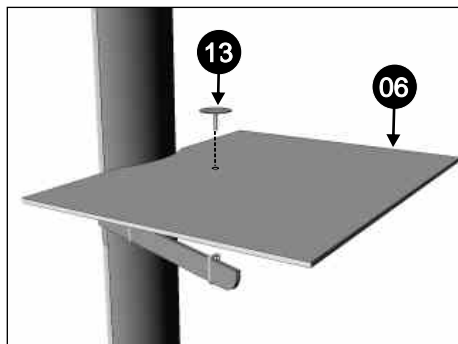

05 - Posicione a Prateleira Glass (06) no Suporte para Prateleira (05), e encaixe o Pino Trava (13).

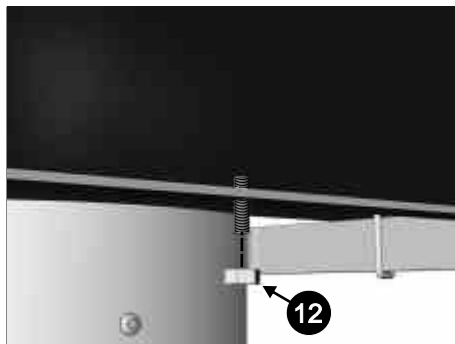

06 - Fixe a Porca Sext. 1/4” (12) no Pino Trava da Prateleira sem apertar excessivamente - **o aperto excessivo pode danificar a prateleira de vidro.**



01 - Passe todos os cabos dos seus equipamentos por dentro da coluna..

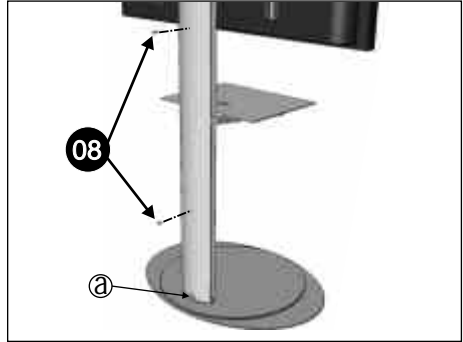

02 - Encaixe a Tampa Traseira **(04)**, deixando o furo “meia-lua” voltado para baixo **(a)**, em seguida, fixe-a utilizando os Parafusos Allen M6 x 16 **(08)**.



GARANTIA

(GARANTIA - 12 MESES)

MODELO

NOTA FISCAL

A **IKEDA EMPRESARIAL LTDA**, garante este produto contra defeitos de material ou defeitos no processo de fabricação, pelo prazo de 12 meses, a contar da data de emissão da Nota Fiscal.

Todas as peças comprovadamente defeituosas, serão substituídas sem ônus, não havendo em hipótese alguma, a troca do produto.

A Garantia não cobre:

- 1 - Despesas de Transporte;
- 2 - Danos na superfície ou na estrutura do produto causado por agentes externos (uso de benzina, removedores ou outros solventes na limpeza, etc.).

A Garantia ficará automaticamente invalidada se:

- 1 - O cliente não possuir Nota Fiscal de Venda;
- 2 - O produto sofrer qualquer dano por acidente ou agente da natureza (raio, enchente, etc...), maus tratos, ou uso inadequado constatado por técnico autorizado.
- 3 - Uso em desacordo com as instruções de uso.

Revendedor:

Rua: _____

CEP: _____ **Cidade:** _____ **UF:** _____

Cliente:

Assistência Técnica: IKEDA EMPRESARIAL LTDA - Rua Maria Batistão, 243 Distr. Industrial Marília - Estado de São Paulo - CEP: 17512-080 - Tel.: (14) 3408-1000 - Fax: (14) 3408-1029 Show Room: Rua Teçaindá, 61 Bairro Pinheiros - São Paulo-SP - Tel/Fax.: (11) 3061-9977