

vamol

Estante New Shari

REF.:02003132 - Carvalho/Preto
 REF.:02003137 - Vulcano/Preto
 REF.:020031153 - Amendoa/Cacau
 REF.:020031156 - Amendoa/Preto

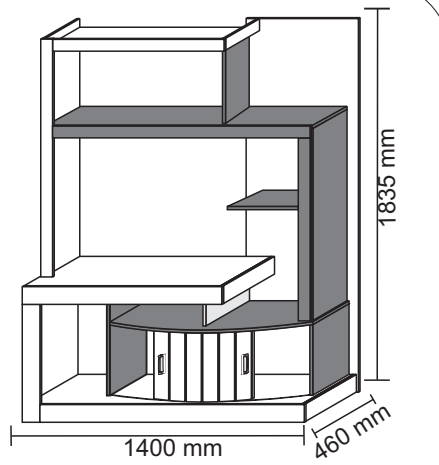

Esquema de Montagem

Assembly Instructions / Instruccion de Montaje

Caro Montador:
 Para uma melhor montagem de nosso produto, siga as seguintes instruções:
 * O Móvel deve ser montado deitado com a frente para cima.
 * Separe as peças e acessórios.
 * Encaixe as cavilhas.
 * Parafuse os pinos de Girofix.
 Após o encaixe das peças e fixação dos parafusos, o móvel deve ser levantado:
 * Os fundos deverão ser pregados observando o esquadro do Móvel.
 Deixe as portas e prateleiras removíveis para serem encaixadas e reguladas por último.

Dear Editor:
 For a better assembly of our product, follow these instructions:
 * The Mobile should be mounted lying face-up.
 * Separate the parts and accessories.
 * Insert the bolts.
 * Screw pins Girofix.
 After seating of the parts and fixing screws, the furniture should be lifted:
 * The fund should be nailed to the square of the observing Mobile.
 Leave the doors and removable shelves to be fitted and adjusted last

Sr. Director:
 Para un conjunto mejor de nuestro producto, siga estas instrucciones:
 * El móvil debe ser montado acostado boca arriba.
 * Separe las partes y accesorios.
 * Introducir los tornillos.
 * El cable Girofix pins.
 Después de asentado de las piezas y tornillos de fijación, los muebles deben ser levantadas:
 * El fondo debe ser clavado en la plaza de los móviles de observación.
 Deje las puertas y estantes extraíbles para montar y ajustar los últimos

A 500233 30un. Cavilha de Madeira 8 x 30 Tarugo de madeira Wood Dowel	B 500256 15un. Pino do Girofix Tornillo del Girofix Girofix Pin	C 500246 110un. Parafuso 3,5 x 12 Flangeado Tornillo/Screw	D 500452 05un. Parafuso 4,5 x 35 Flangeado Tornillo/Screw	E 500258 60un. Prego 10 x 10 Clavo Nail
F 500255 11un. Parafuso 5,0 x 50,0 Estrutural Tornillo/Screw	G 500257 01un. Pino do Girofix duplo passante Pin Girofix doble paso Pin Girofix double pass	H 500505 04un. Cavilha de Madeira 8 x 50 Tarugo de madeira Wood Dowel	I 500242 01un. vamol Etiqueta Logo Logo	J 500273 14un. Tampa do Girofix Cubre Girofix Cover Girofix
K 500267 04un. Sapata Redonda Zapato Ronda Shoe Round	L 500238 14un. Deslizador Slipper Slipper	M 500237 01un. Cantoneira de Metal 2 furos Soporte metálico Metal bracket	N 500232 17un. Castanha do Girofix Girofix	O 500231 02un. Cantoneira de Metal 4 furos Soporte metálico Metal bracket
P 501550 05un. Pé Plástico 80 mm Pie de plástico plastic foot	Q 501731 02un. Trilho Plástico 1164 Rail en plástico Plastic rail	R 500520 05un. Chapinha de Metal Chapa de Metal Sheet metal	S 500228 38un. Cantoneira Angular Gran Angular Wide Angle	T 501725 02un. Puxador Manejar Handle
U 500243 10un. União de Fundo unión fondo union background				

Cód.	Descrição	Descripción	Description	Qtd.	Volume	Mat. Prima	Medida
01	BASE	BASE	BASE	01	01	MDP 15MM	1,360X0,430
02	LATERAL INF. ESQ	LATERAL INF. ESQ	LATERAL INF. ESQ	01	01	MDP 15MM	0,675X0,430
03	MOLDURA	MOLDURA	MOLDURA	01	01	MDF 15MM	0,430X0,090
04	MOLDURA BASE	MOLDURA BASE	MOLDURA BASE	01	01	MDF 15MM	1,303X0,090
05	MOLDURA LAT.ESQ	MOLDURA LAT.ESQ	MOLDURA LAT.ESQ	01	01	MDP 15MM	0,600X0,090
06	LATERAL INF. DIR.	LATERAL INF. DIR.	LATERAL INF. DIR.	01	02	MDP 15MM	0,360X0,300
07	DIVISÃO INF.	DIVISÃO INF.	DIVISÃO INF.	01	02	MDP 15MM	1,360X0,380
08	TAMPO CURVO	TAMPO CURVO	TAMPO CURVO	01	01	MDP 15MM	1,030X0,430
09	MOLDURA GUIA PORTA	MOLDURA GUIA PORTA	MOLDURA GUIA PORTA	02	01	MDF 15MM	0,352X0,096
10	MOLDURA PORTA	MOLDURA PORTA	MOLDURA PORTA	02	01	MDF 15MM	0,352X0,096
11	DIVISÃO INF. ESQ.	DIVISÃO INF. ESQ.	DIVISÃO INF. ESQ.	01	02	MDP 15MM	0,585X0,310
12	DIVISÃO DVD	DIVISÃO DVD	DIVISÃO DVD	01	01	MDP 15MM	0,210X0,365
13	TAMPO TV	TAMPO TV	TAMPO TV	01	01	MDP 15MM	1,000X0,430
14	MOLDURA LAT. TAMPO	MOLDURA LAT. TAMPO	MOLDURA LAT. TAMPO	01	01	MDF 15MM	0,430X0,090
15	MOLDURA TAMPO	MOLDURA TAMPO	MOLDURA TAMPO	01	01	MDF 15MM	1,015X0,090
16	LATERAL SUP. DIR.	LATERAL SUP. DIR.	LATERAL SUP. DIR.	01	02	MDP 15MM	0,976X0,220
17	LATERAL SUP. ESQ.	LATERAL SUP. ESQ.	LATERAL SUP. ESQ.	01	01	MDP 15MM	1,140X0,220
18	PRATELEIRA SUP.	PRATELEIRA SUP.	PRATELEIRA SUP.	01	02	MDP 15MM	1,360X0,220
19	DIVISÃO SUP.	DIVISÃO SUP.	DIVISÃO SUP.	01	02	MDP 15MM	0,312X0,218
20	CHAPEU	CHAPEU	CHAPEU	01	01	MDP 15MM	1,100X0,220
21	MOLDURA LAT. DIR.	MOLDURA LAT. DIR.	MOLDURA LAT. DIR.	01	02	MDF 15MM	0,930X0,060
22	MOLDURA PRAT. SUP	MOLDURA PRAT. SUP	MOLDURA PRAT. SUP	01	02	MDF 15MM	1,315X0,060
23	MOLDURA LAT. SUP. ESQ.	MOLDURA LAT. SUP. ESQ.	MOLDURA LAT. SUP. ESQ.	01	01	MDF 15MM	1,141X0,060
24	MOLDURA LAT. CHAPEU	MOLDURA LAT. CHAPEU	MOLDURA LAT. CHAPEU	01	01	MDF 15MM	0,910X0,060
25	MOLDURA CHAPEU	MOLDURA CHAPEU	MOLDURA CHAPEU	01	01	MDF 15MM	1,071X0,060
26	COSTA	COSTA	COSTA	01	01	MDP 15MM	1,830X0,450
27	PRATELEIRA DIR.	PRATELEIRA DIR.	PRATELEIRA DIR.	01	02	MDP 15MM	0,350X0,218
28	FUNDO SUP.	FUNDO SUP.	FUNDO SUP.	01	01	MDF 03MM	0,943X0,337
29	FUNDO INF. ESQ.	FUNDO INF. ESQ.	FUNDO INF. ESQ.	01	01	MDF 03MM	0,612X0,335
30	FUNDO INF. PORTA	FUNDO INF. PORTA	FUNDO INF. PORTA	01	01	MDF 03MM	0,608X0,335
31	FUNDO DVD	FUNDO DVD	FUNDO DVD	01	01	MDF 03MM	0,608X0,230

Ferragens Tamanho Real / Tamaño Real / Real Size

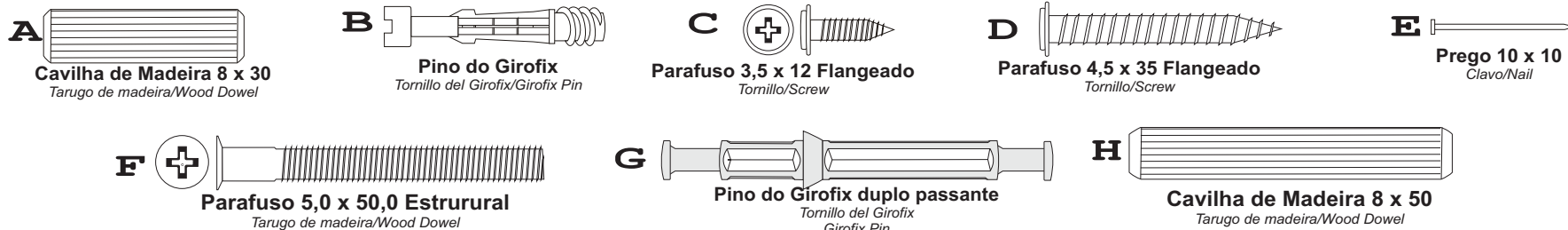

Exemplo
 Cód da peça
020031 + 01
 Cód do produto.

Esquema Atualizado
 03/09/2013

Revisão Nº
 00

Qualquer problema, favor informar o Nº de Lote contido no Manual de Instruções dos Produtos Vamol

Cualquier problema, por favor proporcione el número de lote que figuran en el Manual de Instrucción de la Vamol productos / Any problem, please provide the lot number contained in the Instruction Manual of the products Vamol

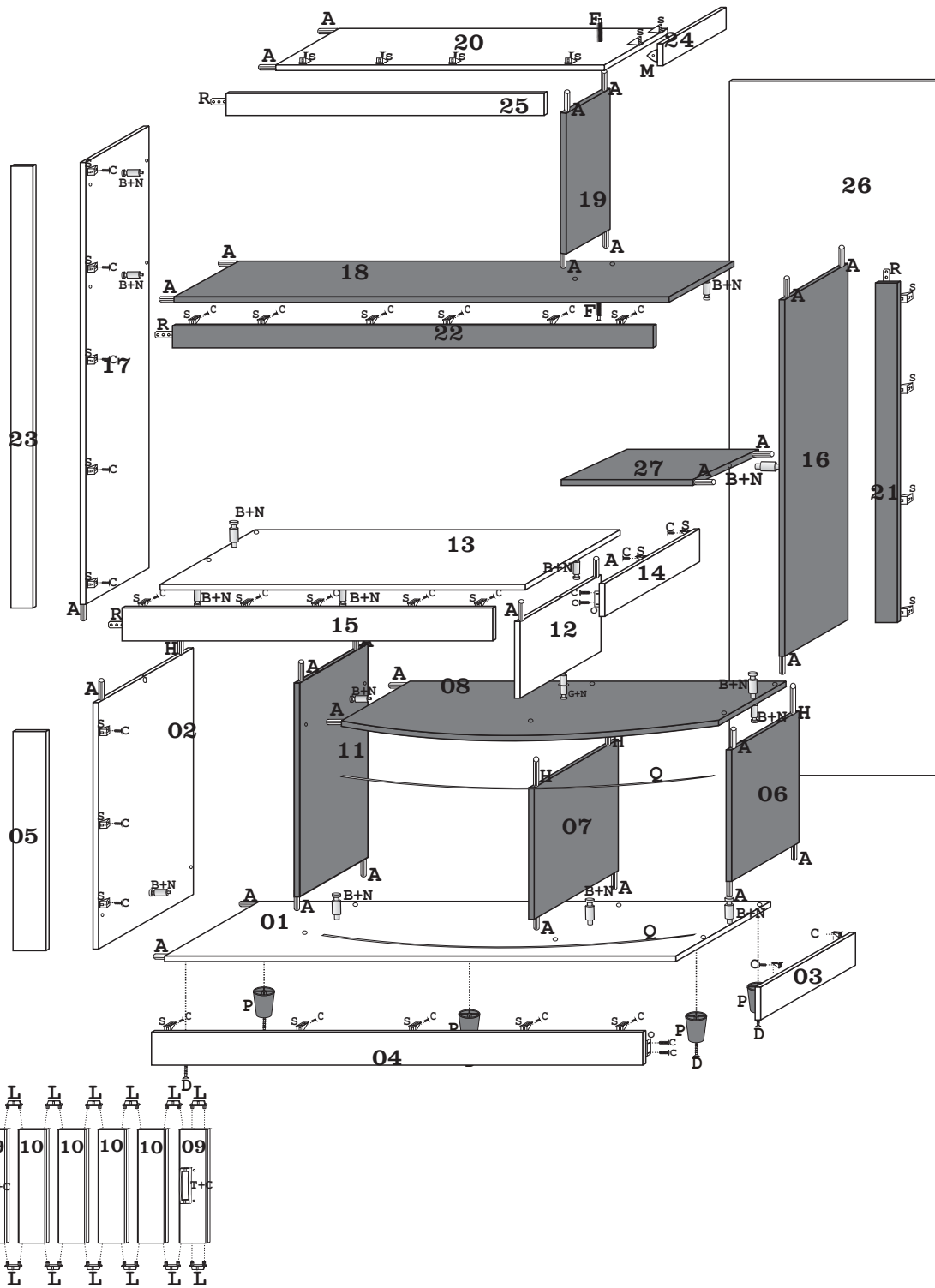

1º Passo

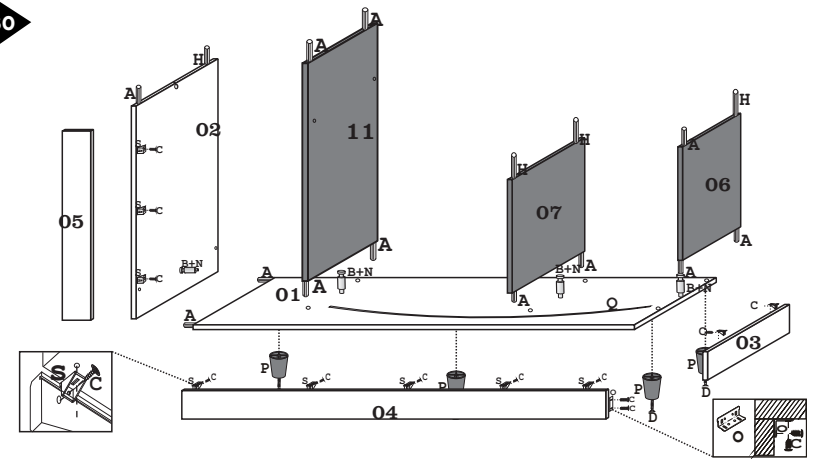

2º Passo

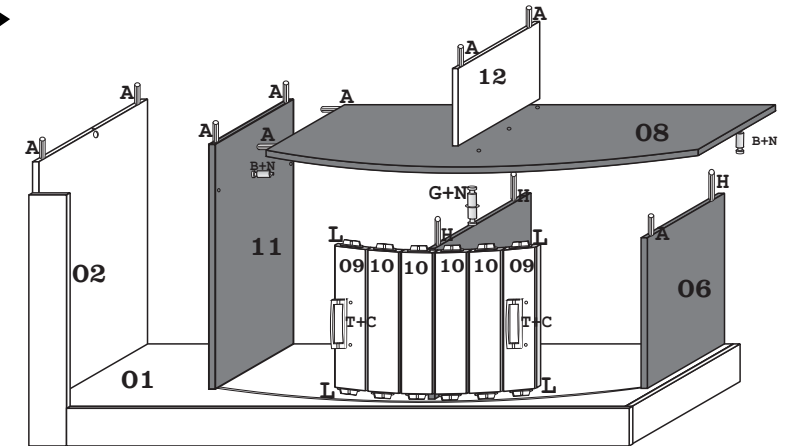

3º Passo

Fixar primeiro as molduras 14 e 15 na peça 13 e depois fixar o conjunto nas peças 02, 11 e 12.
 Fije primero los marcos 14 e 15 in pieza 13 y luego fijar lo conjunto las piezas 02, 11 y 12.
 First fixing frames 14 and 15 in part 13 and then attach the parts together in 02, 11 and 12.

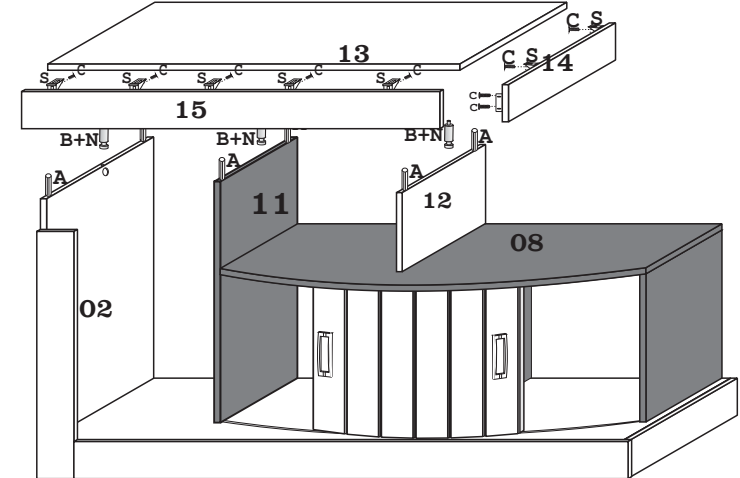

4º Passo

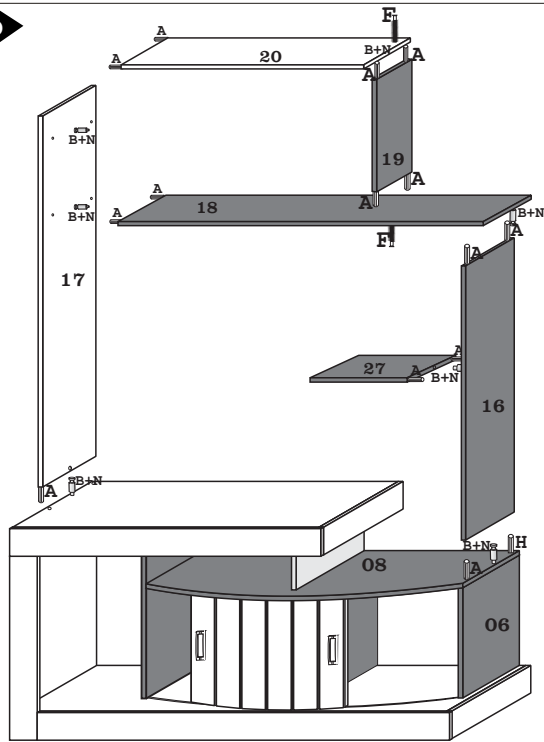

5º Passo

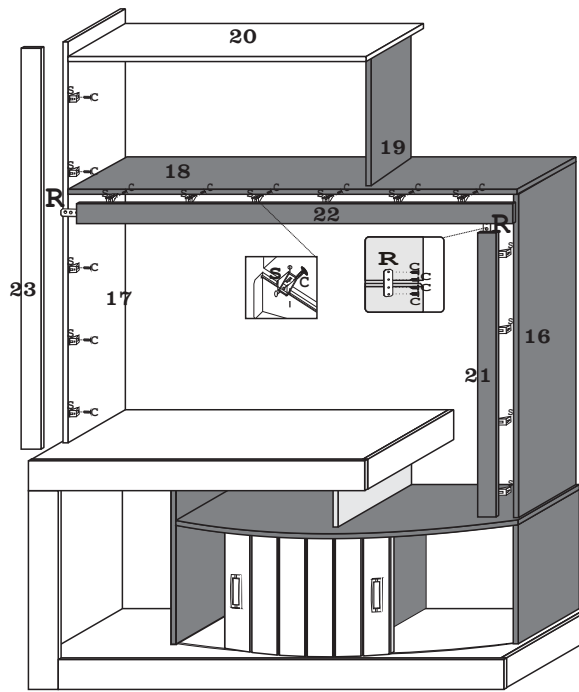

6º Passo

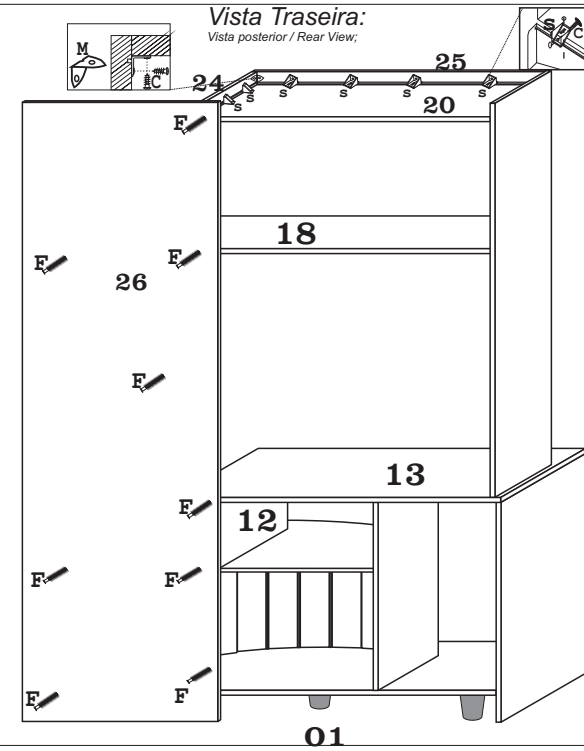

7º Passo

Vista Traseira:
Vista posterior / Rear View:

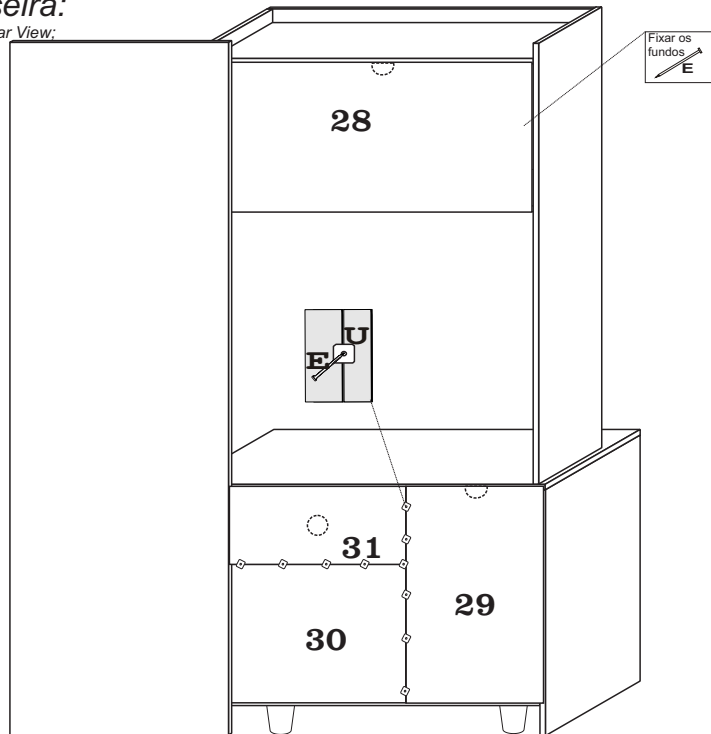

Peso máximo por espaço;

Peso máximo para el espacio;
Maximum weight for space;

