

**Máquina de lavar roupa**

**Adora SL**

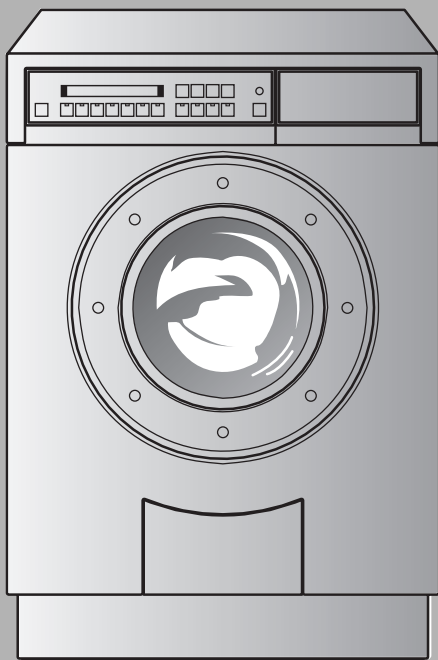

**Manual de instruções**

Estimados clientes V-ZUG,

Muito obrigado por ter optado pela aquisição de um dos nossos produtos.

O aparelho satisfaz elevadas exigências e o seu manuseamento é simples. Todavia, leia cuidadosamente este manual de instruções. Assim, familiariza-se com o aparelho e pode utilizar o mesmo de forma otimizada e sem falhas.

## **Observe as indicações de segurança.**

### **Alterações**

Os textos, as imagens e os dados correspondem ao estado técnico do aparelho no momento da impressão deste manual de instruções. No âmbito do aperfeiçoamento, reservamos o direito de efectuar alterações.

### **Símbolos utilizados**



**Assinala todas as indicações importantes para a segurança. A sua inobservância pode causar ferimentos e danos no aparelho ou nos móveis!**

- ▶ Assinala etapas de trabalho que têm de ser realizadas sequencialmente.
  - Descreve a reacção do aparelho em relação à etapa de trabalho realizada.
- Assinala uma enumeração.



Assinala indicações úteis para o utilizador.

### **Campo de aplicação**

O número do modelo corresponde aos 3 primeiros dígitos da placa de características. Este manual de instruções é válido para o modelo:

<b>Modelo</b>	<b>Tipo</b>	<b>N.º de modelo</b>
Adora SL	WA-ASL	257

As diferenças das versões estão referidas no texto.

# Índice

<b>Indicações de segurança</b>	<b>5</b>
Antes da primeira colocação em funcionamento	5
Finalidade prevista	6
Se existirem crianças na casa	7
Acerca da utilização	8
Manutenção	9
<b>O aparelho</b>	<b>10</b>
Descrição do aparelho	10
Configuração do aparelho	11
Elementos de comando e de indicação	12
<b>Tabela de programas</b>	<b>14</b>
Programas principais	14
Programas adicionais	18
Funções adicionais	23
<b>Ajustes do utilizador</b>	<b>24</b>
Enxaguamento	25
Bloqueio de segurança	26
Tipo de detergente	27
Centrifugar	28
Abertura automática da porta	29
Seleção do idioma	29
<b>Lavar roupa</b>	<b>30</b>
Adicionar detergente	32
Detergente de sabão	34
Aplicação de goma, impermeabilização e tingimento de artigos têxteis	34
Seleccionar o programa de lavagem	35
Correcção do ajuste	41
Interromper o programa antes do tempo ajustado	41
Seleção de programa com o bloqueio de segurança activado	42
Final do programa	43

<b>Cuidados e manutenção</b>	<b>45</b>
Limpeza do aparelho . . . . .	45
Limpeza da gaveta do detergente . . . . .	45
Limpeza do filtro de entrada de água . . . . .	45
Esvaziamento de emergência . . . . .	46
Limpeza do compartimento para objectos estranhos . . . . .	47
<b>Resolução de falhas</b>	<b>48</b>
O que fazer ... . . . .	48
Abrir a porta do aparelho em caso de falha de energia . . . . .	55
<b>Dicas acerca da lavagem da roupa</b>	<b>56</b>
Resultados de lavagem insatisfatórios . . . . .	58
Danos no tecido . . . . .	61
<b>Dados técnicos</b>	<b>63</b>
Peças de substituição . . . . .	64
Sistema de detecção de desequilíbrios . . . . .	65
Economia automática . . . . .	66
Sensor de turvação . . . . .	66
<b>Eliminação</b>	<b>67</b>
<b>Índice remissivo</b>	<b>68</b>
<b>Serviço de reparações</b>	<b>71</b>
<b>Manual de instruções breve</b>	<b>72</b>

# Indicações de segurança



**O aparelho corresponde aos regulamentos técnicos em vigor e às prescrições de segurança válidas. Contudo, para evitar danos e acidentes, pressupõe-se um manuseamento adequado do aparelho. Observe as indicações deste manual de instruções.**

Em conformidade com a norma IEC 60335-1 aplica-se o seguinte:

- As pessoas (incluindo crianças) que não estejam aptas a utilizar o aparelho de modo seguro devido às suas capacidades sensoriais ou mentais ou devido à sua falta de experiência ou falta de conhecimento, não podem utilizar este aparelho sem supervisão ou instruções de uma pessoa responsável pela segurança.

## Antes da primeira colocação em funcionamento

- O aparelho pode apenas ser encastrado e ligado à rede eléctrica de acordo com o manual de instalação separado. Os trabalhos necessários devem ser realizados por um técnico instalador/electricista credenciado.
- Elimine o material de embalagem mediante a observação dos regulamentos locais.
- É necessário assegurar o acesso aos pontos de corte de alimentação (p. ex. tomadas, interruptores de parede, fusível e torneira de água).
- É fundamental que os pernos de transporte sejam removidos. Pernos de transporte que permanecem no aparelho podem causar danos no mesmo ou na casa ou lavandaria.
- Aconselha-se que seja efectuado um ciclo de lavagem sem roupa, para remover eventuais resíduos de fabrico.
  - ▶ Adicione  $\frac{1}{2}$  copo de detergente e seleccione o  programa.



Antes de ser fornecido, o aparelho foi testado com água. Por esse motivo, é possível que existam resíduos de água no mesmo.

## **Finalidade prevista**

- O aparelho destina-se exclusivamente à lavagem de roupa doméstica com água e detergentes comuns, adequados para máquinas de lavar roupa. Utilize o aparelho apenas em casa e para a finalidade indicada. Em caso de funcionamento diferente do previsto ou utilização incorrecta do aparelho, não poderá ser assumida responsabilidade por eventuais danos.
- As reparações, modificações ou manipulações efectuadas no aparelho, especialmente nas peças com condução de corrente, podem apenas ser realizadas pelo fabricante, o seu Serviço de Apoio ao Cliente ou uma pessoa com competências semelhantes. As reparações inadequadas podem originar acidentes graves, danos no aparelho e nas infra-estruturas, bem como falhas de funcionamento. Em caso de falha de funcionamento no aparelho ou em caso de tarefa de reparação, respeite as indicações no capítulo 'Serviço de reparações'. Se necessário, contacte o nosso Serviço de Apoio ao Cliente.
- Apenas é permitido utilizar peças de substituição originais.
- Guarde cuidadosamente o manual de instruções, para que o possa consultar a qualquer altura. Se vender ou entregar o aparelho a terceiros, entregue também o manual de instalação, em conjunto com o manual de instruções. Deste modo, o novo proprietário pode informar-se sobre o funcionamento correcto e as respectivas indicações do aparelho.

## **Não é permitido lavar o seguinte**

- Artigos têxteis limpos, tratados ou impregnados com produtos químicos inflamáveis ou produtos solventes (benzina, álcool, tira-nódoas, óleo, tintas, ceras, etc.). Perigo de incêndio e de explosão!  
Primeiro, os tecidos que contêm tais substâncias devem ser lavados manualmente com água ou então deve permitir-se que os solventes evaporem.
- Artigos têxteis com reforços metálicos (perigo de dano).
- Sapatilhas, fatos de mergulho, mochilas, sacos-cama grandes e edredões, tapetes, etc.

## **Se existirem crianças na casa**

- Os componentes da embalagem (p. ex. películas, esferovite) podem constituir um perigo para as crianças. Perigo de asfixia! Mantenha os componentes da embalagem fora do alcance das crianças.
- O aparelho destina-se apenas a ser utilizado por adultos com conhecimento do teor deste manual de instruções. Muitas vezes, as crianças não conseguem aperceber-se dos perigos que resultam do manuseamento de electrodomésticos. Por esse motivo, assegure-se que as crianças estão sob supervisão e não as deixe brincar com o aparelho – existe o perigo das crianças se trancarem dentro do mesmo.
- Qualquer tipo de detergente pode causar a corrosão dos olhos, da boca e da garganta ou mesmo provocar a asfixia! Guarde o detergente fora do alcance das crianças.
- Utilize o bloqueio de segurança.

## Acerca da utilização



**Não é permitido elevar ou arrastar o aparelho pelo painel de comando articulável.**

- Certifique-se de que protege um tubo flexível de descarga, que possa estar a escoar água para uma pia (tanque de lavar roupa), contra escorregamento. Certifique-se de que o escoamento da água é suficientemente rápido. Perigo de inundação!
- De vez em quando, verifique o tubo flexível de descarga quanto a fendas, dobras, torções, etc.
- Se os tubos de alimentação de água ou o aparelho apresentarem danos visíveis, não coloque o mesmo em funcionamento e contacte o nosso Serviço de Apoio ao Cliente.
- Assim que for detectada uma falha de funcionamento, o aparelho deve ser desligado da rede eléctrica.
- Mantenha animais de estimação afastados do aparelho.
- Para protecção da sua roupa, observe os respectivos símbolos de tratamento e observe as indicações disponíveis em 'Dicas acerca da lavagem da roupa'.
- Nunca adicione solventes ao detergente da roupa ou aos aditivos para lavagem (p. ex. terebentina, benzina). Isso origina perigo de incêndio e explosão!
- Utilize apenas produtos anticalcário, produtos de tingimento e descoloração de corantes, cujo fabricante autoriza expressamente a utilização dos mesmos numa máquina de lavar roupa. Observe rigorosamente as respectivas instruções de utilização.
- Guarde o detergente da roupa, produtos auxiliares de lavagem e outros aditivos num local fresco e seco. Os detergentes solidificados podem causar falhas de funcionamento. Certifique-se de que estes produtos são guardados fora do alcance das crianças.
- Antes de fechar a porta do aparelho e iniciar o mesmo, certifique-se de que não existem corpos estranhos ou animais de estimação dentro do tambor, no compartimento para detergente ou dentro do compartimento para objectos estranhos. Objectos estranhos, como moedas, pregos, clips de escritório, etc. podem danificar os componentes do aparelho.
- Após a utilização, desligue sempre, em primeiro lugar, a torneira da água e, em seguida, interrompa a alimentação eléctrica, desligando o interruptor de parede ou retirando da tomada. Nunca tire a ficha da tomada puxando pelo cabo.



## Manutenção



**Antes de colocar a mão dentro do tambor certifique-se de que este está parado. Ao tocar num tambor em rotação existe um perigo de ferimento considerável!**

- Antes de efectuar trabalhos de manutenção interrompa a alimentação eléctrica.
- Nunca pulverize o exterior do aparelho com água e não utilize um aparelho de limpeza de alta pressão.
- Não se sente, encoste ou apoie na porta do aparelho.
- Não suba para cima do aparelho. Perigo de tombamento!
- Ao abrir as tubagens de água durante o funcionamento do aparelho existe o perigo de queimadura.
- Utilize apenas peças de substituição originais.

# O aparelho

## Descrição do aparelho

- Capacidade de carga para 5 kg de roupa seca
- 7 programas principais
- Programas adicionais
  - «Delicada»
  - «Pré-lavagem»
  - «Anti-ácaros»
  - «Alisamento por vapor»
  - «Programas para roupa com sujidade ligeira e sujidade muito intensa»
  - «Amolecer»
  - «Lavagem com sabão»
  - «Lavagem ecológica»
- Funções adicionais
  - «Início diferido»
  - «Seleção da temperatura»
  - «Ajuste do número de rotações»
  - «Suspensão do enxaguamento»
  - «Desmarcar partes de programas»
- Sistema de sensores para otimizar o processo de lavagem
- Indicação de texto corrido com notas e falhas
- Abertura automática da porta
- Seleção do idioma
- Bloqueio de segurança

## Pernos de transporte



**Os pernos de transporte têm de ser retirados antes da primeira colocação em funcionamento (3 pernos com anilhas vermelhas na parede posterior do aparelho).**

## Configuração do aparelho

- 1** Elementos de comando e de indicação (painel de comando articulável)



O painel de comando pode ser articulado para 3 posições.

- 2** Gaveta do detergente  
**3** Porta do aparelho  
**4** Tapa do compartimento para objectos estranhos  
**5** Compartimento para objectos estranhos  
**6** Chave do desbloqueio de emergência  
**7** Desbloqueio de emergência  
**8** Placa de características



A porta pode abrir para o lado esquerdo e para o lado direito. O nosso Serviço de Apoio ao Cliente pode ajustar o aparelho.

Gaveta do detergente com

- 9** Compartimento para detergente para a pré-lavagem  
**10** Compartimento para detergente para a lavagem principal  
**11** Tapa para detergente líquido  
**12** Compartimento para amaciador de roupa  
**13** Manual de instruções abreviado
- Frente alemão/francês
  - Verso inglês/italiano

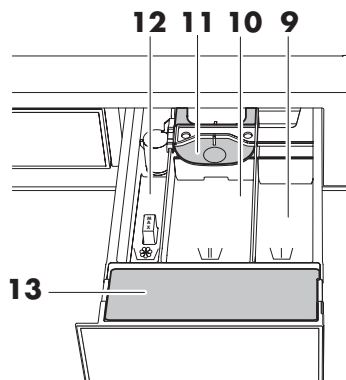
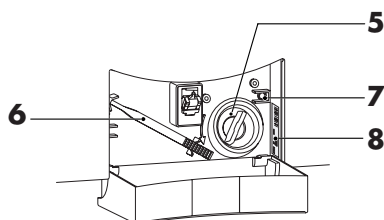
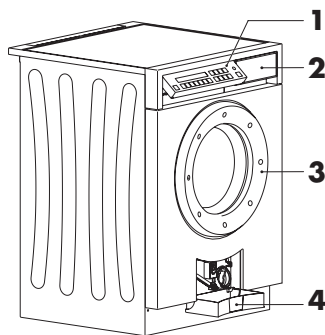
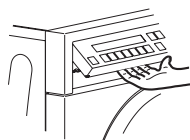

## Elementos de comando e de indicação

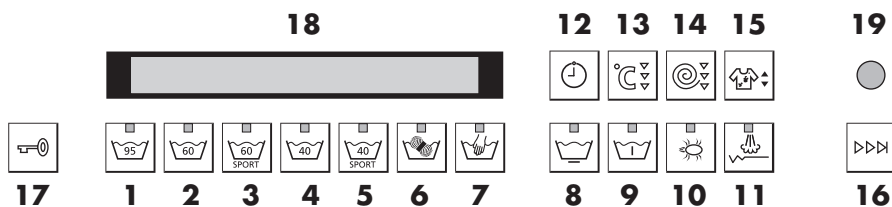

### Selectores de programas

- |          |                      |                |
|----------|----------------------|----------------|
| <b>1</b> | Roupa branca 95 °C   | com luz-piloto |
| <b>2</b> | Roupa de cor 60 °C   | com luz-piloto |
| <b>3</b> | Desporto 60 °C       | com luz-piloto |
| <b>4</b> | Roupa de cor 40 °C   | com luz-piloto |
| <b>5</b> | Desporto 40 °C       | com luz-piloto |
| <b>6</b> | Lã 30 °C             | com luz-piloto |
| <b>7</b> | Lavagem manual 20 °C | com luz-piloto |

### Programas adicionais / Funções adicionais

- |           |                                |                |
|-----------|--------------------------------|----------------|
| <b>8</b>  | Delicada                       | com luz-piloto |
| <b>9</b>  | Pré-lavagem                    | com luz-piloto |
| <b>10</b> | Anti-ácaros                    | com luz-piloto |
| <b>11</b> | Alisamento por vapor           | com luz-piloto |
| <b>12</b> | Início diferido                |                |
| <b>13</b> | Ajuste da temperatura          |                |
| <b>14</b> | Rotações                       |                |
| <b>15</b> | Grau de sujidade               |                |
| <b>16</b> | Ciclo rápido/Final do programa |                |
| <b>17</b> | Abertura da porta              |                |

### Indicação de texto corrido

- 18** Indicação para:
- Programa de lavagem com tempo
  - Início diferido de funcionamento
  - Estado do programa com tempo residual
  - Ajustes do utilizador residual
  - Funções adicionais
  - Mensagens de indicação e de falhas

- 19** Interface de comunicação

## Luzes-piloto



### A luz-piloto está a piscar

É possível seleccionar o programa ou a função.



### A luz-piloto está iluminada

O programa ou a função estão activados.



### A luz-piloto não está iluminada

O programa ou a função estão desactivados.

## Indicação de texto corrido

A indicação de texto corrido exibe diversas informações durante a selecção do programa e do decurso do programa.

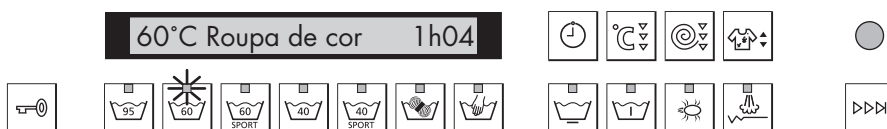









# Tabela de programas



Para a correcta selecção do programa devem ser observados os símbolos de tratamento das etiquetas da roupa como, p. ex. .

## Programas principais

Programa/Símbolo	Finalidade
<b>Roupa branca 95 °C</b> 	Algodão branco, linho, p. ex. roupa da cama, toalhas de mesa e guardanapos, toalhas em felpa, roupa interior branca ou que não desbota.
<b>Roupa de cor 60 °C</b> 	Algodão de cor, p. ex., blusas, aventais, camisas, roupa de cama de cor.
<b>Desporto 60 °C</b> 	Roupa do quotidiano, tecidos mistos, roupa de desporto com pouca sujidade.
<b>Roupa de cor 40 °C</b> 	Algodão de cor, com tingimento não resistente a altas temperaturas, p. ex., roupa de desporto e calças de ganga com sujidade.
<b>Desporto 40 °C</b> 	Roupa do quotidiano, tecidos mistos, roupa de desporto com pouca sujidade.
<b>Lã 30 °C</b> 	Tratamento delicado de lãs e outros tecidos sensíveis. Apenas para lã com acabamento antifeltrante e identificada como sendo lavável na máquina.
<b>Lavagem manual</b> <b>20 °C</b> 	Para todas as peças de vestuário que ostentam o símbolo de tratamento  .





Os dados de consumo apresentados de seguida, são meramente indicativos. Estes dados podem sofrer alterações, p. ex., no caso de roupa em felpa, temperatura ambiente baixa, água de alimentação muito fria ou com pequenas cargas. Durante o decurso do programa o tempo residual apresentado é ajustado às condições reais. É possível que o elementos de indicação pare durante alguns minutos.

**Decurso do programa/Dados de consumo**

<b>Capacidade de carga</b>	<b>Rotações<sup>1</sup></b>	<b>Duração do programa<sup>2</sup></b>	<b>Água</b>	<b>Energia</b>
5 kg	1200 r/min	1h22	52 l	1,8 kWh
5 kg	1200 r/min	1h04	39 l	0,85 kWh
2,5 kg	1200 r/min	0h39	37 l	0,7 kWh
5 kg	1200 r/min	0h57	50 l	0,6 kWh
2,5 kg	1200 r/min	0h29	37 l	0,4 kWh
2 kg	800 r/min	0h45	52 l	0,2 kWh
1,5 kg	600 r/min	0h38	45 l	0,1 kWh

<sup>1</sup> Ajuste de fábrica

<sup>2</sup> Em caso de ligação monofásica de 230 V, 10 A, a duração do programa prolonga-se.

<b>Programa/Simbolo</b>	<b>Finalidade</b>
<b>Higiene do aparelho</b> 	Sem roupa. Os possíveis germes são fortemente reduzidos com vapor.
<b>Alisamento por vapor</b> 	A roupa seca, com vincos, é parcialmente alisada e humedecida para o engomar.
<b>Roupa delicada</b> <b>40 °C</b> 	Programa para roupa especialmente delicada, p. ex. gabardinas, saias, blusas em perlon, nylon ou trevira. É necessário seleccionar  +  .



**Decurso do programa/Dados de consumo**

<b>Capacidade de carga</b>	<b>Rotações<sup>1</sup></b>	<b>Duração do programa<sup>2</sup></b>	<b>Água</b>	<b>Energia</b>
0 kg	sem centrifugação	0h22	6 l	0,3 kWh
1,5 kg	sem centrifugação	0h18	1 l	0,1 kWh
2 kg	800 r/min	0h58	46 l	0,5 kWh

<sup>1</sup> Ajuste de fábrica

<sup>2</sup> Em caso de ligação monofásica de 230 V, 10 A, a duração do programa prolonga-se

## Programas adicionais

### Delicada

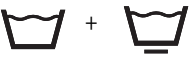

Com este botão, o programa delicado é adicionado ao respectivo programa de lavagem. A roupa é tratada ainda com mais cuidado. Os movimentos de lavagem e o número de rotações são reduzidos. Durante o enxaguamento o nível de água aumenta. O tempo de lavagem é parcialmente reduzido.

Selector de programa	Capacidade de carga	Rotações	Duração do programa	Água	Energia
	3 kg	800 r/min	– aprox. 3 min	+ aprox. 5 l	0 kWh

### Pré-lavagem





Com este botão é adicionada uma pré-lavagem ao respectivo programa de lavagem.

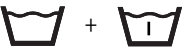



Com a pré-lavagem, o tempo do programa e os dados de consumo alteram-se de acordo com a seguinte tabela.

Selector de programa	Rotações	Duração do programa	Água	Energia
	de acordo com o programa de lavagem seleccionado	+ aprox. 15 min	+ aprox. 10 l	+ aprox. 0,2 kWh

## Anti-ácaros



Com este botão pode adicionar a função Anti-ácaros aos programas de roupa branca  e roupa de cor . A lavagem principal é prolongada e o enxaguamento é intensificado, respeitando a temperatura predefinida. Esta função é especialmente adequada para pessoas com alergia a ácaros. Os ácaros morrem e os alérgenos são muito bem enxaguados.

Selector de programa	Duração do programa	Água	Energia
 + 	+ aprox. 1h10	+ aprox. 60 l	+ aprox. 0,4 kWh
 + 	+ aprox. 0h50	+ aprox. 50 l	+ aprox. 0,3 kWh

## Higiene do aparelho



Se o botão  for premido sem qualquer selecção prévia de um programa principal, é ajustado o programa «Higiene do aparelho».

Com este programa é aquecida uma pequena quantidade de água até aprox. 80 °C. Os possíveis germes são fortemente reduzidos com vapor.

- ▶ Não coloque roupa dentro do aparelho.
- ▶ Feche a porta do aparelho.
- ▶ Toque no botão .
  - A indicação de texto corrido exibe Higiene do aparelho 0h22 .

## Alisamento por vapor





Adicionando esta função a um programa principal, o programa de lavagem é adaptado de forma que a formação de vincos, no final do programa, seja minimizada.

No final do programa de lavagem é efectuado o acabamento com vapor. Neste processo, os vincos da roupa são reduzidos e, simultaneamente, a roupa é vaporizada. A roupa está quente após o acabamento com vapor e, para facilitar o engomar, deve ser estendida ou colocada no secador sem grande demora.

Para que seja evitada uma nova formação de vincos no final do programa, o ciclo anti-vincos é substancialmente prolongado após o alisamento por vapor. Tocando no botão , é possível retirar a roupa do aparelho a qualquer momento.

Com o alisamento por vapor o consumo de água e o tempo do programa aumentam ligeiramente. Preferencialmente deve ser seleccionado para peças de vestuário com fácil formação de vincos como, p. ex., camisas e blusas.

Selector de programa	Capacidade de carga	Rotações	Duração do programa	Água	Energia
 + 	2 kg	1000 r/min	+ aprox. 18 min	+ aprox. 5 l	+ aprox. 0,1 kWh



O alisamento por vapor também pode ser seleccionado como um programa separado.

Nesse processo, a roupa seca, com vincos, é parcialmente alisada e humedecida para o engomar.

▶ Coloque a roupa no aparelho (máx. 1,5 kg).

▶ Feche a porta do aparelho.

▶ Toque no botão .

– A indicação de texto corrido exhibe Alisam. por vapor 0h18.

## Sujidade



Se for indicado o grau de sujidade, o programa de lavagem pode ser ajustado ao grau de sujidade da roupa. É apresentado ajuste seleccionado.





### Ajustes disponíveis

- sujidade ligeira
  - O programa de lavagem seleccionado é adequado para a roupa do quotidiano com ligeiramente suja.
- sujidade moderada
  - O tempo de lavagem é ligeiramente prolongado.
- sujidade intensa
  - O tempo de lavagem do programa de lavagem seleccionado é claramente prolongado. Esta opção é recomendada, p. ex., para roupa de trabalho.
- sujidade muito intensa
  - É aumentado o nível de água do programa de lavagem seleccionado, é prolongado o tempo de lavagem e é executado um ciclo de enxaguamento adicional.
- Amolecer
  - Com esta função é possível adicionar uma fase de amolecimento ao programa de lavagem seleccionado (pode optar-se entre ½ h e 6 h). Nesse processo, a roupa é amolecida na água de lavagem. Preferencialmente deve ser seleccionado para roupa muito suja.







Para os programas ,  e  não é possível alterar grau de sujidade.

## Seleccionar programas parciais

- ▶ Seleccionar o programa principal de acordo com a etiqueta de lavagem
- ▶ Toque no botão  e aceder ao programa parcial pretendido.
- ▶ Para iniciar a partir de «Enxaguar», toque 1x no botão .
  - A parte do programa «Lavagem principal» é omitida.
- ▶ Para iniciar a partir de «Amaciar», toque 2x no botão .
  - A parte do programa «Lavagem principal» e «Enxaguar» é omitida.
- ▶ Para iniciar a partir de «Centrifugação», toque 3x no botão .
  - A parte do programa «Lavagem principal», «Enxaguar» e «Amaciar» é omitida.





## Funções adicionais

Função/Símbolo	Aplicações
<p data-bbox="179 279 308 311"><b>Início diferido</b></p> 	<p data-bbox="392 263 1024 406">Utilizar a tarifa bi-horária (faixa de ajuste 1 a 24 horas). As interrupção do fornecimento de energia, determinadas pelas centrais eléctricas locais, prolongam o tempo de diferimento pela duração do tempo de bloqueio. Todavia, este tempo não é indicado.</p>
<p data-bbox="134 430 352 462"><b>Ajuste da temperatura</b></p> 	<p data-bbox="392 430 1019 534">É possível alterar a temperatura de lavagem em incrementos de 10 °C ou 15 °C. Desta forma, é possível lavar artigos têxteis com sujidade ligeira, sem nódoas, de forma económica.</p> <p data-bbox="392 574 537 606"><b>Lavagem a frio</b></p> <p data-bbox="392 614 1024 686">Se for seleccionada uma temperatura inferior a 20 °C, a indicação de texto corrido exibe <span data-bbox="442 646 728 686">Lavagem a frio</span>.</p>
<p data-bbox="179 710 308 742"><b>Centrifugação</b></p> 	<p data-bbox="392 710 1024 885">A velocidade de centrifugação pode ser alterada em incrementos de 200 rotações por minuto (1200, 1000, 800, 600, 400 r/min, suspensão do enxaguamento, 1600, 1400 r/min). Desta forma é possível centrifugar roupa delicada com uma velocidade de centrifugação mais reduzida. Todavia, os tempos de secagem prolongam-se (consumo energético mais elevado em caso de secagem na máquina).</p>
<p data-bbox="156 917 330 981"><b>Ciclo rápido/ Final do programa</b></p> 	<p data-bbox="392 949 1024 1013">As respectivas partes de programa pode ser desmarcadas gradualmente, a qualquer momento, durante o decurso do programa, tocando no botão .</p>

# Ajustes do utilizador

Pode adaptar determinados ajustes do utilizador às suas necessidades. Se não estiver nenhum programa em curso, os ajustes podem ser realizados com a porta do aparelho aberta ou fechada. O procedimento é análogo para todos os ajustes.

## Acesso ao modo de ajuste

- ▶ Mantenha o botão  premido durante 5 segundos.
  - A indicação de texto corrido exibe .
- ▶ Tocando repetidamente no botão  são apresentados os diferentes ajustes.
- ▶ Altere o ajuste tocando no botão .
  - Este ajuste é aplicado directamente e não requer confirmação.

## Sair do modo de ajuste

- ▶ Toque as vezes necessárias no botão , até a indicação de texto corrido exibir .

Se, durante 1.5 segundos, não for premido nenhum botão, a indicação de texto corrido exibe .



 aparece apenas se tiverem sido alterados ajustes.









## Enxaguamento

É possível ajustar a intensidade do enxaguamento para 5 níveis diferentes.

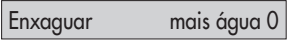
- Mais água 0
  - Nível de água normal
- Mais água 1
  - A cada programa de lavagem é adicionado um enxaguamento complementar.
- Mais água 2
  - O nível de água é aumentado em 1 a 3 cm a cada lavagem.
- Mais água 3
  - A cada programa de lavagem é adicionado um enxaguamento complementar e, adicionalmente, o nível de água é aumentado em 1 a 3 cm a cada lavagem.
- Protecção da pele
  - A cada programa de lavagem são adicionados dois ciclos de enxaguamento complementares e o nível de água é aumentado em 5 cm a cada lavagem. Esta função destina-se especialmente às pessoas com pele sensível ou com possibilidade de alergia ao detergente daroupa.





### Alterar a intensidade do enxaguamento

- ▶ Mantenha o botão  premido durante 5 segundos.
  - A indicação de texto corrido exibe .
- ▶ Toque 1x no botão .
- A indicação de texto corrido exibe  (ajuste de fábrica).
- ▶ Toque as vezes necessárias no botão , até ser apresentado o ajuste pretendido.
- ▶ Para sair do modo, toque as vezes necessárias no botão , até a indicação de texto corrido exibir .

## Bloqueio de segurança

O bloqueio de segurança tem por objectivo evitar a activação ou interrupção acidental de um programa de lavagem por parte de crianças pequenas. Com o ajuste «Bloqueio de segurança LIGADO» é apenas possível iniciar um programa quando dois botões são premidos simultaneamente.

### Activar/desactivar o bloqueio de segurança

- ▶ Mantenha o botão  premido durante 5 segundos.
  - A indicação de texto corrido exibe **Modo de ajuste**.
- ▶ Toque 2x no botão .
  - A indicação de texto corrido exibe **Bloqueio segurança DESL** (ajuste de fábrica).
- ▶ Altere o ajuste tocando no botão .
  - A indicação de texto corrido exibe **Bloqueio segurança LIG**.
- ▶ Para sair do modo, toque as vezes necessárias no botão , até a indicação de texto corrido exibir **Ajustes guardados**.

## Tipo de detergente

Para a lavagem com detergente por componentes estão disponíveis programas especiais. Primeiro, é necessário seleccionar e memorizar o tipo de detergente pretendido. O tipo de detergente vem ajustado para «Standard».

Existem as seguintes opções:

### ■ Lavagem ecológica

Detergente base e branqueador

- Com a lavagem ecológica, primeiro, é adicionado o detergente base à água de lavagem (a partir do compartimento **II**) e a água de lavagem é aquecida até aos 40 °C. Após aprox. 6 minutos, é adicionado o branqueador à água de lavagem (a partir do compartimento **I**).

### ■ Lavagem com sabão

Agente amaciador e detergente de sabão

- Se estiver seleccionado o programa lavagem com sabão, no início do programa, é primeiro adicionado o agente amaciador (a partir do compartimento **I**) e, em seguida, é adicionado o detergente de sabão (a partir do compartimento **II**).

### ■ Standard

Apenas um componente de detergente.



Apenas é possível proceder a esta selecção depois de estar ajustado o tipo de detergente pretendido.







▶ Seleccionar o programa principal.

▶ Toque 2x no botão .

– A indicação de texto corrido exhibe

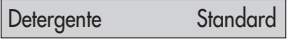
**Lavagem sabão**

## Alterar o tipo de detergente

- ▶ Mantenha o botão  premido durante 5 segundos.
  - A indicação de texto corrido exhibe  .
- ▶ Toque 3x no botão  .
  - A indicação de texto corrido exhibe  (ajuste de fábrica).
  - Toque as vezes necessárias no botão  , até ser apresentado o ajuste pretendido.
- ▶ Para sair do modo, toque as vezes necessárias no botão  , até a indicação de texto corrido exhibir  .

## Centrifugar







O número de rotações predefinido está ajustado para 1200 r/min. É possível alterar este número de rotações de forma a cada programa de lavagem ser, p. ex., centrifugado com 1600 r/min ou, p. ex., ser limitado a 800 r/min.



Uma redução das rotações é efectuada em todos os programas.

O aumento das rotações é apenas aplicado nos programas adequados como, p. ex., roupa branca.







## Ajustar as rotações máximas

- ▶ Mantenha o botão  premido durante 5 segundos.
  - A indicação de texto corrido exhibe  .
- ▶ Toque 4x no botão  .
  - A indicação de texto corrido exhibe  (ajuste de fábrica).
  - Toque as vezes necessárias no botão  , até ser apresentado o ajuste pretendido.
- ▶ Para sair do modo, toque as vezes necessárias no botão  , até a indicação de texto corrido exhibir  .

## Abertura automática da porta

Com o ajuste «Abertura automática da porta LIGADO», a porta abre-se automaticamente após o final do programa. Com o ajuste «Abertura automática da porta DESLIGADO», a porta mantém-se fechada após o final do programa e pode ser aberta com o botão .

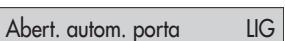





### Activar/desactivar a abertura automática da porta

- ▶ Mantenha o botão  premido durante 5 segundos.
  - A indicação de texto corrido exhibe .
- ▶ Toque 5x no botão .
- A indicação de texto corrido exhibe  (ajuste de fábrica).
- ▶ Altere o ajuste tocando no botão .
- A indicação de texto corrido exhibe .
- ▶ Para sair do modo, toque as vezes necessárias no botão , até a indicação de texto corrido exhibir .

## Seleção do idioma

É possível alterar o idioma da indicação de texto corrido.

### Alterar idioma

- ▶ Mantenha o botão  premido durante 5 segundos.
  - A indicação de texto corrido exhibe .
- ▶ Toque 6x no botão .
- A indicação de texto corrido exhibe  («Texto em alemão») (ajuste de fábrica).
- ▶ Toque as vezes necessárias no botão , até ser apresentado o ajuste pretendido.
- ▶ Para sair do modo, toque as vezes necessárias no botão , até a indicação de texto corrido exhibir .

# Lavar roupa

## Preparar o aparelho

► Verifique se o compartimento para objectos estranhos **1** está correctamente encaixado.

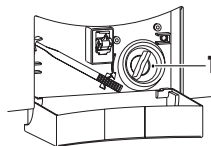

► Ligue a ficha à tomada ou ligue o interruptor de parede.

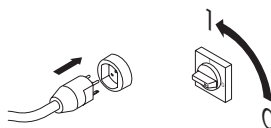

► Abra a torneira de água.



► Para abrir a porta do aparelho, toque no botão .

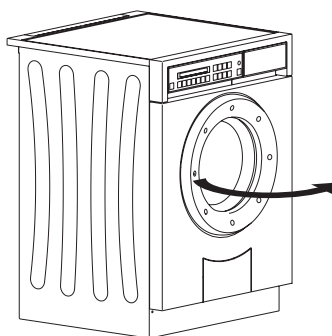

## Colocar a roupa no aparelho

- ▶ Colocar a roupa seca no aparelho (máx. 5 kg).
  - Em caso de roupa branca e roupa de cor com sujidade normal encha totalmente o tambor.
  - Em caso de roupa branca e roupa de cor com sujidade intensa encha  $\frac{3}{4}$  do tambor.
  - Em caso de algodão de tratamento fácil, fibras sintéticas brancas e de cor, bem como tecidos mistos, encha apenas  $\frac{1}{2}$  do tambor.
  - Em caso de roupa delicada, roupa de lã, seda, acrílico e cortinados encha  $\frac{1}{4}$  do tambor.

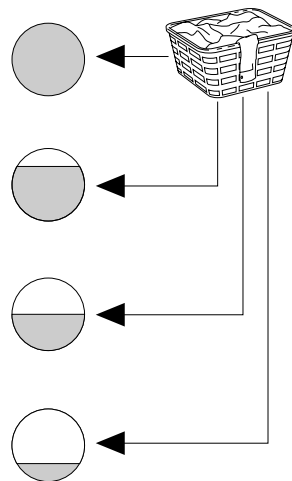

Em caso de roupa molhada, reduza a carga para metade.

Para evitar um funcionamento irregular, ruídos vibratórios e interrupções da centrifugação, não deve colocar uma peça única, pesada, no fundo do tambor.

- ▶ Feche a porta do aparelho.
  - A indicação de texto corrido exibe **Seleccionar programa**.
  - As luzes-piloto dos selectores de programa estão a piscar.
  - O aparelho está pronto para a selecção do programa.

Se, ao longo de 20 segundos, não for seleccionado um programa, os elementos de indicação apagam-se. Todavia, continua a ser possível proceder à selecção do programa.

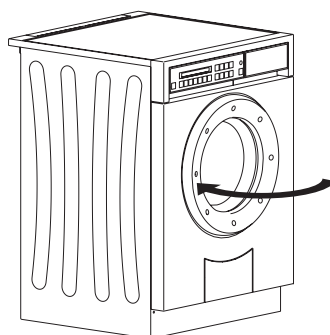

## Adicionar detergente

- ▶ Puxe a gaveta do detergente até ao batente.

### Detergente em pó

Ao utilizar detergente em pó, a tampa **1** no compartimento **II** tem de estar aberta.

- ▶ Levante a tampa **1** e empurre-a para trás.

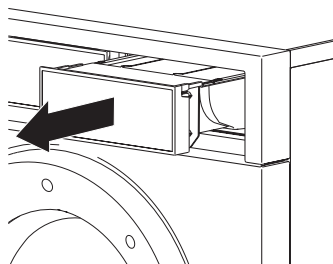

### Detergente líquido

Ao utilizar detergente líquido, a tampa **1** no compartimento **II** tem de estar fechada.

- ▶ Puxe a tampa **1** completamente para a frente e rebata-a para baixo.

Adicionar detergente líquido no máximo até à marca superior.

Os detergentes líquidos podem apenas ser utilizados para a lavagem principal, com programas sem pré-lavagem. Além disso, destinam-se apenas a temperaturas de lavagem entre os 30 e 60 °C. Nos programas de 95 °C estes detergentes têm uma capacidade de lavagem mais reduzida, uma vez que não contêm branqueadores.

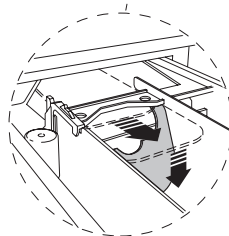
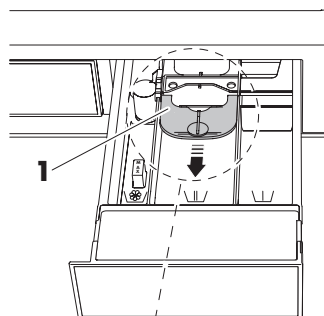

Os detergentes líquidos são vantajosos para os programas «Desporto», «Lã», «Roupa delicada» e nos programas de cuidados especiais.

### Detergente líquido e início diferido

Quando se utiliza o início diferido, deve ser utilizada uma ajuda de dosagem (p. ex. esfera) directamente no tambor, com a roupa. Deve ter-se atenção para o líquido não entrar em contacto com a roupa durante o início diferido.



## Dosagem do detergente



**Uma dosagem excessiva pode causar uma intensa formação de espuma. Consequentemente pode obter um mau resultado de lavagem e, na pior das hipóteses, pode ocorrer uma falha no aparelho.**

A quantidade de detergente necessária depende do grau de sujidade da roupa, da quantidade da roupa, da dureza da água e produto utilizado. É necessário ajustar a dosagem do detergente de modo correspondente. Observe as instruções dos fabricantes de detergentes.

A dureza da água é abreviadamente designado por °fH (grau de dureza francês). A dureza da água é dividida em três grupos:

- macia 0 °fH até 15 °fH
- média 15 °fH até 25 °fH
- dura acima dos 25 °fH (se necessário, utilizar um agente amaciador e reduzir a dosagem do detergente)

Os Serviços Municipalizados de Água competentes podem dar informações acerca dos valores locais.

## Compartimento

Detergente para a pré-lavagem	compartimento I
Detergente para a lavagem principal	compartimento II
Amaciador de roupa	compartimento III

### Lavagem ecológica

Detergente base	compartimento II
Detergente branqueador	compartimento I
Amaciador de roupa	compartimento III

### Lavagem com sabão

Agente amaciador	compartimento I
Detergente de sabão	compartimento II
Amaciador de roupa	compartimento III

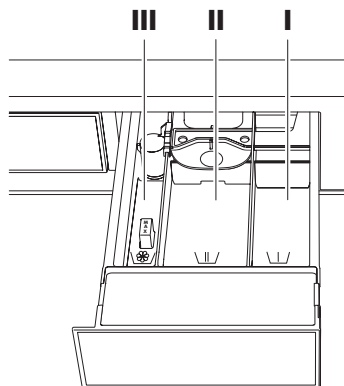



Adicionar amaciador de roupa no máximo até à marca «MAX». Se a secagem da roupa for efectuada numa máquina (secador de roupa), deve prescindir-se do amaciador.

A secagem num secador de roupa confere um toque macio, aveludado à roupa.

- ▶ Feche completamente a gaveta do detergente.
- ▶ Seleccionar o programa de lavagem.

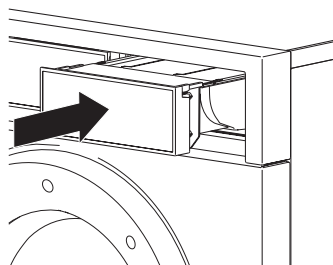

## Detergente de sabão

Para a lavagem com detergente de sabão é necessário seleccionar o programa adicional «Lavagem com sabão».

Uma vez que o sabão aglutina calcário, os detergentes de sabão devem apenas ser utilizados com água macia ou de dureza média (até 25 °fH) e com a adição de um produto anticalcário. Caso contrário pode ocorrer a formação de sabão calcário na roupa e no aparelho. Além disso, pode ser necessário proceder à reparação de elementos de aquecimento da cuba com calcário.

## Aplicação de goma, impermeabilização e tingimento de artigos têxteis

É possível proceder à aplicação de goma ou à impermeabilização de artigos têxteis no aparelho. O produto de impermeabilização ou a goma podem ser adicionados no compartimento **III**. A selecção do programa deve estar em conformidade com a etiqueta de lavagem. É necessário aceder ao programa parcial «Amaciar».

É possível tingir artigos têxteis no aparelho com produtos adequados para o efeito. É fundamental que observe as advertências e indicações de segurança do respectivo fabricante.

## Seleccionar o programa de lavagem

### «Tip and go»

Os programas principais são iniciados através do toque de um único botão. Todas as informações necessárias, relativas ao programa, são atribuídas aos respectivos programas de lavagem através do comando.

Os programas e funções adicionais são igualmente seleccionados através de toque do respectivo botão.



Se, após aprox. 20 segundos, não tocar noutro botão, o programa de lavagem seleccionado inicia automaticamente.

Se, depois de tocar num botão, a indicação de texto corrido exibir

**Bloqueio segurança**

, está activado o bloqueio de segurança.



Com ajuda da 'Tabela de programas', determine qual é o programa adequado para a sua roupa.

## Seleccionar o programa principal

- ▶ Feche a porta do aparelho.
  - As luzes-piloto dos selectores de programa estão a piscar.



- ▶ Toque no selector do programa pretendido.
  - A luz-piloto do programa seleccionado está iluminada.
  - É exibida a temperatura de lavagem, o programa de lavagem seleccionado e a duração prevista do programa de lavagem (horas/minutos).
  - As luzes-piloto dos programas adicionais que agora podem ser escolhidos piscam durante 20 segundos.



Durante este tempo é também possível seleccionar um novo programa de lavagem. Todos os programas adicionais já activados são apagados e têm de ser seleccionados de novo.

- Se, em seguida, após aprox. 20 segundos, não tocar noutra botão, o programa de lavagem seleccionado inicia automaticamente.

## Acrescentar Delicada / Pré-lavagem / Anti-ácaros/ Alisamento por vapor

- ▶ Toque no respectivo botão     enquanto as luzes-piloto estão a piscar.
  - A indicação de texto corrido apresenta a nova duração do programa.

## Ajustar o início diferido

- ▶ Selecciono o programa.
- ▶ Mantendo o botão  premido, ajuste o tempo de diferimento do início até, no máximo, 24 horas.

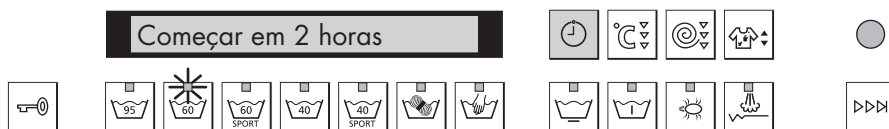



- Durante o tempo de diferimento do início, é possível adicionar roupa ao tambor a qualquer momento.
- Depois de decorrido o tempo previamente seleccionado, o programa de lavagem seleccionado inicia automaticamente. O programa de lavagem e a duração prevista do programa voltam a ser exibidos.



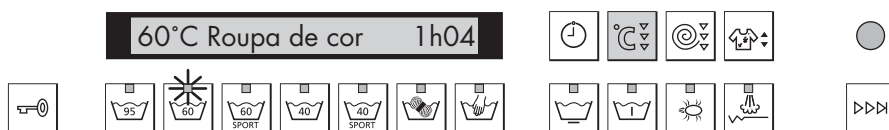

Com o tempo de diferimento do início em curso, é possível reduzir o restante tempo de diferimento em incrementos de uma hora, até chegar a zero, se tocar repetidamente no botão .

## Reduzir a temperatura de lavagem





- ▶ Após a selecção do programa, toque imediatamente uma ou mais vezes no botão .
- É apresentada a nova temperatura de lavagem.
- É possível alterar a temperatura de lavagem no início de um programa de lavagem em curso.

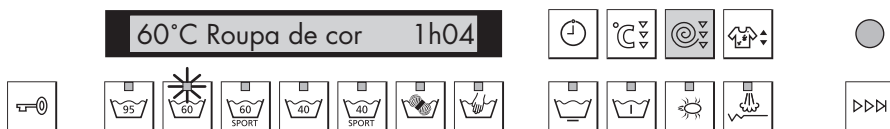

Nos programas  e  a temperatura de lavagem pode ainda ser aumentada em 10 °C.

## Ajustar as rotações ou a suspensão do enxaguamento



- ▶ Após a selecção do programa, toque uma ou mais vezes no botão .
- São exibidas as novas rotações, p. ex. **Número de rotações 800** ou **Suspensão enxaguamento**.
- É possível alterar o ajuste actual durante o funcionamento de um programa de lavagem.



O número proposto e o número máximo ajustável das rotações depende do programa de lavagem seleccionado. Com o ajuste «Suspensão do enxaguamento», a roupa permanece na água de enxaguamento após o último enxaguamento. Não é realizada a centrifugação nem a centrifugação intermédia.

## Seleccionar o grau de sujidade

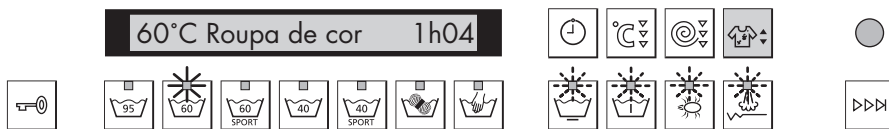

- ▶ Imediatamente após a selecção do programa, toque as vezes necessárias no botão , até o elemento de indicação exibir o respectivo grau de sujidade

sujidade ligeira

/ sujidade moderada /

sujidade intensa

/ sujidade muito intensa /

Amolecer

2h00

- É apresentada a duração prevista do programa de lavagem.



Para os programas , e não é possível alterar grau de sujidade.

## Ajustar o tempo de amolecimento

Se, no grau de sujidade, tiver sido seleccionado «Amolecer», o botão não ajusta o início diferido, mas o tempo de amolecimento.

Toque as vezes necessárias no botão , até ser apresentado o tempo de amolecimento pretendido.

O tempo de amolecimento pode ser ajustado em incrementos de 30 minutos numa faixa de 2 horas até 30 minutos e, em seguida, de 6 horas para 30 minutos.



O amolecimento não pode ser programado em conjunto com o início diferido.

Quando a água do amolecimento não deve ser utilizada para a lavagem principal, seleccione o programa de lavagem pretendido com o programa adicional .

## Activar a lavagem com sabão/lavagem ecológica

Se pretender utilizar um detergente por componentes (normalmente três componentes separados: detergente base, agente tensioactivo, branqueadores), tem de proceder à respectiva selecção e memorização. Em seguida, pode seleccionar estas funções em adição aos respectivos programas principais.

Uma vez que a pré-lavagem, a lavagem com sabão e a lavagem ecológica se excluem mutuamente, a selecção adicional de todas as 3 funções é efectuada com o botão .

- Tocando 1x activa a função pré-lavagem.
- Tocando 2x selecciona o tipo de detergente para a roupa ajustado para o programa seleccionado.

► Seleccionar o programa principal.

► Toque 2x no botão .

- O elemento de indicação comuta de

60°C Roupa de cor 1h04 para

Lavagem sabão em caso de lavagem com sabão, ou

Lavagem ecológica em caso de lavagem ecológica.



É apenas possível seleccionar a lavagem com sabão/lavagem ecológica, se tal tiver sido ajustado previamente nos ajustes do utilizador.



## Desmarcar partes de programas / seleccionar programas parciais

- ▶ Toque as vezes necessárias no botão , até ser apresentada a parte do programa pretendida.
  - O respectivo tempo residual até ao final do programa também é exibido.

É possível aceder às seguintes partes de programas:

- da lavagem principal para o enxaguamento
- do enxaguamento para o amaciamento
- do amaciamento para a centrifugação
- da centrifugação para o esvaziamento



Com um programa de lavagem iniciado, não é possível omitir a parte do programa «Esvaziar». É necessário aguardar até esta parte do programa ter concluído completamente.

A memória de programas integrada faz com que, após uma falha de alimentação eléctrica, o funcionamento de um programa de lavagem em curso continue.

## Correcção do ajuste

### Durante a selecção do programa

- ▶ Volte a tocar num selector de programa.
  - Todos os ajustes foram apagados. Pode efectuar uma nova selecção de programa.





Assim que o programa for iniciado deixa de ser possível efectuar alterações. É necessário interromper o programa.

## Interromper o programa antes do tempo ajustado

- ▶ Toque as vezes necessárias no botão , até ser exibido

 .

## Seleção de programa com o bloqueio de segurança activado

- ▶ Feche a porta do aparelho.
  - Quando o bloqueio de segurança está activado, a indicação de texto corrido exibe **Bloqueio segurança**.
  - As luzes-piloto dos selectores de programa estão a piscar.
- ▶ Mantenha o botão  premido.
- ▶ Além disso, toque no selector de programa pretendido, p. ex. .

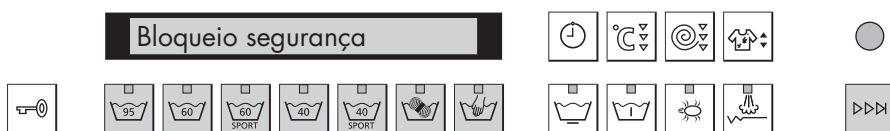

Acedeu ao programa. Até ao início do programa, a utilização posterior pode ocorrer sem se que se tenha de ter em consideração o bloqueio de segurança.

## Interromper o programa

- ▶ Mantenha o botão  premido e, adicionalmente, toque no selector do programa activo (a luzpiloto pisca).

## Final do programa

### Sistema anti-vincos

Antes do final do programa, é efectuado um ciclo que reduz os vincos. Este ciclo demora entre 1 a 2 minutos. Se tiver seleccionado alisamento por vapor, este ciclo prolonga-se até aprox. 60 minutos, para que seja impedida uma nova formação de vincos.



Tocando no botão , é possível retirar a roupa do aparelho em qualquer momento do ciclo anti-vincos.

### Em caso de abertura automática da porta **DESACTIVADA**

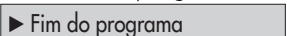
Após o final do programa, a indicação de texto corrido apresenta, durante 20 minutos  .

- ▶ Toque no botão  .
  - A porta do aparelho abre-se e a roupa pode ser retirada.



Em caso de falha de energia é possível abrir a porta do aparelho através do desbloqueio de emergência.

### Com a abertura automática da porta **ACTIVADA**

- No final do programa, a porta abre automaticamente.
- É possível retirar a roupa.

## Retirar a roupa com a função suspensão do enxaguamento activada

Depois de decorrido um programa com a função suspensão do enxaguamento, é necessário esvaziar primeiro a água.

### Esvaziamento com centrifugação

- ▶ Toque 1x no botão .
- A roupa é centrifugada com as rotações previstas para o programa de lavagem concluído.

### Esvaziamento sem centrifugação

- ▶ Toque 2x no botão .

## No final de um dia de utilização do aparelho

- ▶ Feche a torneira da água.
- ▶ Tire a ficha da tomada ou desligue o interruptor de parede.
- ▶ Limpe os compartimentos para detergente.

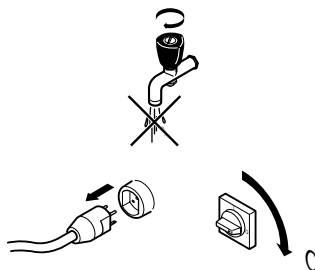

## Verifique a borracha de vedação da porta

- ▶ No final de cada dia de utilização do aparelho remova resíduos ou objectos estranhos da borracha de vedação da porta.
- ▶ Nunca encoste a porta, não a feche.

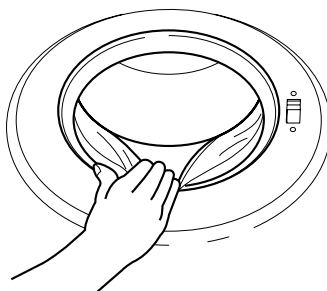

# Cuidados e manutenção

## Limpeza do aparelho

Com uma dosagem correcta de detergente o interior do aparelho limpa-se automaticamente. Para evitar manchas, limpe imediatamente os resíduos de detergente do aço crómio com um pano macio.

## Limpeza da gaveta do detergente

Com uma dosagem normal de detergente, os compartimentos para detergente limpam-se com água que entra no aparelho.

Em caso de sujidade mais intensa, limpar os compartimentos para detergente. Para esse efeito, é possível retirar a gaveta do detergente **1** para fora.

- ▶ Puxe a gaveta do detergente **1** até ao batente, eleve-a ligeiramente e retire-a.

Para efeitos de limpeza, é possível retirar a tampa de aspiração **2** do compartimento  (para amaciadores de roupa).

- ▶ Puxe a tampa de aspiração **2** para cima, na direcção da seta.

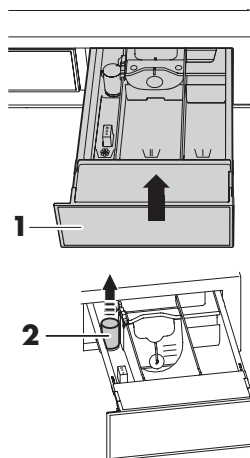

## Limpeza do filtro de entrada de água

Para impedir entupimentos, verifique periodicamente o crivo do filtro **3** e, se necessário, limpe-o.



Após trabalhos de manutenção na entrada de água, certifique-se da estanqueidade do mesmo.

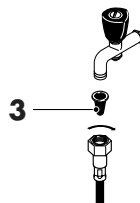

## Esvaziamento de emergência



**O aparelho pode estar quente. Perigo de queimadura. Antes de um esvaziamento de emergência deixe que o mesmo arrefeça.**

Se, em caso de entupimento ou bloqueio da bomba de descarga, durante uma falha de funcionamento ou uma falha de alimentação eléctrica ainda se encontrar água dentro do aparelho, esta tem de ser drenada conforme descrito de seguida.

- ▶ Para abrir a tampa **1** exerça pressão na direcção da seta.
  - A tampa abre ligeiramente.



- ▶ Abra a tampa **1** completamente para baixo.
  - A tampa funciona simultaneamente como um colector para a água que sai do aparelho.

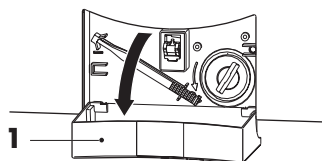

- ▶ Rodando o compartimento para objectos estranhos **2** lentamente para a esquerda, solte-o um pouco e deixe sair a água de forma controlada.

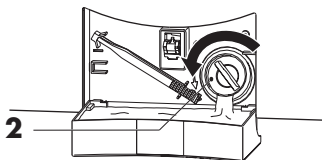

- ▶ Ao longo deste processo, poderá ser necessário esvaziar algumas vezes a tampa. Para esse efeito feche o compartimento para objectos estranhos, rodando-o para a direita e puxando a tampa para a frente.

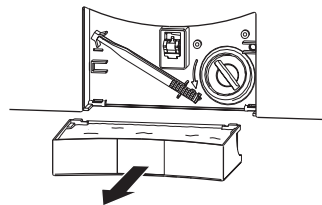

- ▶ Esvazie a tampa e volte a encaixá-la (horizontalmente até ao batente).



Para drenar a água também é possível remover a tampa e utilizar uma vasilha maior para recolher a água. O aparelho pode conter até 30 litros de água.

## Limpeza do compartimento para objectos estranhos

O compartimento para objectos estranhos **1** deve ser limpo periodicamente de possíveis depósitos.



Após a lavagem de cobertores de animais de estimação ou outras peças com grande formação de borbotos, o compartimento para objectos estranhos também deve ser limpo.

- ▶ Esvazie a água residual, consulte 'Esvaziamento de emergência'.
- ▶ Em seguida, desenrosque o compartimento para objectos estranhos **1** completamente para o lado esquerdo e limpe-o.
- ▶ Elimine objectos estranhos (botões, moedas, etc.).
- ▶ Verifique se é possível rodar o rotor **2** da bomba de escoamento. Para isso, utilize a chave do desbloqueio de emergência. Se não for possível rodar o rotor **2**, contacte o nosso Serviço de Apoio ao Cliente.

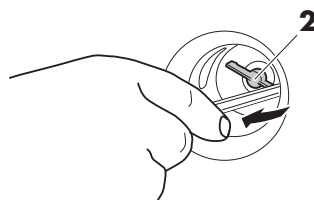
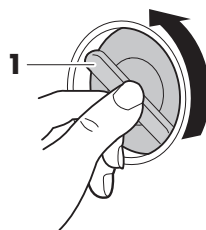

O rotor **2** pode mover-se bruscamente. Isto deve-se à construção e não significa que existe um objecto estranho ou uma falha.

- ▶ Volte a enroscar o compartimento para objectos estranhos **1** até ao batente.
- ▶ Coloque a tampa e feche-a.

# Resolução de falhas

## O que fazer ...

... se a indicação de texto corrido exibir A2 Contr. saída água

Causa possível	Resolução
<ul style="list-style-type: none"><li>■ O compartimento para objectos estranhos está entupido ou a bomba de escoamento está bloqueada.</li><li>■ Tubo flexível de descarga dobrado.</li><li>■ A saída de água ou o sifão da instalação doméstica estão entupidos.</li></ul>	<ul style="list-style-type: none"><li>▶ Eliminar a falha.</li><li>▶ Tocar no botão <span style="border: 1px solid black; padding: 2px;">▶▶▶</span> para confirmar a indicação da falha.</li><li>▶ Iniciar o programa de novo.</li><li>▶ Se a mensagem voltar a ser apresentada, anote o número do erro, desligar a água e interromper a alimentação eléctrica.</li><li>▶ Contactar a Assistência Técnica.</li></ul>

... se a indicação de texto corrido exibir A3 Aparelho desnivelado /

Nivelar o aparelho!

Causa possível	Resolução
<ul style="list-style-type: none"><li>■ Para o alisamento por vapor é necessário que o aparelho esteja nivelado.</li></ul>	<ul style="list-style-type: none"><li>▶ Optimizar o alinhamento do aparelho de acordo com o manual de instalação</li></ul>



**... se a indicação de texto corrido exibir**

A9 Contr. entrada água

Causa possível	Resolução
<ul style="list-style-type: none"><li>■ Torneira de água fechada.</li><li>■ Crivo do filtro da alimentação entupido.</li><li>■ Interrupção da alimentação de água.</li><li>■ Pressão insuficiente da água.</li></ul>	<ul style="list-style-type: none"><li>▶ Eliminar a falha ou aguarde até a alimentação de água ser restabelecida.</li><li>▶ Tocar no botão  para confirmar a indicação da falha.</li><li>▶ Iniciar o programa de novo.</li><li>▶ Se a mensagem voltar a ser apresentada, anote o número do erro, desligar a água e interromper a alimentação eléctrica.</li><li>▶ Contactar a Assistência Técnica.</li></ul>

**... se a indicação de texto corrido exibir**

Fó consultar instruções

Causa possível	Resolução
<ul style="list-style-type: none"><li>■ O aparelho não está estaque.</li></ul>	<ul style="list-style-type: none"><li>▶ Fechar a torneira da água.</li><li>▶ Tocar no botão  para confirmar a indicação da falha.</li><li>▶ Não interromper a alimentação eléctrica durante aprox. 10 min., para que a bomba de descarga possa continuar a funcionar.</li><li>▶ Contactar a Assistência Técnica.</li></ul>

**... se a indicação de texto corrido exibir** F.. consultar instruções

<b>Causa possível</b>	<b>Resolução</b>
<ul style="list-style-type: none"><li>■ Diversas situações podem originar uma Mensagem «F».</li></ul>	<ul style="list-style-type: none"><li>▶ Tocar no botão <span style="border: 1px solid black; padding: 2px;">▶▶▶</span> para confirmar a indicação da falha.</li><li>▶ Interromper a alimentação eléctrica durante aprox. de 1 minuto.</li><li>▶ Voltar a restabelecer a alimentação eléctrica e seleccione um novo programa de lavagem.</li><li>▶ Se a mensagem voltar a ser apresentada, anote o número do erro, desligar a água e interromper a alimentação eléctrica.</li><li>▶ Contactar a Assistência Técnica.</li></ul> <p>Caso se encontre roupa no interior do aparelho:</p> <ul style="list-style-type: none"><li>▶ Proceder ao esvaziamento de emergência.</li><li>▶ Accionar o desbloqueio de emergência.</li><li>▶ Retirar a roupa.</li><li>▶ Contactar a Assistência Técnica.</li></ul>

**... se a indicação de texto corrido exibir** Formação de espuma: /

Programa prolongado

<b>Causa possível</b>	<b>Resolução</b>
<ul style="list-style-type: none"><li>■ Em caso de formação intensa de espuma durante a lavagem, é automaticamente adicionado mais um ciclo de enxaguamento ao programa de lavagem. Desta forma, o resultado de lavagem é melhorado, mas a duração do programa de lavagem é prolongada.</li></ul>	<ul style="list-style-type: none"><li>▶ Da próxima vez, reduzir a dosagem do detergente da roupa.</li><li>▶ Ajustar a dosagem do detergente da roupa à dureza da água.</li></ul>

... **se a indicação de texto corrido exibir** Interrupção centr.: /  
Desequilíbrio / ▶ Fim do programa

**Causa possível**

**Resolução**

- Peças de roupa de grande dimensão estão concentradas num dos lados do tambor.

- ▶ Para minimizar os desequilíbrios durante o programa de lavagem, as peças de roupa grandes e pequenas devem ser lavadas juntas.

... **se o tempo do programa for claramente superior ao tempo indicado**

**Causa possível**

**Resolução**

- Foi utilizado demasiado detergente (o enxaguamento é prolongado).
- Água de alimentação demasiado fria (o tempo de aquecimento é prolongado).
- Desequilíbrio intenso no tambor.
- Elementos de aquecimento com grande acumulação de calcário.

- ▶ No próximo ciclo de lavagem, reduzir a dosagem do detergente da roupa.
- ▶ Para minimizar os desequilíbrios durante o programa de lavagem, as peças de roupa grandes e pequenas devem ser lavadas juntas.
- ▶ Utilizar um produto anticalcário.

**... se, no final do programa, a roupa não estiver ou não estiver suficientemente centrifugada**

<b>Causa possível</b>	<b>Resolução</b>
■ O número de rotações ajustado foi demasiado reduzido.	▶ No próximo ciclo de lavagem, aumentar o número de rotações.
■ Desequilíbrio intenso no tambor.	▶ Para minimizar os desequilíbrios durante o programa de lavagem, as peças de roupa grandes e pequenas devem ser lavadas juntas.
■ Foi seleccionada a opção alisamento por vapor e o aparelho está desnivelado.	▶ Optimizar o alinhamento do aparelho de acordo com o manual de instalação.

**... se o aparelho vibrar muito durante a centrifugação**

<b>Causa possível</b>	<b>Resolução</b>
■ Os pés não estão correctamente nivelados.	▶ Optimizar o alinhamento do aparelho de acordo com o manual de instalação.
■ Os pernos de transporte não foram retirados.	▶ Retirar os pernos de transporte.
■ Desequilíbrio intenso no tambor.	▶ Para minimizar os desequilíbrios durante o programa de lavagem, as peças de roupa grandes e pequenas devem ser lavadas juntas.

### ... se não for possível abrir a porta do aparelho no final do programa com o botão

Causa possível	Resolução
■ A porta do aparelho está encravada.	▶ Exercer pressão na área de fecho (extremidade frontal da porta do aparelho). – A indicação de texto corrido exibe caracteres aleatórios. ▶ Tocar no botão  .
■ Alimentação eléctrica interrompida.	▶ Accionar o desbloqueio de emergência.

### ... se ficarem resíduos de detergente no compartimento para detergente

Causa possível	Resolução
■ Detergente solidificado ou húmido.	▶ Guardar o detergente num local seco.
■ O compartimento para detergente está húmido e foi premido o botão de início diferido.	▶ Secar o compartimento antes de adicionar o detergente.
■ Pressão de fluxo da água demasiado reduzida.	▶ Abrir completamente a torneira de água.
■ Entrada de água com calcário.	▶ Verificar a entrada de água e, se necessário, limpe o crivo do filtro. ▶ Limpar os injectores da gaveta do detergente.
■ A tampa para o detergente líquido está rebatida para baixo.	▶ Colocar a tampa na posição superior.

**... se ficarem resíduos de água ou de amaciador de roupa no compartimento para amaciador de roupa**

<b>Causa possível</b>	<b>Resolução</b>
■ A válvula de aspiração no compartimento para amaciador de roupa não está bem posicionada ou está entupida.	▶ Limpar a válvula de aspiração e encaixar a válvula no devido lugar.

## Abrir a porta do aparelho em caso de falha de energia



**Antes de retirar a roupa do tambor certifique-se de que este está parado. Ao tocar num tambor em rotação existe um perigo de ferimento considerável.**

- ▶ Feche a torneira da água.
- ▶ Tire a ficha da tomada ou desligue o aparelho no interruptor de parede.
- ▶ Abra a tampa do compartimento para objectos estranhos **1**.
- ▶ Se necessário, proceda ao esvaziamento de emergência.
- ▶ Retire a chave do desbloqueio de emergência **2** do suporte.
- ▶ Insira a chave do desbloqueio de emergência frontalmente na tampa de abertura **3**.
- ▶ Puxe a chave do desbloqueio de emergência para a direita, na direcção da seta.
- ▶ A porta do aparelho abre-se.

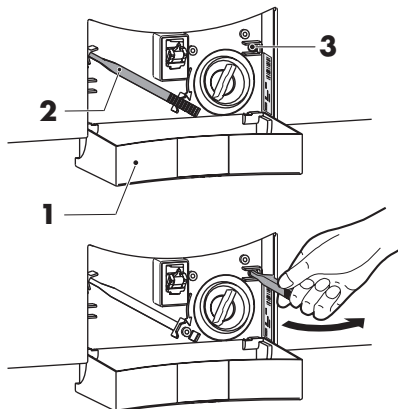



Se a chave do desbloqueio de emergência tiver desaparecido, pode utilizar uma chave de fendas.

# Dicas acerca da lavagem da roupa

## Símbolos de tratamento

Para uma lavagem correcta, observe os símbolos de tratamento das etiquetas da roupa.

## Dicas gerais

- Lave roupa branca e de cor separadamente.
- Esvazie os bolsos das peças de vestuário ou vire-os para fora. Elimine objectos estranhos (moedas, pregos, clips de escritório, etc.).
- Escove os bolsos de vestuário utilizado na indústria dos metais (limalhas causam danos na roupa e originam manchas de ferrugem).
- Abotoe a roupa da cama; corra os fechos de correr e colchetes; aperte os cintos em tecido e as tiras dos aventais.
- Lave as peças de vestuário mais pequenas (p. ex. meias de nylon, cintos) ou com fechos de correr e colchetes dentro de uma rede apropriada ou dentro de uma fronha.
- Remova as manchas específicas antes da lavagem com produtos adequados.
- Faça um pré-tratamento das zonas muito sujas (colarinhos, punhos, etc.) com sabão ou um produto especial.
- Para roupa muito suja seleccione o programa adicional «Pré-lavagem»  ou ajuste o «Grau de sujidade» para «sujidade intensa» ou «sujidade muito intensa».
- Lãs e outros tecidos identificados com o símbolo de tratamento , podem apenas ser lavados na máquina com o programa «Lavagem manual» . Utilize detergente para lãs ou roupas delicadas.



## **Cortinados**

Ao lavar cortinados de tecidos mistos e fibras sintéticas deve observar-se o seguinte:

- Consulte o estabelecimento onde adquiriu o artigo quanto à possibilidade deste poder ser lavado na máquina e quais as temperaturas de lavagem recomendadas.
- Encha apenas um quarto do tambor.
- Incorpore rolos metálicos e deslizadores plásticos num tecido leve.
- Utilize detergente para roupa delicada (pouca quantidade, devido à formação de espuma).
- Cortinados mais antigos ou já descolorados pelo sol não são muito resistentes e, quando lavados na máquina de lavar roupa, danificam-se facilmente.

## Resultados de lavagem insatisfatórios

### Resíduos brancos na roupa

Causa possível	Resolução
■ É possível que, apesar de enxaguamentos suficientes, permaneçam componentes solúveis de detergentes (zeolitas) na roupa.	<ul style="list-style-type: none"><li>▶ Sacudir ou escovar a roupa.</li><li>▶ Voltar a lavar a roupa com pouco detergente.</li><li>▶ Utilizar um detergente líquido sem zeolitas.</li></ul>

### Resíduos cinzentos na roupa

Causa possível	Resolução
■ Se partículas de gordura e sujidade não tiverem sido devidamente removidas da roupa.	<ul style="list-style-type: none"><li>▶ Aumentar a dosagem de detergente no próximo ciclo de lavagem.</li><li>▶ Utilizar um detergente completo.</li></ul>
■ 'Grumos' de detergente ou gordura.	▶ Ajustar a dosagem do detergente à dureza da água e ao grau de sujidade da roupa.
■ O tambor está demasiado cheio.	▶ Colocar menos roupa no tambor.

## Resultado de lavagem insatisfatórios com detergente para roupa de cor

Causa possível	Resolução
<ul style="list-style-type: none"><li>■ Grau de sujidade pouco habitual da roupa.</li></ul>	<ul style="list-style-type: none"><li>▶ Seleccionar um programa de lavagem mais intenso, p. ex., «sujidade intensa» ou «sujidade muito intensa».</li></ul>
<ul style="list-style-type: none"><li>■ O detergente utilizado (detergente para roupa de cor) não contém branqueador. As manchas de fruta, café ou chá não foram removidas.</li></ul>	<ul style="list-style-type: none"><li>▶ Utilizar um detergente com branqueador.</li></ul>

## Resultado de lavagem insatisfatórios com detergente líquido

Causa possível	Resolução
<ul style="list-style-type: none"><li>■ Os detergentes líquidos não contêm branqueador. As manchas de fruta, café ou chá não foram removidas.</li></ul>	<ul style="list-style-type: none"><li>▶ Utilizar um detergente com branqueador.</li></ul>

## Resíduos na roupa quando é utilizado um detergente de sabão

Causa possível	Resolução
<ul style="list-style-type: none"><li>■ Dureza da água demasiado alta.</li></ul>	<ul style="list-style-type: none"><li>▶ Utilizar detergente de sabão apenas com durezas de água inferiores a 25 °fH.</li></ul>

## Roupa tingida

Causa possível	Resolução
■ Foram lavadas peças que desbotam.	▶ Lavar roupa branca e de cor separadamente. ▶ Observar a etiqueta de lavagem.

## Enxaguamento insuficiente

Causa possível	Resolução
■ Sobredosagem do detergente.	▶ Ajustar a dosagem do detergente à dureza da água e ao grau de sujidade.
■ Água muito «macia» (inferior a 15 °fH).	▶ Aumentar a intensidade do enxaguamento.

## Danos no tecido

### Formação de rasgos/buracos

Causa possível	Resolução
<ul style="list-style-type: none"><li>■ Foram lavadas peças de vestuário com fechos de correr ou colchetes abertos (p. ex. um sutiã).</li></ul>	<ul style="list-style-type: none"><li>▶ Fechar os fechos de correr e os colchetes antes da lavagem.</li><li>▶ Lavar roupa delicada dentro de uma rede apropriada ou dentro de uma fronha.</li><li>▶ Virar os bolsos das peças de vestuário para fora.</li></ul>
<ul style="list-style-type: none"><li>■ Efeito químico do detergente.</li><li>■ Qualidade do tecido, desgaste, radiação solar.</li></ul>	<ul style="list-style-type: none"><li>▶ Não aplicar o detergente directamente sobre a roupa.</li></ul>
<ul style="list-style-type: none"><li>■ O tambor foi danificado por objectos estranhos (pregos, clips de escritório, fechos de sutiãs).</li></ul>	<ul style="list-style-type: none"><li>▶ Verificar o tambor quanto a objectos estranhos e danos.</li></ul>

## Desgaste de fibras

Causa possível	Resolução
■ O tambor foi carregado em demasia.	▶ Colocar menos roupa no tambor.
■ Desgaste mecânico durante a lavagem.	▶ Seleccionar «Delicada».
■ Formação de borbotos.	▶ Antes da lavagem, virar a roupa do avesso.

## Formação de manchas

Causa possível	Resolução
■ Manchas de ferrugem.	▶ Escovar os bolsos de vestuário de trabalho. ▶ Lavar as peças com partes metálicas à parte.
■ Efeito químico.	▶ Resíduos de produtos de tratamento de cabelo, produtos cosméticos ou plantas podem desencadear reacções químicas que podem provocar nódoas.

# Dados técnicos

## Dimensões externas

Altura:	85 cm
Largura:	59,5 cm
Profundidade:	60 cm
Peso:	82 kg
Capacidade de carga:	5 kg de roupa seca

## Ligação para água sanitária

Ligação da água de alimentação:	Água fria G $\frac{3}{4}$ "
Pressão admissível da alimentação de água:	0,1–0,6 MPa (1–6 bar)
Altura máx. de transporte da bomba de escoamento:	1 m

## Ligação eléctrica

Tensão de entrada:	230 V~ 50 Hz
Potência:	Aquecimento 2000 W Valor de entrada 2300 W
Disjuntor:	10 A
ou	
Tensão de entrada:	230 V~ 50 Hz
Potência:	Aquecimento 3200 W Valor de entrada 3500 W
Disjuntor:	16 A
ou	
Tensão de entrada:	400 V 2N~ 50 Hz
Potência:	Aquecimento 3200 W Valor de entrada 3500 W
Disjuntor:	10 A

## rotações

400, 600, 800, 1000, 1200, 1400, 1600 r/min

## Peças de substituição

Nas encomendas indique sempre o n.º do modelo e a designação do aparelho.

Filtro de entrada de água com junta



Tubo de alimentação 1,25 m

Tubo de alimentação 3 m



Tubo de descarga 1,5 m

Tubo de descarga 4 m

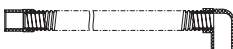

Tampa de aspiração para amaciador de roupa



Gaveta do detergente

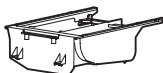

Chave do desbloqueio de emergência



Compartimento para objectos estranhos

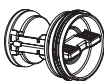

Tampa do compartimento para objectos estranhos

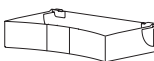

Tampa para detergente líquido





Manual de instruções abreviado







## Notas para os laboratórios de controlo

Ajuste o programa normalizado de acordo com a norma EN 60456:

- ▶ Seleccione o programa de lavagem «Roupa de cor 60 °C» com o botão .
- ▶ Seleccione o grau de sujidade «sujidade intensa», tocando repetidamente no botão .
- ▶ Aumente a velocidade de centrifugação para 1 600 r/min, tocando repetidamente no botão .

Ajuste o programa normalizado tratamento fácil 40 °C:

- ▶ Seleccione o programa de lavagem Roupa de cor 60 °C com o botão .
- ▶ Reduza a temperatura para 40 °C, tocando repetidamente no botão .
- ▶ Seleccione o grau de sujidade «sujidade intensa», tocando repetidamente no botão .
- ▶ Toque no botão .

## Sistema de detecção de desequilíbrios

Se o comando do aparelho detectar um desequilíbrio maior durante a centrifugação, está é interrompida uma ou mais vezes. Desta forma, a roupa é distribuída de forma mais vantajosa. Se tal não for bem sucedido, a centrifugação é efectuada com um número de rotações reduzido. Consequentemente, a roupa é centrifugada com menor intensidade e fica mais molhada.

## **Economia automática**

Nos primeiros minutos do decurso de um programa, o comando do aparelho determina o tipo e a quantidade da roupa colocada dentro do mesmo.

A dosagem subsequente da água é ajustada de forma optimizada à roupa, de forma a ser utilizada apenas a quantidade de água necessária.

## **Sensor de turvação**

Para além da economia automática a quantidade de água necessária e optimizada através da acção do sensor de turvação.

Com a ajuda do sensor de turvação, o comando do aparelho detecta a sujidade existente na água de lavagem da respectiva parte do programa. Consequentemente, é determinada a quantidade de água necessária para as restantes partes do programa.

Desta forma, se for detectado apenas um nível ligeiro de sujidade na água de enxaguamento do 1.º ciclo de enxaguamento, a quantidade de água de enxaguamento do 2.º ciclo de enxaguamento é reduzida.

# Eliminação

## Embalagem

- O material de embalagem (cartão, película de polietileno e o esferovite) está identificado e, se possível, deve ser reciclado e eliminado de forma ecológica.

## Desinstalação

- Desligue o aparelho da rede eléctrica. Nos aparelhos com instalação fixa, esta tarefa deve ser realizada por um electricista credenciado!

## Segurança

- Para evitar acidentes causados por uma utilização incorrecta, especialmente por parte de crianças, deve proceder-se à imobilização do aparelho.
- Tire a ficha da tomada ou solicite a desmontagem da ligação por parte de um electricista. Em seguida, corte o cabo de alimentação do aparelho.
- Retire ou inutilize o fecho da porta.

## Eliminação

- O aparelho antigo não é um resíduo sem valor. Através de uma eliminação correcta, as matérias-primas voltam a ser utilizadas através da reciclagem.
- A placa de características do aparelho ostenta o símbolo . Este indica que não é permitido eliminar o aparelho em conjunto com os resíduos domésticos normais.
- A eliminação tem de ser realizada mediante a observação dos regulamentos de eliminação de resíduos locais.

Para obter mais informações acerca do tratamento, valorização e reutilização do produto, contacte as entidades competentes do seu município, o centro de recolha selectiva local para resíduos domésticos ou o estabelecimento onde adquiriu o aparelho.

# Índice remissivo

## A

- A roupa
  - Centrifugação insuficiente ..... 52
  - Colocar ..... 31
- Abertura automática da porta 29, 43
- Acesso ao modo de ajuste ..... 24
- Ajustar o tempo de amolecimento 39
- Alérgicos ..... 19, 25
- Alisamento por vapor ..... 16, 20
  - Acrescentar ..... 36
- Anti-ácidos ..... 19
  - Acrescentar ..... 36
- Aparelho
  - Preparar ..... 30
  - Vibra ..... 52
- Aplicação de goma ..... 34

## B

- Bloqueio de segurança ..... 26, 42

## C

- Capacidade de carga... 10, 15, 17
- Centrifugação ..... 22, 23
  - Vibração ..... 52
- Chave do desbloqueio de emergência ..... 11
- Ciclo rápido ..... 23
- Colocação em funcionamento ..... 5
- Compartimento para amaciador de roupa
  - Resíduos de amaciador de roupa ..... 54

- Compartimento para detergente... 33
- Compartimento para objectos estranhos ..... 46, 47
- Compartimentos para detergente
  - Resíduos de detergente ..... 53
- Configuração do aparelho ..... 11
- Consumo de água ..... 15, 17
- Consumo de energia ..... 15, 17
- Correcção do ajuste ..... 41
- Cortinados ..... 57
- Cuidados ..... 45

## D

- Dados de consumo ..... 15, 17
- Dados técnicos ..... 63
- Danos no tecido ..... 61
- Delicada ..... 18
  - Seleccionar ..... 36
- Descrição do aparelho ..... 10
- Desgaste de fibras ..... 62
- Desinstalação ..... 67
- Desmarcar partes de programas .. 41
- Desporto 60 °C e 40 °C ..... 14
- Detergente de sabão ..... 34
- Detergente em pó ..... 32
- Detergente líquido ..... 32
- Detergente por componentes ..... 40
- Dicas acerca da lavagem da roupa ..... 56
- Dosagem do detergente ..... 33
- Dureza da água ..... 33

## **E**

Economia automática .....	66
Elementos de comando.....	12
Elementos de indicação.....	12
Eliminação .....	67
Embalagem .....	67
Enxaguamento insuficiente.....	60
Esvaziamento de emergência .....	46

## **F**

Falha de energia .....	55
Falhas .....	48
Filtro de entrada de água.....	45
Finalidade.....	14, 16
Formação de manchas .....	62
Formação de rasgos/buracos.....	61
Funções adicionais .....	12, 23

## **G**

Gaveta do detergente	
Resíduos de amaciador de	
roupa .....	54
Grau de sujidade	
Seleccionar.....	39

## **H**

Higiene do aparelho.....	16, 19
--------------------------	--------

## **I**

Impermeabilização .....	34
Indicação de texto corrido .....	12
Indicações de segurança	
Acerca da utilização .....	8
Antes da primeira colocação	
em funcionamento.....	5
Finalidade prevista .....	6
Manutenção .....	9
Se existirem crianças na casa....	7

## Indicador

A2 Contr. saída de água .....	48
A3 Aparelho desnivelado .....	48
A9 Contr. entrada água .....	49
Desequilíbrio .....	51
F.. consultar instruções .....	50
Formação de espuma .....	50
Interrupção centr. ....	51
Programa prolongado.....	50

## Iniciar a partir de

Seleccionar.....	22
Início diferido.....	23, 32, 37
Interromper o programa .....	41

## **L**

Lã 30 °C .....	14
Lavagem .....	22, 25
Lavagem a frio .....	23
Lavagem com sabão	

Activar .....	40
Ajustar .....	27

## Lavagem ecológica

Activar .....	40
Ajustar .....	27

Lavagem manual 20 °C.....	14
---------------------------	----

Lavar roupa .....	30
-------------------	----

## Limpeza

Aparelho .....	45
Compartimento para objectos	
estranhos .....	47
Filtro de entrada de água .....	45
Gaveta do detergente.....	45
Luzes-piloto .....	13

## **M**

Mais água .....	25
Manual de instruções abreviado... ..	11
Manual de instruções breve .....	72
Manutenção .....	45
Modo de ajuste.....	24

<b>N</b>	
No final de um dia de utilização do aparelho.....	44
Notas para os laboratórios de controlo.....	65
<b>P</b>	
Peças de substituição.....	64
Pernos de transporte.....	10
Placa de características.....	71
Porta do aparelho	
Abrir em caso de falha de energia.....	55
Não é possível abrir a porta ..	53
Verifique a borracha de vedação da porta.....	44
Pré-lavagem.....	18
Acrescentar.....	36
Programa	
Demasiado tempo.....	51
Duração.....	15, 17
Final.....	23, 43
Seleccionar.....	35
Programa de lavagem	
Tabela.....	14
Programa principal.....	14
Seleccionar.....	36
Programas adicionais.....	12, 18
Protecção da pele.....	25
<b>R</b>	
Reduzir a temperatura de lavagem	37
Resultado de lavagem	
Detergente líquido.....	59
Detergente para roupa de cor.....	59
Resíduos brancos na roupa.....	58
Resíduos cinzentos na roupa ...	58
Resíduos de detergente.....	59
Retire a roupa.....	44
Rotações.....	15, 17, 63
Ajustar.....	38
Roupa branca 95 °C.....	14
Roupa de cor 60 °C e 40 °C.....	14
Roupa delicada 40 °C.....	16
Roupa tingida.....	60
<b>S</b>	
Segurança.....	67
Seleccção do idioma.....	29
Seleccionar o programa de lavagem.....	35
Seleccionar programas parciais ...	41
Selector de programa.....	12
Sensor de turvação.....	66
Serviço de reparações.....	71
Símbolos.....	2
Símbolos de tratamento.....	56
Sistema anti-vincos.....	43
Sistema de detecção de desequilíbrios.....	65
Sujidade.....	21
Suspensão do enxaguamento	
Ajustar.....	38
Retire a roupa.....	44
<b>T</b>	
Temperatura	
Ajustar.....	23, 37
Tingimento.....	34
Tipo de detergente.....	27

## Serviço de reparações



O Capítulo 'Resolução de falhas' ajuda-o a resolver pequenas falhas de funcionamento.

Desta forma, evita chamar um técnico de assistência e os custos daí resultantes.

Se nos contactar, no seguimento de uma falha de funcionamento ou encomenda, refira sempre o número de fabrico (FN) e a designação do aparelho. Registe os respectivos dados neste documento, bem como no autocolante de assistência fornecido com o aparelho. Cole o mesmo num local de fácil visibilidade ou na sua agenda telefónica.

FN



Aparelho

Pode encontrar estes dados na garantia, na factura original e na placa de características do aparelho.

- ▶ Abra a tampa do compartimento para objectos estranhos completamente para baixo.
  - A placa de características está situada no lado direito, ao lado do compartimento para objectos estranhos.

# Manual de instruções breve

**Em primeiro lugar, leia as indicações de segurança referidas neste manual de instruções!**

- ▶ Ligue a alimentação eléctrica e abra a torneira da água
- ▶ Abra a porta do aparelho. Se estiver fechada, toque no botão 
- ▶ Coloque a roupa dentro do aparelho
- ▶ Feche a porta do aparelho
- ▶ Puxe a gaveta do detergente para fora
- ▶ Adicione detergente
- ▶ Feche a gaveta do detergente
- ▶ Seleccione o programa de lavagem
- ▶ Se necessário, seleccione um programa ou função adicional
- ▶ O aparelho arranca automaticamente após aprox. 20 segundos
- ▶ No final do programa de lavagem, toque no botão  e retire a roupa
- ▶ No final de um dia de utilização do aparelho:  
Limpe os compartimentos para detergente  
Encoste a porta, não a feche
- ▶ Feche a torneira da água e desligue a alimentação eléctrica

## V-ZUG Ltd

Industriestrasse 66, CH-6301 Zug  
vzug@vzug.ch, www.vzug.com

J257.355-0