

Vaporetto®

ECO PRO 3000

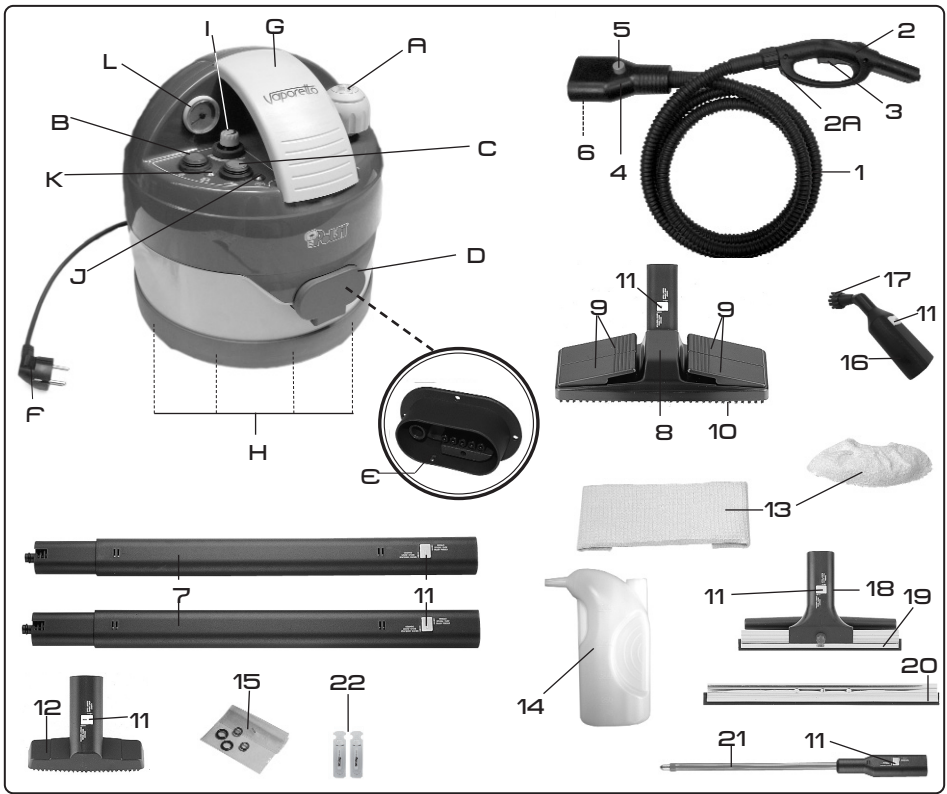



OPTIONAL

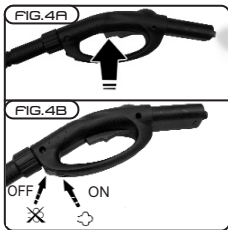
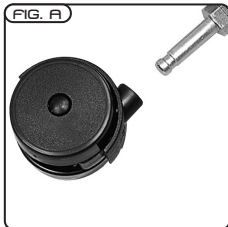

ADVERTÊNCIAS

CONSERVAR ESTE MANUAL DE INSTRUÇÕES

- Antes de utilizar o aparelho, ler muito bem estas instruções de utilização.
- Qualquer utilização não em conformidade com as presentes advertências invalidará a garantia.
- Se o presente manual de instruções for perdido, é possível consultá-lo e baixá-lo através do site www.polti.com.
- Desembalar o produto e verificar a integridade do mesmo e de todos os acessórios relacionados na legenda. Em caso de dúvidas, não utilizar o produto e contactar um centro de assistência autorizado.
- Este aparelho foi concebido somente para uso doméstico.
- Este aparelho pode ser utilizado por crianças com idade inferior a 8 anos, por pessoas com capacidade físicas, sensoriais ou mentais reduzidas ou por pessoas inexperientes somente se forem preventivamente instruídas acerca do uso em segurança e somente se forem informadas sobre os perigos relacionados ao produto. As crianças não podem brincar com o aparelho. A limpeza e a manutenção do aparelho não podem ser efectuadas por crianças sem a supervisão de um adulto. Manter o aparelho e o cabo de alimentação fora do alcance de crianças com idade inferior a 8 anos quando o aparelho estiver aceso ou em fase de arrefecimento.
- Vigiar as crianças para ter a certeza de que não jogam com o aparelho.
- Em caso de queda accidental do aparelho, é necessário levá-lo a um centro de assistência autorizado para que se possa verificar um eventual mau funcionamento interno que limite a segurança interna do produto.
- Os jatos de alta pressão podem ser perigosos se usados de maneira inadequada. O jato não deve ser direccionado para pessoas, aparelhos eléctricos sob tensão ou para o aparelho.
- Manter todos os componentes da embalagem fora do alcance das crianças, pois não são brinquedos. Manter o saco de plástico fora do alcance das crianças: perigo de sufocamento.

	ATENÇÃO: alta temperatura. Perigo de queimadura! Se indicado, não tocar nas partes do produto.
	ATENÇÃO: Perigo de queimadura!

ADVERTÊNCIAS DE SEGURANÇA :Risco de descargas elétricas e/ou de curto-circuito:

- A instalação elétrica à qual o aparelho será ligado deve estar em conformidade com as leis em vigor.
- Antes de ligar o aparelho, certificar-se de que a tensão da rede corresponde à indicada nos dados da placa do aparelho e que a tomada esteja dotada de fio de terra.
- Desligar sempre o aparelho através do interruptor específico antes de desconectá-lo da rede elétrica.
- Se o aparelho permanecer um tempo sem ser usado, recomendamos que a ficha seja retirada da rede elétrica. Nunca deixar o aparelho sem vigilância quando estiver ligado à tomada de corrente.
- Antes de proceder com qualquer tipo de manutenção, desligar sempre o aparelho e retirar sempre a ficha de alimentação da rede elétrica.
- Não desconectar o cabo de alimentação puxando-o, mas retirar a ficha para evitar danos à tomada.
- Não torcer, pisar ou esticar o cabo de alimentação nem colocá-lo em contato com superfícies cortantes ou aquecidas.
- Não utilizar o aparelho se o cabo de alimentação ou outras partes importantes do aparelho estiverem danificados. Contatar um centro de assistência autorizado.
- Se o cabo estiver danificado, para evitar perigos é necessário que seja substituído pelo fabricante, pelos responsáveis pelo serviço pós-venda ou por um funcionário qualificado equivalente, para prevenir qualquer risco.
- Não utilizar extensões elétricas não autorizadas pelo fabricante que possam causar danos ou incêndios.
- Nunca tocar no aparelho com as mãos ou os pés molhados enquanto a ficha estiver inserida.
- Não usar o aparelho com os pés descalços.
- Não utilizar o aparelho perto de pias, banheiras, duchas ou recipientes cheios de água.
- Nunca mergulhar o aparelho, o cabo ou as fichas em água ou noutros líquidos.
- Não direcionar o jato de vapor em aparelhos elétricos e/ou eletrônicos sob tensão ou no aparelho mesmo.

ADVERTÊNCIAS DE SEGURANÇA :Risco de lesões e/ou queimaduras durante o uso do aparelho:

- É proibido o uso do aparelho em ambientes onde é possível o perigo de explosões.
- Não utilizar o produto em presença de substâncias tóxicas.
- Em caso de uso ou mau funcionamento, desligar o aparelho e não tentar desmontá-lo, sendo necessário levá-lo a um centro de assistência autorizado.
- Este aparelho possui os dispositivos de segurança, cuja substituição deve ser feita por um técnico autorizado.
- Antes de limpar ou guardar o aparelho, certificar-se de que esteja completamente frio.
- Não direcionar o jato de vapor para detritos, pessoas ou animais.
- Nunca aproximar as mãos ao jato de vapor.
- Durante o abastecimento de água, desligar a máquina e retirar a ficha de alimentação.
- O aparelho não pode ser utilizado se sofreu uma queda, se há sinais visíveis de danos ou se houverem perdas.
- Se for utilizar o ferro sentado, prestar atenção para que o jato de vapor não esteja direcionado para as pernas. O vapor pode causar queimaduras.
- Antes de ligar o aparelho na tomada, verificar se o botão de emissão contínua de vapor (se presente no modelo adquirido) não está inserido.
- Não deixar o ferro sozinho quando estiver ligado à rede elétrica.
- Antes de proceder com o abastecimento do aparelho quando este estiver quente, deixar a caldeira esfriar por alguns minutos.
- Caso seja necessário encher a caldeira enquanto ela ainda estiver quente, manter o rosto longe, pois a água pode evaporar quando entrar em contato com a caldeira ainda quente, provocando um respingo de vapor. Ao encher uma caldeira quente, recomendamos que adicione pequenas quantidades de água para evitar que a água evapore instantaneamente com risco de queimadura.
- Nunca esvaziar o aparelho quando a água dentro da caldeira ainda estiver quente.
- Não forçar a abertura da tampa quando o aparelho estiver funcionando.
- Verificar periodicamente o estado da tampa de segurança e da sua guarnição. Se necessário, substituí-las com peças de troca originais.
- Certificar-se de que a tampa de segurança foi fechada corretamente. Caso contrário, poder-se-á verificar vazamentos de vapor.
- Não forçar a abertura da tampa quando houver uma pressão mínima de vapor na caldeira.
- Não deixar de modo algum o funil ou o garrafa para o enchimento de enchimento

apoiado a encher a caldeira, com a maquina ligada á corrente, pois poderá provocar queimaduras.

ADVERTÊNCIAS DE SEGURANÇA:

Uso do aparelho:

- Este aparelho foi concebido para funcionar com água normal da torneira. Nunca utilizar água destilada, água de condensação de secadoras, água perfumada, água de chuva, água de baterias ou água de instalações de climatização ou similares. Não utilizar substâncias químicas ou detergentes.
- Não utilizar produtos anticalcário diversos do Kalstop FP2003.
- Nunca deixar o aparelho exposto aos agentes atmosféricos.
- Não colocar o aparelho perto de fogões acesos, estufas elétricas ou de qualquer outra fonte de calor.
- Não expor o aparelho a temperaturas ambientais inferiores a 0°C e superiores a 40°C.
- Pressionar as teclas somente com o dedo, sem forçar excessivamente, e evitar usar objetos pontiagudos como canetas ou outros.
- Não enrolar o cabo de alimentação à volta do aparelho e nunca quando o aparelho estiver quente.
- Para não comprometer a segurança do aparelho, em caso de consertos ou para a substituição de acessórios, utilizar exclusivamente peças de troca originais.
- Deixar o aparelho arrefecer antes de efetuar a limpeza do mesmo.
- Antes de guardar o aparelho, certificar-se de que a máquina está totalmente fria.
- Durante o seu funcionamento, é necessário manter o aparelho na posição horizontal .
- Apoiar sempre o aparelho em superfícies estáveis.
- Engomar sempre em cima de superfícies resistentes ao calor e que deixem o vapor passar.
- Em caso de substituição do tapetinho para apoiar o ferro, utilizar somente peças de troca originais.
- O ferro deve ser usado e colocado numa superfície estável.
- Ao recolocar o ferro no seu suporte, certificar-se de que a superfície sobre a qual foi posicionado o suporte é estável.
- Não colocar o aparelho quente em cima de superfícies sensíveis ao calor.
- Durante o uso, o aparelho deve ser apoiado em uma superfície (mesa ou pavimento). A pega somente serve para o transporte.
- Manter o aparelho fora do alcance de crianças quando estiver em tensão ou durante o arrefecimento.



Antes de utilizar o aparelho, leia muito bem estas instruções de utilização.

Estimada Cliente,

com os nossos agradecimentos pela confiança que dispensou à POLTI ao adquirir este produto e assim ter contribuído para a salvaguarda do bem mais precioso que nos circunda: **A NATUREZA!** VAPORETTO resolve realmente os problemas do limpez e higiene sem a utilização do detergentes tóxicos e prejudiciais ao ambiente: a água vem transformada em vapor com uma pressão potente e constante. *Usufruindo desta energia VAPORETTO limpa a fundo de modo ecológico.*

A nossa equipe de técnicos, ao projectá-lo, dotou-o de instrumentos destinados a tomarem o seu trabalho sempre mais eficiente e seguro:

- O novo punho é menor, mais leve e fácil de manejar, mais cómodo de usar, uma vez que o fornecimento de vapor pode também ser activado através de um só dedo, carregando levemente um botão. A segurança é garantida graças a rigorosos testes a que são sujeitos os produtos e acessórios Polti. O punho **STEAM COMFORT** superou, de facto, o severo **Splash Proof Test** que serve para garantir a resistência aos borrifos de água.
- O dispositivo **Super Power**, devido a uma resistência dupla e a um pressurizador especial, oferece o duplo benefício de reduzir notavelmente os tempos de aquecimento e de manter a pressão de exercício no interior da caldeira a um nível mais elevado.
- O **Tampao de segurança**, uma patente exclusiva da Polti; impede a abertura accidental do aparelho enquanto existir uma pressão, mesmo minima, no interior da caldeira.
- A **caldeira** é de aço inoxidável 18/10, que impede a agressão do calcario, garantindo-lhe assim uma longa duração no tempo.
- A pressão do vapor é controlada por um pressostato e o fluxo de vapor regulado durante a sua utilização

Os produtos Polti são submetidos a rigorosos ensaios. O Vaporetto também ultrapassou a prova **Splash Prof Test**, por ter sido projectado para resistir aos borrifos.

VAPORETTO foi fabricado segundo as normas internacionais IEC e está portanto dotado com uma válvula, com um termóstato de segurança e com um termóstato suplementar de protecção contra o funcionamento a seco. Todos os componentes e acessórios foram fabricados com materiais de alta qualidade e resistentes a elevadas temperaturas.

LEGENDA

GERADOR DE VAPOR

- A) Tampa de segurança com patente Polti
- B) Interruptor da caldeira
- C) Interruptor dos acessórios
- D) Tomada monobloco com tampinha anti salpicos
- E) Orifício de bloqueio da ficha monobloco
- F) Ficha de alimentação
- G) Pega para o transporte
- H) Rodas giratórias
- I) Botão de regulação do vapor
- J) Luz de aviso de falta de água
- K) Luz de aviso da pressão
- L) Indicador de pressão

- 10) Armação com cerdas
- 11) Botão de bloqueio dos acessórios
- 12) Escova pequena
- 13) Panos de algodão
- 14) Garrafa para o enchimento
- 15) Guarnições de substituição para os acessórios
- 16) Acessório 120°
- 17) Escovinha redonda para acessório 120°
- 18) Acessório para lavar vidros
- 19) Espátula curta para acessório lava vidros
- 20) Espátula comprida para acessório lava vidros
- 21) Lança de pressão
- 22) 2 Ampolas de Kalstop FP2003

ACESSÓRIOS

- 1) Tubo flexível
- 2) Pega do vaporizador
- 2A) Botão de segurança
- 3) Gatilho do comando de saída do vapor
- 4) Ficha monobloco
- 5) Botão de bloqueio da ficha monobloco
- 6) Perno de engate da ficha monobloco
- 7) Tubos para extensão
- 8) Escova pavimentos
- 9) Molas

ACESSÓRIOS DE OPÇÃO

- 23) Escova triangular
- 24) Acessório para descolar papel de parede
- Q) Ferro de engomar*
- R) Botão para saída de vapor*
- S) Botão de regulação da temperatura*
- T) Tapete para apoiar o ferro
- U) Contém botão de saída de vapor em contínuo
- V) Luz aquecimento do ferro

CE Este aparelho está em conformidade com a directiva 2004/108/CE (EMC) e com a directiva 2006/95/CE (baixa tensão).

Polti S.p.A. reserva-se a faculdade de introduzir as modificações técnicas e de fabricação que considerar necessárias, sem vínculo de pré-aviso.

USO CORRETO DO PRODUTO

Este aparelho destina-se ao uso doméstico como gerador de vapor, segundo as instruções indicadas no presente manual. Aconselhamos que leia atentamente este manual e que o guarde num local seguro para posteriores consultas.

A Polti S.p.A. declina toda e qualquer responsabilidade no caso de acidentes derivantes de uma utilização do Vaporetto que não respeite as presentes instruções para o modo de emprego.

ATENÇÃO

Directiva 2002/96/CE (Resíduos de equipamentos eléctricos e electrónicos REEE): informações para os utilizadores

Este produto é conforme à Directiva EU 2002/96/CE.



O símbolo do cesto barrado marcado no aparelho indica que o produto, no fim da própria vida útil, deve ser tratado separadamente do lixo doméstico.

O utilizador é responsável pela entrega do aparelho, no fim da vida do mesmo, às apropriadas estruturas de recolha. A adequada recolha diferenciada para o encaminhamento sucessivo do aparelho à reciclagem, ao tratamento e ao escoamento ambientalmente compatível, contribui para evitar possíveis efeitos negativos sobre o ambiente e a saúde e favorece a reciclagem dos materiais que compõem o produto. Para informações mais detalhadas inerentes aos sistemas de recolha disponíveis, dirija-se ao serviço local de escoamento de resíduos, ou à loja na qual efectuou a compra.

IMPORTANTE

Antes de deixarem a fábrica todos os nossos produtos são submetidos a testes rigorosos. Portanto o Seu Vaporetto poderá conter água dentro da caldeira.

INSTALAÇÃO

Antes de utilizar o Vaporetto, proceda à montagem das rodas giratórias como indicado na figura A.

PREPARAÇÃO

- Desenrosque a tampa de segurança (A) e encha a caldeira com 2 l de água, utilizando a garrafa (14) (Fig. 1).

ATENÇÃO: *Ao encher uma caldeira quente, recomendamos que adicione pequenas quantidades de água para evitar que a água evapore instantaneamente com risco de queimadura.*

Este aparelho foi concebido para funcionar com água normal da torneira.

Todavia, visto que a água, pela sua natureza, contém calcário, que ao longo do tempo pode causar incrustações, aconselhamos que seja utilizada uma mistura de 50% de água da torneira e 50% de água desmineralizada ou tratada em instalações de amolecimento. Pode usar só água da torneira e evitar a formação do calcário adicionando um descalcificante com base natural Kalstop FP2003.

Nunca utilizar água destilada, água de condensação de secadoras, água perfumada, água de chuva, água de baterias ou água de instalações de climatização ou similares. Não utilizar substâncias químicas ou detergentes.

- Enrosque completamente a tampa com muita atenção (Fig. 2). Certifique-se de que a tampa de segurança (A) esteja correctamente enroscada; caso contrário podem verificar-se fugas de vapor. Em tal caso, desligar o aparelho, retirar a ficha de alimentação da rede eléctrica e esperar o arrefecimento antes de enroscar a tampa.
- Ligue a ficha do cabo de alimentação (F) a uma tomada de corrente idónea dotada de fio de terra.

NOTA: *durante a fase de enchimento, ter atenção para que a água não transborde, para que não possa cair e molhar a base onde está apoiada o Vaporetto.*

ATENÇÃO: *Não deixar de modo algum o funil ou o biberon de enchimento apoiado a encher a caldeira, com a maquina ligada á corrente, pois poderá provocar queimaduras.*

UTILIZAÇÃO

- Carregue no interruptor da caldeira (B) e no interruptor dos acessórios (C) os quais se acenderão juntamente com a luz de aviso da pressão (K).
- Abra a portinhola da tomada monobloco (D); introduza a ficha monobloco (4) carregando no botão apropriado (5) e tomando muita atenção para que o perno de engate (6) esteja perfeitamente posicionado no orifício de bloqueio (E) da tomada (Fig. 3).
- Espere até que a luz de aviso da pressão (K) se apague. Nesse momento o Vaporetto está pronto para ser usado.
- A pistola de vaporização (2) está dotada com um botão de segurança (2A) que impede a activação accidental da saída de vapor por parte de crianças ou de pessoas que não tenham conhecimento de como funciona o aparelho. Com o botão (2A) na posição "OFF" o gatilho que comanda a saída de vapor fica bloqueado (fig.4b). Para proceder à distribuição, carregar no botão (2A), colocá-lo em posição "ON" e actuar sobre a alavanca de comando para pedido de vapor (Fig. 4a).

Caso seja necessário deixar o produto sozinho, desligá-lo, retirá-lo da tomada e posicionar o botão (2A) na posição OFF.

Durante a primeira utilização pode verificar-se uma saída de gotas de água, devido à imperfeita estabilização térmica no interior do tubo. Aconselhamos portanto que oriente o primeiro jacto de vapor para um pano, até obter um jacto uniforme.

NOTA: interruptor de caldeira (B) ilumina-se e apaga-se durante a utilização do Vaporetto. Isto indica que a resistência eléctrica entra em função para manter a pressão constante e é pois um fenómeno normal.

REGULAÇÃO DO FLUXO DE VAPOR

Com o Vaporetto é possível obter o fluxo de vapor ideal, rotando o botão de regulação de vapor (I) (Fig. 5). Para obter um fluxo maior rodar o botão no sentido antihorário. Para diminuir o fluxo, rodar no sentido horário. Eis algumas sugestões para o uso da regulação:

- **Vapor forte:** para incrustações, nódoas, desinfectões do ambiente, gordura;
- **Vapor normal:** para alcatifas, tapetes, vidros, pavimentos;
- **Vapor delicado:** para a vaporização de plantas, a limpeza de tecidos delicados, estofos, sofás, etc.

CONEXÃO DOS ACESSÓRIOS

Todos os acessórios do VAPORETTO podem ser ligados directamente à pega ou aos tubos prolongadores do seguinte modo (Fig. 6):

- Coloque o botão de bloqueio (11) (presente em todos os acessórios) na posição ABERTO.
- Insira na pega ou tubo para extensão o acessório que se pretende usar.
- Coloque o botão (11) na posição FECHADO.
- Verifique se a conexão está bem bloqueada.

USO DO ALOJAMENTO DOS ACESSÓRIOS

O porta acessórios permite fixar o tubo com a escova montada sobre o corpo do aparelho. Montagem no corpo do aparelho: faça deslizar a ranhura existente na parte de traz da escova, na calha do porta acessórios existente no aparelho (Fig.7).

INDICADOR DE PRESSÃO

Vaporetto tem um cómodo e preciso instrumento indicador (L) para a visualização imediata da pressão de funcionamento.

TAMPA DE SEGURANÇA / FALTA DE ÁGUA

Este aparelho está dotado de um tampão de segurança, que impede a abertura mesmo que accidental, da caldeira enquanto existir um mínimo de pressão no seu interior. Portanto, para a poder abrir, é necessário efectuar determinadas operações, que descrevemos em seguida.

A falta de água é assinalada pela luz de aviso (J) e por um sinal acústico no interior do aparelho.

Todas as vezes que acabar a água proceda do

seguinte forma:

- Desligue o aparelho no interruptor da caldeira **(B)**.
- Apertar o gatilho do comando de saída do vapor **(3)** que se encontra na pega de vaporização **(2)** ou o botão de saída de vapor **(R)** que está no ferro **(Q)** para que saia todo o vapor.
- Desligar o interruptor dos acessórios **(C)**.
- Desligar a ficha de alimentação **(F)** da corrente eléctrica.
- Desenroscar o tampão de segurança **(A)** no sentido antihorário.
- Espere alguns minutos para que a caldeira arrefeça.
- Voltar a encher a caldeira como o descrito no parágrafo PREPARAÇÃO.

ATENÇÃO: A inobservância deste procedimento pode provocar o risco de queimadura.

PRECAUÇÕES PARA SUPERFÍCIES DELICADAS

- Antes de tratar peles, tecidos especiais e superfícies de madeira, consulte as instruções do fabricante e efectue sempre uma prova numa parte escondida ou numa amostra. Deixe secar a parte vaporizada para se certificar de que não se tenha verificado modificações na cor ou deformações.
- Para a limpeza de pavimentos de madeira ou de tijoleira tratada, recomenda-se prestar muita atenção, pois o uso muito prolongado do vapor pode danificar a cera, o brilho ou a cor das superfícies a serem limpas. Portanto, recomenda-se regular o vapor no mínimo (caso o seu aparelho preveja a regulação do vapor) e nunca direccionar o jacto de vapor directamente na superfície e cobrir a escova com um pano. Não insistir com o vapor no mesmo local.
Para as superfícies em madeira (móveis, portas, etc.), recomenda-se proceder com a limpeza usando um pano vaporizado anteriormente.
- Até mesmo em superfícies particularmente delicadas (p. ex. materiais sintéticos, superfícies laqueadas, etc...), recomenda-se usar as escovas sempre cobertas com um pano e usar o vapor no mínimo.
- Para a limpeza de superfícies vidradas em estações com temperaturas particularmente

baixas, aqueça previamente os vidros mantendo a pistola de vaporização a cerca 50 cm de distância da superfície.

- Para os cuidados com as plantas, aconselhamos a vaporização a uma distância mínima de 50 cm.

CONSELHOS PRÁTICOS PARA A UTILIZAÇÃO DOS ACESSÓRIOS

PISTOLA DE VAPORIZAÇÃO (2)

Sem montar as escovas, pode usar só a pistola de vaporização para limpezas especiais que necessitem, segundo o tipo de material e a natureza da sujidade, de uma vaporização mais ou menos próxima. Quanto mais difícil for a sujidade, mais próxima deve estar a pistola de vaporização, pois a temperatura e a pressão são maiores no momento da saída. Em todos os casos, após a vaporização, passe com um pano seco ou com uma esponja

abrasiva se a sujidade for mais resistente. Use a pistola de vaporização para:

- tratar as nódoas das alcatifas ou dos tapetes, antes de passar a escova;
- limpar aço inoxidável, vidros, espelhos, revestimentos estratificados e esmaltados;
- limpar ângulos de difícil acesso tais como escadas, caixilhos das janelas, umbrais das portas, perfis de alumínio;
- limpar os botões do fogão, as bases das torneiras;
- limpar persianas, radiadores, o interior do automóvel;
- vaporizar as plantas de apartamento (à distância);
- eliminar os cheiros e as dobras da roupa.

Em caso de necessidade (zonas de difícil acesso) a pistola pode ser completada com os tubos de extensão.

ESCOVA PAVIMENTOS (8)

- Para limpar os pavimentos, engatar na escova um pano seco e limpo e passá-la com um movimento de cima para baixo, sem pressionar. Quando um lado estiver sujo, virar o pano.
- Usar a escova sem pano nas áreas sujas ou incrustadas e nos rejuntas dos azulejos com um movimento lateral para levantar a sujidade.
- Nas superfícies verticais laváveis ou nas ta-

peçarias e nos candeeiros, cobrir a escova com um pano seco e proceder de maneira igual àquela utilizada para limpar o pavimento.

- Em todos os tipos de alcatifas sintéticas ou de lã, tanto no pavimento quanto no muro, assim como em todos os tapetes, o Vaporetto garante a máxima higiene e devolve o aspecto original dando nova vida às cores. Passar na superfície a escova sem pano, para fazer a sujidade subir à superfície, cobrir a escova com um pano de algodão, bloqueando-o nos engates com alavanca (9) específicos e, então, passar sobre a superfície para recolher a sujidade. Proceder rapidamente e sem pressionar na alcatifa, passando a escova para frente, para trás e lateralmente, sem nunca parar no mesmo ponto por muito tempo. O tratamento pode ser repetido à vontade, sem perigo para as superfícies. A secagem é praticamente imediata. Em caso de alcatifas muito sujas ou saturadas de produtos detergentes, não insistir muito. Os resultados somente serão evidentes após usar o Vaporetto por algumas vezes.
- Para limpar as manchas mais difíceis, antes de proceder com o tratamento indicado acima, tratar a mancha diretamente com a pistola vaporizadora, com a máxima inclinação possível (nunca na vertical com relação à superfície a ser limpa) e posicionar um pano após a mancha, para recolher a sujidade “asoprada” em razão da pressão do vapor.

ESCOVA PEQUENA (12)

Utiliza-se a escova pequena quando o emprego da grande for impossível ou demasiado incómodo. A escova pode ser ligada directamente à pistola de vaporização ou a um ou dois tubo de extensão. A escova pequena pode ser utilizada para:

- tecidos de decoração (após ter sido efectuada a prova numa parte escondida);
- interior do automóvel, pára brisas incrustados;
- pequenas superfícies vidradas;
- azulejos e outras superfícies pequenas.

Para a limpeza da madeira (umbrais, pavimentos, etc.) não vaporize directamente, mas sim com a escova, grande ou pequena, coberta com um pano de algodão dobrado várias vezes.

Para a limpeza dos móveis vaporize um pano seco, depois efectue a limpeza. A humidade

quente do pano retira o pó, as manchas de sujidade e a electricidade estática, assim o móvel fica limpo durante mais tempo sem que sejam utilizados produtos prejudiciais.

ACCESORIO 120° (16)

O acessório 120°, directamente aplicado na pistola vaporizadora, é dotado de um bico inclinado que permite direccionar o jacto de vapor para os pontos de mais difícil acesso com a pistola vaporizadora. É ideal para a limpeza de radiadores, janelas, persianas, renhuras de portas e sanitários. É um acessório muito útil e insubstituível.

ACESSÓRIO PARA LAVAR OS VIDROS (18-19-20)

O acessório para lavar os vidros permite a limpeza eficaz e rápida de todas as superfícies vidradas sem o uso de detergentes. Os seus vidros permanecerão limpos durante mais tempo graças à ausência da película, deixada normalmente pelos detergentes, na qual se depositam pó e vapores gordurosos. A limpeza dos vidros efectua-se em dois tempos:

- passagem do vapor na superfície, para dissolver a sujidade, usando o gatilho para comando da saída do vapor (3);
- passagem com a espátula para eliminar a sujidade, sem saída de vapor.
- PARA UMA ACÇÃO ABRASIVA MAIS INTENSA E UMA REMOÇÃO DA SUJIDADE MAIS EFICIENTE, RECOMENDA-SE UTILIZAR AS CERDAS DO ACESSÓRIO LIMPA-VIDROS GRANDE.

Para a limpeza de superfícies particularmente amplas, é possível ligar o acessório para lavar os vidros aos tubos de extensão.

LANÇA DE PRESSÃO (21)

Acessório capaz de alcançar os pontos mais difíceis, é o ideal para a limpeza de persianas, caloríferos, etc.

KALSTOP

A água pela sua natureza já contém magnésio, sais minerais e outros depósitos que favorecem a formação do calcário. Para evitar que estes resíduos possam causar inconvenientes ao aparelho, a solução ideal é representada pela utilização do Kalstop FP2003, um descalcificante especial natural que pulveriza o calcário,

tornando-o fácil do remover com um simples aquecimento da caldeira. Deste modo, evitam-se incrustações e protege-se a parede da caldeira. Kalstop FP2003 está à venda nas lojas de pequenos electrodomésticos, nos centros de assistências Polti e no site www.polti.com.

CONSELHOS PARA A MANUTENÇÃO GERAL

- Antes de efetuar qualquer operação de manutenção, retirar sempre a ficha de alimentação da rede elétrica e certificar-se de que o produto esteja frio.
- Após usar as escovas, recomenda-se deixar as mesmas arrefecer na sua posição natural, para evitar qualquer deformação.
- Para a limpeza externa do aparelho, utilizar simplesmente um pano húmido.
- **Verificar periodicamente o estado da guarnição colorida que se encontra na ficha monobloco (4). Se necessário, substitua-a pela guarnição sobressalente (15), como será indicado a seguir.**
 - Remover a guarnição danificada.
 - Inserir a nova guarnição, colocando-a no bico do vapor e empurrá-la até ao seu alojamento. Ver (Fig. B).
 - Lubrificar a guarnição com graxa de silicone ou vaselina. Alternativamente, com pequena quantidade de óleos vegetais.



Efectue o mesmo controle nas guarnições de ligação dos tubos de extensão (7) e da pistola de vaporização (2). **Se necessário, substitua-a pela guarnição sobressalente (15), como será indicado a seguir.**

- Remover a guarnição danificada.
- Inserir a nova guarnição, colocando-a no bico do vapor e empurrá-la até ao seu alojamento. Ver (Fig. C).
- Lubrificar a guarnição com graxa de silicone ou vaselina. Alternativamente, com pequena quantidade de óleos vegetais.



ACESSÓRIOS DE OPÇÃO FERRO ACESSÓRIO (Q)

Vaporetto pode transformar-se rapidamente num sistema de engomagem de altíssima eficácia, para engomar em menor tempo e com menor fadiga. Será suficiente ligar ao produto o ferro de engomar acessório para Vaporetto.

- mod. PFEU0013 - Ferro Profissional
- mod. PFEU0031 - Ferro Inox

Pode-se comprar o ferro acessório nos centros de assistência Polti e nas melhores lojas de electrodomésticos.

UTILIZAÇÃO DO FERRO DE ENGOMAR

Ligar à máquina a vapor a ficha monobloco do ferro (4) procedendo como o indicado no parágrafo UTILIZAÇÃO.

Antes de engomar uma peça, é melhor verificar os símbolos da etiqueta da peça, para consultar as instruções de tratamento dadas pelo fabricante.

Controle o tipo de engomagem mais adequado de acordo com a tabela a seguir:

	É possível engomar a vapor Para engomar a seco, coloque o botão regulador de temperatura (S) na posição ...
	É possível engomar a vapor Para engomar a seco, coloque o botão regulador de temperatura (S) na posição ..
	Verifique a resistência do tecido à engomagem a vapor ou engome a seco, com o botão regulador de temperatura (S) na posição •
	- não engome - não é possível engomar a vapor ou tratar a vapor

ENGOMAR A VAPOR

- Para passar a vapor, regular a temperatura do ferro colocando o botão de regulação de vapor da temperatura (S) na posição ALGODÃO - LINHO.

- Esperar alguns minutos para que a luz aquecimento do ferro (V) se apague, até á base do ferro atingir a temperatura estabelecida.
- Carregar no botão de saída do vapor (R) para permitir a saída de vapor. Se parar de apertar o vapor pára de sair. Durante a primeira utilização do ferro, poderá verificar-se a saída de gotas de água misturadas com vapor, que são devidas á base do ferro ainda não ter estabilizado a temperatura. Aconsela-mos que não oriente a saída do primeiro jacto de vapor para o tecido a passar.
- É possível utilizar o ferro também na vertical, para passar cortinados, cascados, etc.
- Para obter um jacto contínuo de vapor desloque para a frente o botão (U). O vapor continuará a sair mesmo quando soltar este botão (R). Para interromper a saída do jacto contínuo, desloque o mesmo botão (U) para trás.

NOTA: quando se utiliza o ferro acessório, aconselhamos que regule o fluxo de vapor da sua maquina para um nível medio, e aconselhamos também que faça uma prova de emissão de vapor para o poder ajustar ao tecido que vai passar.

ENGOMAR A SECO

- Para engomar a seco, carregue no interruptor dos acessórios (C), regule a temperatura do ferro girando o botão (S), seleccionando a temperatura mais indicada para o tecido e evidenciada no próprio botão.

IMPORTANTE

- **Não deixe o ferro de engomar sem vigilância enquanto estiver a funcionar.**
- **Engome somente sobre superfícies resistentes ao calor e que sejam permeáveis ao vapor.**

ESCOVA TRIANGULAR (23)

Um novo acessório que, graças à sua forma, permite alcançar facilmente mesmo as esquinas.

ACESSÓRIO PARA DESCOLAR O PAPEL DE PAREDE (24)

Estudado para retirar o papel de parede sem dificuldade.

SANIFICADOR PARA SUPERFÍCIES STEAM DISINFECTOR (MOD. PAEU0197)



O Steam Disinfector é o sanificador para superfícies domésticas que se acopla ao seu Vaporetto para distribuir vapor sobreaquecido (até 180°) juntamente com a solução sanificante HPMed. O sistema é capaz de reduzir, em poucos segundos, a carga bacteriana, fúngica e viral das superfícies e dos tecidos sobre os quais é aplicado, para prevenir o risco de possíveis infecções.

O Steam Disinfector é uma patente exclusiva Polti e pode ser adquirido nas melhores lojas de eletrodomésticos.

SOLUÇÃO INCONVENIENTES

PROBLEMA	CAUSA	RISOLUZIONE
O aparelho não acende.	Cabo de alimentação (F) não inserido. Interruptor da caldeira (B) desligado.	Inserir o cabo de alimentação (F) numa tomada adequada. Ligar o interruptor da caldeira (B).
O aparelho está aceso, mas não distribui vapor.	O aparelho ainda não está em pressão. Falta água na caldeira. Tubo flexível (1) não inserido corretamente. Botão de regulação do vapor (I) no mínimo.	Espere até que a luz de aviso da pressão (K) se apague. Abastecer a caldeira conforme as indicações do parágrafo "Preparação". Inserir corretamente o tubo flexível até o fundo. Aumentar a regulação do botão (I) até a posição desejada.
Vaza um pouco de vapor da tampa de segurança (A)	Guarnição danificada ou ausente. Tampa de segurança não enroscada até o fundo.	Substituir a guarnição da tampa de segurança. Desligar o aparelho, retirar a ficha de alimentação da rede elétrica e esperar o arrefecimento antes de enroscar a tampa.
Vazamento de vapor através da junção dos acessórios.	Guarnições danificadas ou ausentes.	Substituir as guarnições.