

MÁSCARA DE SOLDA CR-02



*Imagens meramente ilustrativas



Manual de Instruções

www.v8brasil.com.br



1. DADOS TÉCNICOS

MÁSCARA DE SOLDA SR-02

Modelo:	V8-MS-CR2
Área de visão:	92 x 42 mm
Dimensões do filtro:	110 x 90 x 9 mm
Estágio claro:	DIN 4
Estágio escuro:	DIN9-DIN13
Tempo de resposta:	< 0,0001 s
Proteção UV/Infravermelho	Até DIN15
Temperatura de operação:	-10°C ~ 55°C
Temperatura de armazenagem:	-20°C ~70°C

OBS: As informações contidas neste manual poderão sofrer alterações sem aviso prévio por parte da V8 Brasil. As imagens mostradas são meramente ilustrativas.

ATENÇÃO: Para garantir a SEGURANÇA e a CONFIABILIDADE dos produtos V8 BRASIL, os reparos, as manutenções preventivas e demais serviços, deverão ser efetuados através da Rede Autorizada V8 BRASIL

2. APRESENTAÇÃO

A Máscara de Solda V8 Brasil é projetada para proteger os olhos e o rosto contra faíscas, raios ultra-violeta e infravermelho, sob condições normais de solda.

O filtro de escurecimento muda automaticamente do estado claro para o escuro quando ocorre a solda e retorna para o estado inicial quando a solda é finalizada. A máscara de solda já vem pronta para o uso, devendo apenas regular a cinta de ajuste da cabeça e o nível de escurecimento para sua aplicação.

3. ANTES DE SOLDAR

- Verifique a lente de proteção frontal da máscara para assegurar que esteja limpa e de que não haja sujeira tampando os dois sensores na frente do filtro de auto-escurecimento;
- Verifique se as lentes estão bem fixadas no corpo da máscara para garantir que estejam seguras;
- Verifique se todas as partes operacionais estão intactas, pois partes quebradas podem machucar o usuário;
- Selecione o grau de escurecimento através do botão de ajuste de escurecimento que vai de 9 a 13;
- Certifique-se de ajustar o grau de escurecimento corretamente para o tipo de solda a ser realizada;



-
- Regule a cinta de ajuste da cabeça de forma a cobrir todo o rosto.

4. LISTA DE PARTES

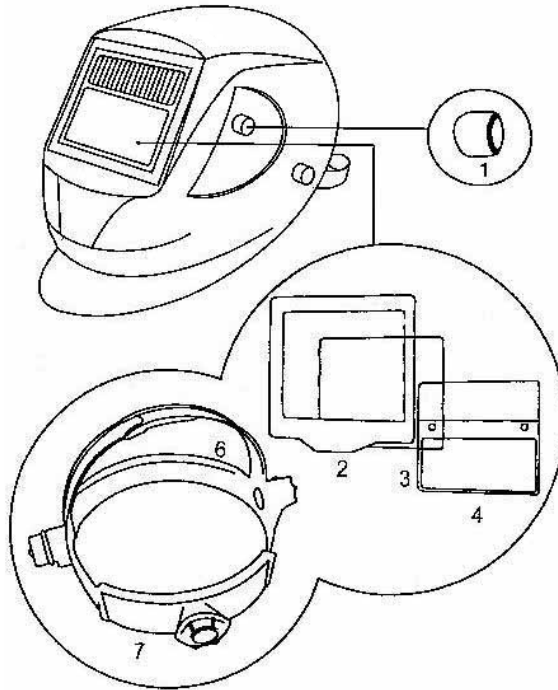

PARTES:

1. BOTÃO LATERAL DE AJUSTE DA CINTA
2. FIXADOR DA LENTE DE PROTEÇÃO
3. LENTE DE PROTEÇÃO
4. FILTRO DE AUTO-ESCURECIMENTO (VISTA FRONTAL)
5. FILTRO DE AUTO-ESCURECIMENTO (VISTA TRASEIRA)
 - K1. BOTÃO DE AJUSTE DE ESCURECIMENTO
 - K2. SENSIBILIDADE
 - K3. TEMPO DE RESPOSTA
6. CINTA DE AJUSTE DA CABEÇA
7. BOTÃO DE AJUSTE DA CINTA

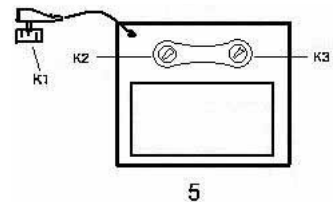



5. BOTÃO DE AJUSTE DE ESCURECIMENTO

O grau de escurecimento pode ser ajustado manualmente entre DIN9-DIN13. Verifique o capítulo *TABELA DE NÍVEL DE ESCURECIMENTO* para determinar o grau de escurecimento apropriado para o tipo de solda a ser realizada. Selecione o grau de escurecimento através do botão localizado na lateral da máscara que varia gradualmente de 9 a 13.

6. CARACTERÍSTICAS

- A máscara de solda é projetada para reduzir consideravelmente a fadiga aplicada na cabeça e pescoço do soldador, proporcionando uma condição mais confortável no momento da realização do trabalho de solda;
- No momento da solda, a máscara troca automaticamente a tela do visor de claro para escuro em apenas 0,0001 segundos;
- O tempo que leva para trocar do escuro para o claro pode ser ajustado entre 0,1 e 0,9 segundos através do botão do tempo de resposta de escurecimento, localizado na parte interna da máscara de solda;

- A máscara de solda utiliza células solares de alimentação elétrica de alta performance e 2 baterias de lithium de 3V como reserva;
- O produto está em conformidade com os padrões internacionais de segurança DIN, ISO, EN e ANSI Z87.1-2003;
- A alta performance dos filtros de auto-escurecimento para raios UV e infravermelho proporcionam uma proteção completa para os olhos e o rosto do soldador durante todo o processo de solda, mesmo durante o estágio claro.

7. AVISO

- Este produto não é projetado para realização de soldas a laser e oxiacetileno;
- Nunca posicione a máscara e o filtro de auto-escurecimento próximo de fontes de calor e superfícies apresentando alta temperatura;
- Não utilize a máscara de solda para serviços de grande impacto, tais como corte de aço (esmerilhadeira) e similares;
- Este produto não protege contra materiais explosivos e líquidos corrosivos;



-
- Não realize nenhuma modificação no filtro ou máscara sob o risco do produto perder suas características de proteção;
 - Não molhe o filtro de auto-escurecimento;
 - Não utilize nenhum tipo de solvente na tela do filtro de auto-escurecimento ou componentes da máscara;
 - A máscara deve ser utilizada somente em locais onde a temperatura esteja entre -10°C a 55°C;
 - O local de armazenagem da máscara deve estar entre -20°C e 70°C;
 - Mantenha o filtro de auto-escurecimento seco e limpo. Limpe as suas superfícies regularmente utilizando uma flanela seca.

8. PROBLEMAS, CAUSAS E SOLUÇÕES

PROBLEMA	CAUSA	SOLUÇÃO
Escurecimento irregular	1. Distância entre os olhos e o filtro de auto-escurecimento muito grande	1. Reduza a distância
Filtro não escurece	1. Lente do filtro arranhada ou danificada 2. Sensores sujos 3. Corrente de solda é muito baixa	1. Realize a substituição da lente 2. Limpe a superfície dos sensores 3. Não há necessidade de escurecimento
Tempo de resposta lento	1. Alimentação elétrica do filtro insuficiente	1. Substitua as 2 baterias de lithium 3V
Visão prejudicada	1. Filtro de auto-escurecimento ou lente suja 2. Não há iluminação adequada no ambiente 3. Grau de escurecimento ajustado incorretamente	1. Realize a limpeza do filtro de auto-escurecimento e lente utilizando uma flanela seca 2. Realize o trabalho de solda em locais com boa iluminação 3. Ajuste o escurecimento de acordo com o tipo de aplicação
Máscara não se fixa corretamente na cabeça	1. Cinta de ajuste da cabeça ajustado incorretamente	1. Ajuste a abertura da cinta de ajuste corretamente até ficar firme

OBS: Para problemas não descritos neste manual, consulte a Rede Autorizada V8 BRASIL através do site www.v8brasil.com.br

9. MANUTENÇÃO

Substitua a lente de proteção do filtro de auto-escurecimento caso esteja danificada de acordo com o indicado abaixo:

Passo 1: Remova a tampa frontal da lente;

Passo 2: Retire a lente de proteção danificada;

Passo 3: Posicione a lente de proteção nova conforme mostrado na figura abaixo:

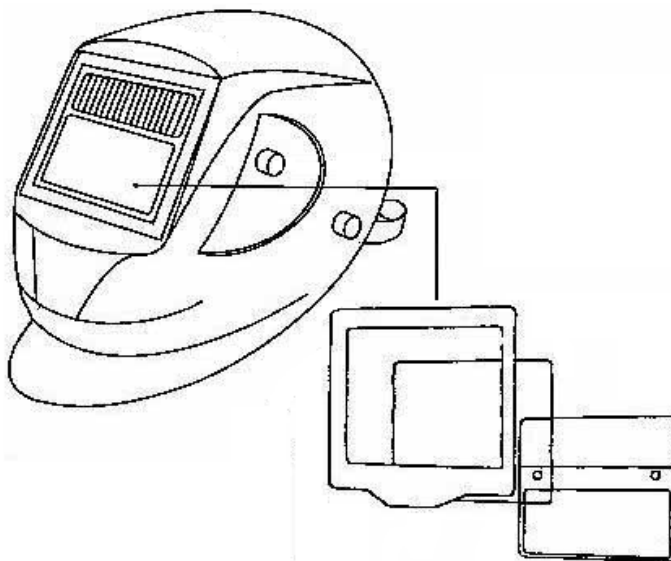

Passo 4: Recoloque a tampa frontal da lente na mesma posição que estava anteriormente.

10. TABELA DE NÍVEL DE ESCURECIMENTO

Processo de solda	Corrente (Amperes)													
	0.5	2.5	10	20	40	80	125	175	225	275	350	450		
	1	5	15	30	60	100	150	200	250	300	400	500		
SMAW					9	10	11	12	13	14				
MIG (Pesado)							10	11	12	13	14			
MIG (Leve)							10	11	12	13	14	15		
TIG, GTAW			9	10	11	12	13	14						
MAG/CO ₂					10	11	12	13	14	15				
SAW							10	11	12	13	14	15		
PAC							11	12	13					
PAW			8	9	10	11	12	13	14	15				

Nota:

SMAW – Soldagem por eletrodo revestido

MIG (Pesado) – MIG em materiais pesados

MIG (Leve) – MIG em materiais leves

TIG, GTAW – Processo de soldagem TIG

MAG/CO₂ – Soldagem com arco metálico e gás de proteção ativo

SAW – Soldagem por arco submerso

PAC – Processo de corte plasma

PAW – Processo de soldagem plasma.

11. GARANTIA

Certificado de Garantia

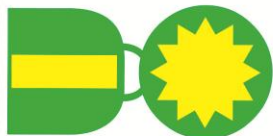

Parabéns pela aquisição da Máscara de Solda SR-02 BRASIL

Temos a certeza que a qualidade e tecnologia dos nossos produtos proporcionarão a você rapidez nos serviços e tranquilidade, ficando completamente satisfeito com o produto adquirido.

A V8 BRASIL assegura ao proprietário deste produto, garantia contra qualquer defeito de material ou de fabricação que nele apresentar no prazo de:

≪ Garantia de **06 (seis) meses**, contados a partir da data de aquisição pelo primeiro comprador. A V8 BRASIL restringe sua responsabilidade à sua substituição de peças defeituosas, desde que, a critério de seu técnico credenciado, se constate falha em condições normais de uso.

A V8 BRASIL declara a garantia nula e sem efeito, se este aparelho sofrer qualquer dano provocado por acidentes, agentes da natureza, uso em desacordo com o manual de instruções, ou, ainda, no caso de apresentar sinais de haver sido violado, ajustado ou consentado por pessoa não autorizada a V8 BRASIL.

A V8 BRASIL obriga-se a prestar os serviços acima referidos, tanto os gratuitos como os remunerados, somente nas localidades onde mantiver oficinas de serviços especificamente autorizadas. O proprietário residente em outra localidade será, portanto, o único responsável pelas despesas e riscos de transporte deste aparelho à oficina autorizada pela V8 BRASIL (ida e volta).

Transferência: Se o proprietário transferir este produto no período de garantia, esta fica automaticamente transferida, continuando em vigor até a expiração dos prazos, contados da data de aquisição pelo primeiro comprador, somente para eventuais trocas de peças, não incluindo serviços de mão-de-obra, instalações e ajustes.

Nota: A garantia do aparelho somente será válida com a apresentação da nota fiscal de compra do produto.

Nome do Comprador _____

Nº Série Equipamento: _____ Modelo: _____

