

Índice

Indicações de segurança	3
Sobre este manual.....	3
Manter os aparelhos eléctricos fora do alcance de crianças.....	3
Posicionar o aparelho de forma segura.....	3
Ligação à rede.....	4
No caso de danos.....	4
No caso de anomalias.....	4
Manuseamento seguro das pilhas.....	4
Limpeza do aparelho.....	5
Preparação	6
Verificar o volume do fornecimento.....	6
Tirar da embalagem.....	6
Vista geral do aparelho	7
Parte da frente.....	7
Lado superior.....	8
Verso.....	8
Telecomando.....	9
Colocação em funcionamento	10
Colocar as pilhas no telecomando.....	10
Produzir saída de som.....	10
Funcionamento de rede.....	10
Modo Phono	11
Configurar o gira-discos.....	11
Instalar o contrapeso do braço.....	11
Antideslizante.....	11
Outros Passos.....	12
Reproduzir discos.....	12
Verificar e ajustar a velocidade de rotação.....	13
Ajustar raio de movimentação do braço.....	13
Gravar e copiar	14
Colocar os suportes de memorização em funcionamento.....	14
Funcionamento USB.....	14
Funcionamento de cartões.....	14
USB e cartões.....	14
Modo AUX-IN.....	14
Gravar um disco através de um suporte de memória.....	15
Débito binário.....	15
Separação de faixas.....	15
Procedimentos.....	15
Copiar a partir dos suportes de memória.....	16
Copiar uma só faixa.....	16
Copiar o dispositivo de armazenamento por completo.....	16

Modo USB, Cartões e AUX-IN	17
Notas sobre o leitor de MP3	17
Funções básicas de reprodução	17
ID3-Tags	17
Localização de faixas e avanço rápido	18
Busca alfabética de faixas	18
Repetição/Reproduzir/Reprodução aleatória	18
Programação de faixas	19
Eliminação	20
Embalagem	20
Aparelho	20
Pilhas	20
Dados técnicos	20

Indicações de segurança

Sobre este manual



Leia estas prescrições de segurança com muita atenção antes da colocação em funcionamento. Tenha em atenção as advertências no aparelho e no manual de instruções.

Guarde este manual de instruções sempre em lugar seguro. Se vender ou entregar o aparelho a terceiros, junte também, sem falta, este manual e a garantia.

Manter os aparelhos eléctricos fora do alcance de crianças

Não permita que as crianças utilizem aparelhos eléctricos sem vigilância.

Mantenha também as embalagens plásticas fora do alcance das crianças. Existe risco de asfixia.

Posicionar o aparelho de forma segura

Tenha em atenção as seguintes condições ambientais:

- O aparelho não é apropriado para funcionar em recintos com uma elevada humidade relativa do ar (p.ex. quartos de banho).
- Coloque o aparelho sobre uma superfície fixa, horizontal e isenta de vibrações.
- Não deixe fontes directas de calor (por ex. aquecimentos) incidir sobre o aparelho.
- O aparelho não pode ser exposto à luz directa e forte.
- Gotas ou salpicos de água não podem entrar em contacto com o aparelho. Por isso não coloque objectos com líquidos, como por exemplo jarras, em cima do aparelho. Não utilize o aparelho na proximidade de banheiras, lavatórios, piscinas etc..
- Não coloque fontes de combustão (por ex. velas acesas) em cima ou na proximidade do aparelho.
- Para uma ventilação suficiente deve ser mantida uma distância de alguns centímetros em redor.

Ligação à rede

Ligue o aparelho apenas a uma tomada eléctrica bem acessível (230 V ~ 50 Hz), que se encontre nas imediações do sítio de instalação. A tomada eléctrica deve estar bem acessível para o caso de necessitar de desligar rapidamente o aparelho da rede.

Ligue apenas o cabo de rede do aparelho quando este se encontrar num local à temperatura ambiente. Em algumas circunstâncias, a água de condensação que se formou pode conduzir a avarias no aparelho. Assim que o aparelho tiver atingido a temperatura ambiente, poderá ser colocado em funcionamento.

Tenha atenção para que o cabo de rede não represente perigo de tropeçar. O cabo de ligação não se deverá encontrar encurvadado nem partido.

No caso de danos

Não coloque o aparelho em funcionamento se o aparelho ou o cabo de alimentação apresentarem danos visíveis ou em caso de queda do aparelho.

No caso de danos no aparelho ou no cabo de rede retire imediatamente a ficha da tomada.

Nunca tente abrir e/ou reparar o aparelho. Existe risco de choque eléctrico! Também não manipule o cabo de rede do aparelho.

Em caso de avaria, para evitar a colocação em perigo, dirija-se ao nosso serviço de assistência técnica ou a uma oficina especializada.

No caso de anomalias

Caso o aparelho apresente avarias de funcionamento tal pode dever-se a uma descarga electrostática. Neste caso, retire o cabo de alimentação. Volte a ligar o aparelho à electricidade. O aparelho está, desta forma, pronto a funcionar.

Manuseamento seguro das pilhas

Necessita de pilhas para o comando. Observe as seguintes indicações:

- Mantenha as pilhas fora do alcance das crianças. As pilhas podem representar risco de vida ao serem ingeridas. Se uma pilha for ingerida, procure imediatamente ajuda médica.
- Não queime as pilhas, não as curto-circuite e não as desmonte.
- Caso seja necessário, limpe os contactos das pilhas e do aparelho antes de as colocar.
- Substitua sempre todas as pilhas simultaneamente.
- Coloque apenas pilhas do mesmo tipo. Não utilize tipos diferentes, não misture pilhas novas e usadas.
- Ao introduzir as pilhas, tenha atenção à polaridade das mesmas (+/-).
- Se o aparelho não for utilizado por um período prolongado, retire as pilhas.

- Remova imediatamente as pilhas gastas do seu equipamento. Existe o risco elevado de fuga de fluido!
- Não exponha as pilhas a calor intenso, por exemplo: exposição solar. Não coloque o aparelho em cima de aquecedores. Existe o risco elevado de fuga de fluido!
- Nunca tente carregar pilhas normais! Existe perigo de explosão!
- Retire imediatamente as pilhas com fuga. Limpe os contactos antes de colocar pilhas novas. Existe o perigo de corrosão devido ao ácido das pilhas!
- Não decomponha ou deforme as pilhas.
- Caso tenha sido vertido ácido das pilhas, evite impreterivelmente o contacto com a pele, olhos e mucosas! Caso o ácido entre em contacto com a pele, lave a área afectada com água limpa em abundância e consulte imediatamente um médico.

Limpeza do aparelho

Antes da limpeza retire a ficha da tomada. Limpe a parte exterior do gira-discos com um pano seco e macio. Evite produtos de limpeza e soluções químicas pois podem danificar a superfície e/ou as inscrições do aparelho.

Nunca deixe penetrar líquido no interior do gira-discos. Mantenha a tampa de protecção exterior sempre fechada e sem pó para colocar e retirar um disco, etc..

Preparação

Verificar o volume do fornecimento

Ao retirar o aparelho da embalagem, certifique-se de que as seguintes peças foram fornecidas:

- o aparelho com tapete deslizante colado
- Contrapeso do braço de leitura
- Telecomando incl. 2 pilhas x Mikro LR03 / R03 / AAA, 1,5 V
- o manual de instruções e documentos de garantia

Tirar da embalagem

Remova todo o material de embalagem.



CUIDADO! Nunca deixar crianças pequenas brincar com a película de plástico. Existe o perigo de asfixia!

Retire o tapete deslizante redondo da tampa de protecção.

Retire a fita adesiva do prato do gira-discos para que este gire.

Retire o fio que fixa o braço ao suporte.



NOTA

A capa de protecção da agulha, situada na cápsula frontal, não está incluída no material da embalagem. A agulha não deve ser descartada!

Vista geral do aparelho

Parte da frente

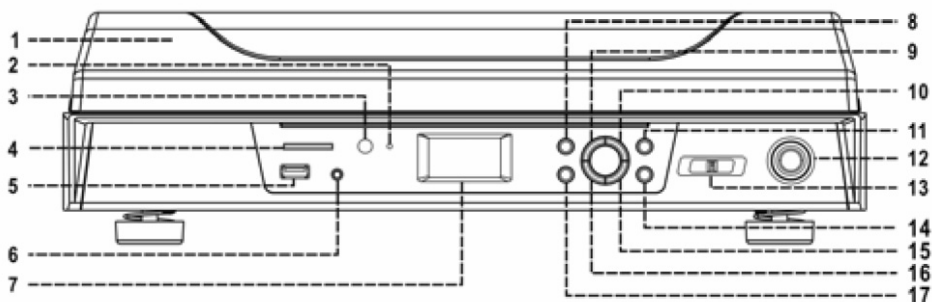

1. Cobertura
2. Indicação de funcionamento
3. Campo de recepção de infravermelhos para o telecomando
4. Compartimento para cartões de memória SD/MMC
5. Ligaçãõ USB para discos amovíveis USB ou leitores de MP3
6. **AUX IN** – Ligaçãõ para o aparelho através do conector RCA de 3,5-mm
7. Visor
8. **RECORD** – Iniciar e parar gravaçãõ
9. ⏮ – Saltar para a faixa anterior / Busca rápida para trás
10. ⏭ – Saltar para a faixa seguinte / Busca rápida para a frente
11. ▶ || ■ – Iniciar, interromper e parar reproduçãõ
12. **EJECT** –Fazer regressar o braço antes de terminar a reproduçãõ do disco
13. Interruptor de serviçõ
14. **SOURCE** – Seleccionar no modo USB/SD entre o modo USB ou cartão
15. **FOLDER UP** – Percorrer lista para cima durante a reproduçãõ em MP3/WMA
16. **REP/INTRO/RAN** – Repetiçãõ de faixas ou do dispositivo de armazenamẽto / Funçãõ de reproduçãõ / Reproduçãõ aleatõria ("Random")
17. **PROG** – Activar programaçãõ de faixas

Lado superior

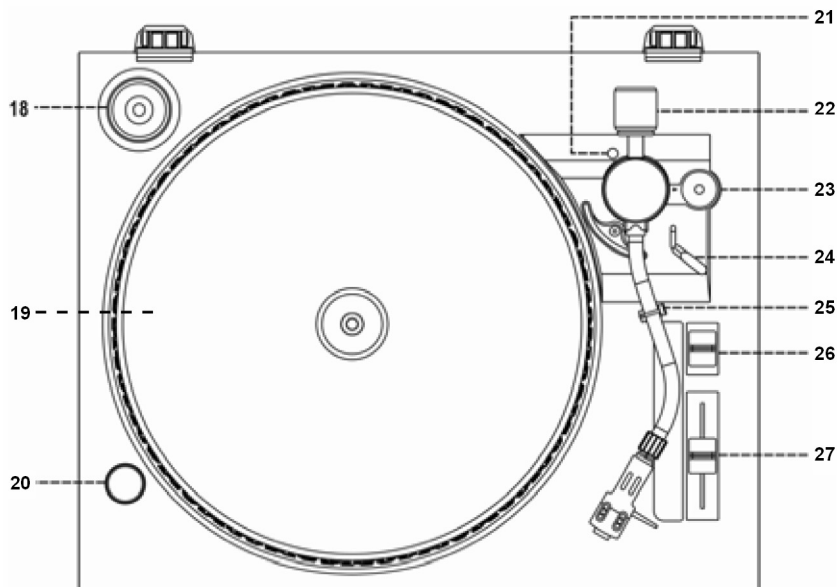

- 18. Adaptador para discos de compacto simples ("Puck")
- 19. Prato do gira-discos
- 20. Estroboscópio (acende-se de acordo com a velocidade de rotação)
- 21. Tampa de plástico do parafuso de regulação do braço
- 22. Contrapeso do braço
- 23. Regulador antideslizante
- 24. Alavanca do braço
- 25. Arco de retenção do braço
- 26. **RPM** – Regulador de velocidade de rotação (33/45 rotações por M.)
- 27. **PITCH ADJ.** – Ajuste de precisão da velocidade de rotação

Verso

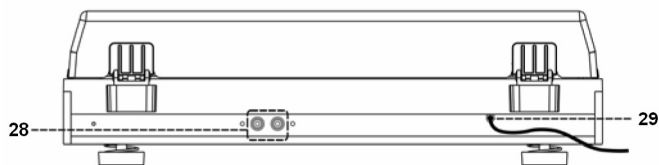

- 28. **LINE OUT** –Ligação para as colunas
- 29. Cabo de rede

Telecomando

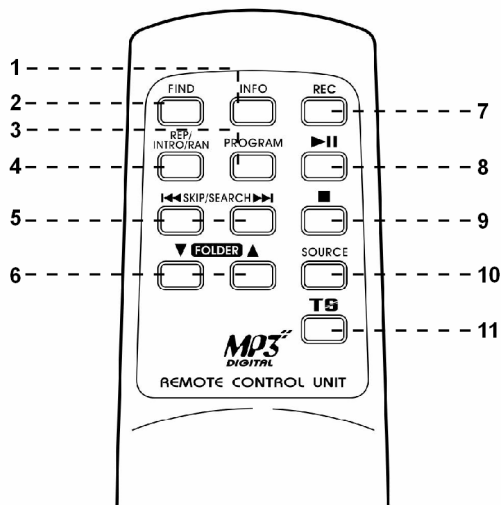

1. **INFO** – Seleccionar o débito binário para a gravação no modo Phono-Stopp
2. **FIND** – Activar a busca de faixas ou directórios no modo MP3/WMA
3. **PROGRAM** – Activar programação de faixas
4. **REP/INTRO/RAN** – Repetição de faixas ou do dispositivo de armazenamento / Função de reprodução / Reprodução aleatória ("Random")
5. **SKIP/SEARCH**
 - ◀ – Saltar para a faixa anterior / Busca rápida para trás
 - ▶ – Saltar para a faixa seguinte / Busca rápida para a frente
6. **FOLDER** ▼ ▲ – Direcctionar um directório para baixo ou para cima na função de pesquisa de MP3/WMA
7. **REC** ● – Iniciar e interromper gravação
8. ▶ II – Iniciar e interromper reprodução
9. ■ – Parar reprodução
10. **SOURCE** – Seleccionar no modo USB/SD entre o modo USB ou cartão
11. **TS** – ("Track Separation") – Introduzir separadores de faixas na gravação

Colocação em funcionamento

Colocar as pilhas no telecomando

1. Abra o compartimento das pilhas empurrando na direcção indicada pela seta.
2. Coloque 2 micro-pilhas 1,5 V LR03/R03, AAA, no telecomando. O pólo negativo é direccionado para o lado das molas.
3. Volte a colocar a tampa do compartimento das pilhas.

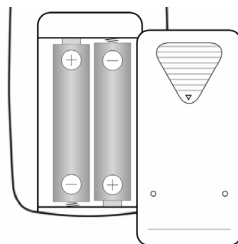

Produzir saída de som

Deve ligar o gira-discos a um aparelho com a função de reprodução de som, colunas e regulador de volume, p. ex. à sua aparelhagem.

1. Ligue um cabo RCA com conectores vermelho e branco à saída **LINE-OUT** na parte posterior do aparelho.
2. Ligue a outra extremidade do cabo à entrada correspondente do aparelho com função de reprodução de som (p. ex. LINE IN ou AUX IN).
3. Seleccione a entrada correspondente neste aparelho.

NOTA

Não ligue o aparelho à entrada Phono, pois nesta entrada ocorre uma pré-amplificação e o gira-discos já dispõe desta função

Esquema de ligações:

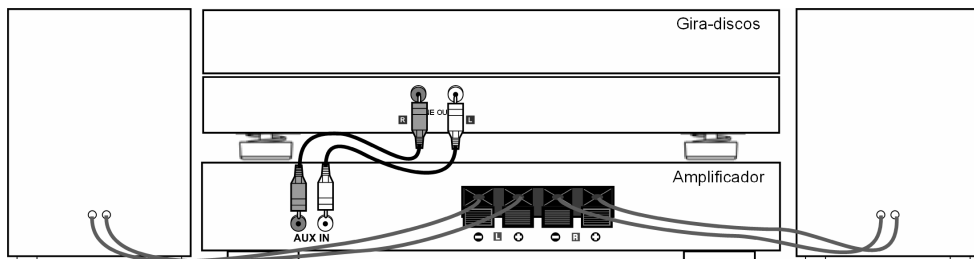

Funcionamento de rede

Antes de ligar o cabo de alimentação a uma tomada de 230 V ~ 50 Hz, efectue todas as ligações.

Modo Phono

Configurar o gira-discos

Instalar o contrapeso do braço

O contrapeso fornecido deve ser instalado no braço. O contrapeso serve para ajustar o peso correcto para que a agulha percorra o disco, sem saltar nem arranhar a pista.

1. Coloque o gira-discos numa superfície horizontal e isenta de vibrações.
2. Desbloqueie o suporte do braço para que este fique livre.
3. Coloque o regulador antideslizante na posição "0".
4. Empurre o contrapeso fornecido, com a escala direccionada para a frente, de fora para dentro na direcção do braço.
5. Retire o braço do apoio de forma a que este paire no ar.
6. Rode o contrapeso no braço para a direita até à linha horizontal branca. O braço deve pairar livremente na horizontal (2).
7. Agora coloque apenas o anel da escala na posição "0" (3) (não o peso). Este é o ponto zero.
8. Agora ajuste o contrapeso ao rodar o peso para a esquerda (4). O peso recomendável é entre 2,5 e 4 g.

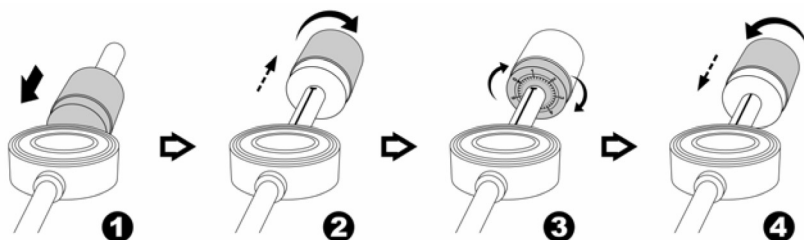

Antideslizante

O antideslizante ("Anti-Skating") actua, contrariamente à tracção da agulha, para dentro.

Coloque o regulador antideslizante com o mesmo peso do contrapeso do braço. Logo, se o contrapeso está na posição 3, coloque o regulador antideslizante também na posição 3.

i NOTA

Em caso de dúvida, seleccione inicialmente um peso inferior para a agulha. Caso a agulha ainda salte, aumente gradualmente o peso. Um peso demasiado elevado faz com que a agulha frese a pista. Desta forma a agulha e o disco sofrem um desgaste elevado.

Outros Passos

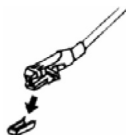

- Insira o tapete deslizante de borracha sobre o prato do gira-discos.
- Retire a capa de protecção da cápsula frontal.

i Guarde esta capa de protecção.

Reproduzir discos

1. Coloque o interruptor na posição **PHONO**. O visor e o indicador de funcionamento acendem; no visor surge "PHONO".
2. Insira um disco no prato do gira-discos.
3. Se quiser reproduzir um disco de compacto simples com um orifício central grande, coloque, antes de mais, o adaptador ("Puck") no veio central.

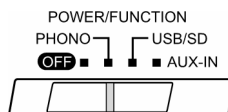

i NOTA

Certifique-se de que o disco não tem pó. As escovas, panos e pincéis estão disponíveis no comércio especializado.

4. Seleccione a velocidade correcta através do regulador de velocidade:
33 rotações por min. para discos de longa duração;
45 rotações por min. para discos de compacto simples.
(Consulte também Verificar e ajustar a velocidade de rotação, página 13.)
5. Eleve o braço com a alavanca através da qual coloca o braço na posição ▼: braço direccionado para cima.
6. Movimente o braço um pouco para o centro sobre o rebordo do disco ou sobre a posição a partir da qual queira reproduzir o disco. O prato do gira-discos começa a rodar.
7. Baixe o braço com a alavanca através da qual coloca o braço na posição ▼: braço direccionado para baixo. A agulha entra em contacto com o disco e este começa a tocar.
8. Regule o volume no aparelho ligado.
9. No final, o braço regressa sozinho (consulte também Ajustar raio de movimentação do braço, página 13).
10. Se desejar interromper a reprodução, eleve o braço com a alavanca e baixe-o novamente com a alavanca.
11. No final de um lado do disco prima a tecla **EJECT** para voltar a colocar o braço no apoio. Com **EJECT** também pode interromper a reprodução em qualquer ponto.
12. Para desligar o aparelho coloque o interruptor na posição **OFF**.

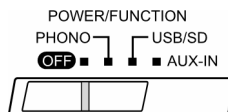

Verificar e ajustar a velocidade de rotação

O estroboscópio ilumina o rebordo do prato do gira-discos com uma luz azul. Durante a rotação do prato esta luz é interrompida. Com o regulador **PITCH ADJ.** pode ajustar com precisão a velocidade de rotação.

- O anel superior do rebordo do prato é apropriado para 33 rpm.
- O anel médio do rebordo do prato é apropriado para 45 rpm.
- A velocidade de rotações está correcta quando a luz intermitente ficar fixa num ponto.
- A velocidade de rotações está errada quando a luz intermitente começar a mover-se para a esquerda ou direita.
- Quando a luz se movimentar para a esquerda, a velocidade está muito rápida. Empurre a alavanca **PITCH ADJ.** para baixo (Direcção –).
- Quando a luz se movimentar para a direita, a velocidade está muito lenta. Empurre a alavanca **PITCH ADJ.** para cima (Direcção +).

Ajustar raio de movimentação do braço

Em alguns discos, o braço pode retroceder sozinho antes da reprodução terminar por completo.

Também pode acontecer que o braço não retroceda por completo para o apoio.

O raio de movimentação do braço pode ser ajustado com um parafuso de ajuste. Este encontra-se por baixo da tampa de plástico, ao lado do eixo do braço.

Precisa de uma chave estrela.

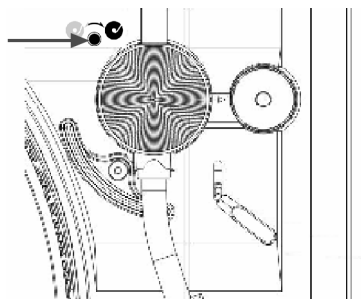

- Retire a tampa de plástico.
- Para aumentar o movimento do braço para o centro (o braço retrocede cedo demais), rode o parafuso um pouco para a direita (1).
- Para aumentar o movimento do braço para o exterior (o braço não chega ao apoio), rode o parafuso um pouco para a esquerda (2).

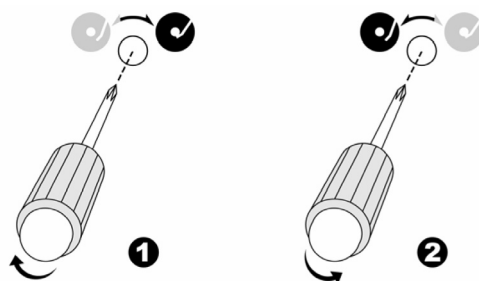

NOTA

O gira-discos está ajustado com a regulação de origem para os discos mais usuais. Não rode o parafuso desnecessariamente e não o faça com frequência.

Gravar e copiar

Colocar os suportes de memorização em funcionamento

Na parte frontal do aparelho encontram-se as unidades para um dispositivo amovível USB ou para outro aparelho USB (leitor de MP3), para um cartão SD e uma ligação AUX IN.

Funcionamento USB

Coloque um aparelho USB no compartimento USB.

Selecione com o interruptor a posição **USB**.

Na parte superior do visor surge o símbolo USB .

Na zona esquerda do ecrã surge o número da pasta e na zona direita o número da faixa do dispositivo de armazenamento.

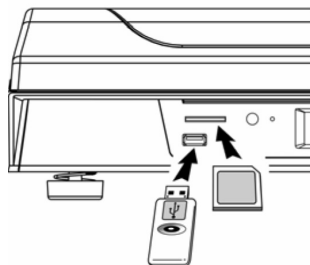

Funcionamento de cartões

Introduza e pressione um cartão de memória SD na unidade de cartões. O canto biselado voltado para a frente direccionado para a direita e os contactos voltados para baixo.

Selecione com o interruptor a posição **USB**.

De seguida, selecione com a tecla **SOURCE** o modo "CARD".

Na parte superior do visor surge o símbolo dos cartões .

Na zona esquerda do ecrã surge o número da pasta e na zona direita o número da faixa do dispositivo de armazenamento.

Para retirar o cartão pressione levemente no aparelho até que o cartão saia por si mesmo.

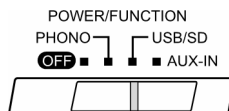



NOTA

Não ajuste os suportes de memorização bruscamente. Estes são operados apenas numa direcção.

USB e cartões

Quando um aparelho USB e um cartão são utilizados ao mesmo tempo, o aparelho acede ao dispositivo USB.

Com a tecla **SOURCE** alterne entre USB e cartão. Através dos símbolos  e  na margem superior do visor pode ver qual o modo escolhido.

Modo AUX-IN

Pode ligar um aparelho com saída LINE-OUT (p. ex. um leitor de CD) a uma entrada AUX-IN através de um cabo com um conector RCA de 3,5 mm.

Selecione com o interruptor a posição **AUX-IN**. No visor aparece

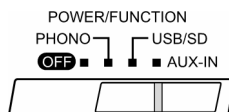

"RUX".

Gravar um disco através de um suporte de memória

Pode copiar o disco para um disco amovível USB ou para um cartão de memória SD. Desta forma o conteúdo é convertido para o formato MP3. A velocidade de gravação é de 01:01 ("Tempo real").

No meio de gravação é criado um directório "**AUDIO**" em que é memorizado consecutivamente o número da faixa.

Débito binário

O formato da gravação está regulado para um débito binário de 128 kbps e uma taxa de amostragem de 44,1 kHz. O débito binário pode ser alterado para cada gravação: ver ponto 3 na descrição seguinte. Um débito binário elevado melhora a qualidade e necessita de mais espaço de memória; Um débito binário baixo poupa espaço de memória, contudo diminui a qualidade.

Separação de faixas

A gravação de discos é considerada pelo meio de gravação como uma faixa apenas (Track), mesmo se o disco contiver várias músicas. Para separar as faixas em correspondência com as músicas, prima a tecla **TS**: ver ponto 6 na descrição seguinte.

Procedimentos

1. Defina o suporte de gravação desejado (dispositivo de memória USB ou cartão SD) e reproduza o disco.
2. Coloque o interruptor na posição **PHONO**. No visor aparece "PHONO".
3. Caso deseje alterar o débito binário prima (no modo Stop do modo Phono) a tecla **INFO** no telecomando. No visor surge o débito binário ajustado actualmente.
De seguida seleccione com **SKIP/SEARCH** ◀ ▶ um dos seguintes débitos binários: 32 / 64 / 96 / 128 (pré-configuração) / 192 / 256. Prima novamente em **INFO** para concluir o ajuste.
4. Inicie o disco na faixa que quer gravar.
5. Prima a tecla **REC** ● (aparelho ou telecomando). No visor surge o registo "USB" ou "CARD".
Após alguns segundos volta a surgir "PHONO" e o registo intermitente **REC**. Quando o suporte de memorização está cheio, surge "FULL" após alguns segundos.
6. Quando quiser separar a gravação por faixas individuais (Tracks) conforme as pausas do disco, prima a tecla **TS** no telecomando a cada nova faixa ("Track Separation"). "PHONO" é visualizado uma só vez de forma breve, no visor para confirmação.
7. Para terminar a gravação, prima **REC** ● uma vez mais. **REC** desaparece no visor.



NOTA

Não interrompa a gravação, ao elevar o braço do disco. Isto pode fazer com que a gravação não seja memorizada.

Copiar a partir dos suportes de memória

Pode copiar a partir dos dispositivos amovíveis USB para os cartões SD e vice-versa.

No suporte de memória existe um directório intitulado "FCOPY" em que são memorizadas as faixas copiadas.

Copiar uma só faixa

1. Coloque um dispositivo amovível USB e um cartão SD.
2. Inicie com ► a reprodução do dispositivo de armazenamento a partir do qual deve ser copiado.
3. Prima **REC●**. A gravação é iniciada. No visor pisca **REC**, simultaneamente surge o número da faixa (p. ex. "02") e o tempo decorrido (p. ex. "035"). A saída de som é suprimida neste modo.
4. A reprodução e a gravação param automaticamente no final da faixa.

Copiar o dispositivo de armazenamento por completo

1. Coloque um dispositivo amovível USB e um cartão SD.
2. Seleccione o dispositivo de armazenamento de que deve copiar. Mas não inicie já a reprodução (modo stop).
3. Prima **REC●**. A gravação é iniciada. No visor pisca **REC**, simultaneamente surge o número da faixa (p. ex. "02") e o tempo decorrido (p. ex. "035"). A saída de som é suprimida neste modo.
4. Para interromper antecipadamente a gravação, prima novamente **REC●**.
5. A gravação pára automaticamente no final da reprodução.



NOTA

Se foram criadas pastas no meio de origem, esta estrutura de pastas não será copiada. As faixas são copiadas e memorizadas individualmente.

Modo USB, Cartões e AUX-IN

Com o aparelho pode reproduzir ficheiros MP3 e WMA, os quais estão memorizados num dispositivo amovível USB, num outro aparelho USB ou num cartão SD.

No entanto, pode reproduzir CDs a partir de um aparelho que esteja ligado com uma ligação AUX-IN.



NOTA

Para instalar os meios consulte Colocar os suportes de memorização em funcionamento, página 14.

Notas sobre o leitor de MP3

Em princípio, também pode ser ligado um leitor de MP3 à entrada USB. Contudo, não há garantias de que todos os leitores de MP3 disponíveis no mercado possam ser reproduzidos através da ligação USB.

Se necessário utilize a ligação AUX-IN.

Funções básicas de reprodução

1. Prima **▶ ||** para iniciar a reprodução. O número da faixa actual e o tempo de reprodução são exibidos no visor.
2. Prima novamente **▶ ||** para interromper a reprodução. O tempo de reprodução pisca.
3. Prima novamente **▶ ||** para prosseguir com a reprodução a partir do mesmo ponto.
4. Prima **■** para terminar a reprodução (mantenha a tecla **▶ || ■** no aparelho pressionada durante mais algum tempo). Agora o aparelho encontra-se no modo stop e é exibido o total de directórios e faixas

ID3-Tags

Durante a reprodução pode assistir aos ID3-Tags das faixas em que premir a tecla **INFO**. Surge o nome da faixa e outras informações que são atribuídas na elaboração do dispositivo de armazenamento.

Prima novamente em **INFO** para ocultar novamente as informações actuais.

Localização de faixas e avanço rápido

1. Prima a tecla **⏮ / ⏭** para retroceder ou avançar uma faixa. Durante a reprodução acceda através de **⏮** ao início da faixa actual.
2. Se mantiver a tecla **⏮ / ⏭** premida durante a reprodução, inicia uma busca rápida para trás ou para a frente.
3. Para seleccionar outro directório, prima a tecla **FOLDER ▲ / ▼**.

Busca alfabética de faixas

Pode procurar faixas MP3 e directórios alfabeticamente.

1. Prima novamente a tecla **FIND**. Surge a primeira faixa com a inicial "A". Se o meio não contiver nenhuma faixa com a inicial "A", surge: "R - NO FILE" ("nenhum ficheiro"). Com **▶ ||** inicia a reprodução desta faixa.
2. Com a tecla **SKIP ⏮ / ⏭** selecciona todas as letras do alfabeto e os números do 0 a 9.
3. Prima as teclas **FIND** uma segunda vez para chamar os directórios. Se não foi criado nenhum directório, surge "ROOT". Com **SKIP ⏮ / ⏭** pode chamar os directórios pela ordem alfabética. Com **▶ ||** inicia a reprodução do directório seleccionado.

Repetição/Reproduzir/Reprodução aleatória

Com a tecla **REP/INTRO/RAN** chama as funções de repetição, a função de reprodução e a reprodução aleatória sucessivamente.

1. Prima uma vez em **REP/INTRO/RAN** durante a reprodução, para repetir a faixa actual. No visor surge a indicação . A faixa é repetida ilimitadamente.

Prima duas vezes em **REP/INTRO/RAN** para repetir todas as faixas do suporte de dados. No visor surge a indicação  ALL.

Apenas em CDs MP3 com directórios:

Prima três vezes em **REP/INTRO/RAN** para repetir o directório actual. No visor surge a indicação  **FOLDER**.

2. Para activar a função de reprodução, prima quatro vezes em **REP/INTRO/RAN**. No visor surge a indicação **INTRO**. Cada faixa é reproduzida durante 10 segundos.
3. Para activar a reprodução aleatória, prima cinco vezes em **REP/INTRO/RAN**. No visor surge a indicação **RANDOM**.
4. Prima **REP/INTRO/RAN** mais uma vez para activar a reprodução normal. Todas as indicações desaparecem do visor.

Programação de faixas

Pode programar até 32 faixas numa lista de reprodução.

1. No modo stop prima a tecla **PROG**. No visor surge "PR05" e "P-01 001". "P-01" é o número do programa e "001" o número da faixa seleccionada.
2. Selecciona com a tecla **SKIP** ⏮ / ⏭ a faixa seleccionada.
3. Prima novamente **PROG** para memorizar a faixa na posição de programa "P-01". A posição de programa "P-02" é exibida.
4. Selecciona novamente com **SKIP** ⏮ / ⏭ uma faixa e prossegue para a faixa seguinte.
5. Para reproduzir a faixa, prima ▶ || .
6. Para eliminar a lista, prima a tecla Stop ■ até a indicação "PR05" desaparecer do visor.

Eliminação

Embalagem



Embalagens e produtos auxiliares de embalagem que não sejam mais necessários, podem ser reciclados e devem ser levados aos centros de reciclagem.

Aparelho



Nunca deposite o aparelho no lixo doméstico no fim da sua vida útil. Informe-se sobre as possibilidades de uma eliminação correcta e ecológica.

Pilhas



As pilhas gastas não podem ser depositadas no lixo doméstico. Estas têm de ser depositadas no pilhão.

Dados técnicos

Alimentação eléctrica:	230 V ~ 50 Hz
Consumo eléctrico em funcionamento:	14 Watt
Pilhas (Telecomando):	2 x 1,5 V; Tamanho: AAA, LR03/R03
Velocidade de rotação Phono:	33 / 45 Rotações por minuto
Formato de gravação MP3:	32 / 64 / 96 / 128 / 192 / 256 kbps
Frequência de amostragem MP3:	44,1 kHz

Reservamos os direitos a alterações técnicas!