

DENVER[®]

CAD-471

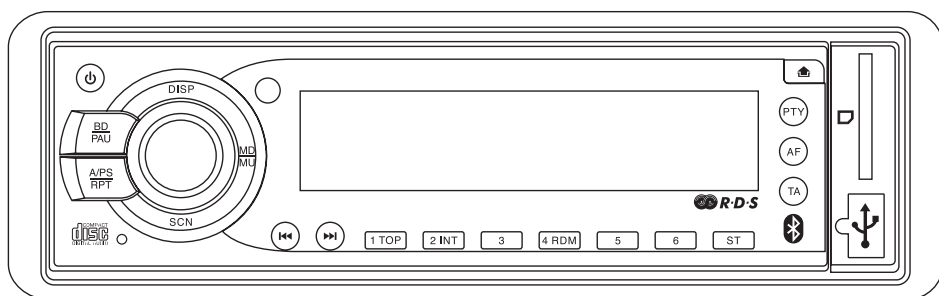

MANUAL DE INSTRUÇÕES

Leitor CD/CD-R/CD-RW/MP3 para automóvel com
rádio PLL FM/FM - Estéreo, RDS com PTY,
Conector USB e alojamento SD/MMC Card
Função Bluetooth no Telemóvel
Sacuda para Baixo/Painel Frontal Extraível

LOCALIZAÇÃO DAS PEÇAS E COMANDOS

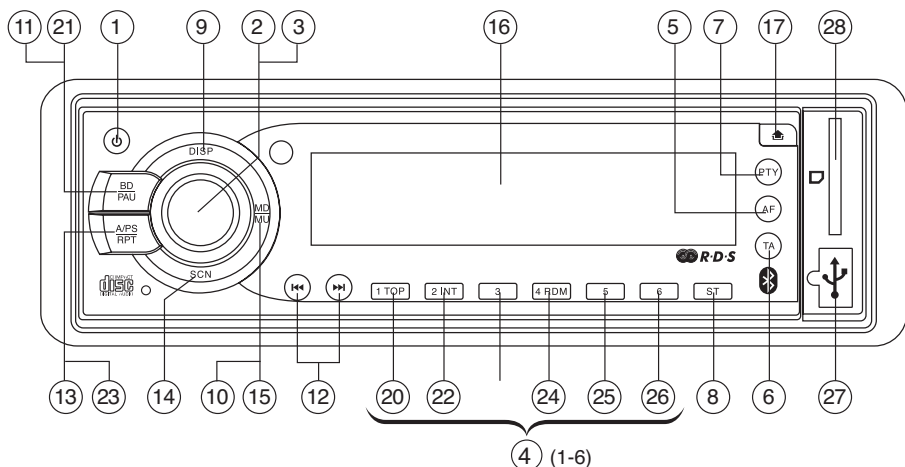

1. ALIMENTAÇÃO LIGADA/DESLIGADA (⏻)
2. BOTÃO SELECTOR DE FUNÇÕES: GRAVES/AGUDOS/BALANÇO/ATENUADOR / PROCURA TA/MÁSCARA DPI/RE-SINTONIZAÇÃO/ÁUDIO DSP/INTENSIDADE/ESP/MULTI CD/DESLOCAÇÃO/SINAL SONORO/PROCURAR/ESTÉREO/LOCAL/EMPARELHAMENTO
3. VOL ACIMA/VOL ABAIXO PARA GRAVES/AGUDOS/BALANÇO/ATENUADOR / PROCURA TA/MÁSCARA DPI/RE-SINTONIZAÇÃO/ÁUDIO DSP/INTENSIDADE/ESP/MULTI CD/SINAL SONORO/PROCURAR/ESTÉREO/LOCAL/EMPARELHAMENTO
4. ESTAÇÕES PROGRAMADAS (1,2,3,4,5,6)
5. Função 'AF' (FREQUÊNCIAS ALTERNATIVAS)
6. Função 'TA' (INFORMAÇÃO DE TRÂNSITO)
7. Função 'PTY' (TIPO DE PROGRAMA)
8. BOTÃO ESTÉREO/MONOFÔNICO (ST)
9. BOTÃO DE VISUALIZAÇÃO (DISP)
10. BOTÃO DE MODO (MD)
11. BOTÃO DE BANDA (BD)
12. SINTONIZAÇÃO MANUAL OU AUTOMÁTICA (FREQ ACIMA ►► OU FREQ ABAIXO ◄◄) / FAIXA CD/BOTÃO PROCURAR
13. SINTONIZAÇÃO DE PROCURA AUTOMÁTICA (A/PS)
14. CONTROLO AUTOMÁTICO DE SINTONIZAÇÃO (SCN)
15. BOTÃO MUDO (MU)
16. VISOR LCD
17. BOTÃO PARA LIBERTAR PAINEL (⬆)
18. ABERTURA PARA CD
19. BOTÃO DE EJECCÃO DO CD (▲)
20. BOTÃO TOP
21. BOTÃO DE PAUSA
22. BOTÃO INTRO (Pré-visualização de todas as faixas)
23. BOTÃO REPETIR
24. BOTÃO ALEATÓRIO
- 25, 26. + 10 PROCURA DE FAIXAS ACIMA/ABAIXO
27. PORTA USB
28. CARTÃO MULTIMÉDIA (MMC) / ENTRADA DE CARTÃO SD

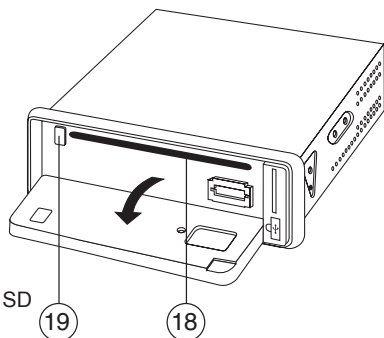

FUNÇÕES DO CONTROLO REMOTO

1. LIGAR / DESLIGAR
2. ATENDER UMA CHAMADA
3. AUMENTAR VOLUME
4. DISP / TERMINAR UMA CHAMADA
5. FREQUÊNCIA / REPRODUZIR CD / PAUSA
6. SINTONIZAR / PROCURAR
7. SELECIONAR / MENU
8. REPETIR CD /
GUARDAR AUTOMÁTICO /
PESQUISAR PRÉ-DEFINIÇÕES
9. DIMINUIR VOLUME
10. MUTE / MODO
11. IR PARA O INÍCIO DO CD
12. REPROD. INTRODUÇÕES
DAS FAIXAS DO CD
13. NÚMERO DE TELEFONE /
BOTÃO 1-6: ESTAÇÕES DE
RÁDIO DEFINIDAS
14. FAIXA ALEATÓRIA
15. SELECIONAR 10 FAIXAS PARA BAIXO
16. SELECIONAR 10 FAIXAS PARA CIMA
17. FREQUÊNCIAS ALTERNATIVAS
18. NOTÍCIAS DE TRÂNSITO
19. TIPO DE PROGRAMA
20. MODO ESTÉREO / MONO
21. BUSCA DE ESTAÇÃO / TELEFONE

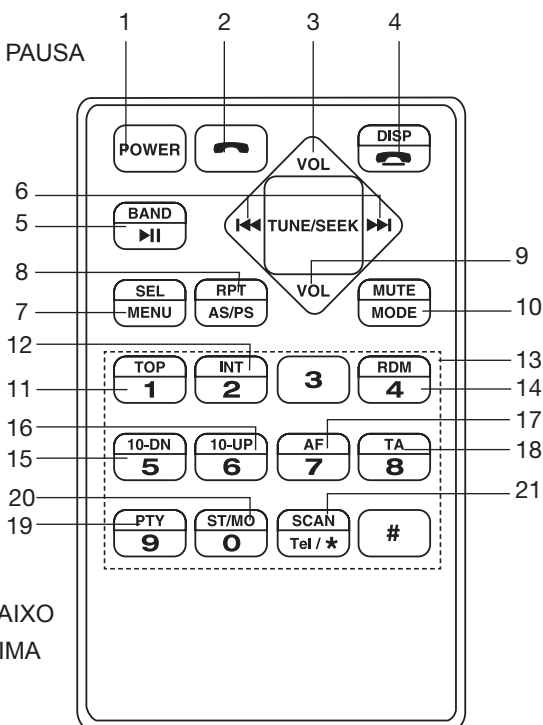

LIGAÇÃO ISO

RCA tomada de saída de linha:
Vermelho (direita)
Branco (esquerda)

RCA ENTRADA:
Vermelho (direita)
Branco (esquerda)

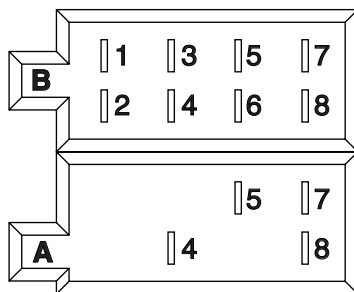

LIGAÇÃO A

- 1.
- 2.
- 3.
4. MEMORIA + 12V
5. SAÍDA DE ANTENA AUTO
- 6.
7. +12V (CHAVE DE IGNIÇÃO)
8. TERRA

Nota: (ligação A no. 7) deve ser accionado pela chave de ignição do veículo de forma a evitar que a bateria do carro enfraqueça quando não for utilizado por muito tempo.

LIGAÇÃO B

1. ALTIFALANTE TRASEIRO DIREITO (+)
2. ALTIFALANTE TRASEIRO DIREITO (-)
3. ALTIFALANTE FRONTAL DIREITO (+)
4. ALTIFALANTE FRONTAL DIREITO (-)
5. ALTIFALANTE FRONTAL DIREITO (+)
6. ALTIFALANTE FRONTAL ESQUERDO (+)
7. ALTIFALANTE TRASEIRO DIREITO (+)
8. ALTIFALANTE TRASEIRO ESQUERDO (-)

Manutenção

SUBSTITUIÇÃO DE FUSÍVEIS

Se o fusível fundir, verifique a ligação de corrente e substitua o fusível. Se o fusível se fundir de novo após a substituição, poderá haver uma disfunção interna. Nesse caso, consulte o centro de reparações mais próximo.

Aviso

Use a amperagem recomendada para o fusível para cada ligação. A utilização de uma amperagem superior à recomendada causa sério perigo.

INSTALAÇÃO

CUIDADOS

- Escolha o local de montagem cuidadosamente para que o aparelho não interfira com as condições de condução.
- Evite instalar a unidade onde poderia estar sujeita a altas temperaturas, tais como luz do sol directa ou calor da chaufage ou onde estiver sujeita a pó, sujidades ou vibração excessiva.
- Utilize apenas a unidade de montagem fornecida para uma instalação segura.
- Assegure-se de remover o painel frontal antes de instalar a unidade.

NOTA: O ângulo de inclinação para instalação do rádio não pode exceder 30° de outra forma o painel frontal não abre

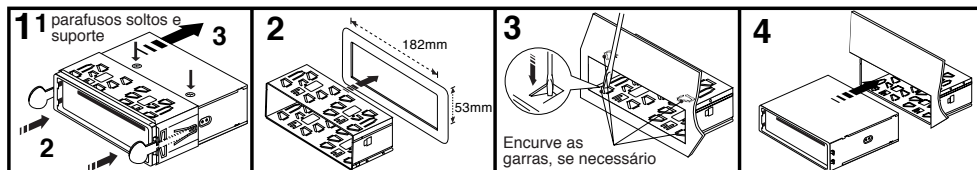
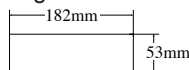

Nota: Mantenha a chave num local seguro já que pode vir a necessitar para remover a unidade do carro.

SUPOORTE DA UNIDADE

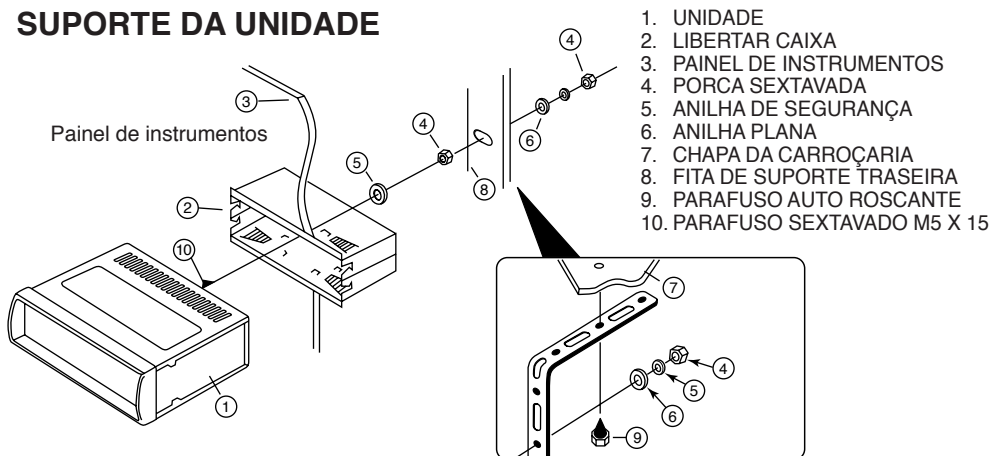

Destacar e recolocar o painel frontal

O painel frontal desta unidade pode ser destacado para evitar que a unidade seja roubada.

ABRIR E DESMONTAR/MONTAR O PAINEL DIANTEIRO

Antes de desmontar o painel dianteiro, certifique-se de que pressiona primeiro o botão PWR OFF (1) (alimentação desligada).

Depois pressione o botão  (17) (libertar) e deixe ir o Painel Dianteiro até à posição horizontal. Desmonte o painel puxando-o para si, como ilustrado.

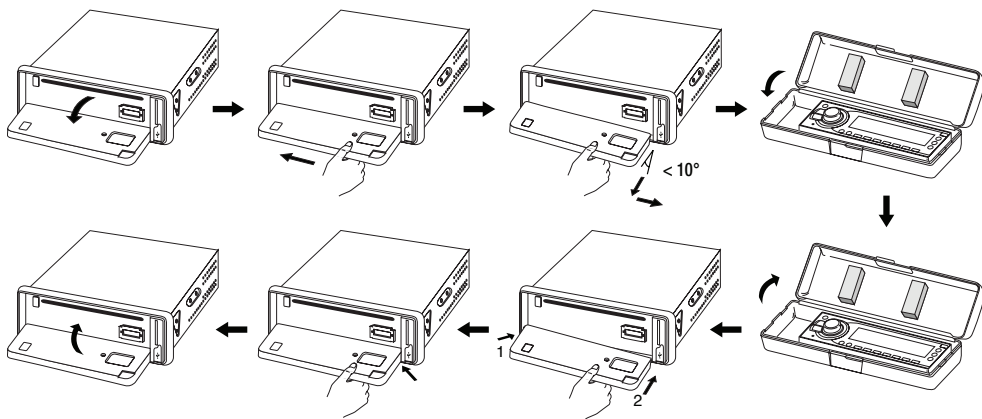

Notas:

- Não pressione o painel dianteiro com força contra a unidade quando o montar. Pode ser montado facilmente, pressionando-o ligeiramente contra a unidade.
- Quando transportar o painel dianteiro consigo, coloque-o na caixa fornecida para o painel dianteiro.
- Não pressione nem exerça demasiada pressão no visor do painel dianteiro quando o montar na unidade.

1. ALIMENTAÇÃO LIGADA/DESLIGADA (PWR)

Premindo este botão, liga e desliga a unidade.

Esta unidade liga-se pressionando qualquer botão.

2,3. BOTÃO SELETOR DE FUNÇÕES: GRAVES/AGUDOS/BALANÇO/ATENUADOR / PROCURA TA/ MÁSCARA DPI/RE-SINTONIZAÇÃO/ÁUDIO DSP/INTENSIDADE/ESP/MULTI CD/DESLOCAÇÃO/SINAL SONORO/PROCURAR/ESTÉREO/LOCAL/EMPARELHAMENTO

Ao rodar o botão VOL para a direita ou esquerda (3), pode ajustar VOL/GRAVES/AGUDOS/BALANÇO/ ATENUADOR. Para seleccionar outras funções, pressione brevemente o botão SEL (2) até que a função pretendida seja mostrada no visor. A Figura 1 mostra como as funções de controlo são seleccionadas através do botão VOL.

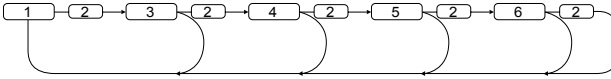

Fig. 1 Selecção de funções de controlo de som

1. VOL 2. SEL 3. GRA 4. AGU 5. BAL 6. ATE

Rodar o botão VOL para a direita ou esquerda. Aumente ou diminua o volume rodando ou . Estes botões podem ser utilizados para ajustar GRAVES, AGUDOS, BALANÇO OU ATENUADOR.

PROCURA TA/ALARME TA (2)

Ao premir o botão SEL por mais de 2 segundos, fica activado como modo de selecção destas funções.

O modo PROCURA TA ou modo ALARME TA é seleccionado através de ou .



- modo TA SEEK:

Quando a estação sintonizada não recebe informação TP em 5 segundos, o rádio regressa. À estação seguinte que não possui essa função (PI) como última estação, mas com a informação TP.

No modo TA, a estação actual pode ser mudada para um completamente distinta porque o aparelho procura a estação TP quando a intensidade de campo da estação actual é muito fraca ou a estação actual não possui sinal TP.

- Modo TA ALARM:

Nenhum modo automático de re-sintonia é activado, apenas pode ser ouvido um som de beep.

MASCARA DPI (2)

Ao premir o botão SEL por mais de 2 segundos, activa o modo selectivo destas funções.



MASCARA DPI: Mascara apenas AF que possui um PI diferente.

MASCARA TODOS: Mascara a AF que possui um PI diferente e sem sinal NO RDS com esta potência de campo.

CONTROLLI RETUNE L / S (2)

Se premete il tasto SEL per più di 2 secondi, si attiva la modalità Retune.

RE-SINTONIZAÇÃO L: Selecciona 90 segundos como o tempo inicial da procura automática TA (informação de trânsito).

RE-SINTONIZAÇÃO S: Selecciona 30 segundos como o tempo inicial.



CONTROLOS AUDIO DSP (2)

Ao premir o botão SEL por mais de 2 segundos, activa o modo selectivo destas funções.

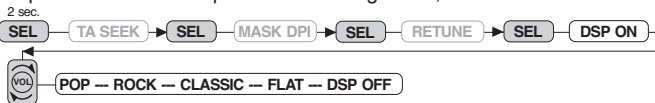

DSP pode seleccionar-se no botão ou . POP M—ROCK M—CLASS—FLAT M—DSP OFF

INTENSIDADE DO SOM (2)

Ao premir o botão SEL por mais de 2 segundos, activa o modo selectivo destas funções.



O modo LOUD ON/OFF é seleccionado pelo botão ou . A reacção do BASS (baixos) e TREBLE (agudos) será incrementada.

MODO ESP (2)

Ao premir o botão SEL por mais de 2 segundos, fica activado como modo ESP e pode seleccionar 12 ou 45 segundos.

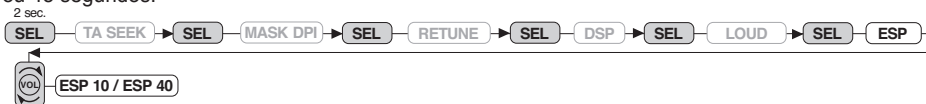

MODO MULTI SECÇÕES DE CD (2)

Ao premir o botão SEL por mais de 2 segundos, fica activado como modo de selecção destas funções.



O modo MULTI CD LIGADO/DESLIGADO é seleccionado através de ou . MULTI CD LIGADO: Leitura de multi secções de CD. MULTI CD DESLIGADO: Leitura apenas da primeira secção.

MODO DE DESLOCAÇÃO

Quando pressionado por mais de 2 segundos, o botão SEL é activado como modo selector desta função.



SCROLL 1: A unidade mostra os detalhes da música sem deslocação do texto.

SCROLL 2: A unidade mostra os detalhes da música e desloca a informação textual para a esquerda.

MODO BEEP (2)

Ao premir o botão SEL por mais de 2 segundos, activa o modo selectivo destas funções.



BEEP LIGADO: UM SOM DE BEEP é escutado a partir da coluna sempre que estes botões são premidos.

ESTÉREO/MONO (2)

Ao premir o botão SEL por mais de 2 segundos, activa o modo selectivo destas funções.



Quando as estações tem sinal fraco ou alterado a audição melhora se premir MONO.

LOCAL/DX (2)

Ao premir o botão SEL por mais de 2 segundos, activa o modo selectivo destas funções.



A posição "Local" em zonas de forte sinal para deixar o rádio parar apenas em estações com forte sinal quando em sintonia manual (é visualizado LOC). Prima para posição distante em áreas com forte sinal para escutar todas as estações.

MODO DE EMPARELHAMENTO (2)

Quando pressionado por mais de 2 segundos, o botão SEL é activado como modo selector desta função. (Veja a secção COMO EFECTUAR O EMPARELHAMENTO na página 11)



4. ESTAÇÕES PROGRAMADAS (1,2,3,4,5,6)

(A) MODO DE RÁDIO:

Premindo brevemente, este botão selecciona directamente uma estação programada. Premindo mais do que 1 segundo a estação actual é guardada no banco de memória. Quando o modo PTY (identificação de tipo de programa) é seleccionado, a transferência PTY é partilhada da seguinte forma: PTY grupo de música — PTY grupo discurso — OFF

MUSICA

1. POP M, ROCK M
2. EASY M, LIGHT M
3. CLASSICOS, OUTROS M
4. VARIADO, COUNTRY
5. MATION M, OLDIES
6. FOLK M

DISCURSO

1. NOTÍCIAS, ACTUALIDADES, INFORMAÇÕES
2. DESPORTO, EDUCAÇÃO, DRAMA
3. CULTURA, CIENCIA, JAZZ
4. TEMPO, FINANÇAS, CRIANÇAS
5. SOCIAL, RELIGIÃO, ENTRADA DE TELEFONE
6. VIAGENS, ÓCIO, DOCUMENTOS

(B) MODO LEITOR DE CD/MP3:

1. PAUSE
2. INTRO
3. REPETE
4. ALEATÓRIO

USO DA FUNÇÃO RDS

O que é RDS?

O RDS (Radio Data System) é um sistema digital de informação desenvolvido pelo EBU (European Broadcast Union). O reconhecimento é efectuado em normais emissões FM, o RDS oferece uma variedade de serviços de informação e funções de sintonia automática nos rádios compatíveis com RDS.

Em 1988, o sistema RDS ficou disponível no Reino Unido, França Alemanha Ocidental, Irlanda e Suécia. Testes de transmissões estão a ser levados a cabo em muitos outros países europeus. Espera-se que o RDS esteja disponível em muitos países da Europa Ocidental num futuro próximo.

5. Função "AF" (FREQUÊNCIAS ALTERNATIVAS)

Premido brevemente, o modo de comutação AF é seleccionado.

Quando o modo de comutação AF é seleccionado, o rádio verifica a intensidade de sinal AF em todo o tempo. Quando premido longamente, é activado como modo regional ON/OFF.

- Modo Regional ON:

A comutação do modo AF ou PI SEEK é implementado na estação que possui os códigos similares à estação actual. O segmento REG é activado, no visor LCD.

- Modo Regional OFF:

O código regional no formato PI é ignorado quando a função AF ou PI SEEK estão implementadas.

6. Função 'TA' (INFORMAÇÃO DE TRANSITO)

Quando premido brevemente, é activado modo TA em ON ou OFF. Quando o modo TA está activo e é transmitida informação de trânsito.

- Quando o aparelho está em modo CD/MP3, muda para rádio temporariamente.

- Se o nível do volume está no nível limiar, este será aumentado para além desse limite.

- Quando é recebida uma estação TP, o segmento TP é exibido no visor LCD.

7. Função "PTY" (TIPO DE PROGRAMA)

Ao seleccionar o tipo PTY, esta selecção é implementada por botões programados como indicado no botão programado.

Quando é seleccionado PTY, o rádio inicia a busca da informação PTY, e pára se a informação PTY correspondente é detectada.

8. ESTÉREO/MONO (2)

Quando as estações tem sinal fraco ou alterado a audição melhora se premir MONO.

9. VISUALIZAÇÃO (DISP)

Quando este botão é premido, opera como conversão de cada modo de visualização como se indica em seguida.

1) No caso de receber uma estação RDS.

MODO RÁDIO

PS ---- CT ---- FREQ ---- PTY

MODO DE LEITOR CD/MP3

CDP ---- CT ---- PS ---- FREQ ---- PTY

2) No caso de receber uma estação NÃO RDS

MODO DE RÁDIO

FREQ ---- CLOCK ----NO PTY

CD/MP3 PLAYER MODE

CDP ---- FREQ ---- CLOCK ---- NO PTY

A visualização no visor dura alguns segundos e depois volta à primeira posição.

Notas: • **CT** = tempo relógio • **FREQ** = frequência • **CDP** = leitura CD

10. BOTÃO MODO (MD)

Premindo este botão, o utilizador pode seleccionar. AUX/TUNER/CD-MP3/USB ou MMC/SD.

11. BANDA (BD)

Cada banda é accionada ciclicamente premindo esta função FM1--FM2--FM3.

12. SINTONIA MANUAL OU AUTOMÁTICA (FREQ UP ►► OU FREQ DOWN ◄◄)

(A) MODO RÁDIO

Premidos brevemente, estes botões operam em modo de sintonia manual Quando premidos mais do que um Segundo operam em modo de sintonia automática.

(B) MODO DE LEITOR CD/MP3

Quando premidos brevemente, operam em modo TRACK UP e TRACK DOWN. Quando premidos mais do que um Segundo operam em modo de CUE ou REVIEW.

13. SINTONIA DE BUSCA AUTOMÁTICA (A/PS)

Premindo brevemente, o rádio busca cada estação programada.

Quando a intensidade de campo é maior do que o nível limiar do nível stop, o rádio sustém No numero programado durante 5 segundos, com o mute liberada, e procura de novo.

Premindo mais do que um segundo, então as 6 estações mais fortes ficam programadas com o número programado. Quando a operação AS termina, o rádio executa a busca programada.

14. CONTROLO AUTOMÁTICO DE SINTONIA 'SCAN' (SCN)

Este botão funciona como RÁDIO SCAN Esta operação é em tudo similar à busca normal, mas a diferença é que sustém 5 segundos. Em cada estação detectada no modo de SCAN RÁDIO.

15. BOTÃO MUDO (MU)

A prensa e mantém este botão silenciar o som ao mesmo tempo. Prensa novamente para voltar ao nível de volume prévio.

16. VISOR LCD

O visor de cristais líquidos visualiza o estado actual do aparelho.

17. BOTÃO PARA LIBERTAR PAINEL

Prima este botão e a parte direita do painel é libertada.

CD/MP3 LOCALIZAÇÃO DOS COMANDOS

18. ABERTURA PARA CD

19. BOTÃO DE EJECCÃO DO CD

Prima o botão **EJECT** — para remover o CD.

20. BOTÃO TOP

Pressione para reproduzir a primeira música do disco.

21. BOTÃO DE PAUSA

Durante a reprodução "Play" prima o botão **||** para parar a função (21) Prima de novo para voltar à reprodução.

BOTÃO TRACK/SEARCH (12)

BUSCA DE FAIXA POR AVANÇO E RECUO (ou mudança de canções)

Prima o botão SKIP (**◄◄** ou **►►**) durante a reprodução para ir para a faixa desejada (canção).

◀◀REVERSE ▶▶FORWARD

Prima e sustenha o botão SKIP (◀◀ ou ▶▶) durante a reprodução para percorrer o disco a alta velocidade. Quando encontrar a faixa ou música desejada liberte o botão. Voltará ao modo de reprodução normal.

22. BOTÃO INTRO (Previsão todas as faixas)

Prima este interruptor menos de um Segundo, a indicação "INT ON" é visualizada e os primeiros dez segundos de cada faixa do disco reproduzidos em velocidade normal. Se quiser cancelar o modo INTRO na faixa seleccionada, prima 'INT' e a reprodução da faixa seleccionada é iniciada e 'INT ON' desaparece do visor.

23. BOTÃO DE REPEAT 'RPT'

Ao premir "RPT" é visualizada a indicação "RPT ON". A reprodução da faixa seleccionada será reproduzida automaticamente até a função ser desactivada e premindo o botão 'RPT' (23) a indicação desaparece.

24. BOTÃO ALEATÓRIO 'RDM'

Ao premir o botão 'RDM' (24). A indicação 'RDM ON' é visualizada e cada faixa do disco em reprodução são reproduzidas de forma aleatória em vez do modo normal. Para cancelar o modo RANDOM, prima o botão 'RDM' (24) de novo.

25, 26. SELECÇÃO 10 TRACK UP/DOWN: (em caso de ficheiros MP3)

M5: 10 Track down / M6: 10 Track up

COMO SELECIONAR FICHEIROS MP3

1. Procurar a Faixa:

- Pressione e segure "A/PS". A procura de faixa ficará activa.
- Pressione o botão "SEL". O primeiro dígito irá piscar..
- Rode o botão "VOL" para a esquerda ou direita e seleccione o primeiro dígito desejado.
- Pressione o botão "SEL". O primeiro dígito ficará fixo e o segundo dígito irá piscar.
- Rode o botão "VOL" para a esquerda ou direita e seleccione o segundo e terceiro dígitos respectivamente.
- A música seleccionada irá começar automaticamente.

2. Procurar por Caracter:

- Pressione e segure "A/PS". Pressione "A/PS" novamente. O modo de procura por character irá ficar activado.
- Pressione o botão "SEL". O character "A" irá ser visualizado.
- Rode o botão "VOL" para a esquerda ou direita e seleccione a letra desejada.
- Pressione o botão "SEL" apenas durante dois segundos..
- A música com o mesmo character que tiver escolhido irá ser visualizada..
- Rode o botão "VOL" para a esquerda ou direita e seleccione a música desejada.
- Pressione o botão "SEL". A música seleccionada irá começar.

3. Procurar pelo Nome do Ficheiro:

- Pressione e segure "A/PS". Pressione "A/PS" novamente. O modo de procura por directoria irá ficar activado.
- Pressione o botão "SEL". A primeira directoria irá ser visualizada.
- Rode o botão "VOL" para a esquerda ou direita e seleccione a directoria desejada.
- Pressione o botão "SEL" novamente. A directoria é fixada e o nome do primeiro ficheiro é visualizado..
- Rode o botão "VOL" para a esquerda ou direita e seleccione o segundo e escolha o ficheiro desejado.
- Pressione o botão "SEL". A música seleccionada irá começar.

Ligar ao Leitor de MP3 Portátil

27. Porta USB

Utilize um cabo USB para ligar ao seu leitor de MP3 portátil.

28. CARTÃO MULTIMÉDIA (MMC) / ENTRADA DE CARTÃO SD

Suporta apenas o formato de música MP3 ID3.

**** INFORMAÇÃO IMPORTANTE:***

DADA A GRANDE VARIEDADE DE PRODUTOS COM PORTAS USB E CARTÕES SD E MMC, E FUNÇÕES ESPECÍFICAS DOS RESPECTIVOS FABRICANTES, NEM SEMPRE PODEMOS GARANTIR QUE TODOS OS DISPOSITIVOS SERÃO RECONHECIDOS E NEM QUE TODAS AS OPÇÕES DE FUNCIONAMENTO, POSSÍVEIS EM TEORIA, FUNCIONEM NA PRÁTICA.

COMO UTILIZAR O BLUETOOTH COM O SISTEMA ÁUDIO DO SEU CARRO

COMO EFECTUAR O EMPARELHAMENTO

Antes de poder efectuar chamadas a partir do sistema de audio do seu carro, tem que efectuar o EMPARELHAMENTO. O emparelhamento é um procedimento utilizado para ligar 2 dispositivos Bluetooth um ao outro.

1. Pressione o botão **PHONE** e depois pressione e segure o botão **SEL** durante 2 segundos.
2. Pressione o botão **SEL** repetidamente até visualizar "PAIRING".
3. Pressione e segure o botão **SEL** para activar o modo de emparelhamento. Irá piscar "PAIRING" no visor.
4. Ligue a função Bluetooth do seu telemóvel. Efectue "Adicionar dispositivo Bluetooth" a partir do seu telemóvel. O telemóvel irá procurar dispositivos Bluetooth dentro do seu alcance. Seleccione "CAR BLUETOOTH" e insira a Palavra-chave: "0000" para ligar ao sistema de áudio do carro. (Consulte o manual de instruções do seu telemóvel para o Emparelhamento Bluetooth).
5. The LCD will display "PAIRED" after successful pairing.

Nota:

- Se visualizar "DISCONN" em vez de "PAIRING", significa que a unidade principal está emparelhada com outro dispositivo. Pressione e segure o botão **SEL** para terminar a ligação e efectue os passos anteriores novamente.
- "CAR BLUETOOTH" é o nome do dispositivo Bluetooth do sistema estéreo do carro.
- Consulte o manual do utilizador do seu telemóvel para os procedimentos adequados para o emparelhamento de dispositivos Bluetooth.

UTILIZAR O TELECOMANDO LOCALIZAÇÃO DO TELECOMANDO

1. LIGAR / DESLIGAR
2. ATENDER UMA CHAMADA
3. VOLUME +
4. TERMINAR UMA CHAMADA
5. BANDA
6. SELECIONAR FUNÇÃO DO MENU
7. VOLUME -
8. MODO
9. NÚMERO DO TELEFONE /BOTÃO 1-6: ESTAÇÕES PRÉ-SINTONIZADAS
10. ESTÉREO / MONO
11. PROCURAR ESTAÇÕES / MODO DE TELEFONE
12. FREQUÊNCIAS ALTERNADAS (AF)
13. AVISO DE TRÁFEGO (TA)
14. TIPO DE PROGRAMA (PTY)

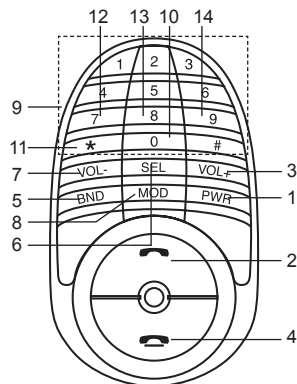

Comutar para o modo de telefone

1. Durante qualquer modo de funcionamento, prima e mantenha "***" para activar o modo de TELEFONE. Prima e mantenha-o de novo para voltar ao modo anterior

Fazer chamadas utilizando o telecommando

Pode realizar chamadas directamente a partir do telecommando. Antes de realizar chamadas, certifique-se que os dispositivos estão adequadamente combinados e ligados.

1. Prima e mantenha "***" no telecommando. A unidade comuta para o modo de telefone.
2. Marque o número de telefone através dos botões do telecommando e prima o botão para marcar. Prima o botão para fazer ligações quando marcar os números
3. Prima o botão para terminar a chamada.

Procurar estações de rádio

A função SCAN (PROCURAR) procura as frequências de canais completas e reproduz-las durante 5 segundos se for encontrado um canal.

1. No modo Tuner (Sintonizador), prima "***" para iniciar a função SCAN. Prima-o de novo para terminar.
2. Quando for encontrado um canal, pode premir e manter um botão de programar memória (1-6) para o guardar.

Reprodução de Áudio

Se o seu telefone for compatível com o formato "A2DP", poderá reproduzir música no seu telemóvel e o som irá ser transferido para a unidade principal do carro.

1. Certifique-se que o seu telemóvel e a unidade estão correctamente emparelhados e ligados.
2. Reproduza a música através do software do leitor de música do seu telemóvel.
3. Pressione **MODE** repetidamente até apareceril "BT-PLAY" no visor. O som irá ser transferido para a unidade principal.

Atender / Desligar o telefone

Para atender uma chamada, prima o botão no telecommando. Quando a sua conversa tiver terminado, prima o botão para desligar.

Chamadas (Efectuadas, Recebidas)

O aparelho mantém registos de todas as chamadas recebidas e efectuadas. Utilize esta função para verificar os números e efectuar chamadas a partir dela.

"OUT NUM" – chamadas efectuadas através do telecommando.

1. Pressione e segure o botão (*) e depois pressione e segure o botão **SEL** durante 2 segundos. Irá visualizar "OUT NUM".
2. Pressione e segure o o botão **SEL** novamente.
3. Rode o botão de volume para procurar as entradas e Pressione para marcar.

"IN NUM" – chamadas recebidas.

1. Pressione e segure o botão (*) e depois pressione e segure o botão **SEL** durante 2 segundos
2. Pressione repetidamente o botão **SEL** até visualizar "IN NUM".
3. Pressione e segure o o botão **SEL** novamente.
4. Rode o botão de volume para procurar as entradas e pressione para marcar.

Adicionar Contactos

O aparelho pode guardar números de telefone para acesso rápido.

1. Pressione e segure o botão (*) e depois pressione e segure o botão **SEL** durante 2 segundos.
2. Pressione repetidamente o botão **SEL** até visualizar "ADD NUM".
3. Pressione e segure o o botão **SEL** novamente.
4. Utilizando o botão de volume, insira o nome do contacto. Pressione o botão **SEL** para guardar cada caracter inserido.
5. Insira o número de telefone. Pressione o botão **SEL** para guardar cada número inserido.
6. Pressione e segure o botão **SEL** para guardar a entrada.

Procurar Contactos

Após adicionar contactos, pode utilizar esta função para os procurar.

1. Pressione e segure o botão (*) e depois pressione e segure o botão **SEL** durante 2 segundos.
2. Pressione repetidamente o botão **SEL** até visualizar "FIND NUM".
3. Pressione e segure o o botão **SEL** novamente.
4. Utilizando o botão de volume, selecione o nome do contacto e Pressione  para marcar..

Apagar Contactos

1. Pressione e segure o botão (*) e depois pressione e segure o botão **SEL** durante 2 segundos.
2. Pressione repetidamente o botão **SEL** até visualizar "FIND NUM".
3. Pressione e segure o o botão **SEL** novamente.
4. Rode o botão **VOL** até visualizar o nome do contacto que quer apagar.
5. Pressione e segure o botão " " durante 2 segundos para apagar o contacto..

Como Definir a Melodia de Chamada Recebida

1. Pressione e segure o botão (*) e depois pressione e segure o botão **SEL** durante 2 segundos.
2. Pressione repetidamente o botão **SEL** até visualizar "MELODY".
3. Rode o botão **VOL** até à melodia desejada.

Como Definir o Volume de Toque de Chamada Recebida

1. Pressione e segure o botão (*) e depois pressione e segure o botão **SEL** durante 2 segundos.
2. Pressione repetidamente o botão **SEL** até visualizar "RING".
3. Rode o botão **VOL** até ao nível desejado.

Como Definir o Volume de Conversação

1. Pressione e segure o botão (*) e depois pressione e segure o botão **SEL** durante 2 segundos.
2. Pressione repetidamente o botão **SEL** até visualizar "TEL".
3. Rode o botão **VOL** até ao nível desejado.

Desligar Dispositivos Emparelhados

Pode desligar um dispositivo Bluetooth já ligado ao sistema áudio do seu carro.

1. Pressione e segure o botão (*) e depois pressione e segure o botão **SEL** durante 2 segundos.
2. Pressione repetidamente o botão **SEL** até visualizar "DISCONN".
3. Pressione e segure o botão **SEL** novamente para desligar.

• RESET

O botão Reset é colocado de fabrico.

O botão reset deve ser activado pela seguinte razão:

- Instalação inicial do aparelho quando todas as ligações estiverem completas.
- Quando todos os botões de função não funcionarem.
- Símbolo de erro no visor.

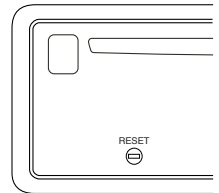

ESEPECIFICAÇÕES TÉCNICAS

SECÇÃO DO LEITOR DE CD/MP3

Relação Sinal / Ruído	> 60 dB
Separação de canais	> 50 dB (1 kHz)
Resposta de Frequência	20Hz - 20 kHz

TUNER (FM)

Amplitude de frequência	87.5-108 MHz
Frequência intermédia	10.7 MHz
Sensibilidade	2.8 µV
Separação estéreo	30 dB
Relação Sinal / Ruído	50 dB
Canal	50 kHz

LINHA DE SAÍDA

Output	350 mV
Impedância	10k Ohm

GERAL

Alimentação de Energia	12V DC (10.8-15.6V permissível)
Impedância de altifalante	4 or 8 Ohm
Potência de Saída	40W x 4C H

Nota: As especificações e design estão sujeitas a possíveis modificações sem notificação obrigatória devido a melhorias.



Conselhos para protecção do ambiente

Este produto, no fim do seu período de vida útil, não deve ser depositado no lixo doméstico normal. Deverá ser, pelo contrário, depositado num ponto de recolha para reciclagem de aparelhos eléctricos e electrónicos. O symbol no produto, as instruções de utilização e a embalagem chamam a atenção para esse facto.

As matérias-primas são reutilizáveis de acordo com as suas características. Com a reutilização, a utilização material ou outras formas de utilização de aparelhos velhos fazem com que dê um contributo valioso para a protecção do nosso ambiente.

TODOS OS DIREITOS RESERVADOS
DIREITOS DENVER ELECTRONICS A/S



www.denver-electronics.com