

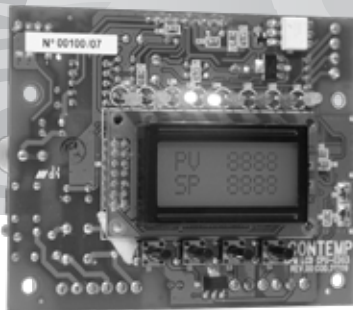

Contemp

Medição, Controle e Monitoramento
de Processos Industriais



Manual de Instruções

Controlador Digital Microprocessado

CPM_LCD

Versão: 3.xx / Rev. 00



ÍNDICE

Item	Página
1. Introdução	02
2. Características	02
3. Especificações	03
3.1 Entrada Universal	03
3.2 Saída de Controle	03
3.3 Saída de Alarmes	04
3.4 Saída de Retransmissão:	04
3.5 Comunicação Serial	04
3.6 Display	04
3.7 Generalidades	04
4. Instalação	05
4.1 Mecânica	05
4.2 Elétrica	05
4.3 Comunicação Serial (Opcional):	06
4.4 Exemplo de Ligação do Controlador	07
4.5 Cuidados na Instalação	07
5. Painel de Operação	08
5.1 Sinalização	08
5.2 Display	08
5.3 Teclado	09
6. Início de Operação	09
6.1 Tela Principal	09
7. Parametrização	09
7.1 Operação	09
7.2 Programas de Rampas e Patamares	10
7.2.1 Exemplo de Programação	12
7.3 Configuração	13
7.4 Calibração	17
8. Auto-Sintonia	18
9. Operação dos Alarmes	20
10. Indicações de Falhas	21
11. Garantia	22
12. Guia Rápido	24

1. INTRODUÇÃO

Os controladores CPM-LCD possuem uma entrada analógica universal configurável por software, que permite a conexão de diversos tipos de sensores de temperatura e outras grandezas elétricas sem a necessidade de alteração no hardware. Três saídas configuráveis por software, permitem controlar e sinalizar os mais variados tipos de processos e equipamentos. O menu, acessível através de 4 teclas, permite de forma simples e amigável, configurar e executar diversas funções relacionadas ao controlador CPM-LCD e ao processo sob controle.

A tecnologia utilizada é baseada em um microcontrolador RISC de alto desempenho, permitindo que operações matemáticas e algoritmos de controle sejam implementados em 32 bits com ponto flutuante garantindo precisão no controle do processo.

2. CARACTERÍSTICAS

- Entrada Universal configurável por software;
- Saída de Controle: relé, analógica ou pulsos (PWM);
- Duas saídas de alarme, a relé, configuráveis;
- Funções: Automático ou Manual;
- Programação de Rampas e Patamares com 62 segmentos divididos em até 32 programas;
- Auto-Sintonia dos parâmetros PID;
- Cálculo da Raiz Quadrada para sinais lineares;
- Soft-Start Programável;
- Auto-Calibração permanente;
- Comunicação Serial RS485 - Protocolo MODBUS RTU;
- Alimentação Universal.

3. ESPECIFICAÇÕES

3.1 Entrada Universal

Tipo	Faixa	Impedância	Norma
Tensão	0 a 10V; 1 a 5V; 0 a 5V; 0 a 60mV	> 1,5M ohms	
Corrente	4 a 20 mA; 0 a 20mA	= 100 ohms	
PT100 (4 a 20mA)	-200 a 600 °C	= 100 ohms	
B (4 a 20mA)	250 a 1800 °C	= 100 ohms	
S (4 a 20mA)	0 a 1760 °C	= 100 ohms	
R (4 a 20mA)	0 a 1760 °C	= 100 ohms	
T (4 a 20mA)	-200 a 400 °C	= 100 ohms	
N (4 a 20mA)	-50 a 1300 °C	= 100 ohms	
E (4 a 20mA)	-100 a 720 °C	= 100 ohms	
K (4 a 20mA)	-100 a 1300 °C	= 100 ohms	
J (4 a 20mA)	-50 a 1100 °C	= 100 ohms	
PT100	-200 a 600 °C	> 10M ohms	E1137
B	250 a 1800 °C	> 10M ohms	ASTM E230
S	0 a 1760 °C	> 10M ohms	ASTM E230
R	0 a 1760 °C	> 10M ohms	ASTM E230
T	-200 a 400 °C	> 10M ohms	ASTM E230
N	-50 a 1300 °C	> 10M ohms	ASTM E230
E	-100 a 720 °C	> 10M ohms	ASTM E230
K	-100 a 1300 °C	> 10M ohms	ASTM E230
J	-50 a 1100 °C	> 10M ohms	ASTM E230

- Exatidão: $\pm 0,3\%$ do fundo de escala a 25°C.
- Resolução: 16 bits.
- Amostragem: 5 por segundo.
- Estabilidade Térmica: 50ppm.

3.2 Saída de Controle

Analógica.

- Faixa: 0 a 20mA ou 4 a 20mA.
- Impedância Saída: < 600 ohms.
- Resolução: 10 bits.
- Atualização: 5 por segundo.

Digital PWM

- Período: 1 a 200s.
- Nível Lógico: 0 / 12VCC @ 25mA[máx.].
- Resolução: 8 bits.

Relé

- Período: 5 a 200s.
- Tipo Contato: NA [Normal Aberto].
- Capacidade: 3A/250VCA.

3.3 Saída de Alarmes

- Tipo: Relé, Contato NA [Normal Aberto].
- Capacidade: 3A/250VCA.

3.4 Saída de Retransmissão

- Faixa: 0 a 20mA ou 4 a 20mA.
- Precisão: $\pm 0,5\%$ do fundo de escala a 25°C.

3.5 Comunicação Serial

- Tipo: RS485.
- Isolação Galvânica: Através de acoplador óptico.
- Velocidade: 9.600, 19.200, 38.400 ou 57.600 bps (bits por segundo).
- Distância Máx.: 1200m.
- N° Controladores: Máximo 247 (deverá ser utilizado repetidor a cada 30 controladores).
- Protocolo: MODBUS RTU.

3.6 Display

- LCD 2 linhas por 8 caracteres.

3.7 Generalidades

- Temp. de Operação: -10°C a 55°C.
- Temp. de Armazenagem: -25°C a 70°C.
- Umidade Relativa: 5 a 95%.
- Altitude Max. de Oper.: 2000m.
- Alimentação: 85 a 265VCA; 47 a 63Hz ou 85 a 265VCC.
- Consumo: 7VA.
- Dimensões: P: 40 x A: 77 x L: 95mm sem opcional.
P: 55 x A: 77 x L: 95mm com opcional.
- Grau de Proteção: IP00.
- Peso: 100g.

4. INSTALAÇÃO

4.1 Mecânica

Os controladores CPM-LCD podem ser instalados em painéis com espessura entre 1,0 e 9,0 mm. As dimensões e o recorte no painel, para a instalação do controlador, são mostrados na figura abaixo:

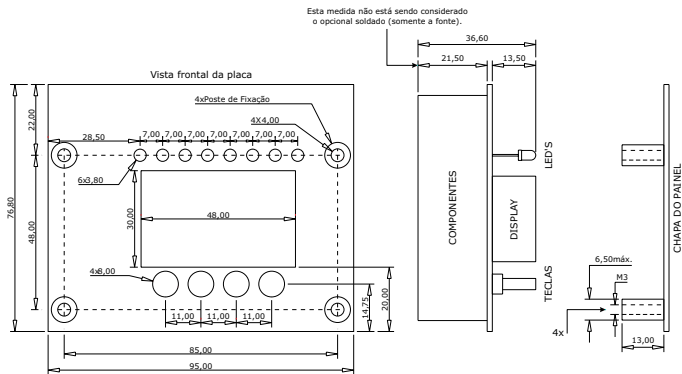

4.2 Elétrica

Os terminais são do tipo plug, permitindo conexões com condutores elétricos com secção transversal entre $0,18\text{mm}^2$ (AWG24) e $1,5\text{mm}^2$ (AWG16).

Na figura abaixo são mostrados os bornes e suas respectivas funções (COM VISÃO INVERTIDA EM RELAÇÃO AO DISPLAY):

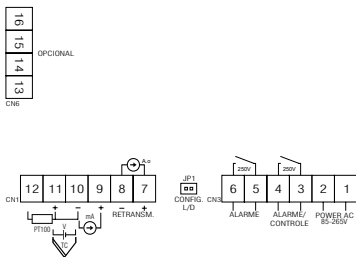

4.3 Comunicação Serial (Opcional):

A topologia utilizada é do tipo barramento a dois fios. Esta permite que seja interligado um mestre e até 31 controladores escravos sem a necessidade de repetidor.

Com a utilização de repetidores podem ser conectados até 247 controladores escravos.

Na tabela abaixo estão listados os bornes e seus respectivos sinais:

Borne	Nome
13	D+
14	D-
15	GND
16	----

Um exemplo de interligação, entre o mestre e 31 controladores CPM-LCD, é mostrado na figura abaixo (COM VISÃO INVERTIDA EM RELAÇÃO AO DISPLAY):

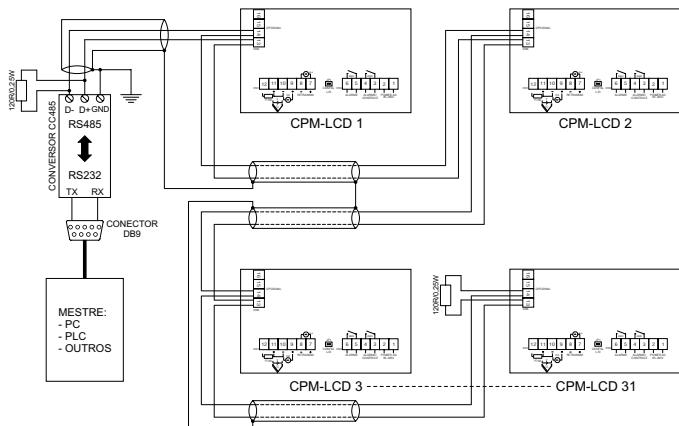

Considerações para instalação

- Cabos: utilizar par trançado com blindagem, tipo: KMP AFD 1P x 24AWG, fabricante: KMP;
- Comprimento Máximo: 1200metros;
- As derivações devem ser feitas nos bornes do controlador. Não utilizar emenda, tipo "T" no cabo, a qual acarretará perda na qualidade do sinal;
- Em função do comprimento do barramento e ambiente de aplicação devem ser avaliados os pontos de aterramento da blindagem e a necessidade de utilização dos resistores de terminação.

4.4 Exemplo de Ligação do Controlador.

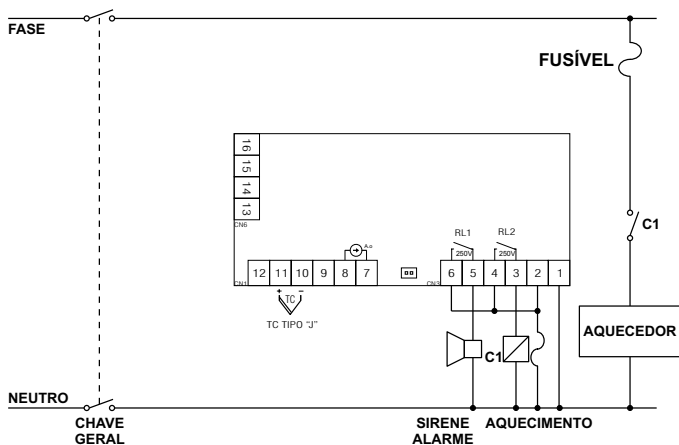

4.5 Cuidados na Instalação

- Os condutores dos sinais de entrada devem ser canalizados em eletrodutos aterrados, separados da alimentação e da potência.
- A alimentação deve ser feita através de uma rede própria para instrumentação, isenta de flutuações de tensão, harmônicas e interferências.
- Para minimizar as interferências eletromagnéticas [EMI] é necessário o uso de filtros RC em paralelo com as bobinas de contadores ou solenóides.
- Para ligar um termopar ao controlador, utilizar cabo de extensão ou compensação compatível, observando a polaridade correta.
- Para ligar um PT100 ao controlador, utilizar condutores de mesmo comprimento e bitola, de forma que a resistência da linha não exceda a 10 ohms.

5. PAINEL DE OPERAÇÃO

Na figura abaixo estão apresentadas as informações disponíveis no painel do CPM-LCD.

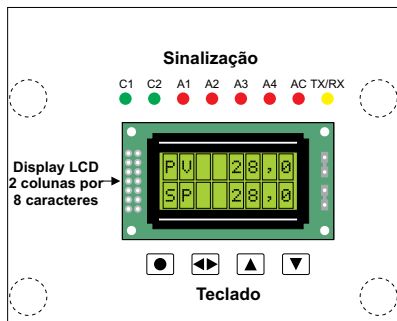

5.1 Sinalização

A sinalização é feita através de 6 led's localizados na parte superior frontal do controlador CPM-LCD. Para cada "ESTADO" do led esta associada uma informação, conforme descrito na tabela abaixo:





LED	"ESTADO"		
	Apagado	Aceso	Piscando
C1	Controle 1 Desligado	Controle 1 Ligado	Controle atuando no processo
C2	Controle 2 Desligado	Controle 2 Ligado	Controle atuando no processo
A1	Alarme 1 desligado	Alarme 1 ligado	Alarme Temporizado
A2	Alarme 2 desligado	Alarme 2 ligado	Alarme Temporizado
A3	Alarme 3 desligado	Alarme 3 ligado	Alarme Temporizado
A4	Alarme 4 desligado	Alarme 4 ligado	Alarme Temporizado
AC	Alarme de corrente desligado	Alarme de corrente ligado	-----
TX/RX	Comunic. desligada	-----	Comunicação Ligada

5.2 Display

O controlador CPM-LCD possui um display LCD de 2 linhas por 8 caracteres para visualização das mensagens e operações do instrumento.

5.3 Teclado

O teclado é composto por 4 teclas, do tipo táctil, as quais possuem as seguintes funções:

- Tecla : Seleciona o Bloco de Parâmetros;
- Tecla : Entra ou sai no conteúdo dos parâmetros;
- Tecla : Seleciona parâmetro ou Incrementa valor;
- Tecla : Seleciona parâmetro ou Decrementa valor.

6. INÍCIO DE OPERAÇÃO

Ao ser ligado, o controlador entra no ciclo de Inicialização. Neste, o display inferior, mostra a versão do software instalado e inicializa as variáveis internas utilizadas pelo controlador CPM-LCD.

6.1 Tela Principal

Apresenta a leitura (PV) na linha superior e o Set-Point (SP) na linha inferior.

Nota: Estando em qualquer bloco de parâmetros, se nenhuma tecla for pressionada em um intervalo de 60 segundos, os displays retornam à tela principal.

7. PARAMETRIZAÇÃO

O controlador CPM-LCD possui 4 blocos de parâmetros, sendo eles:

- **Operação:** utilizado para alterar os parâmetros de uso rotineiro pelo operador;
- **Programação:** permite editar Programas de Rampas e Patamares;
- **Configuração:** ajusta as características operacionais do controlador;
- **Calibração:** ajusta a escala da leitura e da saída analógica.

7.1 Operação

É utilizado para operações de uso comum ao operador. Para acessar este bloco, com o controlador na Tela Principal, pressione a tecla , até o display superior indicar um dos seguintes parâmetros: **Controle, MV (%)**, **Num.Prog**, **SP AI1** ou **SP AI2**. Os parâmetros deste bloco serão visíveis em função dos parâmetros ajustados no bloco de configurações.

Após entrar no bloco utilize as teclas  e  para selecionar o parâmetro desejado.

Para alterar o parâmetro pressione , o display começa a piscar.

Para alterar o valor pressione  ou . Para sair do parâmetro pressione .

Para voltar à tela principal pressione .

Na tabela a seguir estão descritos os parâmetros disponíveis neste bloco:

Display	Descrição
Controle	TIPO DE CONTROLE a ser utilizado: Auto: controle automático é do tipo malha fechada, e tem como objetivo controlar a potencia fornecida ao processo em função da temperatura medida através de um sensor instalado no mesmo. Manual: controle manual, permite ao operador, ajustar a porcentagem de saída fornecida ao processo. Obs: o controle MANUAL precisa ser utilizado com cuidado para evitar danos ao processo.
MV %	SAIDA DE CONTROLE: indica, em porcentagem, o estado da saída.
Num.Prog	PROGRAMA ATUAL: Indica qual programa esta em execução ou permite selecionar um. Visível se parâmetro Ctr.Oper = Liga no Bloco de Configuração.
Num.Segm	SEGMENTO ATUAL: Indica o segmento em andamento ou permite selecionar um. Visível se parâmetro Ctr.Oper = Liga no Bloco de Configuração. Obs: Para alterar o segmento é necessário desligar o programa em andamento (Sit.Prog = Desliga) selecionar o segmento desejado e religar (Sit.Prog = Ligado).
Tempo	TEMPO DO SEGMENTO: Indica o tempo e/ou permite ajustar o tempo restante do segmento em andamento. Visível se parâmetro Ctr.Oper = Liga no Bloco de Configuração. Obs: Para alterar o tempo é necessário desligar o programa em andamento (Sit.Prog = Desliga) ajustar o tempo desejado e religar (Sit.Prog = Ligado).
Sit.Prog	ESTADO DO PROGRAMA: Indica ou altera o estado do programa atual. Visível se parâmetro Ctr.Oper = Liga no bloco de configuração. Pausa: Paralisa a execução do programa Ligado: Inicia ou continua a execução do programa Desliga: O programa é desligado e o controle passa a ser feito com o valor de SP.
SP AI1	SET-POINT DO ALARME 1: Ajusta o set-point do alarme 1. Visível se o parâmetro Oper.AI1 = Liga no bloco de configuração.
SP AI2	SET-POINT DO ALARME 2: Ajusta o set-point do alarme 2. Visível se o parâmetro Oper.AI2 = Liga no bloco de configuração.

7.2 Programas de Rampas e Patamares



Este bloco permite definir programas de rampas e patamares que atendam a um determinado perfil térmico. A função do programa é permitir que o SP seja ajustado automaticamente em função do Set Point e tempos programados, sem que seja necessária a intervenção do operador.

É possível programar até 52 segmentos subdivididos em até 31 programas.

Em cada segmento é possível definir: temperatura, tempo do segmento, prioridades (tempo ou temperatura) e alarmes.

Quando prioridade = temperatura, é possível definir a banda de atuação do alarme.

Para acessar os parâmetros deste bloco, estando o controlador na Tela Principal, pressione a tecla  até o display indicar **Programa**.

Para selecionar um parâmetro utilize as teclas  ou .

Para entrar no parâmetro pressione , o display começa a piscar.

Para alterar o valor pressione  ou . Para sair do parâmetro pressione .

Para selecionar outro parâmetro pressione  ou .

Para voltar à tela principal pressione  por 3 segundos.

Na tabela a seguir estão descritos os parâmetros disponíveis neste bloco:

Display	Descrição
Programa	BLOCO DE PROGRAMAS. Indica a entrada do bloco de programas.
Num.Prog	NÚMERO DO PROGRAMA a ser editado ou apagado. (de 1 a 32)
Segmento	NÚMERO DE SEGMENTOS disponíveis. Permite selecionar quantos segmentos o programa irá utilizar. (máximo 52, depende do número de segmentos já utilizados por outros programas) Obs. Este parâmetro não será visível se o programa já existir.
Alt.Prog	APAGA OU EDITA o programa selecionado. Se for um novo programa este parâmetro não é visível. Apagar: apaga o programa Editar: edita o programa
Inc.Prog	INICIAR PROGRAMA. Define o início da execução do programa. Liga: quando o controlador é energizado. Desliga: espera o comando Ligado, localizado no parâmetro Sit.Prog do bloco de configuração.
ModoProg	MODO DE OPERAÇÃO: do controle após término do programa: Desliga: Desliga o controle SetPoint: SP de controle será igual ao SP do último segmento Repete: Repete automaticamente o programa
SPO Prog	SET-POINT INICIAL é o ponto de partida para o programa, se Priorid. = SetPoint
T n Prg	TEMPO DE DURAÇÃO do segmento. ["n" indica o segmento que esta sendo programado].
SP n Prg	SET-POINT FINAL do segmento e início do próximo segmento. ["n" indica o segmento que esta sendo programado].
Priorid.	PRIORIDADE a ser seguida no segmento Tempo: o controlador cumprirá o tempo do segmento, independente da temperatura SetPoint: o controlador paralisa o Set-Point e a contagem de tempo sempre que a leitura (PV) ultrapassar a Banda de Tolerância
Desv.Max	BANDA DE TOLERÂNCIA máxima entre a leitura (PV) e o Set-Point (SP). Visível se parâmetro Priorid. = SetPoint.
Al.Segm.	ALARME DO SEGMENTO. Disponível se parâmetro Alarme 1 = Programa e/ou Alarme 2 = Programa no bloco de configuração. Alr.1: Relé 1 Alr.2: Relé 2 Desliga: Nenhum relé
Pt.Acao	ACIONAMENTO DO ALARME poderá ocorrer no início ou no fim do segmento. Visível se P.AL = AL.1 e/ou P.AL = AL.2 . InicSegm: Relé é acionado no início do segmento FimSegm: Relé é acionado no fim do segmento
Fim Prog	FIM DO PROGRAMA. Término de edição.

Obs.: Na seqüência de programação, o parâmetro seguinte ao **Al.Segm.** ou **Pt. Acao** será o **t.n** (tempo) do próximo segmento ou **Fim Prog** se a programação tiver terminado.

7.2.1 Exemplo de Programação

Editando um programa

- 1º) Configurar o parâmetro **Prg.Oper = Liga**, no Bloco de Configuração, para habilitar o Bloco de Programas;
- 2º) Se for utilizar saídas de alarme, configurar **Alarme 1 = Programa** e/ou **Alarme 2 = Programa** no Bloco de Configuração;
- 3º) Traçar o perfil térmico desejado conforme exemplo na figura abaixo;
- 4º) Seguir a seqüência de programação definida na Tabela anterior.

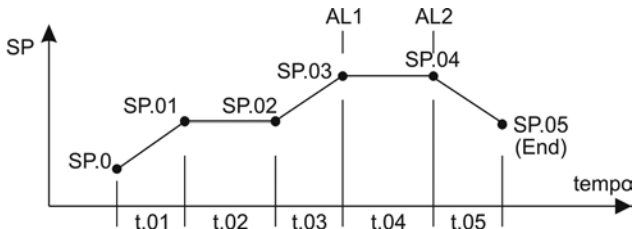

Exemplo de um Programa de Rampas e Patamares com 5 segmentos.

Apagando um programa

- 1º) Selecionar o programa no bloco de Programação.
 - 2º) Selecionar **"Apagar"** no parâmetro **Alt.Prog**.
- Obs. O parâmetro Alt.Prog só é visível se o programa existir.

Executando um programa

- 1º) Selecionar o programa desejado no bloco de Operação, através do parâmetro **Num.Prog**
- 2º) Iniciar o programa, alterando o parâmetro **Sit.Prog** de **"Desliga"** para **"Ligado"**.

Avançando ou Retrocedendo no programa

- 1º) Selecionar o bloco de Operação
- 2º) Parar o programa alterando o parâmetro **Sit.Prog** para **"Desliga"**.
- 3º) Selecionar o segmento desejado através do parâmetro **Segmento**.
- 4º) Reiniciar o programa alterando o parâmetro **Sit.Prog** para **"Ligado"**.



Observações:

- Antes de iniciar o programa verificar se: a entrada, o controle, a escala e os alarmes estão configurados de acordo com o programa selecionado.
- Para iniciar o programa, o controlador primeiro aguarda o processo atingir o set-point inicial **SP 0**, se a prioridade for temperatura. Se a prioridade for tempo o programa é iniciado assim que o parâmetro **Sit.Prog** for alterado de “Desliga” para “Ligado”.
- Para paralisar o programa, alterar o parâmetro **Sit.Prog** para “Pausa”, e para prosseguir do ponto que parou, alterar para “Ligado”.
- Para desligar o programa, alterar o parâmetro **Sit.Prog** para “Desliga”. O controle será feito com base no valor do **SP**.
- Quando alteramos um parâmetro, é necessário avançar até o final do segmento para que a alteração seja gravada.
- Quando um programa está sendo executado (Ligado), o controlador não permite alterar os parâmetros: **SetPoint, Entrada, Pto Dec., Esc.Min., Esc.Max., Alarme 1, Alarme 2, Segmento** ou o **Tempo**.
- Se for necessário alterar o número de segmentos (**Num.Segm**) de um programa, este precisa ser apagado, e novamente editado.

7.3 Configuração



Este bloco é utilizado para configurar o controlador CPM-LCD de forma a atender perfeitamente as exigências do processo onde será aplicado. Os principais parâmetros deste bloco são: tipo de entrada, tipo de saída e configuração do modo de operação do controle e dos alarmes.

Para acessar os parâmetros deste bloco, estando o controlador na Tela Principal, pressione a tecla  até o display indicar Config.

Para selecionar um parâmetro utilize as teclas  ou .

Para entrar no parâmetro pressione , o display começa a piscar.

Para alterar o valor pressione  ou . Para sair do parâmetro pressione .

Para selecionar outro parâmetro pressione  ou .

Para voltar à tela principal pressione  por 3 segundos.

Na tabela abaixo estão descritos os parâmetros disponíveis neste bloco:

Display	Descrição
Config.	BLOCO DE CONFIGURAÇÃO: Indica entrada no bloco de configuração.
Auto-PID	AUTO-SINTONIA dos parâmetros PID, para melhor controle do sistema. Desliga: Desligada Ligado: Inicia Auto Sintonia Liga.Low: Inicia Auto Sintonia com Set-Ponit 10% menor que o ajustado
B.Prop.	BANDA PROPORCIONAL de controle. Desliga: controlador opera no modo on/off. 0,1 a 999,9 ou 1 a 9999, a casa decimal depende do parâmetro Pto Dec.
Integral	BANDA INTEGRAL de controle. Se P = Desliga, este parâmetro não é visível. Desliga: opera sem integral. 1 a 9999 s.
Derivada	BANDA DIFERENCIAL de controle. Se P= Desliga, este parâmetro não é visível. Desliga: opera sem diferencial. 0,1 a 999,9
T.Ciclo	TEMPO DE CICLO é o intervalo entre ciclos, liga/desliga. É ajustado em função do tipo de dispositivo utilizado para controle. Se P= Desliga este parâmetro não é visível.
Hister.	HISTERESE é a diferença entre o ponto onde o controle é ligado e o ponto onde o controle é desligado. Se P = "Desliga", este parâmetro é visível.
Ação	AÇÃO DO CONTROLE: Reversa ou Direta. Reversa: o sinal de controle diminui à medida que o valor da variável de processo (PV) se aproxima do SetPoint Direta: o sinal de controle aumenta à medida que o valor da variável de processo (PV) se aproxima do SetPoint
Lim.Inf.	LIMITE INFERIOR DE CONTROLE: define o valor mínimo, em porcentagem da saída, que poderá ser alcançado pelo controle
Lim.Sup.	LIMITE SUPERIOR DE CONTROLE: define o valor máximo, em porcentagem da saída, que poderá ser alcançado pelo controle.
Pt.Suave	SOFT START: permite ajustar o tempo para que a saída de controle varie de 0 a 100%. Ocorre somente quando o controlador é energizado. Se P = Desliga, este parâmetro não é visível.

Entrada**SINAL DE ENTRADA** a ser utilizado pelo controlador:

In.tY	Entrada	Leitura	Casa Decimal
0 - 10	0 a 10VCC	-1999 a 9999	Sem, 1, 2 ou 3
1 - 5	1 a 5VCC	-1999 a 9999	Sem, 1, 2 ou 3
0 - 5	0 a 5VCC	-1999 a 9999	Sem, 1, 2 ou 3
0 - 60	0 a 60mVCC	-1999 a 9999	Sem, 1, 2 ou 3
4 - 20	4 a 20mA	-1999 a 9999	Sem, 1, 2 ou 3
0 - 20	0 a 20mA	-1999 a 9999	Sem, 1, 2 ou 3
(*PtMA	PT100(4 a 20mA)	-200 a 530 °C (-328 a 986 °F)	Sem ou 1
(*B mA	B(mA)	250 a 1800 °C (482 a 3272 °F)	Sem
(*S mA	S(mA)	0 a 1760 °C (32 a 3200 °F)	Sem
(*RmA	R(mA)	0 a 1760 °C (32 a 3200 °F)	Sem
(*T mA	T(mA)	-200 a 400 °C (-328 a 752 °F)	Sem ou 1
(*NmA	N(mA)	-50 a 1300 °C (-58 a 2372 °F)	Sem ou 1
(*E mA	E(mA)	-100 a 720 °C (-148 a 1328 °F)	Sem ou 1
(*K mA	K(mA)	-100 a 1300 °C (-148 a 2372 °F)	Sem ou 1
(*J mA	J(mA)	-50 a 800 °C (-58 a 1472 °F)	Sem ou 1
P100	PT100	-200 a 600 °C (-328 a 1112 °F)	Sem ou 1
B	B	250 a 1800 °C (482 a 3272 °F)	Sem
S	S	0 a 1760 °C (32 a 3200 °F)	Sem
R	R	0 a 1760 °C (32 a 3200 °F)	Sem
T	T	-200 a 400 °C (-328 a 752 °F)	Sem ou 1
N	N	-50 a 1300 °C (-58 a 2372 °F)	Sem ou 1
E	E	-100 a 720 °C (-148 a 1328 °F)	Sem ou 1
K	K	-100 a 1300 °C (-148 a 2372 °F)	Sem ou 1
J	J	-50 a 1100 °C (-58 a 2012 °F)	Sem ou 1

(*) Antes de selecionar um destes tipos de sensor verificar se o sensor não esta conectado diretamente ao controlador. Caso isto ocorra haverá aquecimento excessivo do controlador podendo ocasionar danos ao mesmo.

Unidade **UNIDADE DE LEITURA:** permite selecionar entre Celsius ou Farenh.

Pto Dec. **PONTO DECIMAL:** permite definir a posição do ponto decimal, em função do sinal de entrada

Offset **OFFSET DE LEITURA:** possibilita deslocar o valor da leitura de -1000 a +1000 unidades

Esc.Min. **VALOR MÍNIMO DA LEITURA** em função do sinal de entrada

Esc.Max. **VALOR MÁXIMO DA LEITURA** em função do sinal de entrada

Filtro **FILTRO DIGITAL** é utilizado para reduzir a flutuação de leitura.

Desliga: filtro desligado

1 a 200: segundos

Saída An **ACIONAMENTO DO CONTROLE** poderá ser feito através de:

Controle: Saída à relé

Ret. PV: Saída Analógica ou Pulso

Sinal An	SAÍDA ANALÓGICA DE CONTROLE. Visível se Saída An = Controle. Desliga: Desligada. Pulsado: PWM. 0 a 20 mA. 4 a 20 mA.
Sinal An	SAIDA ANALÓGICA DE RETRANSMISSÃO da leitura. Visível se Saída An = Ret. PV. Desliga: Desligada. 0 a 20 mA. 4 a 20 mA.
Alarme 1(2)	ALARME 1 (ou 2) permite selecionar o modo de operação dos alarmes. Ver item Operação dos Alarmes para maiores detalhes.
Ação AI1(2)	AÇÃO DO ALARME 1 (ou 2) define o estado do contato do relé quando não há alarme: Aberto: contato aberto Fechado: contato fechado
SP AI1(2)	SET-POINT DO ALARME 1 (ou 2) é o ponto onde o relé do alarme será acionado. Faixa de ajuste: in.L a in.H
Hist.AI1(2)	HISTERESE DO ALARME 1 (ou 2) é a diferença entre o ponto onde o relé do alarme é ligado e o ponto onde ele é desligado Faixa de Ajuste: 0,1 a {Esc.Max. - Esc.Min.}/2
Retd. AI1(2)	RETARDO DO ALARME 1 (ou 2) é tempo entre a ocorrência do alarme e o acionamento do relé RL1 (ou RL2). A sinalização AL1 (ou AL2) pisca indicando a ocorrência do alarme. 1 a 9999 s Desliga: Retardo desligado
Durc. AI1(2)	TEMPORIZADOR DO ALARME 1 (ou 2) é o tempo que o relé RL1 (ou RL2) permanecerá ligado na ocorrência do alarme. Terminado este tempo o relé é desligado. A sinalização AL1 (ou AL2) piscará caso seja mantida a condição de alarme. 1 a 9999 s Desliga: Temporização desligada
Bloq.AI1	BLOQUEIO DO ALARME 1 (ou 2) enquanto o controlador não atingir o ponto de operação normal. Ocorre somente no primeiro ciclo de alarme após a energização. Liga: com bloqueio Desliga: sem bloqueio
Oper.AI1	ACESSO AO ALARME 1 (ou 2) , permite ao operador ajustar o Set Point de alarme no bloco de Operação Liga: permite o acesso Desliga: não permite o acesso
Endereço	ENDEREÇO do controlador na rede RS485, permite selecionar entre 1 a 247. Visível se opcional de comunicação estiver instalado
BaudRate	VELOCIDADE de comunicação na rede RS485: 57.600, 38.400, 19.200 ou 9.600 bits por segundo. Visível se opcional de comunicação estiver instalado
Paridade	PARIDADE utilizada para verificar a consistência do dado, pode ser: Par, Impar ou Desliga: sem paridade. Visível se opcional de comunicação estiver instalado
Ctr.Oper	ACESSO AO MODO DE OPERAÇÃO MANUAL do controle Liga: permite o acesso Desliga: não permite o acesso

Prg.Oper **ACESSO DO OPERADOR** aos blocos de operação e programação

Liga: permite o acesso

Desliga: não permite o acesso

Acesso **PROTEÇÃO DOS PARÂMETROS** permite definir quais parâmetros poderão ser alterados

0: todos os parâmetros

1: Set-Point, Operação e Programação

2: Set-Point e Operação

3: Set-Point

4: Nenhum

ATENÇÃO!



O relé RL2 possui duas funções, selecionáveis através do parâmetro “Saída An” no bloco de configuração, conforme descrito abaixo:

- se Saída An = **Ret. PV**, o relé atua como saída de controle e a saída analógica como retransmissão do PV;
- se Saída An = **Controle**; o relé atua como saída de alarme 2 e a saída analógica como controle.

7.4 Calibração



Estes parâmetros permitem ajustar a leitura (PV) e a saída analógica do controlador sem a necessidade de alteração de hardware.

Para acessar os parâmetros deste bloco e estando o controlador na Tela Principal, pressione a tecla  até o display indicar **Calibra**.

Para selecionar um parâmetro utilize as teclas  ou .

Para entrar no parâmetro pressione , o display começa a piscar.

Para alterar o valor pressione  ou . Para sair do parâmetro pressione .

em seguida a tecla  ou  para selecionar outro parâmetro.

Para voltar à tela principal pressione  por 3 segundos.

Na tabela abaixo estão descritos os parâmetros disponíveis neste bloco:

Display	Descrição
Calibra	BLOCO DE CALIBRAÇÃO : indica entrada no bloco de calibração
C.IN.L	AJUSTE DE ZERO DA LEITURA na faixa de -1000 a +1000
C.IN.H	AJUSTE DE FUNDO DE ESCALA DA LEITURA na faixa de -1000 a +1000
C.AO.L	AJUSTE DE ZERO DA SAÍDA ANALÓGICA na faixa de -1000 a +1000
C.AO.H	AJUSTE DO FUNDO DE ESCALA DA SAÍDA ANALÓGICA na faixa de -1000 a +1000

Procedimento de Calibração da Leitura (PV)

Para um controlador com escala programada de 0,0 a 800,0 (in.L=0,0 e in.H=800,0).

- 1º. Aplicar um sinal igual a **1%** do fundo de escala (**8,0**);
- 2º. Verificar a leitura (PV) obtida no display, por exemplo, leitura igual a 5,0;
- 3º. Aplicar um sinal igual a **99%** do fundo de escala (**792,0**);
- 4º. Verificar a leitura (PV) obtida no display, por exemplo, leitura igual a **794,5**;

5º. O valor a ser programado em **C.IN.L** será igual à diferença, sinal - leitura (8,0 - 5,0 = **+3,0**);

6º. O valor a ser programado em **C.IN.H** será igual á diferença, sinal - leitura (792,0 - 794,5 = **-2,5**).

Procedimento de Calibração da Saída Analógica

1º. Conectar um miliamperímetro à saída analógica **Ao**;

2º. Selecionar o parâmetro **C.AO.L**. Incrementar ou decrementar o valor até que a leitura do miliamperímetro indique 0 ou 4mA em função da faixa definida em **Sinal An**;

3º. Selecionar o parâmetro **C.AO.H**. Incrementar ou decrementar o valor até que a leitura do miliamperímetro indique 20mA.

Obs: Para retornar à calibração de fábrica, voltar os parâmetros de calibração à zero.

8. AUTO-SINTONIA

A Auto-Sintonia (**Auto-PID**) tem como objetivo identificar o comportamento do processo e com isto ajustar automaticamente os melhores valores para o controle (PID). Durante a auto-sintonia, o controlador atua no modo ON/OFF em torno do SetPoint.

A auto-sintonia executa duas oscilações para calcular os parâmetros PID.

Dependendo do processo o tempo de auto-sintonia poderá ser demorado.

Procedimento para execução da Auto-Sintonia:

1º) Verificar se o controlador está instalado corretamente.

2º) Verificar se o tipo de entrada e seus limites estão adequados à aplicação.

3º) Verificar se a saída de controle está selecionada e programada corretamente.

IMPORTANTE: o parâmetro Lim.Inf. precisa ser 0(zero) e o Lim.Sup. precisa ser 100(cem), caso contrário, ocorrerá falha na execução da auto sintonia.

4º) Assegurar que os alarmes não irão interferir na auto-sintonia.

5º) Assegurar que o atuador responda ao controlador.

6º) Desligar qualquer programa em andamento.

7º) Ajustar o ponto de controle **SetPoint**.

8º) Iniciar a Auto-Sintonia alterando o parâmetro Auto-PID para Ligado.

ATENÇÃO !!!

- O **SetPoint** não pode ser alterado durante o processo de auto-sintonia, caso isto ocorra os parâmetros retornarão ao estado anterior.
- A função **Pt.Suave** é desativada durante a Auto-Sintonia.

Se a auto-sintonia não resultar em um controle satisfatório e/ou necessitar de ajuste, proceda conforme descrito na tabela abaixo:

Display	Parâmetro	Problema Verificado	Solução
P	Banda Proporcional	Resposta Lenta	Diminuir
		Oscilação	Aumentar
I	Taxa de Integração	Resposta Lenta	Diminuir
		Oscilação	Aumentar
D	Tempo Derivativo	Resposta Lenta ou Instabilidade	Diminuir
		Oscilação	Aumentar

Na figura abaixo a função de auto-sintonia é apresentada:

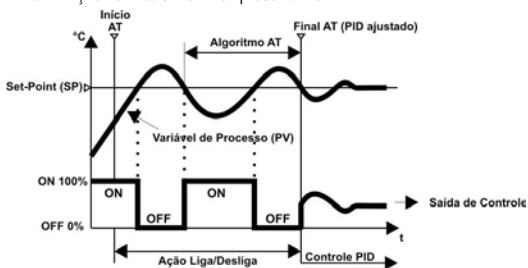



10. INDICAÇÕES DE FALHAS

Erros de ligação e configuração representam a maioria dos problemas e chamados de assistência técnica, ocasionando: custos adicionais, perda de tempo e insatisfação.

É importante fazer a revisão das ligações elétricas e dos parâmetros ajustados de forma a evitar problemas durante os testes de início de operação.

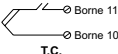
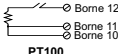
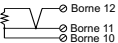
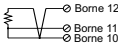
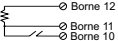
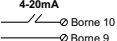
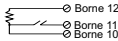
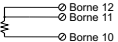
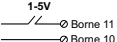
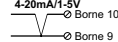
Os controladores CPM-LCD, possuem uma ferramenta de diagnóstico que indica, através de códigos no display, qual é a causa do problema. Na tabela abaixo estão listados os códigos e sua respectiva causa:

Display	Controle	Defeito
PV 99,9 Erro 1	Desligado / mínimo	Erro no programa de rampas e patamares. Escala configurada fora da aplicação.
PV 99,9 Erro 2	Desligado / mínimo	Erro no programa de rampas e patamares. Casa decimal configurada diferente da aplicação.
PV 99,9 Erro 3	Desligado / mínimo	Erro no programa de rampas e patamares. Alarme não configurado para Programa.
> Escala SP 99,9	Desligado / mínimo	 
< Escala SP 99,9	Desligado / mínimo	 
Er-Sinal SP 99,9	Desligado / mínimo	     
		<p>Ligação Invertida</p> <p>Legenda:</p>  

11. GARANTIA

A Contemp Ind. Com. e Serviços Ltda, garante que o controlador de temperatura CPM-LCD, relacionado na Nota Fiscal de venda, está isento de defeitos e coberto por garantia de 12 meses a contar da data de emissão da referida Nota Fiscal.

Ocorrendo defeito dentro do prazo da garantia, o produto deverá ser enviado à Contemp, onde será reparado ou substituído sem ônus, desde que comprovado o uso dentro das especificações técnicas do produto.

O Que a Garantia não cobre

Despesas indiretas como: fretes, viagens e estadias.

Perda da Garantia

A garantia será perdida quando:

- Não forem seguidas as especificações listadas no item “3. Especificações”;
- Apresentar sinais de violação; ou
- Utilização por pessoal não habilitado.

12. GUIA RÁPIDO

Tela Principal		
Se controle automático		
PV	▲ ▼	in.L a in.H
Se controle manual (alterna: Man./%)		
PV	▲ ▼	0 a 100%



Pulso

Operação	
Se M-A = YES	
Cont	Auto/Man.
Se Cont = Auto	
Saída de Controle	
Out	0 a 100%
Se PG.oP = YES	
Seleção do Programa	
PG.n	▲ ▼ 1 a 32
Se programa existir	
Segmento em Andamento	
SG.n	1 a 52
Tempo de Segmento	
Time	00:01 a 99:59
Status do programa	
StAt	oFF;run;HoLd
Se A1.oP = YES	
Set Point alarme 1	
A1.SP	in.L a in.H
Se A2.oP = YES	
Set Point alarme 2	
A2.SP	in.L a in.H

Mod	Operação do Controle ao Final do Programa
oFF	Desliga
SP	SP do último segmento
rEPt	Repetição Automática

bAud	Velocidade de Transmissão
9.6	9600 bps
19.2	19200 bps
38.4	38400 bps
57.6	57600 bps

Obs.: Se nenhuma tecla for pressionada em 60 segundos o display volta a mostrar a Tela Principal

2seg

ProG (se PG.oP=YES)	
Nº do Programa	
PG.n	▲ ▼ 1 a 32
Se Novo Programa	
Nº do Segmento	
n.SG	52 a 1
Editar ou Deletar Programa	
PG.Fn	Edit; Del
Inicia programa na energização	
PG.Pu	YES; no
Modo de Operação	
Mod.	Tabela "Mod"
Set Point Inicial	
SP.O	in.L a in.H
Tempo de Segmento	
t.n	00:01 a 99:59
Set Point do final do segmento	
SP.n	in.L a in.H
Prioridade a seguir: Tempo ou Temperatura	
Prt.	tiME ; SP
Banda de Controle, se prioridade = Temperatura	
SP.n	in.L a in.H
Relé de alarme, se Ax.Fn = ProG	
P.AL	oFF ; 1;2
Aacionamento do relé de alarme, se PAL≠oFF	
P.A.L.S	Strt ; End
Fim do Programa	
End	

LoC Bloqueio dos Parâmetros

0	Todos podem ser alterados
1	SP, Operação e Programas podem ser alterados
2	SP e Operação podem ser alterados
3	SP pode ser alterado
4	Nenhum parâmetro

4seg

ConF - CONFIGURAÇÃO	
Auto-Sintonia	
A.t	▲ ▼ oFF;on;L
Proporcional	
P	oFF;1 a 999,9
Integral, se P ≠ oFF	
I	oFF;1 a 9999
Diferencial, se P ≠ oFF	
d	oFF;1 a 999,9
Tempo de Ciclo, se P ≠ oFF	
C.t	1 a 200; 5 a 200
Histerese, se P ≠ oFF	
HYS	0 a 50%
Ação do Controle	
A.C	rE;dir
Limite inferior do Controle, se P ≠ oFF	
C.LL	0 a 50,00
Limite superior do Controle, se P ≠ oFF	
C.LH	50,0 a 100,0
Soft Start, se P ≠ oFF	
SFSt	0 a 9999seg.
Sinal de Entrada	
in.tY	Ver "7.3 Configuração"
Seleção de Unidade, se in.tY = Entrada de Sensor	
Unit	C ; F
Raiz Quadrada, se in.tY = Entrada Linear	
Root	no ; YES
Ponto Decimal	
d.P	Ver "7.3 Configuração"
OffSet da Leitura	
oFSt	0 a ± 1000
Leitura Mínima	
in.L	Ver "7.3 Configuração"
Leitura Máxima	
in.H	Ver "7.3 Configuração"
Filtro Digital	
FILt	oFF;1 a 200
Tipo de Controle	
Cont	rL2; Ao
Se Cont=rL2, saída analógica Ao=PV	
Ao.Pv	oFF; 0 a 20; 4 a 20;
Se Cont=Ao	
Ao.C	oFF; 0 a 20; 4 a 20; PuLS

8seg

Função do Alarme 1	
A1.Fn	Ver "9. Operação dos Alarmes"
Ação do relé 1, se A1.Fn ≠ oFF	
A1.AC	no; nC
Set Point Alarme 1	
A1.SP	in.L a in.H
Histerese	
A1.HY	0 a (in.H - in.L)/2
Retardo do Alarme	
A1.rt	0 a 9999seg.
Duração do Alarme	
A1.PL	0 a 9999seg.
Bloqueio Inicial	
A1.bl	YES;no
Acesso Operador ao A1.SP	
A1.OP	YES;no
Se Cont-Ao	
Função do Alarme 2	
A2.Fn	Ver "9. Operação dos Alarmes"
Ação do relé 2, se A2.Fn ≠ oFF	
A2.SP	in.L a in.H
Set Point do Alarme 2	
A2.SP	in.L a in.H
Histerese	
A2.HY	0 a (in.H - in.L)/2
Retardo do Alarme	
A1.rt	0 a 9999seg.
Duração do Alarme	
A1.PL	0 a 9999seg.
Bloqueio Inicial	
A1.bl	YES;no
Acesso Operador ao A1.SP	
A1.OP	YES;no
Comunicação	
Endereço	
Addr	1 a 247
Taxa de Comunicação	
bAud	Tabela "bAud"
Paridade	
PAr	oFF;odd;EvEn
Libera Controle Manual / Automático	
M-A	YES;no
Libera Bloco de Programas	
PG.oP	YES;no
Trava dos Parâmetros	
LoC	Ver Tabela "LoC"

CAB - CALIBRAÇÃO	
Ajuste de Zero da Leitura	
C.in.L	0 a ± 1000
Ajuste de Span da Leitura	
C.in.H	0 a ± 1000
Ajuste de Zero da Saída Analógica	
C.Ao.L	0 a ± 1000
Ajuste de Span da Saída Analógica	
C.Ao.H	0 a ± 1000

CONTEMP IND. COM. E SERVIÇOS LTDA.

Al. Araguaia, 204 - CEP 09560-580

S. Caetano do Sul - SP - Brasil

Fone: [+55 11] 4223-5100 - Fax: [+55 11] 4223-5103

www.contemp.com.br - vendas@contemp.com.br

SUORTE TÉCNICO: 0800 771 7590

e-mail: asstec@contemp.com.br



SISTEMA DA QUALIDADE CERTIFICADO
ISO 9001 versão 2000