

# Freezer **BRASTEMP**



326024387  
04/02

MULTIBRÁS S.A. ELETRODOMÉSTICOS  
Atendimento ao Consumidor

Rua Olympia Semeraro, 675 - Jardim Santa Emília - CEP 04183-901 São Paulo - SP  
Grande São Paulo (011) 3116-2499 - Outras regiões 0800-900 999  
Caixa Postal 5171 - www.brastemp.com.br

**BRASTEMP**  
não tem comparação

Frost Free Eletrônico 280

Frost Free 240 e 280

## Guia de Referência Rápida

### MODELO BVE28

Indica que a função Congelamento Rápido está acionada (luz amarela).

Indica abertura de porta (luz vermelha). Ao abrir a porta, a luz "Alarme" acende. Após aproximadamente 1 minuto e 30 segundos de porta aberta, soa o alarme e a luz começa a piscar. Feche a porta ou aperte a tecla "Desliga Alarme".



Tecla de Congelamento Rápido.

Tecla Desliga Alarme

Display de temperatura. Indica a temperatura interna do Freezer e a temperatura programada.

Teclas controle de congelamento. A cada toque a temperatura interna do Freezer é alterada em 1°C.

### Controle de Congelamento

Temperatura do display

-18°C

-22°C

-26°C

Temperatura ambiente

Dias frios com temperatura abaixo de 20°C

Dias com temperatura entre 20°C e 35°C

Dias quentes com temperatura acima de 35°C

### MODELO BVG24 E BVG28



Indica que o produto está ligado (luz verde).

Controle de Congelamento.

Tecla de Congelamento Rápido. Deve ser desligada após 18 horas.

Indica que a função Congelamento Rápido está acionada (luz amarela).

### Controle de Congelamento

Posição - nível de congelamento

Mínimo

Médio

Máximo

Temperatura ambiente

Dias frios com temperatura abaixo de 20°C

Dias com temperatura entre 20°C e 35°C

Dias quentes com temperatura acima de 35°C

# Freezer Brastemp

## Sistema EASY TO OPEN

Este produto possui um exclusivo sistema que facilita a abertura da porta. Para reabertura aguarde 10 segundos.

Etiqueta com informações de uso

Preparado para instalação do Ice Magic® (modelo BVE28)

ligue para o Brastemp Club



Porta reversível  
Pág.3

Grade (removível)



BVG24/28



Rodapé - Pág. 9

BVE28

Controle de Congelamento - Pág. 4

Compartimento superior

Lâmpada interna - Pág. 9

Compartimento Congelamento Rápido - Pág. 7

Gavetas rasas (removíveis)

Gavetas (removíveis)  
Para modelo BVG24 - 3 gavetas

Gaveta inferior (removível)

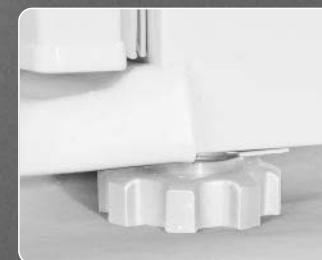

Pés Estabilizadores com rodízios e travamento - Pág. 3

## Características Técnicas

Modelo	BVE28	BVG24	BVG28
<b>Dimensões sem embalagem</b>			
altura	(mm) 1698	(mm) 1537	(mm) 1698
largura	631	631	631
largura c/ a porta aberta a 150°	1132	1132	1132
profundidade	695	695	695
profundidade c/ a porta aberta a 90°	1204	1204	1204
<b>Capacidade bruta</b>			
total	(litros) 276	(litros) 239	(litros) 276
<b>Capacidade de armazenagem (*)</b>			
total	(litros) 228	(litros) 197	(litros) 228
** Compartimento superior	20	20	20
*** Compartimento Freezer	208	177	208
* Para se obter a capacidade máxima de armazenagem, deve-se retirar a gaveta acima da grade, realizando o carregamento sobre esta.			
<b>Capacidade de armazenagem com Ice Magic® (opcional)</b>			
total	(litros) 202	(litros) -	(litros) -
<b>Capacidade de congelamento (em até 24 horas)</b>			
	10 kg	8,5 kg	10 kg
<b>Peso máximo sobre componentes</b>			
Compartimento Congelamento Rápido	(kg) 20	(kg) 20	(kg) 20
Gavetas rasas (cada)	20	20	20
Gavetas (cada)	20	20	20
Gaveta inferior	20	20	20
Grade	20	20	20
<b>Peso sem embalagem</b>	<b>68,0 kg</b>	<b>63,0 kg</b>	<b>68,0 kg</b>

# Conteúdo

<b>1</b>	<b>POR ONDE COMEÇO?</b>	
	• Instalando	02
<b>2</b>	<b>USANDO O FREEZER</b>	
	• Como operar o Controle de Congelamento	04
	• Monitoramento Eletrônico (Modelo BVE28 Eletrônico)	05
	• Armazenando Alimentos	06
	• Sistema Frost-Free	07
	• Congelamento Rápido	07
	• Viagens e Ausências	08
	• Limpeza	08
	• Lâmpada	09
<b>3</b>	<b>SOLUÇÕES DE PEQUENOS PROBLEMAS</b>	10
<b>4</b>	<b>GARANTIA</b>	12
	• Termo de Garantia	12

## CARACTERÍSTICAS TÉCNICAS

Contra Capa

# Parabéns

Agora que você adquiriu seu Freezer, a Brastemp está empenhada em comprovar que você optou pelo melhor, aumentando cada vez mais a sua confiança em nossos produtos.

Este manual foi elaborado pensando no seu bem estar e de sua família. Ele contém instruções simples e objetivas para que você obtenha o máximo proveito de seu Freezer, com conforto, segurança e economia de energia, como você merece.

## **FALE DIRETO COM A BRASTEMP**

**ANTES DE LIGAR PARA A REDE**

**AUTORIZADA DE SERVIÇOS.**

*VOCÊ PODE DAR SUAS SUGESTÕES E  
RESOLVER QUALQUER DÚVIDA OU  
PROBLEMA. A LIGAÇÃO É RÁPIDA E FÁCIL.*

**BRASTEMP**  
ASSISTÊNCIA TÉCNICA **CLUB**

Grande São Paulo, ligue: **3116-2499**  
(011) **0800 900 999**

[www.brastemp.com.br](http://www.brastemp.com.br)

## Comece por aqui

Se você não costuma ler os manuais de instrução, não deixe de ler a Guia de Referência Rápida na capa.

Mas se você quer tirar o máximo proveito da tecnologia contida neste Freezer, leia o manual por completo.

# 1 Por onde começo?

## INSTALANDO

### Antes de ligar:

- Retire a base da embalagem, calços e fitas de fixação dos componentes internos.
- Limpe o interior do seu Freezer usando um pano ou esponja macia com água morna e sabão neutro.
- Não utilize objetos pontiagudos, álcool, líquidos inflamáveis ou limpadores abrasivos. Eles podem danificar a pintura de seu Freezer.
- Verifique se a tensão da rede elétrica no local de instalação é a mesma indicada na etiqueta fixada próxima ao plugue do cordão de alimentação do seu Freezer. O Freezer deve ser ligado em uma tomada elétrica em bom estado.

### Importante:

- Nunca conecte o seu Freezer através de extensões duplas ou triplas com outro eletrodoméstico na mesma tomada. Não use extensões. Este tipo de ligação pode provocar sobrecarga na rede elétrica, prejudicando o funcionamento do seu Freezer e resultando em acidentes com fogo. Use uma tomada exclusiva.
- Em caso de oscilação na tensão da rede elétrica, instale um estabilizador automático de voltagem com potência mínima de 1000 Watts, entre o Freezer e a tomada.
- Se o cordão de alimentação estiver danificado, ele deve ser substituído pelo Serviço Autorizado a fim de evitar riscos de acidentes.

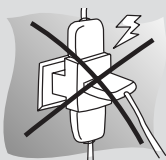

### Rede elétrica da residência:

Os fios da rede elétrica devem ser de cobre e ter seções mínimas de 2,5 mm<sup>2</sup>.

### Tensão:

A tensão admissível na rede elétrica de sua casa deve estar dentro da faixa indicada na tabela a seguir:

Tensão do aparelho	Limites de tensão
127 V	de 104 a 140 V
220 V	de 198 a 242 V

### Fio Terra:

Para sua segurança, ligue corretamente o fio terra do seu Freezer (fio verde atrás do produto). A conexão incorreta do fio terra pode resultar em acidentes com fogo, choque elétrico ou outros danos pessoais.

Se o local de instalação não possuir um aterramento, providencie, consultando um eletricitista de sua confiança.

### Local:

O Freezer não deve ser instalado próximo a fontes de calor (fogão, aquecedores, etc) ou em local onde incida luz do sol diretamente. A instalação em local não adequado, prejudica o funcionamento do seu Freezer e aumenta o consumo de energia.

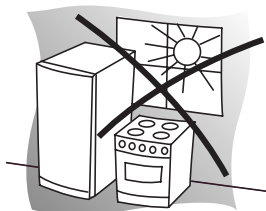

## Embutimento:

Considere as seguintes distâncias mínimas para garantir uma circulação de ar adequada:

- 10 cm nas laterais;
- 10 cm no fundo;
- 15 cm no topo.

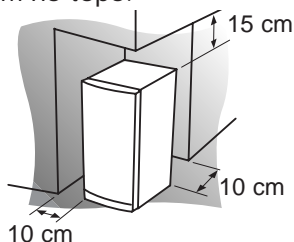

Desta forma, você estará garantindo o bom desempenho do produto e impedindo que componentes de seu Freezer encostem em paredes, outros produtos ou móveis, evitando ruídos desagradáveis.

## Nivelamento:

Para o nivelamento do Freezer, gire os pés estabilizadores até encostá-los no chão, travando o produto.

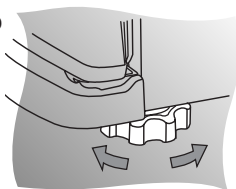

## Importante:

- Para facilitar o fechamento da porta, gire um pouco mais os Pés Estabilizadores inclinando levemente o produto para trás. Caso necessário, retire o rodapé. (Pag. 9)
- Recomenda-se manter o Freezer operando pelo menos duas horas antes de abastecê-lo com alimentos, tempo necessário para a estabilização da temperatura no interior do produto.
- Nunca coloque velas acesas ou similares sobre o produto. Risco de incêndio.

## Display (modelo BVE28):

Ao conectar o seu Freezer Brastemp na tomada, será mostrado no display a temperatura interna do Freezer.

## Reversão da porta:

O seu Freezer vem de fábrica com a porta instalada de forma a abrir para a esquerda.

Dependendo do local que você escolheu pode ser mais conveniente que ela abra para a direita.

Se você tem esta necessidade, chame o Serviço Autorizado Brastemp.

A primeira reversão da porta poderá ser executada gratuitamente, pelo Serviço Autorizado, dentro do prazo de garantia.

## Aquecimento nas laterais:

O aquecimento de algumas regiões externas do Freezer é normal.

Isto ocorre para evitar formação de suor.

No entanto, em condições críticas de temperatura e umidade ambiente pode ocorrer formação de suor. Seque-o com pano macio.

## 2

# Usando o Freezer

## COMO OPERAR O CONTROLE DE CONGELAMENTO

A temperatura interna do seu Freezer Brastemp pode ser regulada para melhor atender as condições de conservação dos alimentos, conforme a temperatura ambiente.

O controle de congelamento do seu Freezer já vem regulado de fábrica na posição Média. A sua alteração somente deve ser feita de acordo com a tabela abaixo.

### MODELO BVG24 E BVG28

A temperatura interna é ajustada manualmente girando o Botão de Controle de Congelamento até a posição desejada.

Posição - nível de congelamento	Temperatura ambiente
Mínimo	Dias frios com temperatura abaixo de 20°C
Médio	Dias com temperatura entre 20°C e 35°C
Máximo	Dias quentes com temperatura acima de 35°C

### MODELO BVE28 (ELETRÔNICO)

A temperatura interna (mostrada no display) é ajustada mediante o acionamento das Teclas Controle de Congelamento no painel de controle.

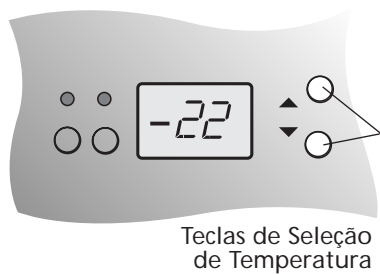

Ao primeiro toque em qualquer tecla, a temperatura interna programada será indicada piscando durante aproximadamente 5 segundos. Para ajustar a temperatura interna do Freezer, aperte sucessivamente uma das teclas de seleção de temperatura (para baixar ou aumentar a temperatura), até que a temperatura desejada seja mostrada no display. A programação da temperatura deve ser feita enquanto o display estiver piscando. Quando o display pára de piscar, indica que a temperatura desejada está programada. Após a programação, o display passará a mostrar novamente a temperatura interna do Freezer que gradativamente atingirá a temperatura programada.

Temperatura do display	Temperatura ambiente
-18°C	Dias frios com temperatura abaixo de 20°C
-22°C	Dias com temperatura entre 20°C e 35°C
-26°C	Dias quentes com temperatura acima de 35°C

O display do seu Freezer Brastemp indica a temperatura interna do produto a partir de 30°C até -26°C.

### Importante:

Quando ocorrer queda ou oscilações de energia, o display poderá indicar momentaneamente variações de temperatura, retornando em seguida a temperatura selecionada.

## MONITORAMENTO ELETRÔNICO

O seu Freezer Brastemp modelo BVE28 possui um exclusivo sistema de monitoramento.

Para sua tranquilidade, ele vigia permanentemente o funcionamento do seu produto.

- Em caso de alguma irregularidade no funcionamento, o monitor irá acionar o alarme sonoro. A luz de alarme e o display do painel de controle passarão a piscar.
- Verifique se a porta do Freezer está devidamente fechada. Caso ela esteja aberta, ao fechá-la o alarme poderá cessar imediatamente, caso este seja o problema detectado pelo sistema de monitoramento.
- Este sistema monitora também a temperatura interna do seu Freezer. Havendo elevação na temperatura interna, o alarme soará. Evite colocar alimentos quentes no seu Freezer.
- Para desligar o alarme sonoro, aperte a tecla "Desliga Alarme". Neste momento, será mostrado um código no display que deverá ser informado ao **Brastemp Club**. A luz de alarme continuará piscando até que a temperatura interna atinja seu ponto ideal.
- Este exclusivo sistema do seu Freezer Brastemp realiza um monitoramento preventivo. Isto dará tempo para que você ligue para o **Brastemp Club** Assistência Técnica. (Grande São Paulo, ligue: (011) 3116-2499 Outras regiões, ligue: 0800 900 999)
- De acordo com a natureza do problema detectado pelo sistema de monitoramento, depois de desligar o alarme sonoro, ele poderá voltar a soar após um determinado tempo (aproximadamente duas horas). Para desligá-lo, aperte a tecla "Desliga Alarme" novamente. Nesses casos, para evitar aborrecimento até a chegada da assistência técnica, você pode desligar o produto da tomada.

## Alarme da porta aberta:

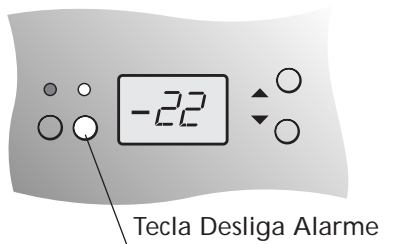

- Indica a abertura de porta. Ao abrir a porta, a luz vermelha "Alarme" acende. Após aproximadamente 1 minuto e 30 segundos de porta aberta a luz começa a piscar e soa o alarme. Feche a porta ou aperte a tecla "Desliga Alarme".
- Evite manter a porta do seu Freezer aberta por muito tempo, pois isto poderá prejudicar a temperatura interna do produto.

## ARMAZENANDO ALIMENTOS

- Recomendamos que os alimentos sejam armazenados em embalagens apropriadas, tais como sacos plásticos ou recipientes com tampa. Isso evita a remoção da umidade natural dos alimentos, mantendo sua qualidade.

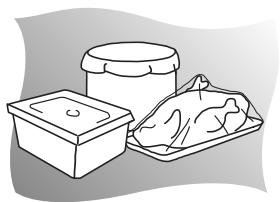

- Ao armazenar alimentos no Freezer, prepare pequenas porções, isto possibilitará um congelamento mais rápido e a utilização integral de cada porção.
- Não coloque alimentos quentes no Freezer. Aguarde até que

estejam à temperatura ambiente. Isto contribui para que não aumente o consumo de energia, garantindo o bom funcionamento do produto.



## Importante:

- Uma vez descongelado, o alimento não deve ser congelado novamente porque ele pode perder suas características naturais.
- Os líquidos aumentam de volume quando congelados. Por isso tome cuidado ao armazenar garrafas ou outros recipientes fechados no Freezer. Estes recipientes podem quebrar.
- Não armazene produtos tóxicos no seu Freezer. Produtos tóxicos podem contaminar os alimentos.
- Procure abrir a porta somente o tempo necessário para colocar ou retirar alimentos. Desta forma você estará reduzindo o consumo de energia e melhorando o desempenho do seu Freezer.
- Caso a porta fique aberta por aproximadamente 1 minuto e 30 segundos, soará o alarme, indicando que a porta deve ser fechada (Modelo BVE28 Eletrônico).
- Todo Freezer possui capacidade de congelar uma quantidade máxima de alimentos a cada 24 horas.



Evite exceder a capacidade de congelamento do seu produto, que você pode conferir nas Características Técnicas apresentadas na Contra Capa.

- Observe sempre a data de validade dos produtos congelados, indicada pelo fabricante.

### Utilizando a grade:

Para armazenar maior quantidade de alimentos ou alimentos grandes, retire as gavetas e apoie os alimentos sobre a grade.

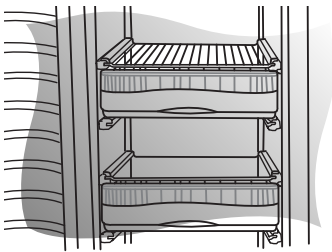

### SISTEMA FROST-FREE

Seu Freezer usa o sistema Frost-Free, que torna desnecessário fazer o degelo, pois o mesmo ocorre automaticamente.

Saídas de Ar

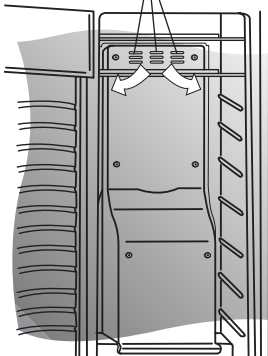

- É importante que as aberturas para a circulação de ar estejam sempre desobstruídas.

- Ao abrir a porta, é normal ocorrer embaçamento nas gavetas e na porta do Compartimento de Congelamento Rápido do seu Freezer, devido a entrada de ar quente.
- Para garantir maior eficiência do seu Freezer, ao abrir a porta, o ventilador pára de funcionar durante o tempo que a porta estiver aberta. Isto diminui a entrada de ar quente provocada pela abertura de porta e reduz o consumo de energia.

### CONGELAMENTO RÁPIDO

O Congelamento Rápido é uma maneira eficaz de manter as características naturais dos alimentos. Por meio do Congelamento Rápido, a fase de cristalização do gelo, que ocorre entre as temperaturas de 0°C a -5°C, é ultrapassada mais rapidamente, minimizando a perda de água dos alimentos e portanto, mantendo a sua constituição natural.

BVE28

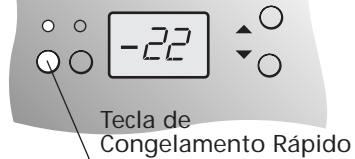

BVG24 e BVG28

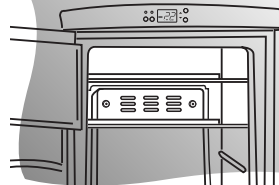
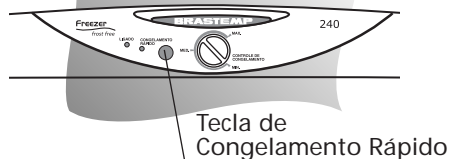

- O seu Freezer Brastemp possui um compartimento ideal para acelerar o congelamento dos alimentos.
- Para um Congelamento Rápido, coloque os alimentos neste compartimento e acione a Tecla de Congelamento Rápido no painel de controle. A luz amarela do painel acenderá indicando que a função Congelamento Rápido está acionada. Para o modelo BVE28 esta função permanecerá ligada por 18 horas. Após o término deste período, a função desliga automaticamente e o Freezer retornará gradativamente a temperatura programada. Para os modelos BVG24 e BVG28 esta função não desliga automaticamente. Recomenda-se desligar a função Congelamento Rápido após 18 horas.

- Caso queira interromper a função Congelamento Rápido, aperte novamente a qualquer momento a Tecla Congelamento Rápido.
- Ver o item Capacidade de Congelamento nas Características Técnicas do seu Freezer (Contra Capa).

## VIAGENS E AUSÊNCIAS

- Nas ausências longas, desligue o produto da tomada e esvazie o Freezer. Deixe a porta aberta para evitar odores.
- Para períodos curtos de ausência, seu Freezer poderá permanecer ligado. Lembre-se que pode haver falta de energia elétrica prolongada enquanto você estiver fora e, neste caso, o descongelamento dos alimentos provocará a degradação dos mesmos.

## Bandeja de degelo:

O acúmulo de água neste recipiente é normal. A água é proveniente do degelo automático que será evaporada naturalmente.

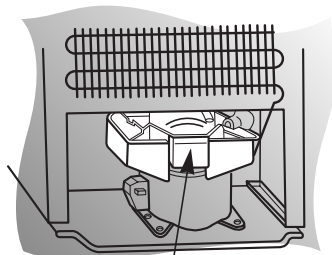

Esta peça não deve ser retirada.

## LIMPEZA

- Manter limpo o seu Freezer, evita a contaminação dos alimentos por odores.
- Antes de fazer uma limpeza geral, desconecte o plugue da tomada.

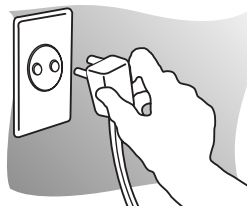

- Os alimentos perecíveis deverão ser acondicionados em algum recipiente térmico.
- Para remover as gavetas é só puxar e inclinar para cima.



## Importante:

- Nunca utilize produtos tóxicos (amoníaco, álcool, removedores, etc.) ou abrasivos (sapólios, pastas, etc.) e nem esponja de aço ou escovas. Estes produtos podem danificar e deixar odores desagradáveis no Freezer.



- Use esponja ou pano macio umedecido em água com detergente ou sabão neutros. Enxágüe bem e seque com um pano limpo e seco.
- Para limpar a parte externa traseira use somente aspirador de pó ou espanador.

## Importante:

- Evite o contato de produtos tóxicos (amoníaco, álcool, removedores, etc.) com o seu Freezer, pois esses produtos poderão danificá-lo.
- Caso haja necessidade de retirar o rodapé para limpeza, pressione nos dois pontos indicados, puxando-o para frente.

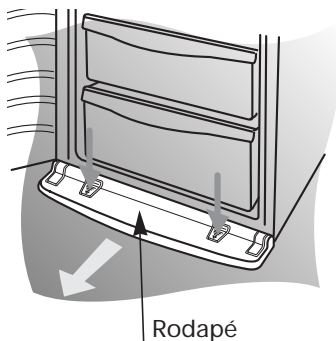

- Para colocá-lo novamente, encaixe o rodapé nas presilhas existentes na parte frontal inferior do Freezer e pressione.

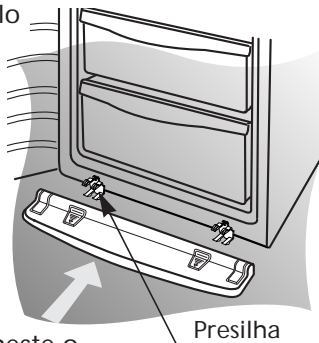

- Após a limpeza, conecte o plugue na tomada. Se necessário ajuste o Controle de Congelamento na posição desejada.

## LÂMPADA

Em caso de queima da lâmpada, substitua-a seguindo os seguintes passos:

- Desconecte o plugue da tomada.
- Com auxílio de uma chave de fenda, abra a tampa transparente do compartimento da lâmpada.
- Desrosqueie a lâmpada e substitua por uma nova, com as mesmas características, de no máximo 15 Watts, que você também encontra no Serviço Autorizado.

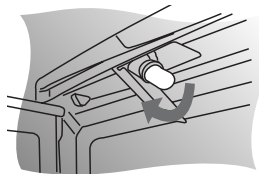
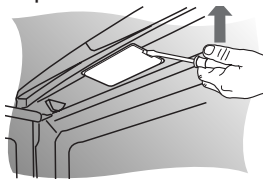

## Importante:

- Lâmpadas com potência maior que 15 Watts podem danificar seu Freezer.
- Recoloque a tampa com uma leve pressão.
- Conecte o plugue na tomada.

# 3

## Soluções de pequenos problemas

Antes de ligar para o **Brastemp Club** Assistência Técnica, faça uma verificação prévia, consultando a tabela a seguir e o item Guia de Referência Rápida.

Maiores  
Informações  
na Página

Problema	Causa provável	Solução	
O Freezer não liga	Falta de energia.	Verifique o fusível ou o disjuntor da residência. Veja também se o plugue está conectado à tomada.	
	Tensão muito baixa/alta (isto pode ser notado pelas oscilações de luminosidade das lâmpadas da casa).	Instale um estabilizador automático de voltagem com potência mínima de 1000 Watts.	2
	Tomada com defeito.	Ligue outro aparelho na tomada para verificar e troque a tomada se necessário.	2
	Plugue desconectado.	Conecte-o.	
Ruídos anormais	Cordão de alimentação danificado.	Ligue para o <b>Brastemp Club</b> Assistência Técnica. Grande São Paulo (011) 3116-2499. Outras regiões 0800 900 999.	2
	Instalação em local não adequado.	Veja o item "Por onde começo" (Instalando).	2
Refrigeração insuficiente	Nivelamento inadequado.	Regule os Pés Estabilizadores.	3
	A circulação do ar está sendo dificultada.	Não obstrua as saídas de ar. Veja o item "usando o Freezer" (Sistema Frost-Free).	7
	Porta sendo aberta com muita frequência.	Instrua as pessoas a abrir a porta somente quando necessário.	6
Suor externo	Excesso de carga a ser congelada. Posicionamento de carga a ser congelada fora do Compartimento de Congelamento Rápido.	Observe a capacidade máxima de congelamento, fazendo uso do Compartimento de Congelamento Rápido. Acione a Tecla de Congelamento Rápido.	6/7 Contra Capa 7
	Elevada umidade do ar ambiente (normal em certos climas e épocas do ano).	Instale seu Freezer em local ventilado.	2
	Má vedação da borracha magnética que contorna a porta.	Seque-o com pano macio.	3
Suor interno	Regule os Pés Estabilizadores de maneira a manter o Freezer ligeiramente inclinado para trás.		3
	Abertura de porta muito frequente.	Instrua as pessoas a abrir a porta somente quando necessário.	6
	Alimentos desembalados e/ou recipientes com líquidos destampados (umidade excessiva).	Embale alimentos e/ou tampe recipientes com líquidos.	6

Problema	Causa provável	Solução	
Formação de gelo	Infiltração de umidade pela porta.	Verifique se algum objeto está impedindo o fechamento completo da porta. Se necessário reorganize os alimentos no seu Freezer. Persistindo a formação de gelo, Ligue para o <b>Brastemp Club</b> Assistência Técnica. Grande São Paulo (011) 3116-2499 Outras regiões 0800 900 999.	
Lâmpada não acende	Monitoramento do produto na instalação.	Após 9 segundos, a lâmpada acenderá.	
	Lâmpada queimada.	Substitua a lâmpada. Veja o item "Usando o Freezer" (Lâmpada).	9
Alarme sonoro ativado e led de porta aberta piscando (Modelo BVE28 Eletrônico)	Porta aberta por tempo demorado.	Feche a porta. Caso necessário permanecer com a porta aberta por mais tempo, aperte a tecla "Desliga Alarme".	5/6
Alarme sonoro ativado e todos os leds piscando (Modelo BVE28 Eletrônico)	Porta aberta por tempo demorado.	Feche a porta.	5/6
	Falha de um componente do Freezer.	Desligue o alarme apertando a tecla "Desliga Alarme". Observe o código mostrado no display e ligue para o <b>Brastemp Club</b> Assistência Técnica. Grande São Paulo (011) 3116-2499. Outras regiões 0800 900 999.	5/6
Água embaixo do produto	Nivelamento inadequado.	Regule os Pés Estabilizadores.	3
Dificuldade na reabertura imediata da porta	Diferença de temperatura e pressão entre o interior do Freezer e o ambiente externo.	Aguarde 10 segundos para reabrir a porta.	

## RUÍDOS CONSIDERADOS NORMAIS

Alguns ruídos são considerados próprios ao funcionamento do Freezer. A seguir, apresentamos uma tabela descritiva dos ruídos característicos do funcionamento.

Estalos	Os estalos são devidos ao deslocamento de gelo. É o mesmo ruído que ocorre quando formas de gelo são retiradas do congelador e expostas à temperatura ambiente.
Ruído do Compressor	Ruído característico de motor. Significa que o compressor está em funcionamento.
Ruído de expansão de gás	Ruído característico da expansão do gás no sistema de refrigeração. É um ruído semelhante ao gerado quando se enche um balão de gás.
Ruído de degelo	Ruído característico de água escorrendo. Ocorre quando o produto está fazendo o degelo.
Ruído do sistema de ventilação	Ruído característico de ventilador, que mostra que o Sistema Frost-Free está em perfeito funcionamento. Este sistema garante uma temperatura uniforme no produto e faz com que não haja necessidade de se fazer o degelo.
Barulho da gaveta	Ocorre ao fechar a porta. Ruído semelhante ao gerado quando se esvazia um balão de gás.
Ruído interno	Ruído característico de peças vibrando. Ocorre quando as gavetas estão vazias.

# 4 Garantia

## TERMO DE GARANTIA

O seu produto Brastemp é garantido contra defeitos de fabricação, pelo prazo de 12 meses, contado a partir da data da emissão da Nota Fiscal ou da entrega do produto, ao primeiro adquirente, sendo:

- Os 3 (três) primeiros meses - garantia legal;
- Os 09 (nove) últimos meses, - garantia especial, concedida pela **Multibrás S.A. Eletrodomésticos**;

A garantia compreende a substituição de peças e mão-de-obra no reparo de defeitos devidamente constatados, pelo fabricante ou pelo **Serviço Autorizado Brastemp**, como sendo de fabricação;

Durante o período de vigência da garantia, o produto terá assistência técnica do **Serviço Autorizado Brastemp**.

As garantias legal e/ou especial ficam automaticamente invalidadas se:

- O uso do produto não for exclusivamente doméstico;
- Não forem observadas as orientações e recomendações do Manual de Instruções quanto a utilização do produto;
- Na instalação do produto não forem observadas as especificações e recomendações do Manual de Instrução quanto às condições para instalação do produto, tais como, nivelamento do produto, adequação do local para instalação, tensão elétrica compatível com o produto, etc.;
- Na instalação, as condições elétricas e/ou hidráulicas e/ou de gás não forem compatíveis com a ideal recomendada no Manual de Instrução do produto;
- O produto tiver recebido maus tratos, descuido, ou ainda, sofrido alterações ou modificações estéticas e/ou funcionais, bem como, tiver sido realizado conserto por pessoas ou entidades não credenciadas pela **Multibrás S.A. Eletrodomésticos**;
- Houver sinais de violação do produto, remoção e/ou adulteração do número de série ou da etiqueta de identificação do produto.

As garantias legal e/ou especial não cobrem:

- Despesas com a instalação do produto realizada pelo Serviço Autorizado Brastemp ou por pessoas ou entidades não credenciadas pela **Multibrás S.A. Eletrodomésticos**, salvo os produtos mencionados no Manual de Instrução;
- Despesas decorrentes e consequentes de instalação de peças e acessórios que não pertençam ao produto, mesmo aqueles comercializados pela **Multibrás S.A. Eletrodomésticos**, salvo os especificados para cada modelo no Manual de Instrução;
- Despesas com mão-de-obra, materiais, peças e adaptações necessárias à preparação do local para instalação do produto, ou seja: rede elétrica, de gás ou hidráulica, alvenaria, aterramento, esgoto, etc.;
- Falhas no funcionamento do produto decorrentes da falta de fornecimento ou problemas e/ou insuficiência no fornecimento de energia elétrica, água ou gás na residência, tais como: oscilações de energia elétrica

superiores ao estabelecido no Manual de Instrução, pressão de água insuficiente para o ideal funcionamento do produto;

- Serviços e/ou despesas de manutenção e/ou limpeza do produto;
- Falhas no funcionamento normal do produto decorrentes da falta de limpeza e excesso de resíduos, ou ainda, decorrentes da existência de objetos em seu interior, estranhos ao seu funcionamento e finalidade de utilização;
- Transporte do produto até o local definitivo da instalação;
- Produtos ou peças que tenham sido danificados em consequência de remoção, manuseio, quedas ou atos e efeitos decorrentes da natureza, tais como relâmpago, chuva, inundação, etc.;
- Despesas por processos de inspeção e diagnóstico, incluindo a taxa de visita do técnico, que determinem que a falha no produto foi causada por motivo não coberto por esta garantia.

A garantia especial não cobre:

- Deslocamentos para atendimentos de produtos instalados fora do município sede do Serviço Autorizado Brastemp, o qual poderá cobrar taxa de locomoção do técnico, previamente aprovada pelo consumidor, conforme tabela de quilometragem emitida pela **Multibrás S.A. Eletrodomésticos** divulgada através do Serviço de Atendimento ao Consumidor (SAC);
- Peças sujeitas ao desgaste natural, descartáveis ou consumíveis, peças móveis ou removíveis em uso normal, tais como, lâmpadas, filtros, botões de comando, puxadores, bem como, a mão-de-obra utilizada na aplicação das peças e as consequências advindas dessas ocorrências.

Considerações Gerais:

A **Multibrás S.A. Eletrodomésticos** não autoriza nenhuma pessoa ou entidade a assumir em seu nome, qualquer outra responsabilidade relativa à garantia de seus produtos além das aqui explicitadas.

A **Multibrás S.A. Eletrodomésticos** reserva-se o direito de alterar características gerais, técnicas e estéticas de seus produtos, sem aviso prévio.

Este Termo de Garantia é válido para produtos vendidos e instalados no território brasileiro.

Para a sua tranquilidade, preserve e mantenha este Manual com o Termo de Garantia, e Nota Fiscal de Compra do produto sempre a mão.

**MULTIBRÁS S.A. ELETRODOMÉSTICOS**  
Atendimento ao Consumidor

Rua Olympia Semeraro nº 675 - Jardim Santa Emília  
CEP 04183-901 - São Paulo - SP  
Grande São Paulo (011) 3116-2499  
Outras regiões 0800 900 999 - Caixa postal 5171  
www.brastemp.com.br

**MULTIBRÁS SA**  
ELETRODOMÉSTICOS