

Datalogger de Temperatura e Umidade
Humidity and Temperature Datalogger
Datalogger de Temperatura y Humedad
ezTemp-10

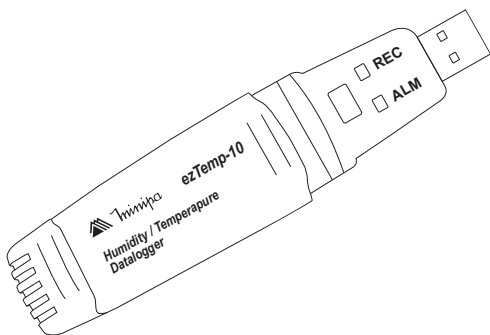

* Imagem meramente ilustrativa./Only illustrative image./Imagen meramente ilustrativa.



MANUAL DE INSTRUÇÕES
Instructions Manual
Manual de Instrucciones

SUMÁRIO

1) INTRODUÇÃO	3
2) ACESSÓRIOS	3
3) REGRAS PARA OPERAÇÃO SEGURA	4
4) DESCRIÇÃO	5
A. <i>Painel frontal</i>	5
5) OPERAÇÃO.....	6
A. <i>Ligando e Desligando o Instrumento</i>	6
6) LED'S INDICADORES.....	6
A. <i>Indicador REC Verde</i>	6
B. <i>Indicador REC Vermelho</i>	7
C. <i>Indicador ALM Amarelo</i>	7
D. <i>Indicador ALM Vermelho</i>	7
7) ESPECIFICAÇÕES.....	8
A. <i>Especificações Gerais</i>	8
B. <i>Especificações Elétricas</i>	9
8) MANUTENÇÃO	10
A. <i>Troca de Bateria</i>	10
9) GARANTIA	11
A. <i>Cadastramento do Certificado de Garantia</i>	12

1) INTRODUÇÃO

Este manual contém informações e advertências que devem ser seguidas para garantir uma operação segura e manter o instrumento em condições seguras.

ADVERTÊNCIA

LEIA “REGRAS PARA OPERAÇÃO SEGURA” E “INFORMAÇÕES DE SEGURANÇA” ANTES DE USAR O INSTRUMENTO

O instrumento digital modelo ezTemp-10 (de agora em diante referido como dispositivo) foi projetado para armazenar medidas de temperatura e umidade com alta precisão. O dispositivo conta com um IP67 que o torna resistente a água e poeira, grande capacidade de armazenamento de leituras. Por possuir um design simples pode ser utilizado em transporte, medicamentos, armazéns e entre outros.

2) ACESSÓRIOS

Ao remover seu instrumento da embalagem, você deve encontrar os seguintes itens:

Item	Descrição	Qtde.
1	Manual de Utilização	1 un.
2	Bateria (1x3,6V AA)	1 un.
3	Suporte	1 un.
4	Imã para suporte	Opcional
5	Parafusos	2 un.
6	CD com Software	1 un.

Caso algum dos itens esteja faltando ou esteja danificado, por favor entre em contato com o revendedor.

3) REGRAS PARA OPERAÇÃO SEGURA

As precauções de segurança a seguir devem ser observadas para garantir a máxima segurança pessoal durante a operação, manutenção e reparo deste instrumento:

- Leia atentamente as informações deste Manual de Instruções antes de utilizar o instrumento.
- Verifique se o gabinete do instrumento está danificado e se não está faltando nenhuma parte antes de usar. Não utilize o instrumento caso esteja danificado.
- Caso o a bateria esteja descarregada, troque por uma nova ou carregue a bateria.
- Não utilize o dispositivo caso o encapsulamento esteja removido.
- Caso o instrumento esteja funcionando de forma anormal, não o utilize, e encaminhe-o a uma assistência técnica para ser reparado por um profissional especializado.
- Não utilize o instrumento em lugares próximos a gases explosivos e corrosivos.
- Nunca desmonte o gabinete do instrumento sem autorização, a fim de evitar danos ao instrumento.
- Ao trocar a bateria do instrumento preste muita atenção na sinalização de polaridade.

4) DESCRIÇÃO

A. Painel frontal

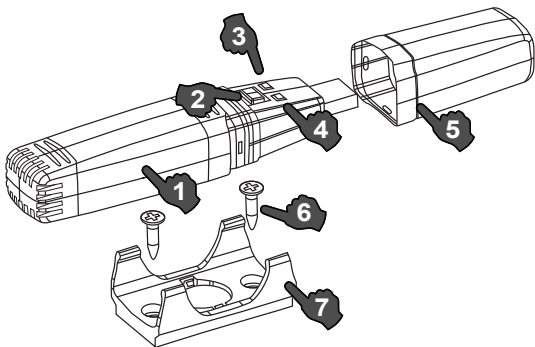

Nº	Descrição
1	Proteção da bateria
2	Botão Geral
3	Indicador "REC" com LED's Vermelho e Verde
4	Indicador "ALM" com LED's Vermelho e Verde
5	Proteção USB
6	Parafusos
7	Suporte

5) OPERAÇÃO

A. Ligando e Desligando o Instrumento

Para ligar o instrumento pressione e segure o botão "Liga/Desliga" por cerca de 2 segundos, o LED respectivo acenderá na cor verde enquanto o botão é pressionado indicando que o dispositivo está ligado e em funcionamento.

Para desligar o instrumento pressione e segure o botão "Liga/Desliga" por cerca de 2 segundos, o LED respectivo piscará na cor verde enquanto o botão é pressionado indicando que o instrumento foi desligado.

Nota:

Assim que a bateria é instalada, o instrumento permanece desligado, esse é seu estado inicial.

6) LED'S INDICADORES

O instrumento possui dois indicadores o "REC" e o "ALM", dependendo da cor que o indicador exibir representará um estado do dispositivo.

A. Indicador REC Verde

A cor verde deste indicador representa o estado atual do instrumento, o estado atual depende da frequência em que o LED pisca, conforme tabela abaixo.

Frequência do LED	Descrição
1 vez a cada 5 seg.	Indica que o instrumento está gravando.
2 vezes a cada 5 seg.	Indica que o instrumento está no estado de gravação no modo atrasado
Não Pisca.	Indica que o instrumento esta desligado.

B. Indicador REC Vermelho

A cor vermelha deste indicador e a frequência de piscadas do LED a cada 5 segundos representa que a tensão da bateria é menor que 3V.

Quando o instrumento entra nesse estado a gravação é interrompida imediatamente.

Realize a troca ou recarregue as baterias para continuar as gravações.

C. Indicador ALM Amarelo

O instrumento possui dois tipos de modos de configuração de armazenamento, ambas configuráveis pelo software que acompanha o instrumento, o modo que substitui os dados caso a memória esteja cheia e o modo que finaliza as gravações assim que a memória esteja cheia.

Caso o instrumento esteja configurado para o modo de substituição e a memória esteja cheia o LED amarelo acenderá e piscará em um intervalo de 5 segundos. Para voltar as operações normais, limpe a memória do instrumento utilizando o software ou altere para o modo de finalização.

D. Indicador ALM Vermelho

A cor vermelha deste indicador representa o alarme de temperatura e umidade. Quando a temperatura ou umidade atinge o limiar, o indicador piscará em um intervalo de 5s. O alarme continuará até ser removido manualmente (retirando a bateria ou desligando o instrumento) ou pressionando o botão "Liga/Desliga" rapidamente.

Nota:

- *O procedimento de remoção do alarme deve ser feito durante ao ligar ou ao desligar o instrumento.*
- *Assim que o alarme é removido o indicador piscará uma vez.*
- *Após remover o alarme, caso a próxima amostra exceda o limiar o indicador do alarme será acionado novamente.*
- *Caso o alarme seja acionado e o limite de dados também, o led vermelho será exibido e em seguida o led amarelo.*

7) ESPECIFICAÇÕES

A. Especificações Gerais

- **Indicação de Bateria Fraca:** LED vermelho no indicador REC pisca em um intervalo de 5 segundos.
- **Ambiente de Operação e Armazenamento:** -40°C ~ 80°C, 0% ~ 100% RH não condensado.
- **Altitude de Operação:** 2000 metros.
- **Alimentação:** Bateria 3,6V AA, Lítio.
- **Memória:** 60000 Dados
- **Segurança:** IP67 com todas as partes (Incluindo tampa e anél de borracha)
- **Dimensões:** 120 x 32 x 23 mm
- **Peso:** 52g (incluindo bateria e não incluindo acessórios)

B. Especificações Elétricas

Precisão é dada como \pm (% da leitura + número de dígitos menos significativos) para $23^{\circ}\text{C} \pm 5^{\circ}\text{C}$, com $\text{RH} \leq 75\%$.

Temperatura

Faixa	Resolução	Precisão
-40°C ~ -30°C	0,1 °C	$\pm 2,0^{\circ}\text{C}$
-30°C ~ 0°C		$\pm 1,0^{\circ}\text{C}$
0°C ~ 40°C		$\pm 0,5^{\circ}\text{C}$
40°C ~ 70°C		$\pm 1,0^{\circ}\text{C}$
70°C ~ 80°C		$\pm 2,0^{\circ}\text{C}$

Umidade Relativa

Faixa	Resolução	Precisão
20% ~ 80%	0,1 %	$\pm 3,0\%$
<20% ou >80%		$\pm 5,0\%$

8) MANUTENÇÃO

Esta seção fornece informações de manutenção básicas e instruções de troca de bateria.

Periodicamente, limpe o gabinete com pano macio umedecido em detergente neutro para remover óleo, graxa ou sujeira. Nunca utilize produtos abrasivos ou solventes.

Os reparos e serviços não cobertos neste manual devem ser executados apenas por pessoas qualificadas.

A. Troca de Bateria

Assim que o indicador de bateria fraca for exibido realize a troca ou carregue-a conectando o ezTemp-10 em um computador por uma porta USB. Para trocar a bateria siga os passos abaixo.

1. Puxe o compartimento da bateria para acessá-la.
2. Substitua a bateria por uma de mesma especificação.
3. Feche o compartimento de bateria.

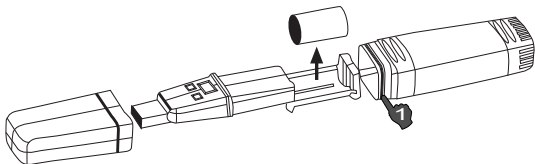

O instrumento possui um anél de borracha [1] para evitar que a água invada o compartimento USB e da bateria, atente-se para não perdê-lo, pois sem ele o instrumento não possuirá mais um grau de proteção IP 67.

9) GARANTIA



O instrumento foi cuidadosamente ajustado e inspecionado. Se apresentar problemas durante o uso normal, será reparado de acordo com os termos da garantia.

GARANTIA

SÉRIE Nº

MODELO ezTemp-10

- 1- Este certificado é válido por 12 (doze) meses a partir da data da aquisição.
- 2- Será reparado gratuitamente nos seguintes casos:
 - A) Defeitos de fabricação ou danos que se verificar, por uso correto do aparelho no prazo acima estipulado.
 - B) Os serviços de reparação serão efetuados somente no departamento de assistência técnica por nós autorizado.
 - C) Aquisição for feita em um posto de venda credenciado da Minipa.
- 3- A garantia perde a validade nos seguintes casos:
 - A) Mau uso, alterado, negligenciado ou danificado por acidente ou condições anormais de operação ou manuseio.
 - B) O aparelho foi violado por técnico não autorizado.
- 4- Esta garantia não abrange fusíveis, pilhas, baterias e acessórios tais como pontas de prova, bolsa para transporte, termopar, etc.
- 5- Caso o instrumento contenha software, a Minipa garante que o software funcionará realmente de acordo com suas especificações funcionais por 90 dias. A Minipa não garante que o software não contenha algum erro, ou de que venha a funcionar sem interrupção.
- 6- A Minipa não assume despesas de frete e riscos de transporte.
- 7- **A garantia só será válida mediante o cadastramento deste certificado devidamente preenchido e sem rasuras.**

Nome:

Endereço:

Cidade:

Estado:

Fone:

Nota Fiscal Nº:

Data:

Nº Série:

Nome do Revendedor:

A. Cadastramento do Certificado de Garantia

O cadastramento pode ser feito através de um dos meios a seguir:

- Correo: Envie uma cópia do certificado de garantia devidamente preenchido pelo correio para o endereço.
Minipa do Brasil Ltda.
At: Serviço de Atendimento ao Cliente
Avenida Carlos Liviero, 59 - Vila Liviero
CEP: 04186-100 - São Paulo - SP

IMPORTANTE
Os termos da garantia só serão válidos para produtos cujos certificados forem devidamente cadastrados. Caso contrário será exigido uma cópia da nota fiscal de compra do produto.

Manual sujeito a alterações sem aviso prévio.

Revisão: 00

Data Emissão: 13/02/2015



sac@minipa.net
tel.: +55 (11) 5078 1850



sac@minipa.com.br
tel.: (11) 5078 1850

MINIPA DO BRASIL LTDA.

Av. Carlos Liviero, 59 - Vila Liviero
04186-100 - São Paulo - SP - Brasil

MINIPA DO BRASIL LTDA.

Av Santos Dumont.4401 Zona Industrial
89219-730- Joinville- SC Brasil

MINIPA COLOMBIA SAS.

Carrera 75, 71 - 61
Bogotá - Colômbia - COL