

BLENDER

manual de instrução



PAINEL DE CONTROLE

Seu liquidificador utiliza potência crescente para lidar com as tarefas mais difíceis. Para assegurar melhor desempenho e minimizar espirros, é equipado com o recurso STEP START. Ao acionar uma tecla de velocidade, este recurso faz com que, automaticamente, a lâmina comece a girar em baixa rotação, por aproximadamente um segundo, para depois aumentá-la gradativamente até a velocidade selecionada. O recurso STEP START também opera quando o MODO PULSAR e a velocidade são selecionados.

Tecla 1

Para picar gelo, coberturas, saladas, patês, molhos, frutas, fazer sopas cremosas etc.

Tecla 2

Para picar carnes frias, fazer vitaminas, bater sorvete em creme com leite etc.

Tecla 3

Para misturar massas, molhos e queijos macios, sucos concentrados etc.

Tecla 4

Para fazer purês, papinhas etc.

Tecla 5

Para gelatinas, mousses, bebidas com muito gelo, polpa de frutas, sorvetes etc.



A tecla DESLIGAR pára qualquer função e desativa o liquidificador ao mesmo tempo.

A tecla LIGAR coloca o liquidificador pronto para ser programado e iniciar o processamento.

A função MODO PULSAR permite melhor controle da duração e a frequência do processamento dos alimentos.

BLENDER

(MODELO BUA05A)



Copo de vidro robusto,
resistente ao calor, com
paredes lisas.

Formas arredondadas que
facilitam a limpeza.

500 Watts de potência, cinco velocidades
mais o recurso MODO PULSAR.

INOX BLENDER

(MODELO BUB05A)



Tampa texturizada, mais flexível para facilitar o uso com tampa dosadora de ingredientes.

Copo em aço inoxidável

Produto estável, com pés anti-deslizantes.

Parabéns!

Desempenho, praticidade, versatilidade, confiabilidade e durabilidade são os pontos fortes do liquidificador Brastemp que você acabou de adquirir.

A Brastemp está empenhada em comprovar que você fez uma excelente aquisição, conquistando cada vez mais a sua confiança. Este manual foi feito pensando especialmente em você e na sua família. Leia atentamente as instruções nele contidas para que possa conhecer seu novo produto, operá-lo com mais facilidade e aproveitar ao máximo a tecnologia que a Brastemp desenvolveu para você, com conforto, segurança e economia de energia.

Fale com a Brastemp

Para solucionar dúvidas, agendar serviços, registrar sugestões ou reclamações, ligue para:

- Capitais e Regiões Metropolitanas: 4004-0014
- Demais Localidades: 0800 900 999

Ou acesse o site:

www.brastemp.com.br

ÚNICO AUTORIZADO BRASTEMP

- Mais de 3.000 técnicos treinados pela fábrica
- Peças originais
- Atendimento em horário comercial



ÚNICO AUTORIZADO
BRASTEMP

Conteúdo

Este manual de instruções refere-se aos liquidificadores BLENDER (modelo BUA05A) e INOX BLENDER (modelo BUB05A).

1	CONHECENDO O SEU LIQUIDIFICADOR	2
2	USANDO O SEU LIQUIDIFICADOR	4
	• Condições de Instalação	
	• Montagem do Liquidificador	
	• Preparação dos Alimentos	
	• Escolha da Tecla Adequada	
	• Cuidados Especiais com o Copo	
	• Uso do MODO PULSAR	
	• Dicas Úteis	
3	LIMPANDO O SEU LIQUIDIFICADOR	11
	• Como Limpar o Liquidificador	
4	ANTES DE PROCURAR A ASSISTÊNCIA TÉCNICA	13
	• Como Evitar Problemas	
	• Como Resolver Problemas	
5	TERMO DE GARANTIA	15

1

CONHECENDO O SEU LIQUIDIFICADOR

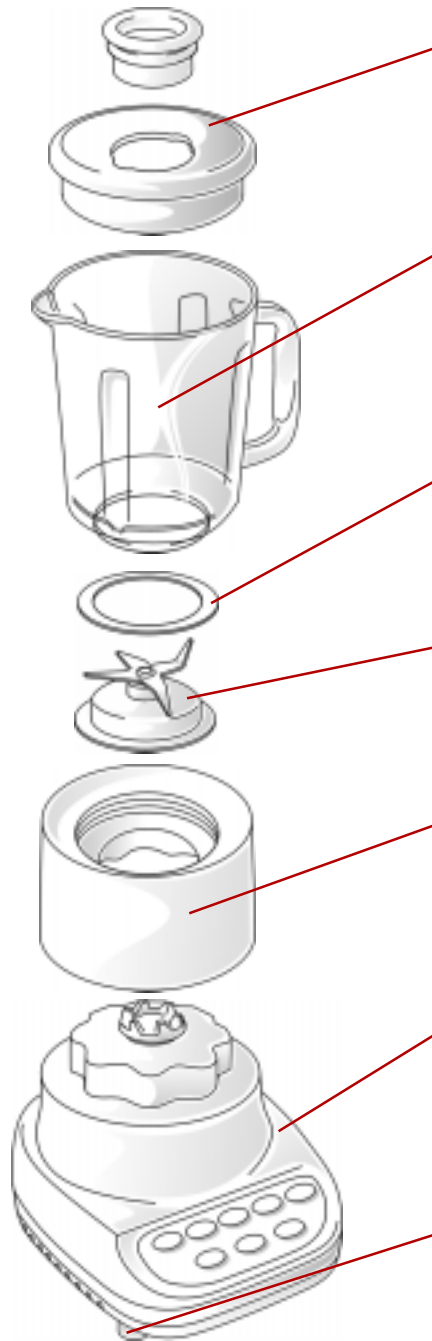
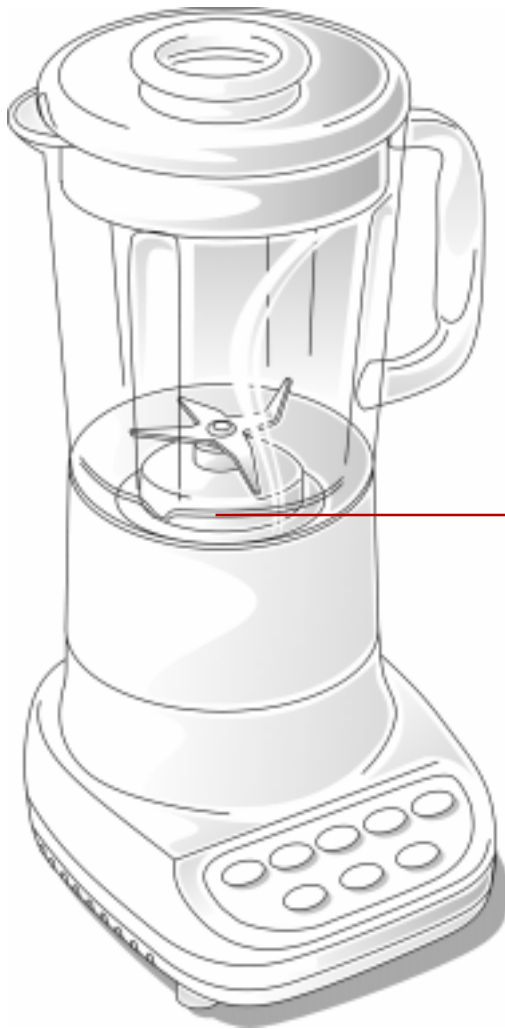

Tampa texturizada

De material flexível que facilita o uso e proporciona excelente vedação no seu liquidificador.

Possui ainda tampa dosadora de ingredientes transparente.

Copo de vidro (BUA05A) ou copo de aço inoxidável (BUB05A)

Robusto, com capacidade para 1.250 ml, resistente ao calor, com paredes lisas e arredondadas para facilitar a retirada de alimentos e a limpeza. Possui bico largo para despejar os líquidos, evitando gotejamento.

Anel de vedação

Em conjunto com o jogo de lâminas, proporciona encaixe adequado com o copo e o suporte do copo.

Jogo de lâminas

De aço inoxidável, possui quatro planos diferentes para uma melhor mistura.

Suporte do copo

Texturizado por fora, seu *design* proporciona facilidade de encaixe na base e estabilidade do copo.

Base

Em metal, com painel de controle para cinco velocidades além do MODO PULSAR, é arredondada, robusta, fácil de limpar e possui suporte para guardar o cabo de força na sua parte inferior.

Pés antideslizantes

Garantem a estabilidade durante o funcionamento.

CONDIÇÕES DE INSTALAÇÃO

- O liquidificador Brastemp foi desenvolvido exclusivamente para uso doméstico.
- Coloque o liquidificador sobre uma superfície firme e plana, com o painel de controle voltado para você.
- Não coloque o liquidificador sobre o fogão ou outros aparelhos, nem próximo ao forno, para evitar acidentes.
- Verifique se a voltagem de alimentação da rede elétrica corresponde à da etiqueta de identificação do liquidificador (127 V).

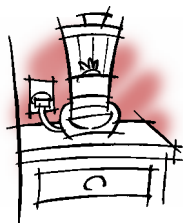

- Conecte o plugue do liquidificador em uma tomada tripolar exclusiva e que esteja em perfeito estado. Verifique se esta tomada possui aterramento, conforme a norma da ABNT (Associação Brasileira de Normas Técnicas), NBR 5410 – Seção Aterramento. Em caso de dúvidas, consulte um electricista.

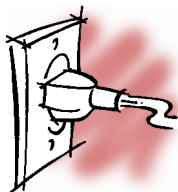

ATENÇÃO

- Não remova o pino do fio terra do plugue do seu liquidificador para evitar choque elétrico e danos ao aparelho.
- Não ligue o fio terra à rede elétrica, canos de gás, canos de água ou tubos de PVC. Instale corretamente o fio terra de acordo com a norma da ABNT (Associação Brasileira de Normas Técnicas), NBR 5410. Em caso de dúvidas, consulte um electricista.

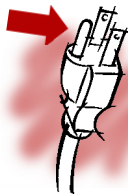

- Não use extensão ou benjamim para evitar mau contato e/ou sobrecarga na rede elétrica.

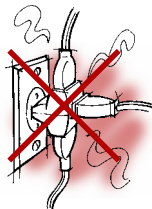

- Para evitar acidentes, o liquidificador Brastemp não deve ser usado por crianças ou pessoas não-capacitadas para operá-lo corretamente.
- Evite acidentes, mantendo as crianças afastadas do liquidificador, de suas peças e de seus acessórios.
- Tome muito cuidado ao manusear as lâminas, pois elas podem causar ferimentos.

MONTAGEM DO LIQUIDIFICADOR

1. Verifique se o plugue do liquidificador está desconectado da tomada. O manuseio do produto sem que o plugue esteja desconectado da tomada pode causar acidentes.

2. Lave todas as peças móveis (copo, tampa, suporte do copo, lâminas) com água morna e sabão neutro. Enxágüe e seque todas as peças.

3. Coloque o anel de vedação no jogo de lâminas.

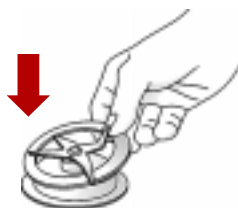

4. Vire o copo do liquidificador de cabeça para baixo. Encaixe o jogo de lâminas com o anel de vedação na abertura inferior do copo do liquidificador.



5. Atarraxe o suporte no copo. Certifique-se de que as roscas estão corretamente encaixadas e presas.



6. Vire o copo montado de cabeça para cima, tampe-o e encaixe-o na base.

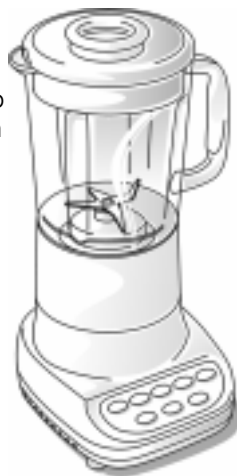

7. Coloque o liquidificador em um local adequado, de acordo com as recomendações para o local de instalação (página 4).

8. Conecte o plugue em uma tomada que deve estar de acordo com a voltagem do liquidificador (127 V).

PREPARAÇÃO DOS ALIMENTOS

1. Antes de usar o liquidificador, verifique se o copo está montado corretamente e bem encaixado na base (veja página 5).



2. Verifique se o plugue do liquidificador está conectado a uma tomada que esteja de acordo com a voltagem do aparelho (127 V). A não obediência desta norma pode causar danos irreparáveis ao produto além de causar acidentes.

3. Coloque os ingredientes no copo e tampe-o, pressionando a tampa firmemente.

4. Pressione a tecla LIGAR no painel de controle. A luz indicadora vermelha ficará piscando.



5. Pressione a tecla correspondente à velocidade desejada. A luz indicadora, correspondente à velocidade selecionada, se acenderá. As luzes das teclas LIGAR e da velocidade selecionada permanecerão continuamente acesas durante o processo de funcionamento.



Observação: Você pode mudar de velocidade sem desligar o aparelho. Basta pressionar a tecla de velocidade desejada.

6. Desligue o liquidificador pressionando a tecla DESLIGAR. A tecla DESLIGAR pára qualquer função e desativa o liquidificador ao mesmo tempo.

IMPORTANTE

Ao processar alimentos quentes:

- Comece na velocidade 1. Se necessário, passe para uma velocidade mais alta.
- Retire a parte central da tampa quando estiver processando líquidos quentes.
- Coloque um pano sobre a tampa e a mão sobre o pano.



IMPORTANTE

- Seu liquidificador utiliza potência crescente para lidar com as tarefas mais difíceis. Para assegurar melhor desempenho e minimizar espirros, é equipado com o recurso STEP START. Ao acionar uma tecla de velocidade, este recurso faz com que, automaticamente, a lâmina comece a girar em baixa rotação, por aproximadamente um segundo, para depois aumentá-la gradativamente até a velocidade selecionada. O recurso STEP START também opera quando o MODO PULSAR e a velocidade são selecionados.
- Com a luz vermelha da tecla LIGAR piscando, um toque acidental no painel de controle de velocidade ou outros incidentes podem colocar o liquidificador em funcionamento.
- Para evitar sobrecarga no motor, não processe alimentos em excesso.
- O copo deve estar sempre tampado, quando o liquidificador estiver em funcionamento, para evitar que os alimentos derramem.



ATENÇÃO

Para evitar acidentes e danos ao aparelho:

- Ao ligar o liquidificador, verifique se não há nenhum utensílio ou outro objeto dentro do copo.
- Nunca use colheres, facas ou espátulas quando o liquidificador estiver em funcionamento. As lâminas podem causar ferimentos, danificar os objetos e o liquidificador.
- Depois de usar o liquidificador, antes de retirar o copo da base, sempre aperte a tecla **DESLIGAR** e verifique se a luz vermelha está apagada. Só então retire o plugue da tomada.
- Não utilize o liquidificador se o cabo de força, o plugue ou o aparelho estiverem danificados.



ESCOLHA DA TECLA ADEQUADA

As sugestões a seguir devem ser utilizadas apenas como referência, pois os alimentos possuem características específicas, que necessitam de preparos diferenciados.

Tecla 1 para picar gelo, ingredientes de recheios, coberturas, farofas, saladas, patês, molhos, legumes, frutas, fazer sopas cremosas etc.



Tecla 2 para picar carnes frias, fazer vitaminas, bater sorvete em creme com leite etc.

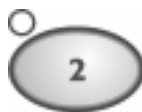

Tecla 3 para misturar massas, molhos, ricotas e queijos macios, sucos concentrados etc.



Tecla 4 para fazer purês, papinhas etc.



Tecla 5 para queijos ralados, liquidificar gelatinas, mousses, bebidas com muito gelo, polpa de frutas, sorvetes etc.



CUIDADOS ESPECIAIS COM O COPO

- Utilize o copo exclusivamente com este liquidificador. Ele não deve ser usado para outro fim, nem em outro aparelho.

- Não utilize o copo se ele estiver quebrado ou trincado porque ele pode terminar de se quebrar durante o processamento e causar ferimentos.



- O uso de acessórios não-originais, incluindo jarras de metal, pode causar ferimentos e danificar o aparelho.

- Não desenrosque o copo do suporte até que esteja pronto para retirar o jogo de lâminas.

- Use uma espátula de borracha, tipo pão-duro, para misturar os ingredientes **SOMENTE** quando o liquidificador estiver desligado e desplugado da tomada, evitando acidentes.



USO DO MODO PULSAR

A função MODO PULSAR do seu liquidificador Brastemp permite que você controle melhor a duração e a frequência do processamento dos alimentos. Ideal para misturas rápidas, o MODO PULSAR funciona em qualquer velocidade.

1. Verifique se o plugue está conectado a uma tomada que esteja de acordo com a voltagem do liquidificador (127 V).

2. Verifique se o copo está montado corretamente (veja página 5) e bem encaixado na base antes de usar o liquidificador.

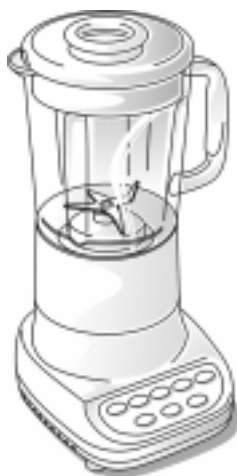

3. Coloque os ingredientes no copo e tampe-o, pressionando a tampa firmemente.

4. Pressione a tecla LIGAR no painel de controle. A luz indicadora vermelha ficará piscando.



5. Pressione a tecla MODO PULSAR. A luz correspondente a esta tecla no painel acenderá, indicando que todas as teclas de velocidade estão no MODO PULSAR.



6. Pressione a tecla da velocidade desejada e a mantenha pressionada pelo tempo que for necessário (é normal uma pequena demora para atingir a velocidade desejada em função do recurso STEP START). Ao soltar a tecla de velocidade, o liquidificador pára automaticamente.

7. Desligue o MODO PULSAR, pressionando esta tecla novamente. O liquidificador agora está pronto para uma operação contínua, caso você deseje.



8. Desligue o liquidificador pressionando a tecla DESLIGAR. A tecla DESLIGAR pára qualquer velocidade e desativa o liquidificador ao mesmo tempo. Antes de retirar o copo, desconecte o plugue da tomada.



DICA

O MODO PULSAR é excelente para preparar bebidas que levam cubos de gelo porque a textura fica mais suave.

DICAS ÚTEIS

- O gelo pode ser moído em qualquer velocidade. Processe uma bandeja de gelo por vez ou, aproximadamente, de 12 a 14 cubos de gelo de tamanho normal. Não há necessidade de acrescentar líquido, apenas mexer de vez em quando com a espátula. Para isso, desligue o liquidificador apertando a tecla DESLIGAR.

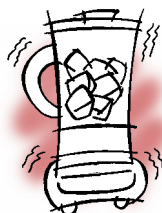

- A tecla 5 deve ser acionada quando a quantidade de líquido e de gelo for grande. Para quantidades pequenas, use a tecla 2.

- Os cubos de gelo pequenos são moídos ou picados mais rápido que os cubos grandes.



- O processo de mistura deve se iniciar na tecla 1 para que a maioria dos ingredientes se misture perfeitamente. Depois, se necessário, passe para outra velocidade.

- A tampa dosadora do copo do liquidificador deve ser retirada para adicionar líquidos ou cubos de gelo durante o funcionamento do liquidificador nas velocidades 1 ou 2. Para evitar respingos e queimaduras durante o funcionamento em outras velocidades, com o copo cheio ou com conteúdo quente, desligue o liquidificador e só então adicione os ingredientes.



3

LIMPANDO O SEU LIQUIDIFICADOR

COMO LIMPAR O LIQUIDIFICADOR

1. Verifique se o liquidificador está desligado e se o plugue está desconectado da tomada.

2. Desmonte as peças do liquidificador e lave-as em água morna com sabão neutro. Enxágüe e seque todas as peças. Se preferir, coloque-as na lava-louça.

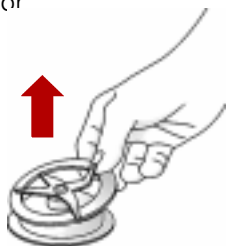

Observação: Retire o anel de borracha do jogo de lâminas para uma limpeza completa. Lave-o com água morna e sabão.

3. Limpe com um pano macio e úmido todas as demais partes.

4. Seque todas as peças e acessórios do aparelho com um pano macio.

5. Enrole o fio na parte inferior da base do liquidificador.

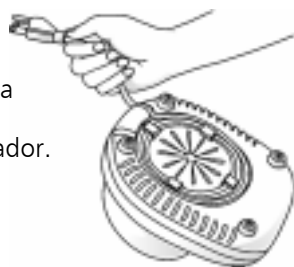

DICAS

- Encha o copo do liquidificador, entre 1/3 e 1/2 de sua capacidade, com água morna e acrescente algumas gotas de detergente líquido para louça. Tampe-o e pressione a tecla LIGAR. Pressione a tecla de velocidade 1 e deixe em funcionamento até que as paredes fiquem limpas (cerca de 5 a 10 segundos). Enxágüe e seque.



- Limpe imediatamente com pano úmido, se algum líquido ou resíduo cair sobre a base do liquidificador.

IMPORTANTE

Para evitar manchas no copo de aço inoxidável (modelo BUB05A):

- Não coloque o copo na lava-louça.
- Faça sempre uma pré-lavagem em água corrente, imediatamente após o uso, para retirar os resíduos de alimentos.

ATENÇÃO

O copo de vidro (modelo BUA05A), o jogo de lâminas, o suporte do copo e a tampa podem ser colocados na lava-louça.

Para não danificar o seu liquidificador Brastemp:

- Não coloque a base do liquidificador na água nem debaixo da torneira da pia.
- Não utilize materiais abrasivos, como esponjas de aço ou saponáceos, ou objetos pontiagudos, para fazer a limpeza.

4

ANTES DE PROCURAR A ASSISTÊNCIA TÉCNICA

COMO EVITAR PROBLEMAS

- O liquidificador Brastemp foi desenvolvido exclusivamente para uso doméstico.

- Instale seu liquidificador de acordo com todas as recomendações descritas neste manual (veja página 4).

- Faça a limpeza de seu liquidificador sempre que necessário e de acordo com as recomendações deste manual (veja páginas 11 e 12).

- Certifique-se de que seu liquidificador esteja limpo e completamente seco antes de guardá-lo.

- Evite acidentes e danos ao aparelho usando somente acessórios recomendados pela Brastemp.

- Não puxe o plugue da tomada pelo cabo de força para desligar seu liquidificador. Isso pode danificar o cabo de força, o plugue e a tomada.

- Não deixe o cabo de força em contato com superfícies quentes ou pendurado em cima da mesa, ou bancada, para não danificá-lo.

COMO RESOLVER PROBLEMAS

Caso seu liquidificador apresente algum defeito ou não funcione corretamente, verifique os seguintes itens:

Problema	Verifique
O liquidificador não funciona	<ul style="list-style-type: none">• Se o liquidificador está ligado na tomada.• Se há corrente elétrica na tomada, chave disjuntora desligada ou fusíveis queimados.• Se a tecla LIGAR está acionada.
Vazamento no copo	<ul style="list-style-type: none">• Se colocou a borracha de vedação.• Se o copo está bem rosqueado ao suporte.
Vibração em excesso	<ul style="list-style-type: none">• Se o produto está em uma superfície firme e plana.• Se não têm resíduos sob os pés do liquidificador.
A tecla MODO PULSAR não responde ao ser acionada	<ul style="list-style-type: none">• Se o liquidificador está ligado na tomada.• Se a tecla MODO PULSAR foi acionada com uma das velocidades indicadas no painel.

O seu Blender Brastemp (BUA05A) ou Inox Blender Brastemp (BUB05A) é garantido contra defeitos de fabricação, pelo prazo de 12 meses, contados a partir da emissão da Nota Fiscal ao Consumidor ou entrega do produto, sendo:

- Os 3 (três) primeiros meses - garantia legal;
- Os 9 (nove) últimos meses - garantia especial, concedida pela Whirlpool S.A. - Unidade de Eletrodomésticos.

As garantias legal e/ou especial compreendem a substituição de peças e mão-de-obra no reparo de defeitos devidamente constatados pelo fabricante ou pela Assistência Técnica Brastemp, como sendo de fabricação.

Durante o período de vigência das garantias, o produto terá assistência técnica da Brastemp.

As garantias legal e/ou especial ficam automaticamente invalidadas se:

- Na utilização do produto não forem observadas as instruções e recomendações contidas no Manual de Instruções;
- Na instalação do produto não forem observadas as especificações e recomendações do Manual de Instruções quanto às condições de instalação do produto, tais como, nivelamento do produto, adequação do local para instalação, tensão elétrica compatível com o produto etc.;
- Na instalação do produto as condições elétricas não forem compatíveis com a ideal recomendada no Manual de Instruções do produto;
- O produto tiver recebido maus-tratos, descuido ou ainda, sofrido alterações ou modificações estéticas e/ou funcionais, bem como tiver sido realizado conserto por pessoas ou entidades não-credenciadas pela Whirlpool S.A. - Unidade de Eletrodomésticos;
- Houver sinais de violação do produto, remoção e/ou adulteração do número de série ou da etiqueta de identificação do produto.

As garantias legal e/ou especial não cobrem:

- Despesas com a instalação do produto realizada pelo Serviço Autorizado Brastemp ou por pessoas ou entidades não-credenciadas pela Whirlpool S.A. - Unidade de Eletrodomésticos;
- Transporte do produto até o local da instalação;
- Despesas decorrentes e consequentes de instalação de peças e acessórios, mesmo que comercializados pela Whirlpool S.A. - Unidade de Eletrodomésticos.
- Despesas com mão-de-obra, materiais, peças e adaptações necessárias à preparação do local para instalação do produto, ou seja, rede elétrica, hidráulica, alvenaria, aterramento, bem como suas adaptações;
- Falhas no funcionamento do produto decorrentes de insuficiência, interrupções, problemas ou falta de fornecimento de energia elétrica, tais como, oscilações de energia elétrica superiores ao estabele-

cido no Manual de Instruções etc.;

- Serviços e/ou despesas de manutenção e/ou limpeza do produto;
- Falhas no funcionamento normal do produto decorrentes de falta de limpeza e excesso de resíduos ou, ainda, decorrentes da existência de objetos em seu interior, estranhos ao seu funcionamento e finalidade de utilização;
- Produtos ou peças que tenham sido danificados em consequência de remoção, manuseio, quedas ou atos decorrentes da natureza, tais como, raio, chuva, inundação e etc.;
- Despesas por processos de inspeção e diagnóstico, incluindo a taxa de visita do técnico, que determinem que a falha no produto foi causada por motivo não coberto por esta garantia.

A garantia especial não cobre:

- Deslocamento para atendimentos de produtos instalados fora do município sede do Serviço Autorizado Brastemp, o qual poderá cobrar taxa de locomoção do técnico, previamente aprovada pelo consumidor, conforme tabela de quilometragem informada pela Whirlpool S.A. - Unidade de Eletrodomésticos através do Serviço de Atendimento ao Consumidor (SAC);
- Peças sujeitas ao desgaste natural, descartáveis ou consumíveis, peças móveis ou removíveis em uso normal, tais como, tampa plástica e medidor em acrílico, copo de vidro e copo de aço inoxidável (BUB05A), bem como a mão-de-obra utilizada na aplicação dessas peças e as consequências advindas dessas ocorrências.

Condições Gerais:

A Whirlpool S.A. - Unidade de Eletrodomésticos não autoriza nenhuma pessoa ou entidade a assumir, em seu nome, qualquer outra responsabilidade relativa à garantia de seus produtos além das aqui explicitadas.

A Whirlpool S.A. - Unidade de Eletrodomésticos reserva-se o direito de alterar características gerais, técnicas e estéticas de seus produtos, sem aviso prévio.

Este termo de garantia é válido para produtos vendidos e instalados no território brasileiro.

Para a sua tranquilidade, preserve e mantenha o Manual com este Termo de Garantia, Nota Fiscal de Compra e Comprovante de Entrega do produto em local seguro e de fácil acesso.

WHIRLPOOL S.A. - UNIDADE DE ELETRODOMÉSTICOS

Atendimento ao Consumidor:

Rua Olympia Semeraro nº 675 - Jardim Santa Emília
CEP 04183-901 - São Paulo/SP - Caixa Postal 5171.

Capitais e Regiões Metropolitanas, ligue: (11) 4004-0014.

Demais localidades, ligue: 0800 900 999.

CARACTERÍSTICAS TÉCNICAS

BLENDER (MODELO BUA05A)

Dimensões externas do produto (alt x larg x prof):	375 x 170 x 210 mm
Dimensões do produto embalado (alt x larg x prof): ...	415 x 280 x 240 mm
Peso líquido:	4,96 kg
Peso do produto embalado:	5,65 kg
Tensão:	120 V
Frequência da rede:	60 Hz
Oscilações permissíveis de tensão:	108 a 132 V
Chave disjuntora térmica:	15 A
Potência:	500 W

INOX BLENDER (MODELO BUB05A)

Dimensões externas do produto (alt x larg x prof):	375 x 170 x 210 mm
Dimensões do produto embalado (alt x larg x prof): ...	415 x 280 x 240 mm
Peso líquido:	4,16 kg
Peso do produto embalado:	4,80 kg
Tensão:	120 V
Frequência da rede:	60 Hz
Oscilações permissíveis de tensão:	108 a 132 V
Chave disjuntora térmica:	15 A
Potência:	500 W



Serviço de Atendimento ao Consumidor Brastemp

Endereço para correspondência:

Rua Olympia Semeraro, 675 - Jardim Santa Emilia - 04183-901 São Paulo / SP

Acesse: www.brastemp.com.br