

# ELETTA

Gruppo 0+ / 1

0 a 18 kg

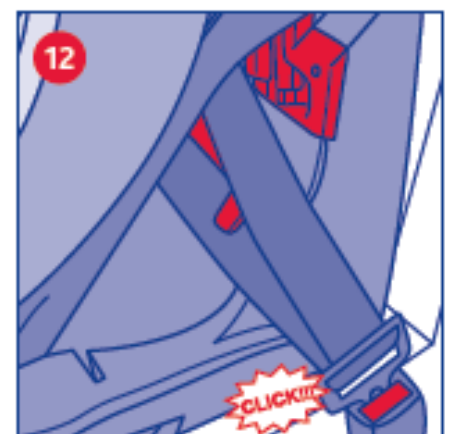

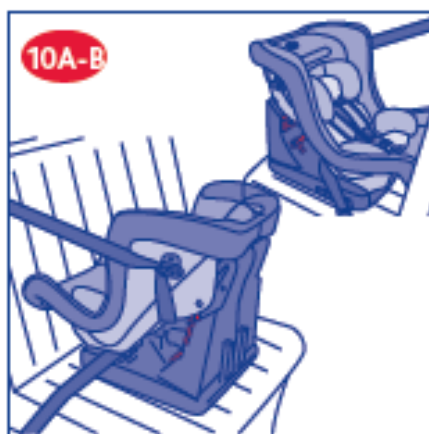
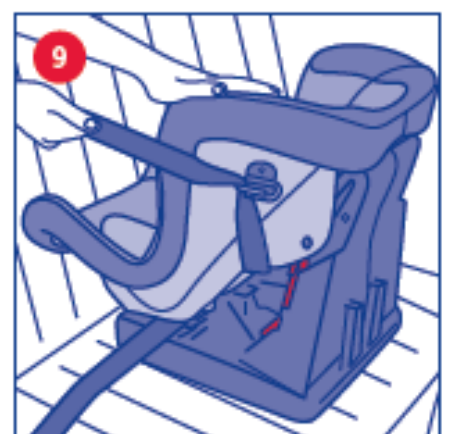
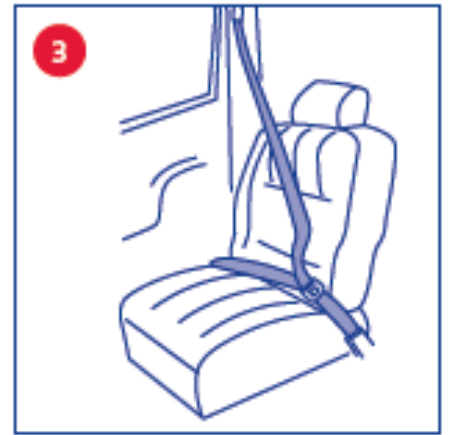
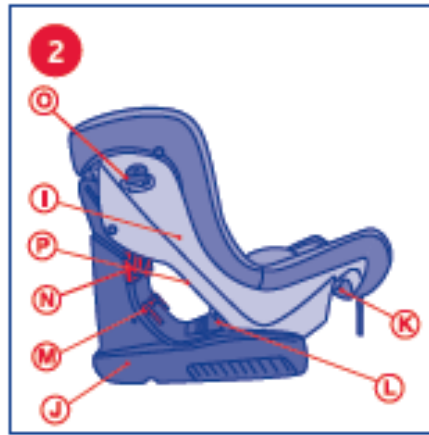
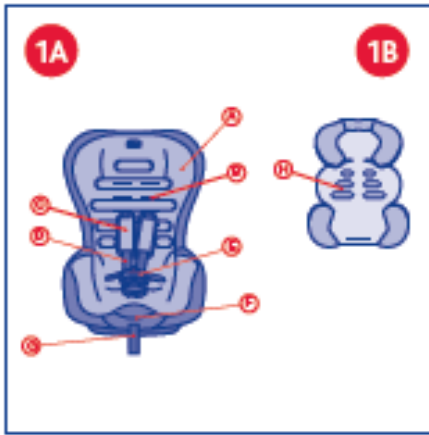

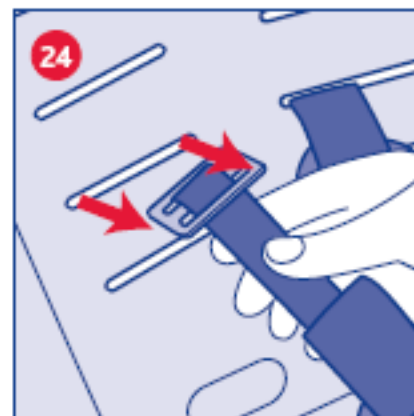
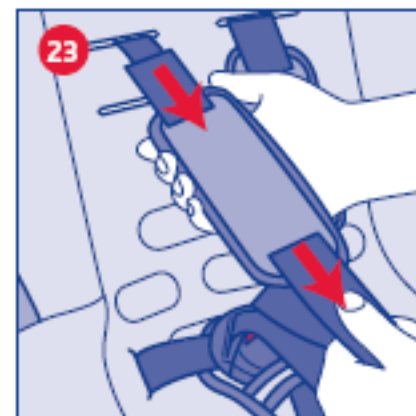
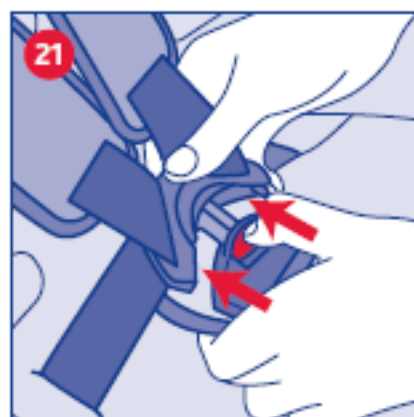
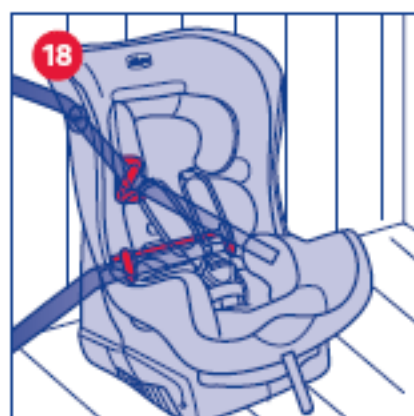
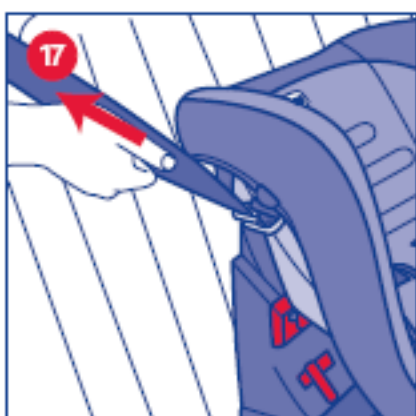
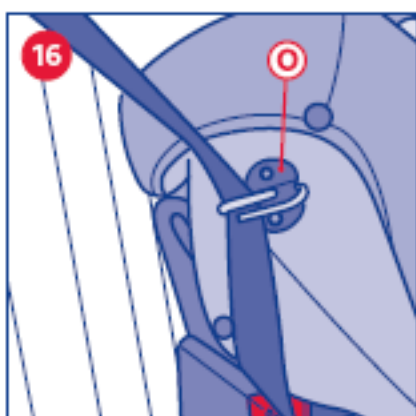
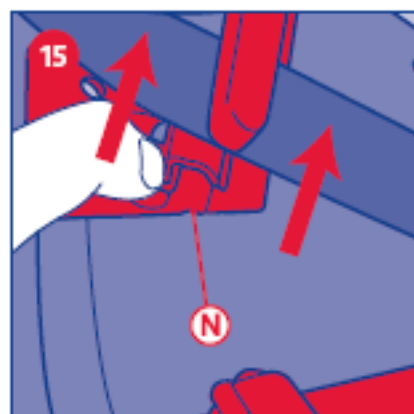
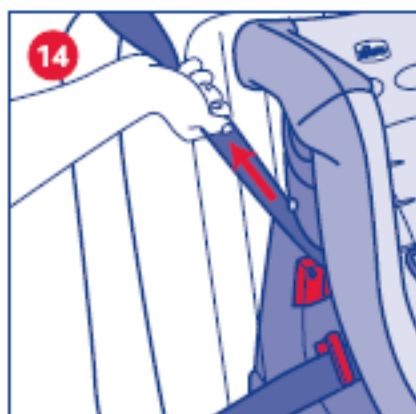
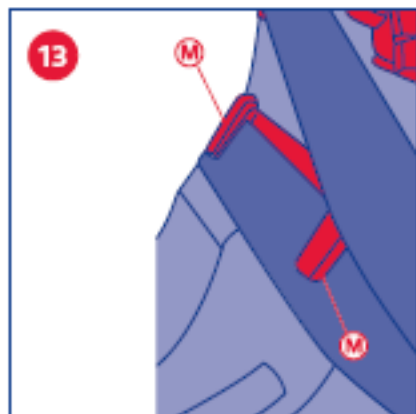

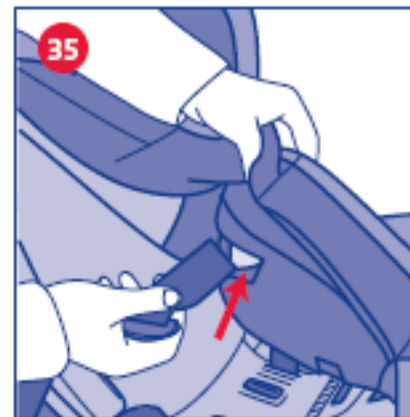
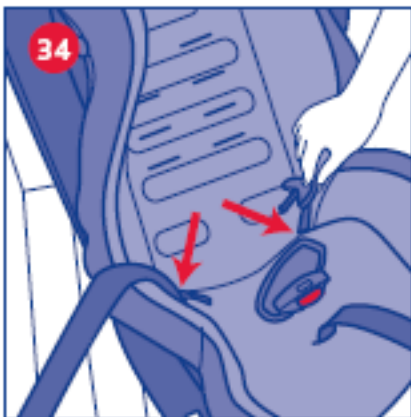
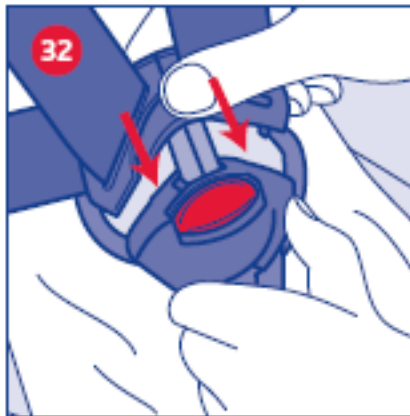
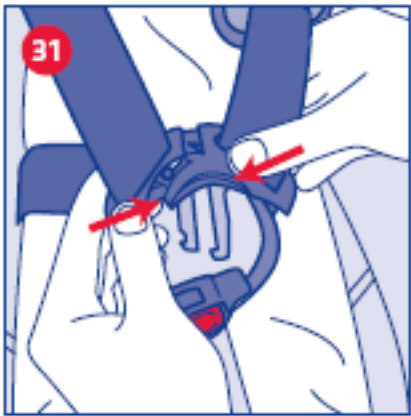
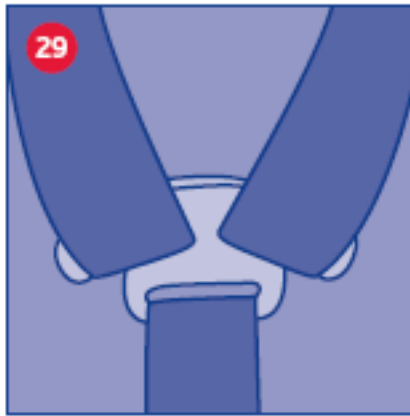
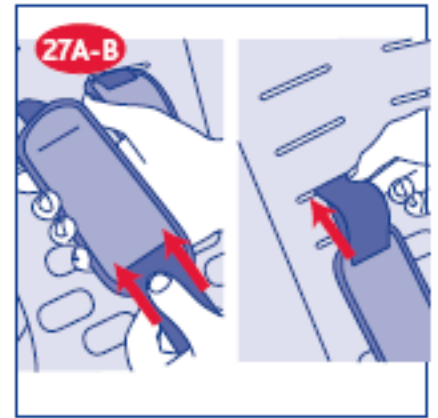
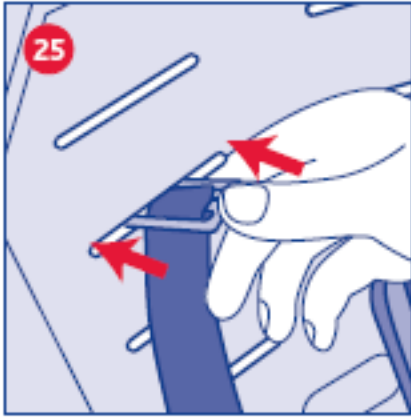

# Instruções de utilização

## MUITO IMPORTANTE: LEIA IMEDIATAMENTE

Efetue a montagem e a instalação do produto seguindo escrupulosamente as instruções. Não permita que alguém possa utilizar o produto sem ter lido as instruções.

Conserve este manual para consultas futuras.

**ATENÇÃO!** Com base nas estatísticas sobre os acidentes, geralmente os bancos de trás do veículo são mais seguros do que o banco da frente. Portanto é aconselhável instalar a cadeira auto num dos bancos de trás, nomeadamente no banco do meio que é considerado o mais seguro. Por isso, desde que esteja equipado com um cinto de segurança com 3 pontos de fixação, é no banco do meio que é aconselhável instalar a cadeira auto.

Recomenda-se que todos os passageiros a bordo sejam informados sobre como retirar a criança da cadeira auto, em caso de emergência.

Nunca coloque esta cadeira auto em bancos posicionados lateralmente ou no sentido contrário à marcha.

Instale a cadeira auto exclusivamente em bancos fixados corretamente na estrutura do automóvel e virados no sentido da marcha. Tome sempre o cuidado de fixar muito bem os bancos do automóvel rebatíveis ou giratórios, pois se não o fizer, em caso de acidente podem representar um perigo.

Tenha o cuidado de instalar a cadeira auto de modo a que esta não entre em contacto com um banco móvel ou com a porta do automóvel.

Nunca instale a cadeira auto num banco de automóvel equipado apenas com um cinto de segurança horizontal (com 2 pontos de fixação).

Nenhuma cadeira auto pode garantir a segurança total da criança em caso de acidente, mas a utilização deste produto reduz o risco de ferimentos e morte da criança.

O risco de lesões graves para a criança, não só em caso de acidente, mas também noutras situações (por exemplo, travagens bruscas) aumenta se não forem seguidas escrupulosamente as indicações fornecidas neste livro de instruções. Verifique sempre se a cadeira auto está fixada corretamente no banco do automóvel.

Se a cadeira auto estiver danificada, deformada ou excessivamente desgastada, deve ser substituída: poderá ter perdido as características originais de segurança.

Nunca efetue modificações ou acréscimos no produto sem a aprovação do fabricante.

Não utilize acessórios, peças de substituição e componentes não fornecidos pelo fabricante.

Nunca deixe a criança na cadeira auto sem vigilância, por nenhum motivo.

Nunca deixe a cadeira auto no banco sem estar devidamente fixada: poderá cair sobre os passageiros do veículo e feri-los.

Não coloque nenhum objeto que não seja um acessório aprovado para o produto, entre o banco do automóvel e a cadeira auto nem entre a cadeira e a criança: em caso de acidente, a cadeira auto poderá não funcionar corretamente.

Se o veículo ficar parado ao sol é aconselhável tapar a cadeira auto.

Após um acidente, ainda que ligeiro, a cadeira pode ter sofrido danos não visíveis a olho nu, por isso é necessário substituí-la.

Não utilize cadeiras em segunda mão. Poderão ter sofrido danos estruturais não visíveis a olho nu mas que comprometem a segurança do produto.

A sociedade ARTSANA declina qualquer responsabilidade pelo uso impróprio do produto.

O forro deve ser substituído exclusivamente por um outro aprovado pelo produtor pois constitui parte integrante da cadeira auto. A cadeira auto nunca deve ser utilizada sem o forro, para não comprometer a segurança do seu filho.

Certifique-se de que o cinto de segurança do automóvel não está torcido. Evite que este último ou componentes da cadeira auto fiquem entalados na porta ou em contacto com pontos cortantes. Se o cinto apresentar cortes ou estiver desfiado, é necessário substituí-lo.

Certifique-se de que os objetos transportados dentro do automóvel estão fixados corretamente, nomeadamente na prateleira posterior, pois em caso de acidente ou travagem brusca poderão chocar com os passageiros e feri-los.

Certifique-se de que todos os passageiros do automóvel utilizam o cinto de segurança, não só para a sua própria segurança, mas também porque durante a viagem, em caso de acidente ou paragem brusca podem ferir a criança.

Durante as viagens longas, pare frequentemente. A criança cansa-se facilmente. Não retire a criança da cadeira auto enquanto o automóvel estiver em movimento, por nenhum motivo. Se a criança necessitar de atenção, pare num local seguro.

## ÍNDICE

- Descrição das peças
- Características do produto
- Regras de utilização do produto e requisitos do banco do automóvel
- Instalação da cadeira auto no automóvel Grupo 0+ (0-13 kg)
- Instalação da cadeira auto no automóvel Grupo 1 (9-18 kg)
- Regulação da altura das correias dos ombros
- Colocação da criança na cadeira auto
- Limpeza e manutenção

## DESCRIÇÃO DOS COMPONENTES

### Fig. 1 (Frente)

- A. Forro
- B. Ranhuras para regulação em altura das correias dos ombros
- C. Protetores das correias dos ombros
- D. Correias dos ombros
- E. Fecho
- F. Bolso de cobertura do botão de regulação dos cintos
- G. Correia de regulação dos cintos
- H. Almofada redutora

### Fig. 2 (Perfil)

- I. Cadeira
- J. Base
- K. Manípulo de reclinção
- L. Guias de passagem da correia horizontal do cinto auto, com 3 pontos de fixação (exclusivamente para o Gr. 0+)
- M. Guias de passagem da correia horizontal do cinto auto, com 3 pontos de fixação (exclusivamente para o Gr. 1)
- N. Mola de bloqueio da correia diagonal do cinto auto, com 3 pontos de fixação (exclusivamente para o Gr. 1)
- O. Guia de passagem da correia diagonal do cinto auto (para ambos os grupos)
- P. Placa de fixação dos cintos (Veja também Fig. 22)

## CARACTERÍSTICAS DO PRODUTO

Esta cadeira auto está certificada de acordo a Norma NBR 14400 e o Regulamento n.º 44 extensão série 4 para o “Grupo 0+/1”, para o transporte de crianças desde o nascimento até 18 kg de peso (0 aos 3 anos, aproximadamente)

Este é um dispositivo de retenção para crianças do tipo “Universal”, portanto, a cadeira auto pode ser utilizada em qualquer modelo de automóvel..

**ATENÇÃO!** “Universal” significa que é compatível com a maior parte, mas não todos os modelos de bancos de automóvel.

### AVISO IMPORTANTE

1. Este é um dispositivo de retenção para crianças da categoria “Universal”. Ele é apropriado para uso geral em veículos e se adapta na maioria, mas não em todos os assentos de carros. Certificado de acordo com a Norma NBR 14400 e o Regulamento n.º 44 extensão série 4 e compatível com a maior parte dos bancos de automóvel, mas não todos.

2. A correta adaptação é apropriada se o fabricante do veículo declarar no manual que o veículo aceita um dispositivo de retenção para crianças “Universal”, para a faixa etária em questão.

3. Este dispositivo de retenção é classificado como “Universal”, segundo critérios de homologação mais rigorosos do que em relação a modelos anteriores que não dispõem do presente aviso.

4. É adequado exclusivamente para veículos equipados com cinto de segurança com 3 pontos de fixação, estático ou com enrolador, certificado de acordo com a Norma NBR 14400 e o Regulamento UNI/ECE N° 16.

## REGRAS DE UTILIZAÇÃO RELATIVAS AO PRODUTO E REQUISITOS NECESSÁRIOS DO BANCO DO AUTOMÓVEL

**ATENÇÃO!** Respeite escrupulosamente as seguintes regras de utilização do produto e requisitos do banco do automóvel: caso contrário, comprometerá as condições de segurança.

Esta cadeira auto está certificada exclusivamente para o transporte de crianças de peso compreendido entre 0 e os 18 kg (desde o nascimento até aos 3 anos, aproximadamente).

O banco do automóvel deve estar equipado com cinto de segurança de 3 pontos, estático ou com enrolador, certificado de acordo com a Norma NBR 14400 e o Regulamento UNI/ECE N°16. (Fig. 3).

**ATENÇÃO!** Nunca instale a cadeira auto num banco do automóvel equipado apenas com um cinto de segurança abdominal, de dois pontos de fixação (Fig. 4).

A cadeira auto deve ser instalada em qualquer um dos bancos traseiros. Nunca utilize a cadeira auto em bancos posicionados lateralmente ou virados para o sentido oposto ao da marcha ou no banco dianteiro (Fig. 5).

Este produto destina-se exclusivamente à utilização como cadeira auto e não deve ser utilizado em casa.

### INSTALAÇÃO DA CADEIRA AUTO NO VEÍCULO Grupo 0+ (0-13 kg)

**ATENÇÃO!** Os pontos através dos quais deve passar o cinto de segurança, para instalar a cadeira para o Grupo 0+ (0-13 kg) são assinalados em AZUL.

**ATENÇÃO!** Nunca utilize o redutor se o bebê tiver um peso superior a 6 kg.

1. Regule a cadeira auto na posição de máxima reclinção, utilizando para o efeito o manípulo K (Fig. 6)

2. Posicione a cadeira auto no banco do automóvel, virada no sentido contrário à marcha (Fig. 7).

3. Passe o cinto de segurança do automóvel, com 3 pontos de fixação, entre o assento e a base da cadeira auto e aperte-o no fecho existente no banco, passando a correia horizontal através das específicas guias azuis L, existentes na parte de trás do encosto da cadeira auto (Fig. 8).

4. Estique o máximo possível a correia horizontal do cinto de segurança e faça-a passar através da específica guia O, que se encontra do mesmo lado de quem está a efetuar a instalação (Fig. 9).

5. Certifique-se de que a cadeira auto esteja instalada corretamente, que o cinto de segurança esteja bem esticado e que a cadeira auto esteja bem fixada e aderente ao banco do automóvel. Caso contrário, repita as operações de instalação, desde o início (Fig. 10)

**ATENÇÃO!** Certifique-se sempre de que o cinto esteja distribuído uniformemente em todos os pontos e que não esteja torcido.

**ATENÇÃO!** NUNCA passe o cinto de segurança do automóvel em posições diferentes das indicadas.

### **INSTALAÇÃO DA CADEIRA AUTO NO VEÍCULO** **Grupo 1 (9-18 kg)**

**ATENÇÃO!** Quando a cadeira auto for utilizada para o Grupo 1 (de 9 a 18 kg), instale-a sempre no sentido da marcha.

Se o automóvel estiver equipado com um regulador de altura do cinto, fixe-o na posição mais baixa. Em seguida, certifique-se de que o regulador do cinto se encontra numa posição recuada (ou no máximo alinhada) em relação ao banco do automóvel.

**ATENÇÃO!** Os pontos através dos quais deve passar o cinto de segurança, para instalar a cadeira para o Grupo 1 (9-18 kg) são assinalados em VERMELHO.

1. Regule a cadeira auto na posição de máxima inclinação, utilizando para o efeito o manípulo K (Fig. 6)
2. Posicione a cadeira auto no banco onde a pretende instalar, virada no sentido da marcha. (Fig. 11).
3. Segure o cinto de segurança do automóvel e passe-o entre a base e o assento, apertando-o no lado oposto (Fig. 12)
4. Passe a correia horizontal do cinto de segurança (correia abdominal) por baixo das duas específicas guias vermelhas de passagem do cinto M (Fig. 13)
5. Estique o máximo possível o cinto, puxando-o pela correia diagonal (Fig. 14).
6. Com um dedo aperte o botão existente na mola de bloqueio N que se encontra do lado de quem efetua a instalação e introduza lá dentro a correia diagonal do cinto. Em seguida, solte o botão que volta automaticamente à posição de bloqueio. Estique de novo o cinto o máximo possível (Fig. 15).
7. Passe a parte superior do cinto diagonal dentro da guia O (Fig. 16).
8. Estique de novo o máximo possível, para que a cadeira auto adira bem ao banco do automóvel, se necessário pressionando o assento da cadeira auto com um joelho (Fig. 17).
9. Certifique-se de que a cadeira auto esteja instalada corretamente, que o cinto de segurança esteja bem esticado e que a cadeira auto esteja bem fixada e aderente ao banco do automóvel. Caso contrário, repita as operações de instalação, desde o início (Fig. 18)

**ATENÇÃO!** Certifique-se sempre de que o cinto esteja distribuído uniformemente em todos os pontos e que não esteja torcido.

**ATENÇÃO!** NUNCA passe o cinto de segurança do automóvel em posições diferentes das indicadas.

### **REGULAÇÃO DA ALTURA DAS CORREIAS DOS OMBROS**

**ATENÇÃO!** As correias dos ombros devem estar sempre adaptadas à estatura da criança.

Para uma regulação correta, as correias devem sair das ranhuras da cadeira auto à mesma altura dos ombros da criança (Fig. 19)

Para a regulação, efetue as seguintes operações:

1. Coloque a cadeira auto na posição de máxima inclinação, utilizando para o efeito o manípulo K (Fig. 6).
2. No interior do bolso F, pressione o botão de regulação dos cintos e, ao mesmo tempo, segure nos 2 cintos D da cadeira, por baixo das correias dos ombros e puxe para si, para os alargar (Fig. 20).
3. Desaperte as correias, premindo o botão vermelho, existente no fecho (Fig. 21).
4. Retire as extremidades das correias da placa de fixação P que se encontra atrás do encosto (Fig. 22)
5. Puxe as correias, pela parte da frente, para removê-las do encosto e dos protetores acolchoados (Fig. 23).
6. Remova os protetores acolchoados: extraia as fivelas de fixação, girando-as, através das respectivas ranhuras do encosto (Fig. 24).
7. Volte a introduzir as fivelas de fixação dentro das respectivas ranhuras do encosto à altura desejada (Fig. 25).
8. Fixe as duas linguetas no fecho para verificar mais facilmente a orientação correta das correias dos ombros (Fig. 26).
9. Introduza as duas extremidades das correias, primeiro através dos protetores acolchoados, depois nas ranhuras do encosto e na placa de fixação das correias dos ombros (Fig. 27).
10. Introduza novamente as duas extremidades das correias na placa (Fig. 28).
11. Certifique-se de que tanto a placa de fixação como as extremidades das correias se apresentam conforme indicado na figura (Fig. 29).

**ATENÇÃO!** Certifique-se de que as correias não estejam torcidas.

### **COLOCAÇÃO DA CRIANÇA NA CADEIRA AUTO**

1. Folgue e desaperte as correias dos ombros da cadeira auto, exatamente como indicado no parágrafo "REGULAÇÃO DA ALTURA DAS CORREIAS DOS OMBROS", (Fig. 20 e 21).

2. Sente a criança na cadeira auto (Fig. 30).

**ATENÇÃO!** Certifique-se sempre de que o corpo da criança esteja bem aderente ao encosto da cadeira auto e que a correia separadora de pernas esteja posicionada corretamente.

3. Segure nos cintos e FAÇA UNIR as duas linguetas do fecho (Fig. 31).

4. Empurre com firmeza as duas linguetas unidas dentro do fecho até ouvir um estalido. Para garantia de segurança, as duas linguetas do fecho foram realizadas de modo a impedir a introdução no fecho de apenas uma delas ou de uma de cada vez (Fig. 32).

5. Para esticar as correias de retenção da cadeira auto, puxe a correia de regulação dos cintos G até estes aderirem bem ao corpo da criança (Fig. 33).

**ATENÇÃO!** À altura dos ombros da criança, deve ser possível introduzir um dedo entre o cinto e o corpo da criança.

**ATENÇÃO!** Certifique-se de que os cintos não estão torcidos.

## LIMPEZA E MANUTENÇÃO

As operações de limpeza e manutenção devem ser efetuadas exclusivamente por um adulto.

### LIMPEZA DO FORRO

O forro da cadeira auto é completamente removível e lavável à mão ou na máquina a 30°C. Para a lavagem, siga escrupulosamente as instruções da etiqueta do forro, onde poderá encontrar alguns dos seguintes símbolos de lavagem:

 Lavagem na máquina a 30°C

 Lavagem à mão

 Não utilize lixívia

 Não limpe a seco

 Não seque na máquina

 Não passe a ferro

Nunca utilize detergentes abrasivos nem solventes.

Não centrifugue o forro e deixe-o secar sem torcer.

Para remover o forro, é necessário primeiro retirar os cintos, operação para a qual deve consultar o parágrafo “REGULAÇÃO DA ALTURA DAS CORREIAS DOS OMBROS” (Fig. 20 à Fig. 23).

Uma vez terminada a remoção dos cintos do encosto (Fig. 34), remova o forro do assento da cadeira auto, retirando as proteções acolchoadas e as duas extremidades do cinto das respectivas aberturas existentes no forro.

Para montar novamente o forro e os cintos, é necessário: Voltar a colocar o forro no assento da cadeira auto, passando as duas extremidades do cinto nas respectivas aberturas existentes no mesmo (Fig. 35).

Em seguida, repita exatamente as operações descritas desde a Fig. 26 até à Fig. 29 do parágrafo “REGULAÇÃO DA ALTURA DAS CORREIAS DOS OMBROS”.

### LIMPEZA DOS COMPONENTES DE PLÁSTICO E DE METAL

Para a limpeza dos componentes de plástico ou de metal esmaltado, utilize um pano úmido. Nunca utilize detergentes abrasivos ou solventes. As partes móveis da cadeira auto não devem, de modo algum, ser lubrificadas.

### CONTROLE DA INTEGRIDADE DOS COMPONENTES

Recomenda-se que verifique regularmente a integridade e o estado de desgaste dos seguintes componentes:

**Forro:** certifique-se de que as partes acolchoadas não estejam a se desfazer e que não estejam a sair do revestimento. Verifique o estado das costuras que devem estar intactas.

**Cintos:** verifique se o material têxtil se encontra desfiado e se existe uma redução evidente da espessura das correias do cinto na zona da correia de regulação, entre as pernas, nas correias dos ombros.

**Materiais plásticos:** verifique o estado de desgaste de todos os componentes de plástico que não devem apresentar sinais evidentes de deterioração nem desbotamento.

**ATENÇÃO!** Se a cadeira auto estiver deformada ou excessivamente desgastada, deve ser substituída: poderá ter perdido as características originais de segurança.

### CONSERVAÇÃO DO PRODUTO

Quando a cadeira auto não estiver instalada no veículo, recomenda-se que a guarde num local seco, longe de fontes de calor e ao abrigo do pó, umidade e luz solar direta.

### ELIMINAÇÃO DO PRODUTO

Atingido o limite de utilização previsto para a cadeira auto, deixe de usá-la e coloque-a no lixo. Por respeito pelo ambiente, separe os diferentes tipos de resíduos de acordo com a legislação vigente no seu País.

### PARA MAIS INFORMAÇÕES:

Artsana Brasil Ltda.

Atendimento ao Consumidor

Rua Vigário Taques Bitencourt, 74 - Santo Amaro  
São Paulo - SP

Fone: (11) 2246-2100

e-mail: atendimento@chicco.com.br

site: www.chicco.com.br