

# Panasonic

MANUAL DE  
INSTRUÇÕES

TC-20KL03  
TC-29KL03  
TC-20KM03  
TC-29KM03  
TV EM CORES

**Panasonic**

Antes de ligar o aparelho, leia atentamente  
todas as instruções contidas neste manual.

Proteger o Meio Ambiente é dever de todos.

# Precauções

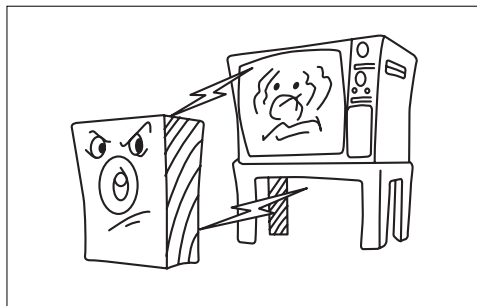

Evite aproximar objetos imantados do televisor para não manchar a tela (Ex.:caixas acústicas). Evite movimentar o televisor em funcionamento, pois poderá ocasionar manchas na tela. Em caso de necessidade de locomoção, desligue-o e somente ligue após 30 minutos aproximadamente (tempo necessário para que o sistema de desmagnetização do televisor funcione adequadamente.)

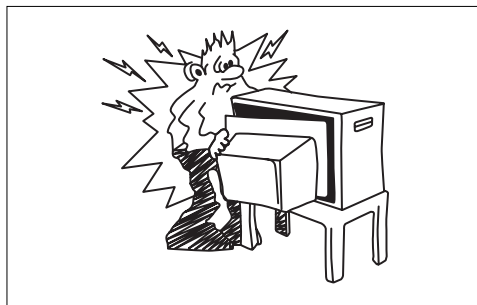

Nunca abra o aparelho: existe a possibilidade de ocorrer choque elétrico com grave prejuízo à saúde e podendo até ser fatal.



Sempre que o televisor não for utilizado por vários dias, ou quando houver chuvas com raios, desligue o cabo de força da tomada e desconecte o fio da antena.

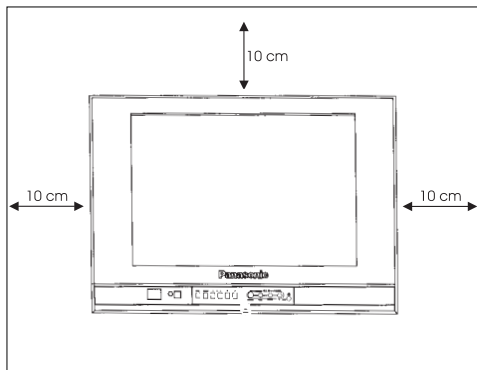

Certifique-se de colocar o aparelho sobre um móvel firme que suporte o peso da televisão.

Assegure-se de deixar espaço igual ou maior que 10cm em todos os lados, conforme ilustração ao lado.

# Precauções

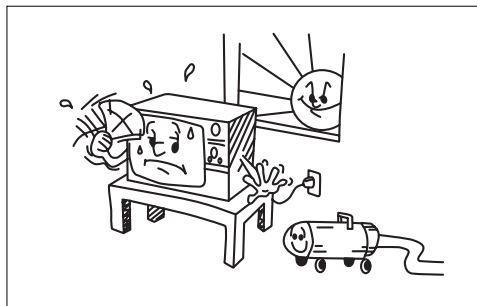

Evite colocar o aparelho exposto à luz solar ou em lugares úmidos.

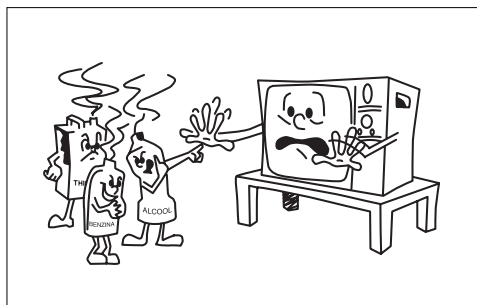

Não limpe o aparelho com benzina, álcool, thinner ou outros produtos químicos. Use um pano macio e umedecido em água e sabão neutro.

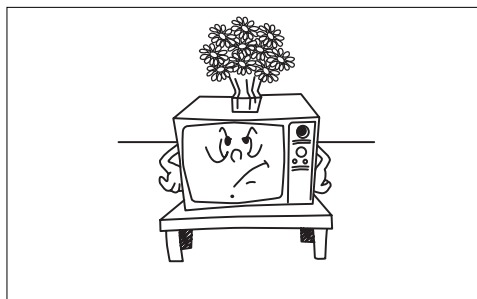

Não coloque sobre o televisor: recipientes com água, moedas, grampos, etc; pois podem cair dentro do aparelho e provocar avarias nos componentes eletrônicos.

OBS.: Não coloque também, sobre ou próximo ao aparelho, velas acesas para evitar incêndios.

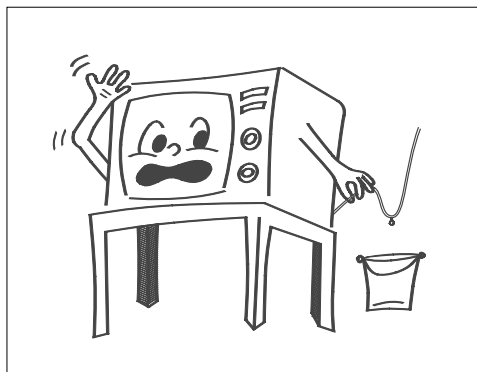

Ao instalar o cabo da antena no televisor instale-o com folga, para que quando a água da chuva escorrer pelo cabo não molhe o aparelho internamente causando danos às peças.

Evite instalar o cabo esticado.

# Localização dos Controles

Vista Frontal do Aparelho

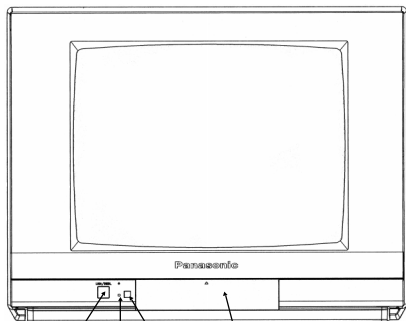

Tecla Liga/Desliga

Sensor do Controle Remoto

Luz Indicadora de "Stand By" (Modo Espera)

Vista Traseira do Aparelho

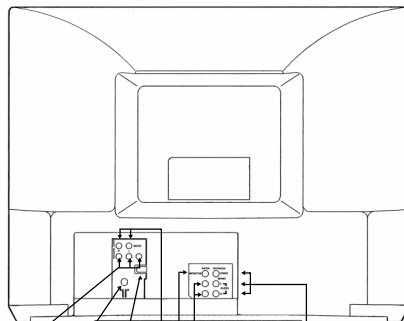

\* Entradas para DVD

Terminal da antena

Entradas de Vídeo/Áudio

Saída de Áudio (P/ Amplif. de Áudio)

Saída de Vídeo (P/ Monitor)

\* Entrada de Áudio

\* Saída do Cabo de força

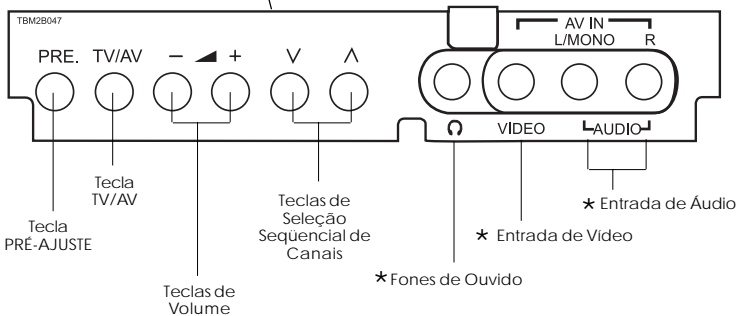

\* Somente para os modelos TC-20KM03 e TC-29KM03

# Localização dos controles

## CONTROLE REMOTO

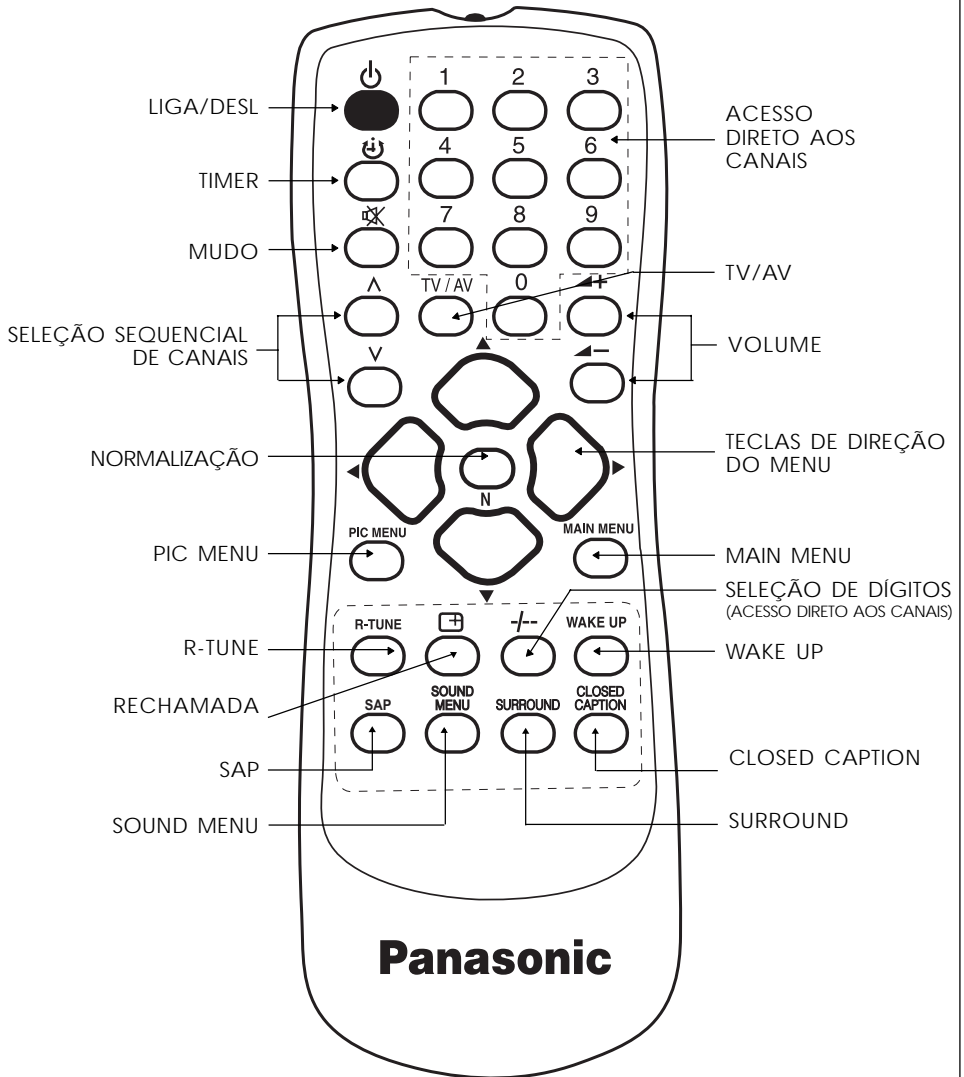

# Controle Remoto

## Colocação das pilhas

- 1 Retire a tampa do compartimento de pilhas localizada na parte traseira do controle remoto, pressionando a trava para frente e levantando-a para fora do compartimento.
- 2 Coloque as pilhas no compartimento, conforme a polaridade indicada no seu fundo.
- 3 Para fechá-la, encaixe as duas garras inferiores existentes na tampa do compartimento e pressione a trava.

1

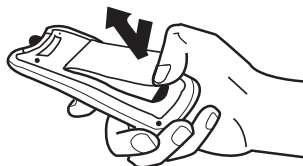

2

2 Pilhas tamanho "AA"

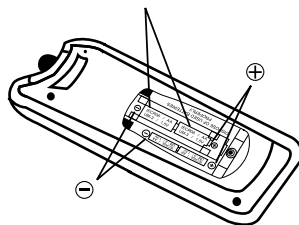

3

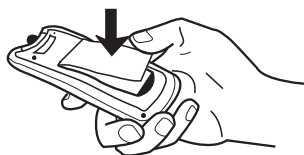

## Precauções ao trocar as pilhas

- 1 As pilhas devem ser substituídas aos pares.
- 2 Não utilize pilhas novas com usadas.
- 3 Não misture tipos diferentes de pilhas, por exemplo, pilhas comuns com alcalinas.
- 4 Não tente recarregar, curto-circuitar, abrir, esquentar ou queimar as pilhas usadas.
- 5 Retire as pilhas caso não utilize o transmissor por um longo período de tempo.
- 6 Preferencialmente utilize pilhas Panasonic.

### Nota:

Este transmissor de controle remoto usa 2 pilhas de tamanho "R6" (AA).



Após o uso, as pilhas contidas neste produto poderão ser dispostas em lixo doméstico.

# Instalação

## Conexão de antena externa

Para obter uma melhor qualidade de áudio e vídeo são necessários uma antena externa, cabos corretos (75 ohms coaxial ou 300 ohms paralelo) e um plugue terminal correto (75 ohms).

Seu representante local de serviços de televisor pode ajudá-lo na obtenção do sistema e acessórios corretos para antena na sua localidade.

Quaisquer outras formas de instalação, incrementação dos sistemas existentes ou acessórios requisitados e os custos são de responsabilidade do proprietário.

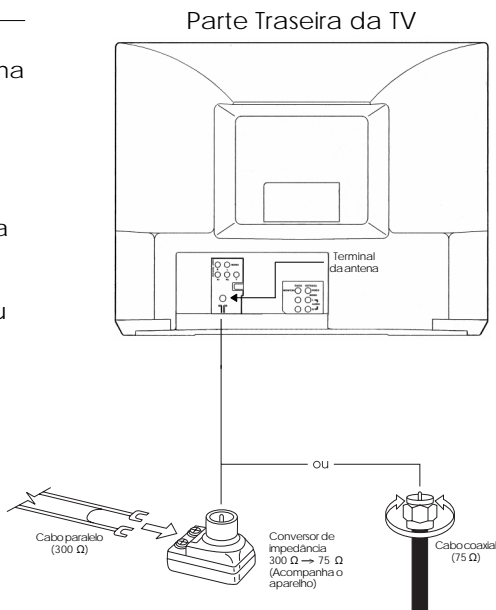

## Conexões

### Videocassete

Para conexão de videocassete proceda da seguinte forma:

- 1 Conecte os terminais de saída de vídeo e áudio do videocassete nos terminais de entrada de vídeo e áudio localizados na parte traseira da TV.
- 2 Pressione a tecla de seleção TV/AV para o modo AV e coloque o videocassete em funcionamento.
- 3 Para retornar ao modo TV; pressione a tecla TV/ AV novamente.

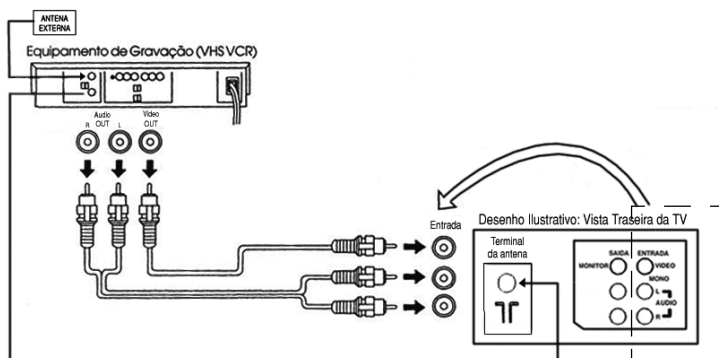

#### NOTA:

Para utilizar a entrada AV, conecte os cabos de saída de áudio e vídeo do video game aos terminais de entrada de áudio e vídeo do televisor.

Os cabos de conexão não são fornecidos.

# Conexões

## Como conectar o terminal de entrada do sinal de DVD (Para os modelos TC-20KM03 / TC-29KM03)

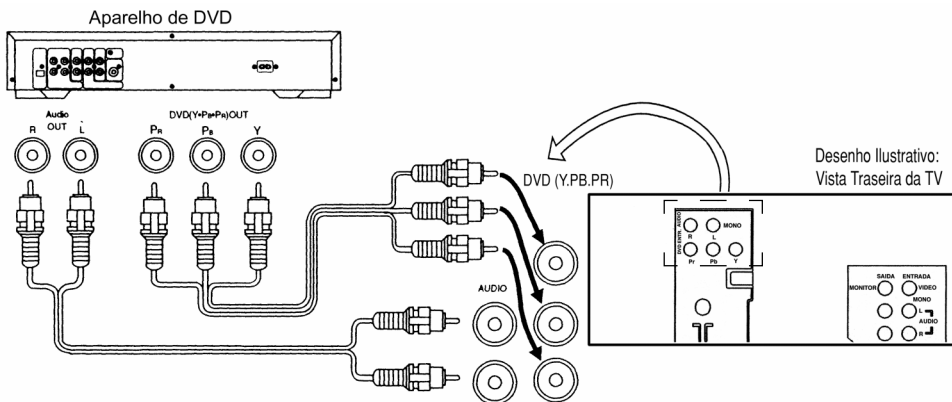

### OBSERVAÇÃO:

Os cabos de conexões indicados na figura, não acompanham o aparelho.

## Como conectar o terminal de saída do MONITOR a outro equipamento

No terminal MONITOR temos o sinal com a mesma imagem e som que está sendo transmitido. Esse terminal é utilizado para gravar o programa que está sendo assistido.

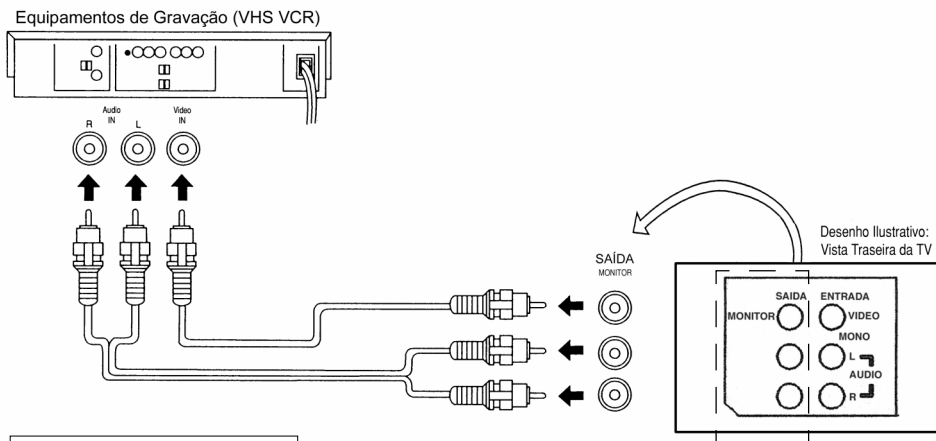

### OBSERVAÇÃO:

Os cabos de conexões indicados na figura, não acompanham o aparelho.



# Operação no televisor \_\_\_\_\_



- 1 **Chave Liga/Desl.**  
Pressione esta chave para ligar o aparelho. Para desligá-lo, pressione-a novamente.

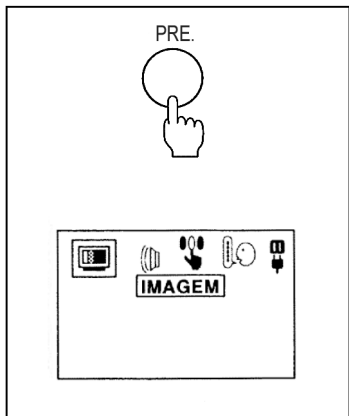

- 2 **Tecla PRE.**  
Pressione esta tecla para ter acesso ao menu de ícones do menu principal (MAIN MENU). Pressione sucessivamente a tecla de volume (+) ou (-) para selecionar uma das funções de ajuste: IMAGEM, SOM, FUNÇÕES, IDIOMA e PRÉ-AJUSTE.  
Após selecionar a função desejada, pressione a tecla de seleção sequencial de canais (V) ou (Λ) para escolher a função de ajuste desejada. Em seguida, pressione a tecla de volume (+) ou (-) para ajustar a função.  
Pressione 2 vezes a tecla PRE. para sair do menu principal ou espere alguns segundos e a tela automaticamente sairá do menu principal (exceto para função de pré-ajuste).

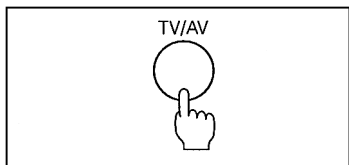

- 3 **Tecla de seleção TV / AV**  
Pressione a tecla **TV / AV** para selecionar o modo **TV** ou **AV**.  
\* Para modelos TC-20KM03 e TC-29KM03, selecione conforme a seqüência:

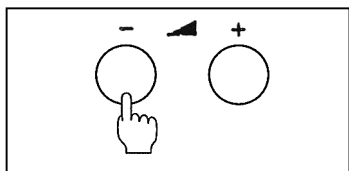
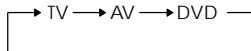

- 4 **Tecla de VOLUME**  
Pressione estas teclas para ajuste do nível de som.

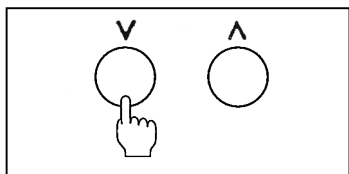

- 5 **Tecla de seleção sequencial de canais**  
Pressione estas teclas para seleção de canais.

# Operações Gerais

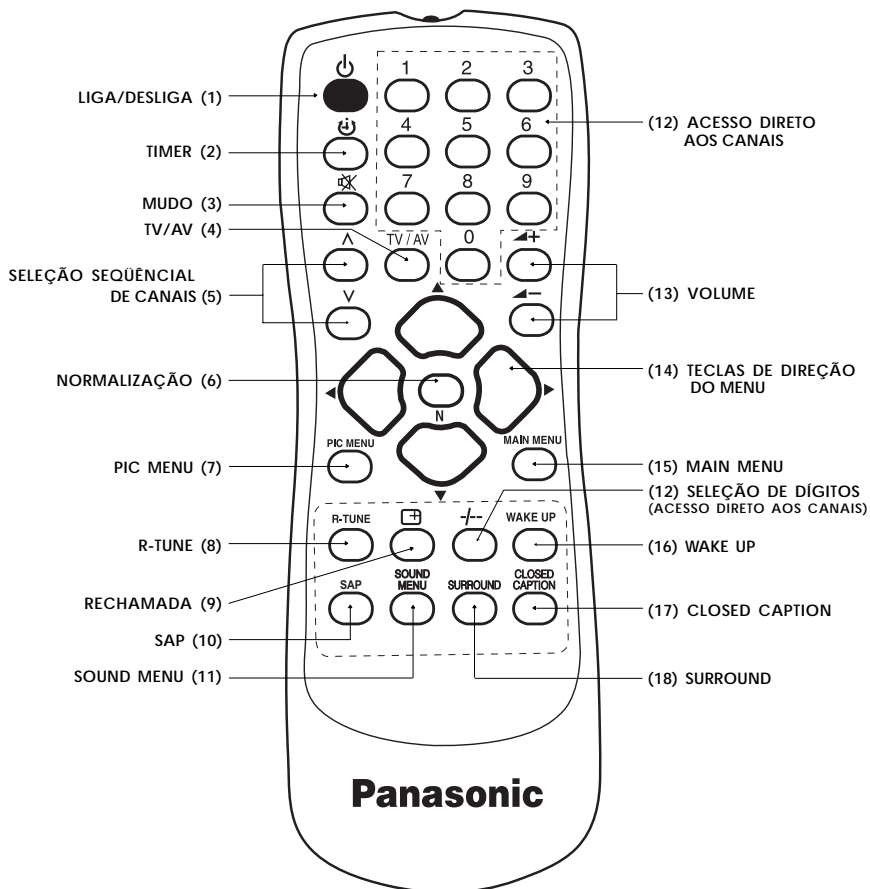

1.



## Tecla Liga/Desliga (“” condição de espera)

Para ligar o televisor através desta tecla, a chave Liga/desliga do painel do televisor deverá estar na posição **Liga**. Para desligá-la (condição de espera) aperte-a novamente. Estando o televisor desligado pelo controle remoto (na condição de espera) é possível ligá-lo também utilizando as teclas de Seleção sequencial de canais.

### Notas:

- Deixar o aparelho no modo de espera não ocasiona nenhum dano e o consumo de energia é mínimo.
- É aconselhável periodicamente desligar o televisor pela chave Liga/desliga, pois ao ligar novamente após 30 minutos, o circuito de desmagnetização do tubo de imagem é acionado.
- Em caso de ausência, é aconselhável desligar o aparelho pela chave Liga/desliga, desconectar a antena e o cabo de força da tomada.

# Operações Gerais

2.



## Tecla TIMER (🕒)

Este televisor pode ser ajustado para desligar após um período determinado de tempo.

Pressionando a tecla TIMER (🕒) pode-se selecionar o tempo para 30, 60 ou 90 minutos.

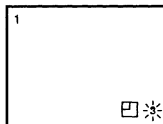
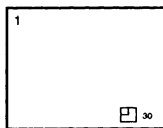
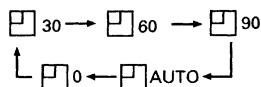

Nos três minutos finais, antes do televisor desligar, a indicação do tempo começará a piscar.

### Notas:

- Selecionando o modo AUTO, o televisor desligará (condição de espera), 5 minutos após o encerramento da transmissão pela emissora de TV.
- O modo AUTO não opera quando o televisor estiver no modo AV.

Para cancelar a função TIMER (🕒), ajuste o tempo para "0" pressionando a tecla TIMER ou desligue o aparelho através da chave Liga/desliga do painel do televisor.

3.



## Tecla MUDO (🔇)

Pressione esta tecla para interromper momentaneamente o som. O símbolo (🔇) aparecerá na cor vermelha.

Para cancelar esta função, pressione-a novamente.

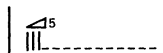

4.

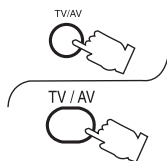

## Tecla TV/AV

Pressione esta tecla para selecionar o modo TV ou AV.

\* Para os modelos TC-20KM03 e TC-29KM03, selecione conforme a sequência:

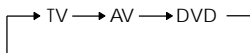

5.

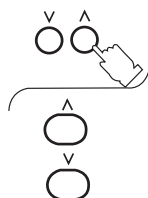

## Tecla de seleção sequencial de canais

Pressione estas teclas para selecionar os canais programados na sequência crescente ou decrescente.

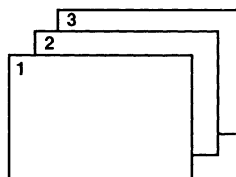

# Operações Gerais

---

6.



## Tecla "N" (Normalização)

Pressione esta tecla para ajustar os níveis de ajuste de imagem (cor, brilho, contraste, etc) ou som (grave, agudo, balanço, modo, surround, AVL), aos níveis pré-ajustados da fábrica.

### Nota:

Para o funcionamento desta função, o menu de ajuste de IMAGEM ou de SOM deve estar ativado.

7.

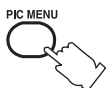

## Tecla PIC MENU (Menu de imagem)

Pressione a tecla Picture Menu para selecionar seqüencialmente o menu de imagem, como segue abaixo.

Na tela	Função
MENU DINÂMICO	Para ambientes muito claros. Este menu seleciona um nível maior de brilho e contraste.
MENU NORMAL	Para ambientes com claridade normal. Este menu seleciona o nível normal de brilho e contraste.
MENU SUAVE	Para ambientes escuros. Este menu seleciona o nível reduzido de brilho e contraste.

8.

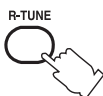

## Tecla R-TUNE

Pressione esta tecla para acessar o último canal a que se assistiu.

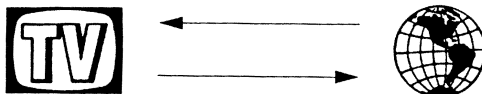

9.



## Tecla RECHAMADA ( )

Pressione a tecla RECHAMADA para exibir o sistema presente. Para cancelar esta função, pressione-a novamente.

# Operações Gerais

---

10.



## Tecla SAP (Segundo Programa de Áudio)

Pressione esta tecla para acessar o programa na linguagem original, isto é, sem dublagem quando transmitido pela emissora.

11.



## Tecla Sound Menu (Menu de Som)

Pressione esta tecla para acessar o menu de som, como segue abaixo:

Na tela	Função
MENU MÚSICA	Som ajustado para programas musicais
MENU DIÁLOGO	Som ajustado para programas de noticiários e entrevistas
MENU CINEMA	Som ajustado para programas de filmes

12.

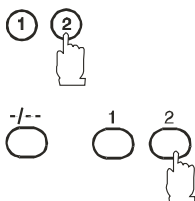

## Acesso direto aos canais (ou Posição de memória)

Pressione estas teclas para selecionar o canal desejado.

Para canais com dois dígitos, pressione a tecla -/-- e na sequência as teclas correspondentes ao número do canal

ex: canal 12 ..... teclas: (-/--) . (1) . (2)

Para acessar canais com 3 algarismos, acionar as teclas com os números correspondentes ao canal desejado.

**Nota:** o acesso aos canais com 3 algarismos, somente é possível se a função **SEL. CANAL** estiver na opção **DIRETO** e a função **ANTENA** em **CABO** (vide Procedimento de Sintonia - Seleção de Canais e ANTENA).

13.

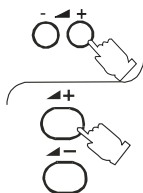

## Tecla de VOLUME (+, -)

Pressione estas teclas para ajustar o nível de som.



### Nota:

Na tela a indicação, será mostrada tanto numericamente quanto graficamente. O nível numérico começa no 0 (zero) sem som, e irá aumentar até 63 com o som no máximo.

# Operações Gerais

14.

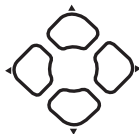

Teclas para o direcionamento dos menus

15.

MAIN MENU



Tecla MAIN MENU

Pressione esta tecla para acessar na tela do televisor o MENU DE ÍCONES.

16.

WAKE UP



Tecla WAKE UP (Despertador)

- 1 Pressione o tecla WAKE UP.
- 2 Pressione o tecla de direção do menu (◀/▶) para fazer o ajuste do despertador. O horário da função WAKE UP irá aumentar ou diminuir de 10 em 10 minutos.

- 3 Ajustado o tempo da função WAKE UP **desligue** o televisor pelo controle remoto para deixar na condição de espera.

Quando o televisor for desligado pelo controle remoto (condição de espera) e se a função WAKE UP estiver programada, o led do painel do televisor permanecerá **piscando**.

Decorridos o tempo programado, o televisor ligará automaticamente.

**Notas:**

- A função WAKE UP poderá ser programada para até 12 horas.
  - Quando o televisor for ligado pela função WAKE UP, a função TIMER será ativada automaticamente para desligar em 90 minutos. Pressione qualquer tecla para cancelar a função TIMER.
  - Em caso de falta de energia elétrica, a função "WAKE UP" será cancelada.
- 4 Para cancelar a função WAKE UP, utilize uma das seguintes maneiras:
    - 4.1 Desligue o televisor através da chave Liga/desliga do painel do aparelho.
    - 4.2 Pressione a tecla de direção do menu (◀/▶) durante a indicação da função WAKE UP, até que o modo desligado seja indicado na tela.
    - 4.3 Pressione a tecla "N" (Normalização) durante a indicação da função WAKE UP na tela.

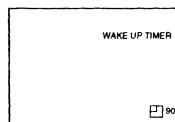
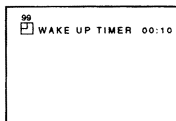
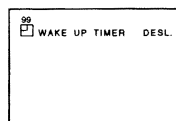

# Operações Gerais

17.



## Tecla Closed Caption (CC)

É uma modalidade de visualização de subtítulos (legendas).

Esta função é utilizada para auxiliar os deficientes auditivos.

**Nota:** Para que esta função tenha efeito, o programa que está sendo assistido (**vídeo ou transmitido pela emissora**) deve conter as informações de visualização de subtítulos.

18.



## Tecla Surround

As vantagens da tecla Surround são enormes. Ao acioná-la, você se sentirá completamente envolvido pelo som como se estivesse em um cinema ou em um concerto.

**Apresentação na tela quando for selecionado o modo surround.**

	Tipo de transmissão	Apresentação na tela
Modo TV	•MONO (incluindo ESTÉREO, MONO e SAP)	SURROUND MONO ↑ SURROUND DESLIGADO
	•ESTÉREO	SURROUND ESTÉREO ↑ SURROUND DESLIGADO
Modo AV	•Selecionar modo AV	SURROUND ESTÉREO ↓ SURROUND MONO ↓ SURROUND DESLIGADO

**Nota:** Se o sinal estéreo for fraco ou estiver em condições não ideais, ou ainda se ocorrer a função MONO automático, recomenda-se que a função "ESTÉREO" seja substituída por MONO. Se algum problema ou algum tipo de efeito não esperado for encontrado em qualquer função do modo surround, recomenda-se que a função "SURROUND DESLIGADO" seja selecionada.

# Lista do Menu Principal

Quando a tecla do "MAIN MENU" do controle remoto ou a tecla "PRE." da TV é pressionada, o menu de ícones aparece na tela permitindo o acesso aos ícones de ajuste de IMAGEM, SOM, FUNÇÕES, IDIOMA e de PRÉ-AJUSTE. Os símbolos ◀▶ são para selecionar as funções através do controle remoto e ⬇️⬆️ são para selecionar através da TV.

Pressione	MAIN MENU	OU	PRE.		
Selecione	◀▶ OU - +	◀▶ OU - +	◀▶ OU - +	◀▶ OU - +	◀▶ OU - +
Símbolo Marca					
Indicação na tela	IMAGEM	SOM	FUNÇÕES	IDIOMA PORTUGUÊS ESPAÑOL ENGLISH	PRÉ-AJUSTE
Pressione	▼ OU ∨	▼ OU ∨	▼ OU ∨	▼ OU ∨	▼ OU ∨
Indicação na tela (exemplo)	<p>MENU DINÂMICO</p> <p>32 COR</p> <p>32 MARENISC</p> <p>32 BRILHO</p> <p>63 CONTRASTE</p> <p>32 NITIDEZ</p> <p>TEM. DE COR NORMAL</p> <p>◀▶ OU ⬆️⬇️</p> <p>MENU DINÂMICO</p> <p>32 COR</p> <p>32 MARENISC</p> <p>32 BRILHO</p> <p>63 CONTRASTE</p> <p>32 NITIDEZ</p> <p>TEM. DE COR NORMAL</p> <p>◀▶ OU ⬆️⬇️</p> <p>MENU DINÂMICO</p> <p>32 COR</p> <p>32 MARENISC</p> <p>32 BRILHO</p> <p>63 CONTRASTE</p> <p>32 NITIDEZ</p> <p>TEM. DE COR NORMAL</p> <p>◀▶ OU ⬆️⬇️</p> <p>MENU DINÂMICO</p> <p>32 COR</p> <p>32 MARENISC</p> <p>32 BRILHO</p> <p>63 CONTRASTE</p> <p>32 NITIDEZ</p> <p>TEM. DE COR NORMAL</p> <p>◀▶ OU ⬆️⬇️</p> <p>MENU DINÂMICO</p> <p>32 COR</p> <p>32 MARENISC</p> <p>32 BRILHO</p> <p>63 CONTRASTE</p> <p>32 NITIDEZ</p> <p>TEM. DE COR NORMAL</p> <p>◀▶ OU ⬆️⬇️</p>	<p>MENÜ MÚSICA</p> <p>52 GRAVE</p> <p>52 AGUDO</p> <p>32 BALANÇO</p> <p>ESTEREO</p> <p>SURROUND</p> <p>DESIGUADO</p> <p>AVL</p> <p>◀▶ OU ⬆️⬇️</p> <p>MENÜ MÚSICA</p> <p>52 GRAVE</p> <p>52 AGUDO</p> <p>32 BALANÇO</p> <p>ESTEREO</p> <p>SURROUND</p> <p>DESIGUADO</p> <p>AVL</p> <p>◀▶ OU ⬆️⬇️</p> <p>MENÜ MÚSICA</p> <p>52 GRAVE</p> <p>52 AGUDO</p> <p>32 BALANÇO</p> <p>ESTEREO</p> <p>SURROUND</p> <p>DESIGUADO</p> <p>AVL</p> <p>◀▶ OU ⬆️⬇️</p> <p>MENÜ MÚSICA</p> <p>52 GRAVE</p> <p>52 AGUDO</p> <p>32 BALANÇO</p> <p>ESTEREO</p> <p>SURROUND</p> <p>DESIGUADO</p> <p>AVL</p> <p>◀▶ OU ⬆️⬇️</p> <p>MENÜ MÚSICA</p> <p>52 GRAVE</p> <p>52 AGUDO</p> <p>32 BALANÇO</p> <p>ESTEREO</p> <p>SURROUND</p> <p>DESIGUADO</p> <p>AVL</p> <p>◀▶ OU ⬆️⬇️</p>	<p>TELA AZUL</p> <p>IGUADO</p> <p>COR POR CANAL</p> <p>NORMAL</p> <p>BLOQUEIO</p> <p>DESIGUADO</p> <p>VCR/GAME</p> <p>DESIGUADO</p> <p>FAZDO</p> <p>DESIGUADO</p> <p>MOD</p> <p>DESIGUADO</p> <p>MOD / MODO</p> <p>DESIGUADO</p> <p>◀▶ OU ⬆️⬇️</p> <p>TELA AZUL</p> <p>IGUADO</p> <p>COR POR CANAL</p> <p>NORMAL</p> <p>BLOQUEIO</p> <p>DESIGUADO</p> <p>VCR/GAME</p> <p>DESIGUADO</p> <p>FAZDO</p> <p>DESIGUADO</p> <p>MOD</p> <p>DESIGUADO</p> <p>MOD / MODO</p> <p>DESIGUADO</p> <p>◀▶ OU ⬆️⬇️</p> <p>TELA AZUL</p> <p>IGUADO</p> <p>COR POR CANAL</p> <p>NORMAL</p> <p>BLOQUEIO</p> <p>DESIGUADO</p> <p>VCR/GAME</p> <p>DESIGUADO</p> <p>FAZDO</p> <p>DESIGUADO</p> <p>MOD</p> <p>DESIGUADO</p> <p>MOD / MODO</p> <p>DESIGUADO</p> <p>◀▶ OU ⬆️⬇️</p> <p>TELA AZUL</p> <p>IGUADO</p> <p>COR POR CANAL</p> <p>NORMAL</p> <p>BLOQUEIO</p> <p>DESIGUADO</p> <p>VCR/GAME</p> <p>DESIGUADO</p> <p>FAZDO</p> <p>DESIGUADO</p> <p>MOD</p> <p>DESIGUADO</p> <p>MOD / MODO</p> <p>DESIGUADO</p> <p>◀▶ OU ⬆️⬇️</p>	<p>IDIOMA</p> <p>PORTUGUÊS</p> <p>ESPAÑOL</p> <p>ENGLISH</p> <p>◀▶ OU ⬆️⬇️</p> <p>LANGUAGE</p> <p>PORTUGUÊS</p> <p>ESPAÑOL</p> <p>ENGLISH</p> <p>◀▶ OU ⬆️⬇️</p>	<p>5</p> <p>CANAL 5</p> <p>PRÉ-AJUSTE</p> <p>SEL. CANAL</p> <p>DEBTO</p> <p>TV</p> <p>ANEBIA</p> <p>INEL. AUTO</p> <p>INEL. MANUAL</p> <p>POSICAO</p> <p>5</p> <p>AURO</p> <p>BEIUMA COR</p> <p>INEL. INA</p> <p>PULS</p> <p>DESIGUADO</p> <p>◀▶ OU ⬆️⬇️</p> <p>5</p> <p>CANAL 5</p> <p>PRÉ-AJUSTE</p> <p>SEL. CANAL</p> <p>DEBTO</p> <p>TV</p> <p>ANEBIA</p> <p>INEL. AUTO</p> <p>INEL. MANUAL</p> <p>POSICAO</p> <p>5</p> <p>AURO</p> <p>BEIUMA COR</p> <p>INEL. INA</p> <p>PULS</p> <p>DESIGUADO</p> <p>◀▶ OU ⬆️⬇️</p> <p>5</p> <p>CANAL 5</p> <p>PRÉ-AJUSTE</p> <p>SEL. CANAL</p> <p>DEBTO</p> <p>TV</p> <p>ANEBIA</p> <p>INEL. AUTO</p> <p>INEL. MANUAL</p> <p>POSICAO</p> <p>5</p> <p>AURO</p> <p>BEIUMA COR</p> <p>INEL. INA</p> <p>PULS</p> <p>DESIGUADO</p> <p>◀▶ OU ⬆️⬇️</p> <p>5</p> <p>CANAL 5</p> <p>PRÉ-AJUSTE</p> <p>SEL. CANAL</p> <p>DEBTO</p> <p>TV</p> <p>ANEBIA</p> <p>INEL. AUTO</p> <p>INEL. MANUAL</p> <p>POSICAO</p> <p>5</p> <p>AURO</p> <p>BEIUMA COR</p> <p>INEL. INA</p> <p>PULS</p> <p>DESIGUADO</p> <p>◀▶ OU ⬆️⬇️</p> <p>5</p> <p>CANAL 5</p> <p>PRÉ-AJUSTE</p> <p>SEL. CANAL</p> <p>DEBTO</p> <p>TV</p> <p>ANEBIA</p> <p>INEL. AUTO</p> <p>INEL. MANUAL</p> <p>POSICAO</p> <p>5</p> <p>AURO</p> <p>BEIUMA COR</p> <p>INEL. INA</p> <p>PULS</p> <p>DESIGUADO</p> <p>◀▶ OU ⬆️⬇️</p> <p>5</p> <p>CANAL 5</p> <p>PRÉ-AJUSTE</p> <p>SEL. CANAL</p> <p>DEBTO</p> <p>TV</p> <p>ANEBIA</p> <p>INEL. AUTO</p> <p>INEL. MANUAL</p> <p>POSICAO</p> <p>5</p> <p>AURO</p> <p>BEIUMA COR</p> <p>INEL. INA</p> <p>PULS</p> <p>DESIGUADO</p> <p>◀▶ OU ⬆️⬇️</p>

Nota: Somente para o Sistema de Cor NTSC aparecerá no menu IMAGEM a função "MATIZ-NTSC".



# Procedimentos de Sintonia

## Seleção de Canais

Selecione o método de visualização de canais mais facilmente identificável.

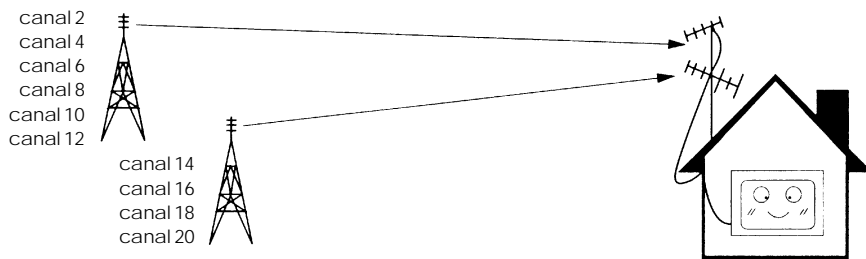

Número do Programa	Exibição de canal	Canal escolhido
1	2	2
2	4	4
3	6	6
4	8	8
5	10	10
6	12	12
7	14	14
8	16	16
9	18	18
10	20	20

### Seleção de Canal em Posição

Quando a seleção de canal está no modo POSIÇÃO, os canais sintonizados em SINT. AUTO, serão memorizados conforme o número do programa.

Número do Programa	Exibição de canal	Canal escolhido
1	-	-
2	2	2
3	-	-
4	4	4
5	-	-
6	6	6
7	-	-
8	8	8
9	-	-
10	10	10

### Seleção de Canal Direta

Quando a seleção de canal está no modo DIRETO, os canais sintonizados em SINT. AUTO, serão memorizados conforme o número do canal da emissora.

# Procedimentos de Sintonia - Seleção de Canais

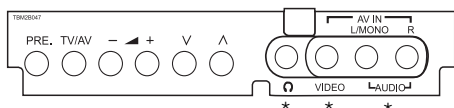

OU

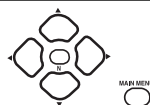

"Controle remoto"

1. **PRE.** Pressione a tecla "PRE." e selecione a função SEL. CANAL no menu de PRÉ-AJUSTE.



5	CANAL 5	PRÉ-AJUSTE	POSIÇÃO
		SEL. CANAL	CABO
		ANTENA	
		SINT. AUTO	
		SINT. MANUAL	
		POSIÇÃO	5
		SISTEMA COR	AUTO
		SINT. FINA	
		PULAR	DESLIGADO

Visualização da tela "SEL. CANAL".

- Pressione a tecla "MAIN MENU" e através das teclas de direção, selecione o PRÉ-AJUSTE e a seguir selecione a função SEL. CANAL.

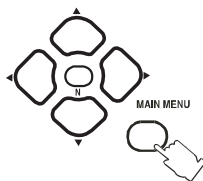

2. Seleccionado a função "SEL. CANAL", pressione a tecla - ou + para selecionar a opção: POSIÇÃO ou DIRETO.

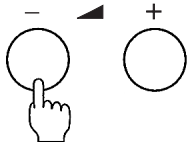

5	CANAL 5	PRÉ-AJUSTE	POSIÇÃO
		SEL. CANAL	CABO
		ANTENA	
		SINT. AUTO	
		SINT. MANUAL	
		POSIÇÃO	5
		SISTEMA COR	AUTO
		SINT. FINA	
		PULAR	DESLIGADO

**Notas:**

- opção POSIÇÃO, permite memorizar 100 posições de memórias, de POSIÇÃO: 0 - 99
- opção DIRETO, permite memorizar de 1 - 125.

- Pressione a tecla de direção (◀/▶) para selecionar a opção: POSIÇÃO ou DIRETO.

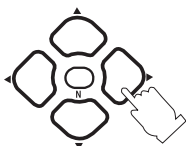

3. **PRE.** Pressione a tecla "PRE." duas vezes para desaparecer da tela o menu de PRÉ-AJUSTE e o menu principal.

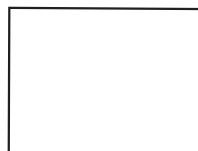

Esse procedimento irá fazer com que se retorne à condição normal.

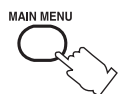

Pressione a tecla "MAIN MENU" até desaparecer da tela o menu de PRÉ-AJUSTE e o menu principal.

\* Itens constantes somente nos modelos TC-20KM03 / TC-29KM03

# Procedimentos de Sintonia - Seleção de Antena

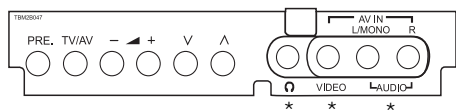

OU



"Controle remoto"

1. **PRE.** Pressione a tecla "PRE." e selecione a função ANTENA no menu de PRÉ-AJUSTE.



Pressione a tecla "PRE." e selecione a função ANTENA no menu de PRÉ-AJUSTE.

5	CANAL 5	PRÉ-AJUSTE	
	SEL. CANAL		POSIÇÃO
	ANTENA		TV
	SINT. AUTO		
	SINT. MANUAL		5
	SISTEMA COR		AUTO
	SINT. FINA		
	PULAR		DESIGUADO

Visualização da tela "ANTENA"

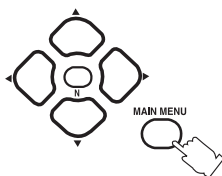

Pressione a tecla "MAIN MENU" e através da tecla de direção, selecione o "PRÉ-AJUSTE" e a seguir selecione a função ANTENA.

2. **-** **+** Pressione a tecla - ou + para selecionar a opção: TV ou CABO.

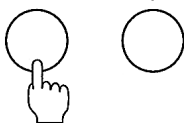

Pressione a tecla - ou + para selecionar a opção: TV ou CABO.

5	CANAL 5	PRÉ-AJUSTE	
	SEL. CANAL		POSIÇÃO
	ANTENA		TV
	SINT. AUTO		
	SINT. MANUAL		5
	SISTEMA COR		AUTO
	SINT. FINA		
	PULAR		DESIGUADO

O indicador de seleção de antena irá mudar como indicado.

TV  
↑  
↓  
CABO

3. **PRE.** Pressione a tecla "PRE." duas vezes para desaparecer da tela o menu de PRÉ-AJUSTE e o menu principal.



Pressione a tecla "PRE." duas vezes para desaparecer da tela o menu de PRÉ-AJUSTE e o menu principal.



Esse procedimento irá fazer com que se retorne à condição normal.



Pressione a tecla "MAIN MENU" duas vezes para desaparecer da tela o menu de PRÉ-AJUSTE e o menu principal.

## Recepção de Canais

SELEÇÃO DE ANTENA	RECEPÇÃO DE CANAIS
TV	VHF: 2 ~ 13, UHF: 14 ~ 69
CABO	TV à CABO: 1 ~ 125

**Nota:** Ao utilizar um decodificador de canais, como por exemplo SKY ou DIRECTV, a seleção deverá ser TV.

\* Itens constantes somente nos modelos TC-20KM03 / TC-29KM03



# Procedimentos de Sintonia - Sintonia Manual

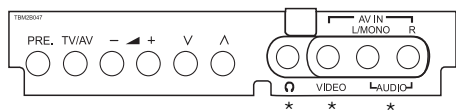

OU



"Controle remoto"

1.  Pressione a tecla "PRE." e selecione a função POSIÇÃO no menu de PRÉ-AJUSTE.

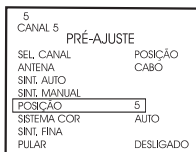

Visualização da tela de "SINT. MANUAL".

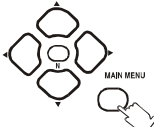
 Pressione a tecla "MAIN MENU" e através das teclas de direção ◀ ou ▶ selecione a função "PRÉ-AJUSTE" e a seguir pressione as teclas ▼ ou ▲ e selecione a função "POSIÇÃO".

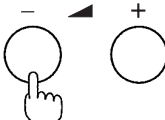
2.  Pressione a tecla - ou + para selecionar a posição de memória que se quer gravar. A seguir pressione a tecla ▲ para selecionar "SINT. MANUAL".

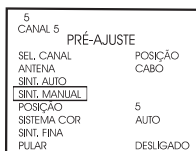

Selecione o número do canal desejado.

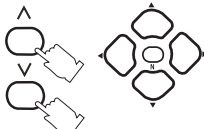
 Pressione a tecla ▲ ou ▼ para selecionar a posição de memória que se quer gravar. A seguir pressione a tecla ▲ para selecionar "SINT. MANUAL".

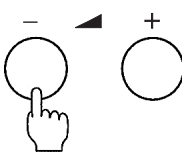
3.  Pressione a tecla - ou + para iniciar a sintonia manual dos canais.  
 + : na ordem crescente do número do canal da emissora.  
 - : na ordem decrescente do número do canal da emissora.

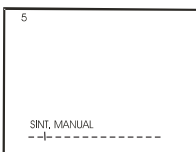

Início de procura do canal.

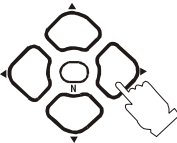
 Pressione a tecla de posição, direita ou esquerda para iniciar a sintonia manual dos canais.  
 Tecla (▶): na ordem crescente do número do canal da emissora.  
 Tecla (◀): na ordem decrescente do número do canal da emissora.

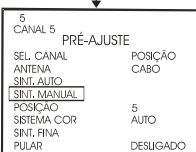

O melhor ponto de sintonia é memorizada automaticamente.

4.  Pressione a tecla "PRE." duas vezes para desaparecer da tela o menu de PRÉ-AJUSTE e o menu principal.

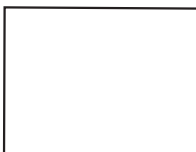

Esse procedimento irá fazer com que se retorne à condição normal.

 Pressione a tecla "MAIN MENU" duas vezes para desaparecer da tela o menu de PRÉ-AJUSTE e o menu principal.

\* Itens constantes somente nos modelos TC-20KM03 / TC-29KM03

# Procedimentos de Sintonia - Sintonia Fina

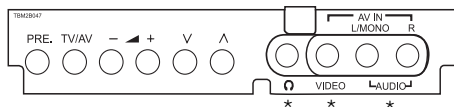

OU

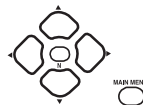

"Controle remoto"

Em condições normais de recepção, esta função não é utilizada. Entretanto, em áreas onde a recepção é de má qualidade ou com interferências constantes, um ajuste leve na sintonia fina poderá melhorar a qualidade da imagem e som.

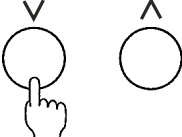
1.  Pressione a tecla Seleção Sequencial de Canais e selecione o canal.

5

Selecione o número do canal desejado.

2.  Pressione a tecla "PRE." e selecione a função SINT. FINA no menu de PRÉ-AJUSTE.

---

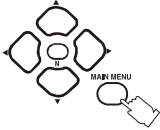
 Pressione a tecla "MAIN MENU" e através das teclas de direção, selecione o PRÉ-AJUSTE, e a seguir selecione a função SINT. FINA.

5	
CANAL 5	
PRÉ-AJUSTE	
SEL. CANAL	POSIÇÃO
ANTENA	CABO
SINT. AUTO	
SINT. MANUAL	
POSIÇÃO	5
SISTEMA COR	AUTO
SINT. FINA	
PULAR	DESLIGADO

Visualização da tela "SINT. FINA".

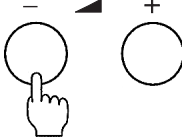
3.  Pressione a tecla - ou + e ajuste a sintonia na melhor imagem.

---

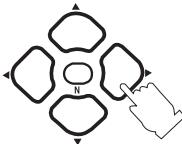
 Pressione a tecla de direção, (◀▶) e ajuste a sintonia na melhor imagem.

5

SINT. FINA
-----

↓

5	
CANAL 5	
PRÉ-AJUSTE	
SEL. CANAL	POSIÇÃO
ANTENA	CABO
SINT. AUTO	
SINT. MANUAL	
POSIÇÃO	5
SISTEMA COR	AUTO
SINT. FINA	
PULAR	DESLIGADO

Início da Sintonia Fina.

A função AFC é desativada.  
O "■" aparecerá no lado esquerdo do número do canal.

4.  Pressione a tecla "PRE." duas vezes para desaparecer da tela o menu de PRÉ-AJUSTE e o menu principal.

---

 Pressione a tecla "MAIN MENU" duas vezes para desaparecer da tela o menu de PRÉ-AJUSTE e o menu principal.

Esse procedimento irá fazer com que se retorne à condição normal.

**Nota:** Para cancelar a função Sintonia Fina (através da TV ou do controle remoto), efetue os procedimentos de Sintonia Manual para o canal desejado.

\* Itens constantes somente nos modelos TC-20KM03 / TC-29KM03

# Procedimentos de Sintonia - Pular Canal

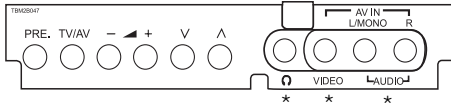

OU

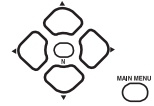

"Controle remoto"

1.  Pressione a tecla "PRE." e selecione a função **POSIÇÃO** no menu de PRÉ-AJUSTE.



Visualização da tela "PULAR" canal.

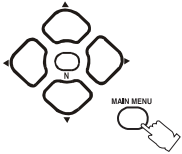

Pressione a tecla "MAIN MENU" e através das teclas de direção, ◀ ou ▶ selecione a função "PRÉ-AJUSTE" e a seguir pressione as teclas ▼ ou ▲ e selecione a função "POSIÇÃO".

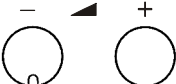
2.  Pressione a tecla - ou + e selecione o canal que se deseja pular. A seguir pressione três vezes a tecla **V** para selecionar "PULAR".

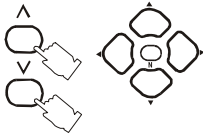

Pressione a tecla ▲ ou ▼ para selecionar o canal que se deseja pular. A seguir pressione a tecla ▼ três vezes para selecionar "PULAR".

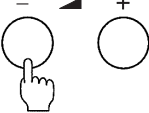
3.  Pressione a tecla - ou + e selecione a opção **LIGADO**.

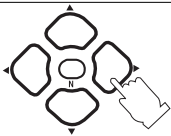
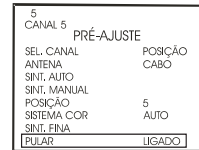

Pressione a tecla de direção (◀/▶) e selecione a opção **LIGADO**.

A opção "DESLIGADO" irá mudar para a posição "LIGADO".

4.  Pressione a tecla "PRE." duas vezes para desaparecer da tela o menu de PRÉ-AJUSTE e o menu principal.



Pressione a tecla "MAIN MENU" duas vezes para desaparecer da tela o menu de PRÉ-AJUSTE e o menu principal.

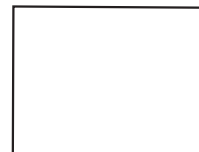

Este procedimento irá fazer com que se retorne à condição normal.

## Nota:

A função PULAR na opção LIGADO, não permite acesso a esse canal através da tecla Seleção Sequencial de Canais (V ou ▲).

# Procedimentos de Sintonia - Seleção do Sistema de Cores

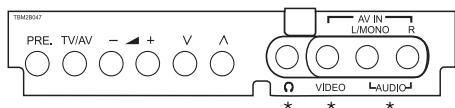

OU

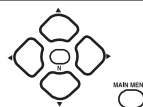

"Controle remoto"

1.  Pressione a tecla "PRE." e selecione a função SISTEMA COR no menu de PRÉ-AJUSTE.

5	PRÉ-AJUSTE	
CANAL 5	SEL. CANAL	POSIÇÃO CABO
	ANTENA	
	SINT. AUTO	
	SINT. MANUAL	
	POSIÇÃO 5	
	SISTEMA COR	AUTO
	SINT. FINA	
	PULAR	DESLIGADO

Visualização da tela "SISTEMA COR".

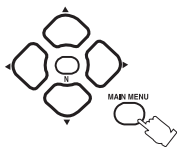

Pressione a tecla "MAIN MENU" e através das teclas de direção, selecione o PRÉ-AJUSTE e a seguir selecione a função SISTEMA COR.

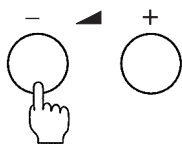
2.  Pressione a tecla - ou + repetidamente até selecionar o sistema de cor adequado.

5	PRÉ-AJUSTE	
CANAL 5	SEL. CANAL	POSIÇÃO CABO
	ANTENA	
	SINT. AUTO	
	SINT. MANUAL	
	POSIÇÃO 5	
	SISTEMA COR	AUTO
	SINT. FINA	
	PULAR	DESLIGADO

O sistema de cores irá mudar conforme é indicado abaixo:

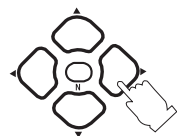

Pressione a tecla de direção (◀▶) repetidamente até selecionar o sistema de cor adequado.

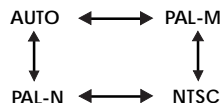

3.  Pressione a tecla "PRE." duas vezes para desaparecer da tela o menu de PRÉ-AJUSTE e o menu principal.

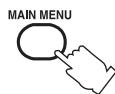

Pressione a tecla "MAIN MENU" duas vezes para desaparecer da tela o menu de PRÉ-AJUSTE e o menu principal.

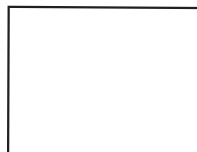

\* Itens constantes somente nos modelos TC-20KM03 / TC-29KM03



# Operações Complementares do Controle Remoto

## Operações do Menu de Imagem

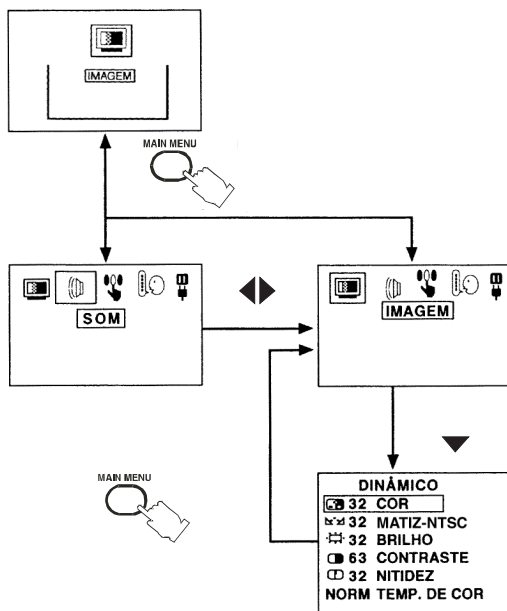

### Menu de Imagem

Para selecionar as funções horizontalmente ou verticalmente, pressione as teclas de direção.

Pressione	Item	Efeito	Indicador
 Selecionar	COR	 Diminuir    Aumentar	
 Selecionar	MATIZ (somente em NTSC)	 Esverdeado    Avermelhado	
 Selecionar	BRILHO	 Escurecer    Clarear	
 Selecionar	CONTRASTE	 Diminuir    Aumentar	
 Selecionar	NITIDEZ	 Diminuir    Aumentar	
 Selecionar	TEMP. DE COR		

### Observação importante

Estando o Menu de Imagem ativo e se a tecla "N" (Normalização) for pressionada, os ajustes do Menu de Imagem retornarão aos níveis pré-ajustados da fábrica.

# Operações complementares do Controle remoto

## Operações do Menu de Som

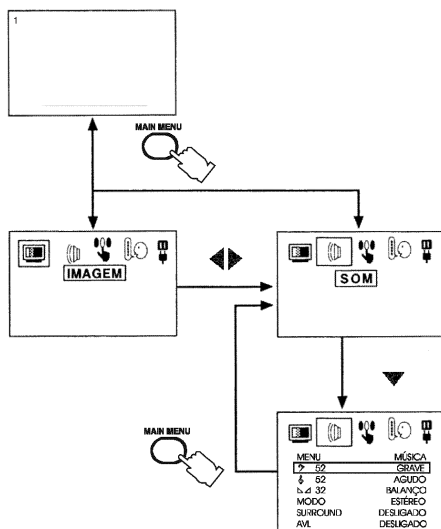

### Menu de Som

Para selecionar as funções horizontalmente ou verticalmente, pressione as teclas de direção.

Pressione	Item	Efeito	Indicador
Selecionar 	<b>GRAVE</b>	Diminuir  Aumentar	
Selecionar 	<b>AGUDO</b>	Diminuir  Aumentar	
Selecionar 	<b>BALANÇO</b>	Alto Falante da Direita  Alto Falante da Esquerda	
Selecionar 	<b>MODO</b>		
Selecionar 	<b>SURROUND</b>	Estéreo  Desligado Mono  Desligado	Modo Estéreo Modo Mono/SAP
Selecionar 	<b>AVL</b>	Ligado  Desligado	<b>AVL</b>

### AVL (Limitador Automático de Volume)

A função do AVL serve para limitar o volume de saída de som a um nível pré-determinado, quando há uma variação no nível de transmissão do som de um programa para outro ou de um canal para outro.

### Observação importante

Estando o Menu de Som ativo e se a tecla "N" (Normalização) for pressionada, os ajustes do Menu de Som retornarão aos níveis pré-ajustados da fábrica.

# Operações complementares do Controle remoto

## Operação do Menu de Funções

Para selecionar as funções horizontalmente ou verticalmente, pressione as teclas de direção.

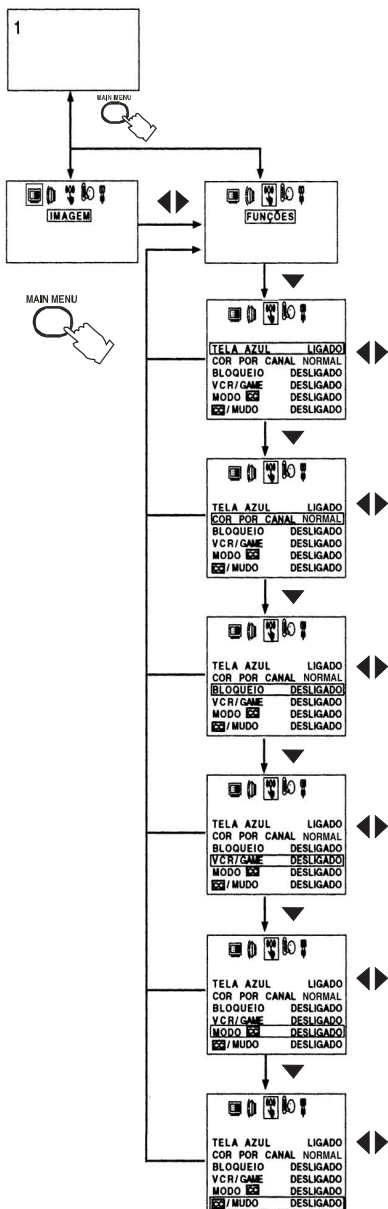

### Função TELA AZUL

Estando a função TELA AZUL ativada, a tela do televisor fica na cor azul quando, não temos o sinal da emissora, ou o sinal é muito fraco, ou quando há muitos chuviscos. O som também é interrompido para evitar chiados.

Pressione a tecla direção (◀/▶), para selecionar a opção: LIGADO ↔ DESLIGADO

#### Nota:

A função TELA AZUL deverá ser desativada selecionando-se a opção DESLIGADO nos casos de:

1. assistir aos programas com sinal muito fraco ou com muito chuvisco.
2. assistir às imagens da fita de vídeo, mas com o vídeo cassete na função avanço ou retrocesso rápido.

### Função COR POR CANAL

A intensidade de cor varia entre as emissoras e esta função permite o ajuste de cor para cada canal. Pressione a tecla de direção (◀/▶) para obter os ajustes como indicado abaixo:

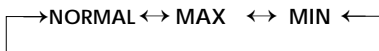

### Função BLOQUEIO

Pressione a tecla direção (◀/▶), para selecionar a opção: LIGADO ↔ DESLIGADO

#### Notas:

1. Quando o canal é bloqueado, a tela fica azul e o som é interrompido.
2. Quando a tecla PRE, for pressionada e tenta-se entrar na função "PRÉ-AJUSTE" pressionando a tecla da TV (V ou Λ) aparecerá na tela a mensagem "BLOQUEIO LIGADO" impedindo o acesso a qualquer função de ajuste.
3. Quando o televisor é ligado em um canal bloqueado, a indicação "BLOQUEIO LIGADO" aparecerá na tela para lembrar que a função está ativada.

### Função VCR/GAME

Pressione a tecla direção (◀/▶), para selecionar a opção: LIGADO ↔ DESLIGADO.

Esta função quando acionada, ajusta o brilho e o contraste ao melhor nível de imagem.

### Função MODO/CC (CLOSED CAPTION)

Pressione a tecla direção (◀/▶), para selecionar a opção, como indicado abaixo:

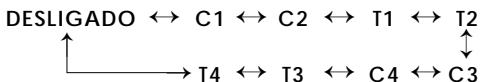

# Operações complementares do Controle remoto





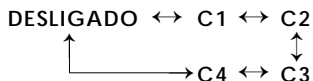

## Função CC/MUDO

A função CC/MUDO irá operar, somente quando:

- 1 A função MODO/CC estiver na opção DESLIGADO
- 2 Quando a tecla MUDO (  ) estiver acionada pelo controle remoto.

Pressione a tecla direção (◀/▶) para selecionar a opção, como indicado abaixo:



				
TELA AZUL	LIGADO			
COR POR CANAL	NORM			
BLOQUEIO	DESLIGADO			
VCR/GAME	DESLIGADO			
MODO 	DESLIGADO			
 / MUDO	DESLIGADO			

## Operação do Menu de Idiomas

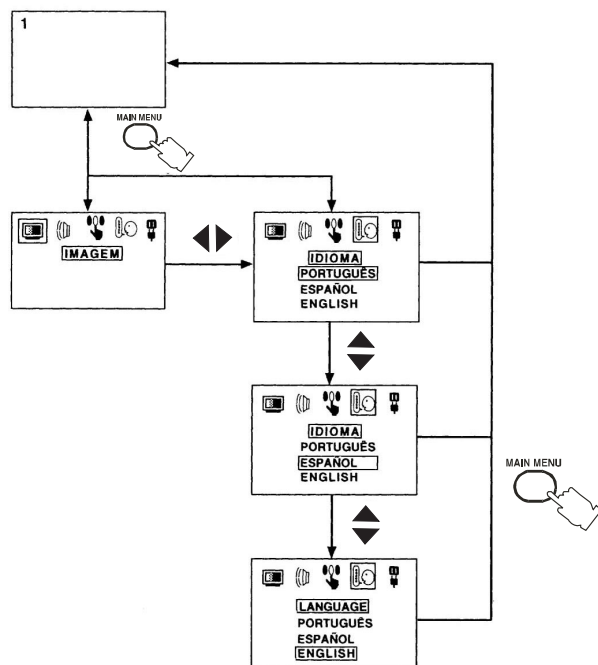

Para selecionar as funções horizontalmente ou verticalmente, pressione as teclas de direção.

## Função HOTEL

Esta função é útil para o uso em hotéis ou quando o usuário não deseja que outras pessoas acionem os controles de ajuste do aparelho, desajustando-o.

Na função **Hotel** somente as funções **CANAL**, **VOLUME**, **PIC MENU**, **RECHAMADA**, **MUDO**, **TV/AV** e **Teclas de acesso direto a canais** podem ser acionadas.

Para acionar a função **HOTEL**:



















- 1 Ajuste o nível de volume do som para o nível desejado.
- 2 Através da tecla **TIMER** do controle remoto, selecione o tempo para 30 minutos.
- 3 Pressione a tecla **RECHAMADA** do controle remoto e mantenha-a pressionada.
- 4 Pressione a tecla **CANAL** (  ) do aparelho de TV.

Para sair da função **HOTEL**:

Pressionar a tecla (-) do aparelho de TV simultaneamente com a tecla **TIMER** do controle remoto. Aparecerá uma tela de "SELF CHECK" que após pressionar qualquer tecla a tela retornará ao normal.

# Problemas

Antes de chamar a assistência técnica, verifique o que poderá estar causando o problema como é mostrado abaixo.

SINAIS		Verificar
Imagem	Som	
 <p>Imagem com chuviscos</p>	 <p>Interferências no som</p>	Orientação e conexões da antena.
 <p>Imagem múltiplas</p>	 <p>Som normal</p>	Orientação e conexões da antena.
 <p>Interferências</p>	 <p>Interferências no som</p>	Aparelhos eletrodomésticos carros/motos lâmpadas fluorescentes
 <p>Imagem normal</p>	 <p>Não há som</p>	Volume (Verificar se a opção mudo está ativada no controle remoto).
 <p>Não há imagem</p>	 <p>Não há som</p>	A televisão não está ligada na tomada A televisão não foi ligada Contraste e brilho/Ajuste de volume (Verificar apertando a tecla LIGA/DESL).
 <p>Sem cor</p>	 <p>Som normal</p>	Controle de cor
 <p>Fora do ar</p>	 <p>Som baixo</p>	Sintonize novamente os canais.
 <p>Manchas coloridas</p>	 <p>Som normal</p>	Receptor foi removido enquanto estava "ON" (LIGADO).
 <p>Sem cor</p>	 <p>Interferências no som</p>	Sistema de cores

# Especificações Técnicas

TELEVISOR	TC-20KL03	TC-20KM03	TC-29KL03	TC-29KM03
Alimentação	110/220 V AC, 60 Hz Comutação Automática	110/220 V AC, 60 Hz Comutação Automática	110/220 V AC, 60 Hz Comutação Automática	110/220 V AC, 60 Hz Comutação Automática
Consumo	79 W	83 W	120 W	122 W
Entrada para antena	75 ohms - VHF/UHF/CATV	75 ohms - VHF/UHF/CATV	75 ohms - VHF/UHF/CATV	75 ohms - VHF/UHF/CATV
Sistemas de cor	PAL-M/NTSC/PAL-N	PAL-M/NTSC/PAL-N	PAL-M/NTSC/PAL-N	PAL-M/NTSC/PAL-N
Sistema de sintonia	F.S.T.	F.S.T.	F.S.T.	F.S.T.
Recepção de canais	2 a 13 (VHF) 14 a 69 (UHF) 1 a 125 (CATV)	2 a 13 (VHF) 14 a 69 (UHF) 1 a 125 (CATV)	2 a 13 (VHF) 14 a 69 (UHF) 1 a 125 (CATV)	2 a 13 (VHF) 14 a 69 (UHF) 1 a 125 (CATV)
Cinescópio	Panablack tubo 20"/ 51cm (NBR5258) 48 cm de diagonal visual	Panablack tubo 20"/ 51cm (NBR5258) 48 cm de diagonal visual	Panablack tubo 29"/ 74cm (NBR5258) 68 cm de diagonal visual	Panablack tubo 29"/ 74cm (NBR5258) 68 cm de diagonal visual
Potência de Áudio	3W + 3W (RMS)	5W + 5W (RMS)	5W + 5W (RMS)	7W + 7W (RMS)
Entradas de Vídeo	1 (traseira)	1 (traseira) + 1 (frontal)	1 (traseira)	1 (traseira) + 1 (frontal)
Entradas de Áudio	1 (traseira)	1 (traseira) + 1 (frontal)	1 (traseira)	1 (traseira) + 1 (frontal)
Saídas de Vídeo	1 (traseira)	1 (traseira)	1 (traseira)	1 (traseira)
Saídas de Áudio	1 (traseira)	1 (traseira) + 1 (fone de ouvido)	1 (traseira)	1 (traseira) + 1 (fone de ouvido)
Entrada DVD	-	1 (traseira)	-	1 (traseira)
Dimensões (L x A x P)	600 x 473 x 487 (mm)	600 x 473 x 487 (mm)	760 x 579 x 512 (mm)	760 x 579 x 512 (mm)
Peso	17,7 Kg	17,8 Kg	34,0 Kg	34,1 kg

## Controle Remoto

Alimentação	3 V (2 pilhas pequenas)
Comprimento de onda infravermelho	9500 A (Angstrom)
Quantidade de teclas	33 teclas
Dimensões (L x A x P)	53 x 26 x 150 (mm)
Peso	69 g

## Acessórios fornecidos:

- ˆ 1 Controle remoto
- ˆ 1 Transformador 300ohm/75ohm (Balum)
- ˆ 2 Pilhas R6 ou tipo "AA" (pequena) 1,5V (ABNT/IEC)

**As especificações técnicas estão sujeitas a alterações sem prévio aviso.**

# Certificado de Garantia

TC-20KL03 / TC-20KM03 / TC-29KL03 / TC-29KM03

A **Panasonic da Amazônia S/A**, assegura ao proprietário-consumidor do **Televisor** aqui identificado, garantia contra defeito de material e/ou fabricação, desde que constatado por técnicos autorizados pela **Panasonic**, pelo prazo de 90 dias, por força da lei, mais 275 dias por liberalidade da **Panasonic (totalizando 1 ano)** a partir da data de aquisição pelo primeiro comprador-consumidor, aquisição esta feita em revendedor **Panasonic**, e contada a partir da data da Nota Fiscal de Compra.

A **Panasonic da Amazônia S/A** restringe sua responsabilidade à substituição de peças defeituosas, desde que a critério de seu técnico credenciado, se constata a falha em condições normais de uso.

A mão-de-obra e a substituição de peça(s) com defeito(s) de fabricação, em uso normal do aparelho, serão gratuitas dentro do período de garantia.

A **Panasonic da Amazônia S/A**, declara a garantia nula e sem efeito, se este aparelho sofrer qualquer dano provocado por acidentes, insetos, agentes da natureza (raios, inundações, desabamentos, etc.), uso em desacordo com o Manual de Instruções, por ter sido ligado à rede elétrica imprópria ou sujeita a flutuações excessivas, ou ainda, no caso de apresentar sinais de ter sido violado, ajustado ou consentado por pessoas não autorizadas pela **Panasonic**.

Também será considerada nula a garantia se o consumidor não apresentar a Nota Fiscal de Compra, ou se a mesma apresentar rasuras ou modificações.

A **Panasonic da Amazônia S/A**, obriga-se a prestar os serviços acima referidos, tantos os gratuitos como os remunerados, somente nas localidades onde mantiver Serviço Autorizado. O proprietário-consumidor residente em outra localidade será, portanto, o único responsável pelas despesas e riscos de transporte do aparelho ao Serviço Autorizado mais próximo (ida e volta).

A forma e local de utilização da garantia é válida apenas em território brasileiro.

**Obs.: Esta garantia não cobre os seguintes itens:**

- a) Instalação do produto.
- b) Atendimento em domicílio para aparelhos inferiores a 23 polegadas. Se o proprietário-consumidor desejar ser atendido em sua residência, o próprio deverá antes entrar em contato com um dos nossos Serviços Autorizados para consulta sobre a taxa de visita. Constatado a necessidade de retirada do aparelho, fica o consumidor responsável pelas despesas de transporte de ida e volta do produto ao Serviço Autorizado **Panasonic**.
- c) Peças plásticas tais como: botão, gabinete, porta do painel, tampa traseira e misturador (balum), que não sejam defeitos de fabricação.

**Nota:** Nos aparelhos que possuem: controle remoto, acessórios (cabos, adaptadores, antena interna, etc.), bem como, o cabo de força, a garantia contra defeito de fabricação para estes componentes é de 90 (noventa) dias, contados a partir da data da Nota Fiscal de compra do produto.

O PRODUTO AQUI IDENTIFICADO DESTINA-SE EXCLUSIVAMENTE A USO DOMÉSTICO

# Panasonic

# Não esqueça

Sempre que seu aparelho apresentar defeito, chame um técnico do **Serviço Autorizado Panasonic** mais próximo da sua residência, pois somente o Serviço Autorizado possui:

- Técnicos treinados pela **Panasonic**;
- Manuais de informações técnicas fornecidas pela **Panasonic**;
- Equipamentos adequados;
- Peças originais.

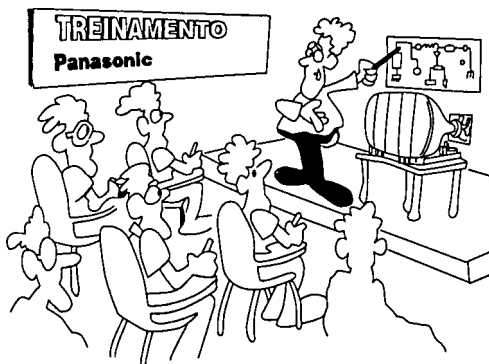

## Proteja seu Aparelho

Confie seus aparelhos somente ao Serviço Autorizado Panasonic.

Não confunda com as "Oficinas Especializadas" pois somente o Serviço Autorizado Panasonic trabalha com as peças originais, tem seus técnicos treinados pela fábrica, fornece garantia real dos serviços, trabalha sob nossa supervisão, recebe constantes orientações e atualizações. Se, apesar de tudo isso, o serviço ainda não ficar bom, V. Sa. pode solicitar nossa intervenção e no caso de "Oficina Especializada", nada podemos fazer.

### ATENDIMENTO AO CONSUMIDOR:

GRANDE SÃO PAULO  
DEMAIS REGIÕES

0800 111033  
(0XX12) 3931-1033

[www.panasonic.com.br](http://www.panasonic.com.br)

# Panasonic

**PANASONIC DA AMAZÔNIA S/A**

**Comercial:**

Rua Cubatão, 320 - 6º andar  
CEP: 04013-001 - São Paulo/SP

**Fábrica:**

C.N.P.J. 04.403.408/0001-65  
Rua Matrxã, 1155 - Distrito Indl. Mal. Castelo Branco  
CEP: 69075-150 - Manaus/AM  
Indústria Brasileira

**PRODUZIDO NO  
PÓLO INDUSTRIAL  
DE MANAUS**



CONHEÇA A AMAZÔNIA

TOB 2B0131 (BRE3)