



## **Manual de Instruções**

**EPV-859**

**MAXI GRILL**



Antes de utilizar o aparelho, leia atentamente este manual e guarde-o para consultas futuras.

## **AVISOS IMPORTANTES:**

- Leia todas as instruções contidas neste manual antes de usar o aparelho.
- Antes de conectar o cabo de energia na tomada, certifique-se de que a VOLTAGEM de sua residência é compatível com a do aparelho.
- Este aparelho é apropriado somente para o uso doméstico.
- O aparelho fica muito quente durante a operação. Tenha cuidado para não tocar nas superfícies quentes. Utilize o puxador da tampa.
- O uso impróprio ou incorreto do aparelho pode danificá-lo ou causar queimaduras a quem o manusear.
- Mantenha o regulador de temperatura, o cabo, o plugue e a base do aparelho fora de contato com água ou qualquer outro líquido. Risco de choque elétrico.
- Sempre desconecte o plugue da tomada de parede antes de remover o regulador de temperatura.
- Nunca toque o regulador de temperatura, o cabo ou o plugue com as mãos molhadas.
- Não coloque o aparelho próximo a objetos quentes, como fornos elétricos ou queimadores a gás.
- Não permita que o cabo entre em contato com superfícies quentes ou cortantes.
- Não utilize o aparelho em caso de cabo rompido, descascado ou se qualquer parte do mesmo encontrar-se danificada. Nestes casos, leve-o a um posto autorizado para reparo.
- O uso de acessórios adicionais não é recomendado pelo fabricante e pode causar danos ao aparelho.
- Utilize apenas o regulador de temperatura próprio do aparelho.
- Certifique-se de que a gaveta coletora de gordura está devidamente alocada em seu alojamento. Nunca use o aparelho sem a gaveta coletora de gordura.
- Este aparelho não deve ser utilizado por pessoas (inclusive crianças) com capacidades físicas, sensoriais ou mentais reduzidas, ou falta de experiência e conhecimento, a menos que lhes sejam dadas supervisão ou instrução a respeito do uso do aparelho por uma pessoa responsável pela sua segurança.

## **COMPONENTES DO APARELHO:**

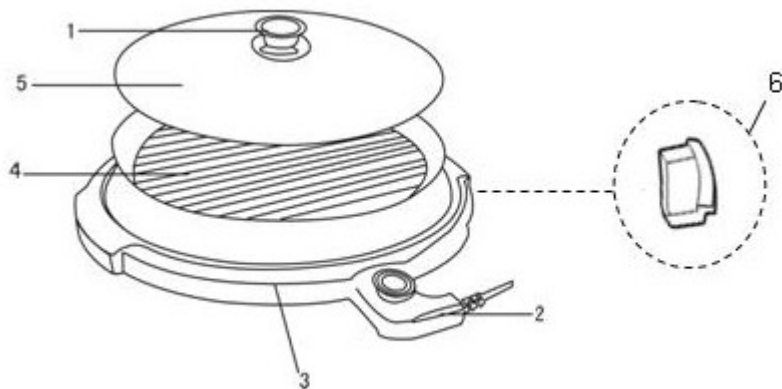

1. Puxador da tampa
2. Regulador de temperatura
3. Base
4. Chapa ondulada antiaderente
5. Tampa de vidro com escape de vapor
6. Gaveta coletora de gordura

## **REGULADOR DE TEMPERATURA:**

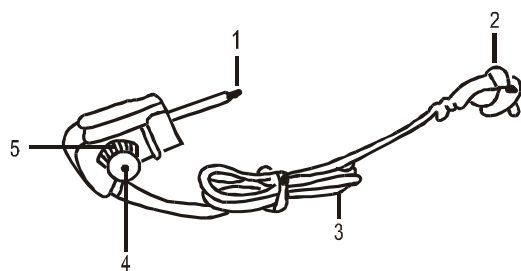

1. Pino guia
2. Plugue
3. Cabo elétrico
4. Botão regulador
5. Luz piloto

## **INSTRUÇÕES DE USO:**

1) Gire o botão regulador de temperatura para a posição “0” e em seguida encaixe-o na entrada correspondente do aparelho.

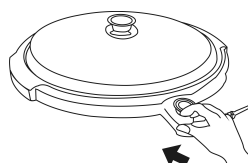

2) Conecte o cabo de energia em uma tomada compatível com a voltagem do aparelho.

3) Gire o botão regulador para a temperatura desejada. A luz piloto acenderá quando você ajustar a temperatura. Nota: A luz piloto apagará sempre que o grill alcançar a temperatura correta.



4) Após o aparelho atingir a temperatura selecionada, a luz piloto poderá alternar momentos de acesa e apagada, pois o termostato será ativado e desativado automaticamente para manter a temperatura correta. (Quando alimentos estiverem sendo adicionados, a luz piloto permanecerá acesa momentaneamente.)

5) Pré-aqueça o aparelho (com a tampa alocada) por 5-10 minutos ou até que a luz piloto apague.

6) Após a colocação dos alimentos na chapa, coloque a tampa do aparelho e aguarde até que os alimentos fiquem no ponto de cozimento desejado.

Nota: As temperaturas de cozimento sugeridas neste manual são estimadas. Ajuste a temperatura para mais ou para menos visando atingir os resultados de sua preferência.

7) Um escape de vapor está localizado na tampa de vidro. Ele permite que o vapor seja liberado durante o cozimento. Evite contato com o vapor.

Nota: Durante o uso, verifique para que a gaveta coletora de gordura não tenha seu nível transbordado. Caso necessário, esvazie em local adequado.

## **DICAS DE USO:**

- Antes do primeiro uso, aplique uma pequena quantidade de óleo vegetal na superfície antiaderente.

- Para virar ou retirar os alimentos, utilize apenas utensílios de madeira ou plástico resistentes

ao calor. Nunca utilize utensílios de metal, pois estes podem arranhar e danificar a superfície antiaderente.

- Alocando a tampa do aparelho durante o preparo dos alimentos previne o escape de cheiro e reduz o tempo de cozimento.

**IMPORTANTE:** Após o uso, certifique-se de ajustar o botão regulador para a posição “0” e desconecte o plugue da tomada.

## **TABELA DE REFERÊNCIA PARA COZIMENTO:**

<b><u>Temperatura (°C)</u></b>	<b><u>Alimentos:</u></b>
100° – 150°	Hambúrguer, etc.
150° – 200°	Ovos mexidos, bacon, etc.
Aprox. 240°	Carnes grelhadas etc.

Nota: A temperatura ideal (bem como o tempo de cozimento) pode variar de acordo com o gosto do usuário. Ajuste a temperatura para mais ou para menos visando atingir os resultados de sua preferência.

## **LIMPEZA:**

Precaução: O aparelho esquenta muito. Cuidado em seu manuseio.

- 1) Sempre espere que o aparelho esfrie antes de iniciar a limpeza.
- 2) Desconecte o aparelho da tomada e em seguida desencaixe o regulador de temperatura do aparelho. Limpe a base e o regulador de temperatura com um pano macio e seco.
- 3) Lave a tampa de vidro e a gaveta coletora de gordura com água quente, sabão e um pano macio.
- 4) Não insira a chapa em água. Utilize apenas um pano molhado com detergente para limpar a chapa e seque-a.

Nota: Nunca utilize utensílios de metal, esponjas de aço ou qualquer material abrasivo para a limpeza do aparelho. Estes tipos de materiais danificam a superfície antiaderente.

Atenção: Não insira o regulador de temperatura em água ou qualquer outro líquido.

## **ESPECIFICAÇÕES TÉCNICAS:**

Potência de entrada: 1200 W

Consumo: 1,2 kWh

Diâmetro da chapa: 36cm

### **NOTA:**

Este produto possui um plugue que está de acordo com as normas técnicas vigentes no Brasil, NBR6147/00, NBR14136/022 e Portaria 136 do INMETRO. Para um funcionamento seguro, a tomada de parede a ser utilizada deve estar adequada ao padrão adotado pelo plugue.