

# Automatiza

Uma empresa do Grupo Intelbras

## BIO INOX



Versão do manual

2.1. de 06/03/2014

6281



## Sumário

1. Apresentação.....	5
2. Itens que Acompanham .....	5
3. Especificações Técnicas .....	6
4. Características Gerais .....	6
5. Visão geral do Equipamento .....	7
5.1. Painel Frente.....	7
5.2. Painel Verso .....	7
5.3. Painel Baixo .....	8
6. Recomendações de Instalação .....	8
7. Esquema de Ligação.....	9
7.1. Conexões.....	9
7.2. Ligação da Fechadura Eletroímã.....	9
7.3. Ligação da Fechadura Eletromecânica.....	10
7.4. Campainha .....	10
7.5. Botão de Saída .....	11
8. Fixação do Equipamento.....	11
9. Operações do Sistema .....	12
9.1. Botões.....	12
9.2. Sinalização dos LED.....	12
9.3. Cadastrar Administrador .....	12
9.4. Cadastrar Usuários .....	12
9.5. Deletar Usuários.....	13
9.6. Deletar Todos os Usuários e o Administrador .....	13

9.7.	Conexão.....	13
9.7.1.	Cadastro de Equipamento .....	14
9.7.2.	Eventos .....	15
9.7.3.	Cancelamento da Função Hibernar .....	17
9.7.4.	Reiniciar Equipamento.....	18
9.7.5.	Retirar Privilégio de Administrador.....	19
9.7.6.	Reset do Equipamento .....	20
10.	Manutenção.....	21
11.	Termo de Garantia.....	22

## 1. Apresentação

O BIO INOX é um dispositivo de controle de acesso de alta segurança que utiliza a biometria ou cartão RFID como métodos de autenticação de usuários. Sua instalação é fácil e a operação é simples e intuitiva. Dentre suas funções e características, o BIO INOX possui uma voz que auxilia no uso dos comandos e entradas do equipamento.



## 2. Itens que Acompanham

- 1 BIO INOX
- 1 Cabo USB
- 4 Conectores
- 5 parafusos
- 5 buchas
- 1 diodo 1N 4007

### 3. Especificações Técnicas

Tensão de alimentação	12 VCC
Corrente máxima	300 mA
Potência	3,6 W
Corrente de chaveamento	1 A
Tensão de chaveamento	250 VCA
Temperatura de operação	0° até 40°C
Umidade de operação	20% até 80%
Método de autenticação	Biometria e cartão de proximidade (RFID)
Capacidade máxima de usuários	200
Capacidade máxima de eventos	30000*
Interfaces de comunicação	USB
Frequência de operação	125 kHz
FRR (Erro por negação de acesso liberado)	< 1 %
FAR (Erro por aceitação de acesso liberado)	< 0,01 %
Tempo de leitura	3 segundos
Resolução do sensor	500 dpi
Área de captura	15x18 mm
Dimensões do equipamento	120 (L) x 120 (A) x 35(P) mm

*\*Veja o item método de exclusão de eventos "9.7.3." deste manual.*

### 4. Características Gerais

- Capacidade para até 200 usuários;
- Registra até 30.000 eventos *off-line*;
- Led indicador de três cores (verde, vermelho e azul)
- Sensor ótico.
- Voz de ajuda em português;
- Possui função campanha;
- Possui função de modo de espera;
- Comunicação USB, e sem funcionamento *on-line*.

## 5. Visão geral do Equipamento

### 5.1. Painel Frente

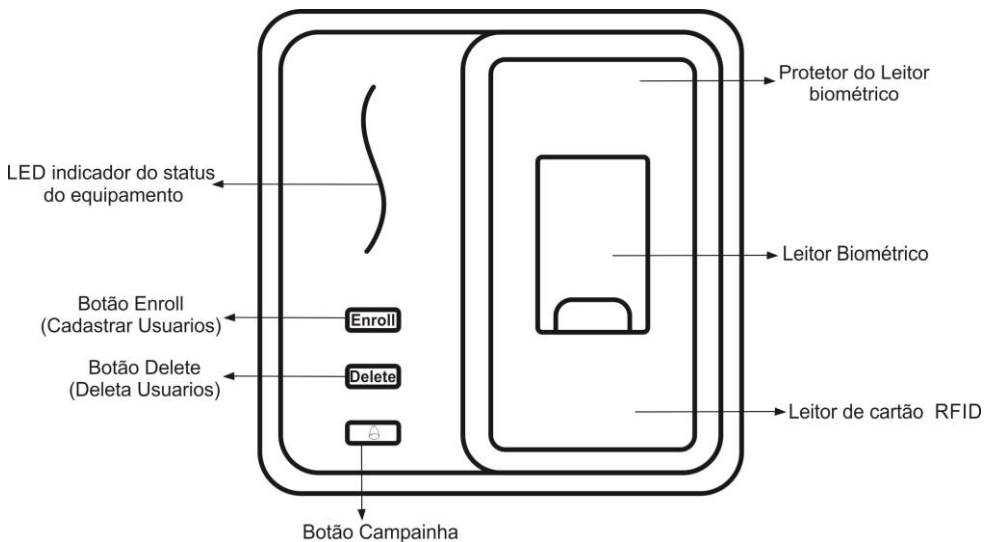

### 5.2. Painel Verso

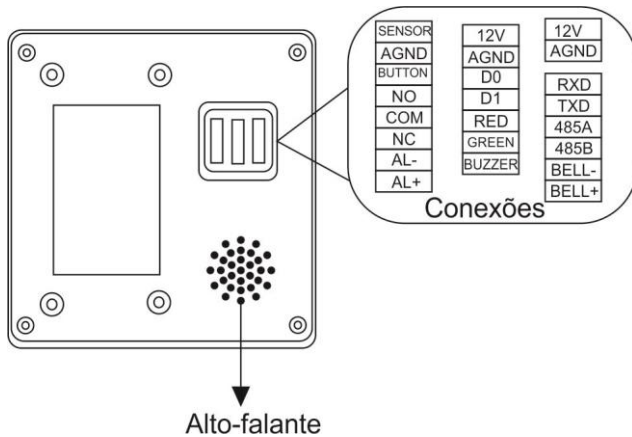

### 5.3. Painel Baixo

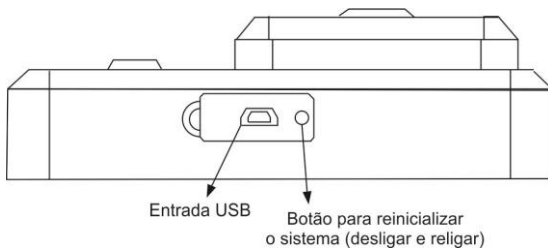

## 6. Recomendações de Instalação

- Com a rede elétrica desligada, execute toda a instalação e somente após verificar se a instalação está correta, ligue a rede elétrica;
- Ligue primeiro o cabo terra e depois os outros cabos isto para prevenir danos causados pela energia estática;
- Utilize cabos de 0,75 mm<sup>2</sup> ou superior para ligações de alimentação e conexões de equipamentos e para conexões de alimentação das fechaduras;
- Não faça derivação dos terminais de alimentação do controle de acesso para os terminais de ligação da fechadura, deve-se trazer 2 fios separados da fonte de alimentação, como mostra a imagem abaixo:

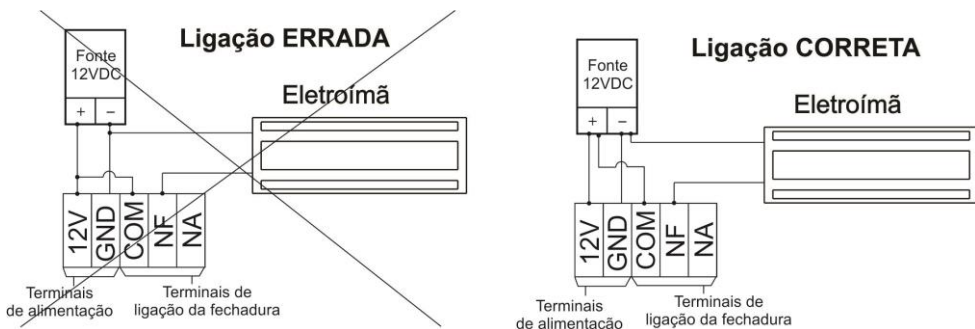

- Não instale o produto em locais sujeitos a extremos de calor ou umidade.
- Não utilize produtos químicos e não exponha a lente do leitor à luz intensa. A exposição à luz pode resultar no mau funcionamento do equipamento.

**ATENÇÃO: DANOS CAUSADOS PELO NÃO CUMPRIMENTO DAS RECOMENDAÇÕES DE INSTALAÇÃO OU USO INADEQUADO DO PRODUTO, NÃO SÃO COBERTOS PELA GARANTIA, VIDE CERTIFICADO DE GARANTIA DO PRODUTO.**



## 7. Esquema de Ligação

### 7.1. Conexões

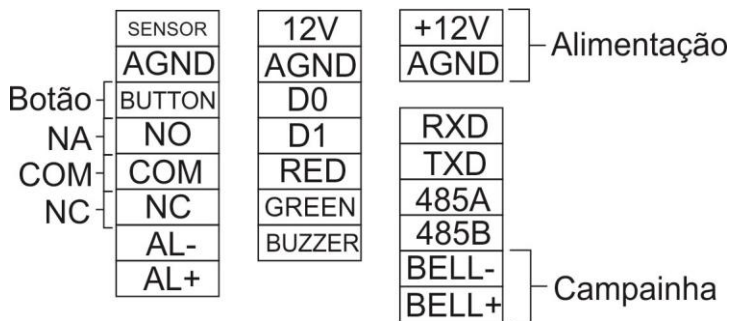

### 7.2. Ligação da Fechadura Eletroímã

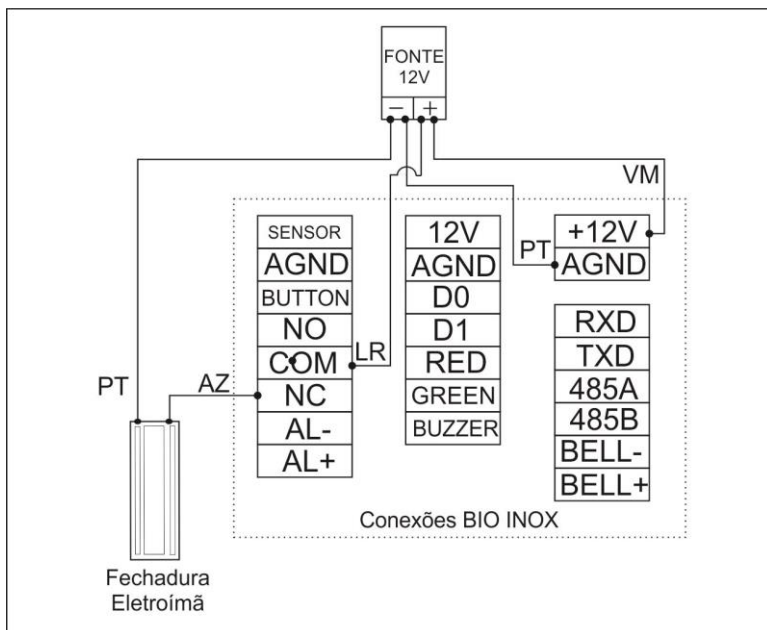

### 7.3. Ligação da Fechadura Eletromecânica

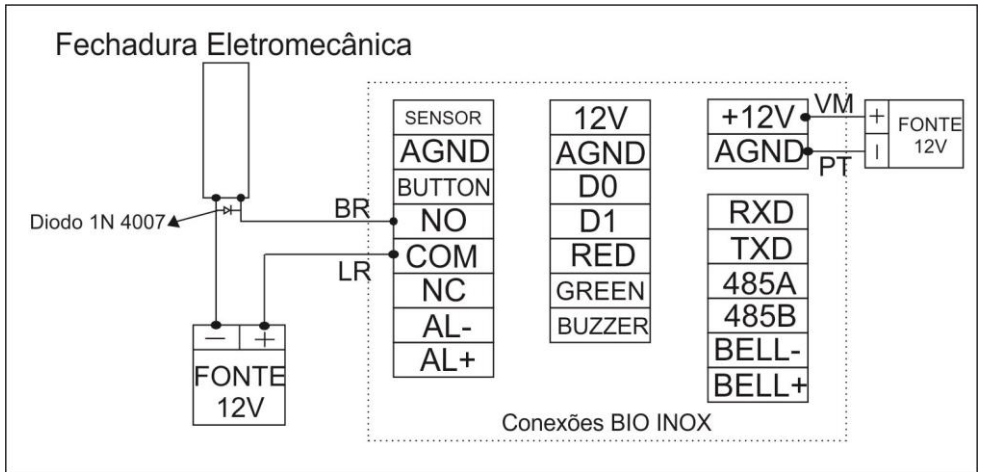

Usar uma fonte 12 VCC para a fechadura elétrica (separada da fonte do equipamento).

### 1.1. Campainha

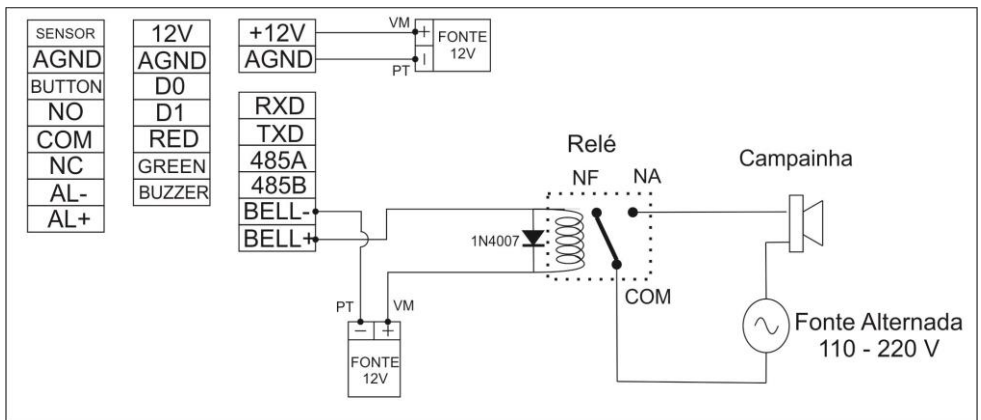

A saída BELL é uma saída de contato seco do tipo NA, ou seja, em condições normais quando ele não é acionado o contato fica NA e quando acionado o botão campainha o contato BELL estará NF.

## 1.2. Botão de Saída

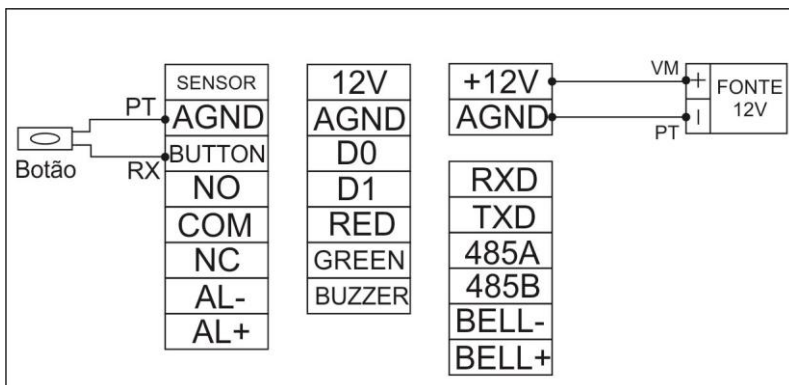

## 2. Fixação do Equipamento

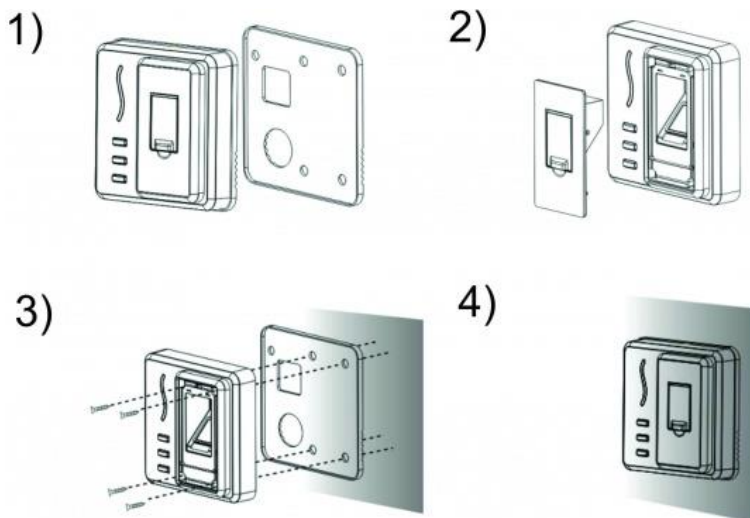

1. Utilizando protetor de fixação faça a furação na parede;
2. Retire a proteção do módulo biométrico (abra a tampa e puxe por dentro);
3. Fixe o equipamento na parede;
4. Encaixe novamente o protetor do leitor biometria.

## 3. Operações do Sistema

### 3.1. Botões

- Botão **Enroll**: entra e sai do modo de cadastro de usuário/administrador.
- Botão **Delete**: entra e sai do modo de exclusão de usuário.
- Botão **Campainha**: Aciona a saída de campainha (BELL).

### 3.2. Sinalização dos LED

- Led aceso na cor vermelha: acesso negado.
- Led aceso na cor verde: acesso liberado.
- Led aceso na cor azul: modo de identificação de usuário.
- Led apagado: modo *standby*. Obs.: Quando o equipamento estiver em modo *standby* pressione qualquer botão do equipamento para entrar no modo de identificação de usuário.

### 3.3. Cadastrar Administrador

Para cadastrar Administrador, deve-se seguir os passos abaixo:

1. Quando o equipamento estiver no modo de identificação (luz azul piscando ou apagada (standby)), pressione o botão **Enroll** durante 3 segundos;
2. Passe o cartão uma vez ou posicione o dedo três vezes para o cadastro de um novo administrador;
3. O sistema irá identificar o cadastro do administrador no sistema.

### 3.4. Cadastrar Usuários

Para cadastrar usuário, deve-se seguir os passos abaixo:

1. Quando o equipamento estiver no modo de identificação (luz azul piscando ou apagado (standby)), pressione o botão **Enroll**;
2. Se tiver administrador cadastrado será solicitado a confirmação do administrador para prosseguir, passe o cartão ou o dedo do administrador; Deverá receber uma confirmação de sucesso para continuar.
3. Passe o cartão uma vez ou posicione o dedo três vezes para o cadastro de um novo usuário;
4. O sistema irá identificar o cadastro do usuário no sistema.

### 3.5. Deletar Usuários

Para deletar usuários, deve-se seguir os passos abaixo:

1. Quando o equipamento estiver no modo de identificação (luz azul piscando ou apagado (standby)), pressione o botão **Delete**;
2. Se tiver administrador cadastrado será solicitada a confirmação do administrador para prosseguir, passe o cartão ou o dedo do administrador; Deverá receber uma confirmação de sucesso para continuar.
3. Passe o cartão uma vez ou posicione o dedo três vezes para o cadastro de um novo usuário;
4. O sistema irá identificar a exclusão do usuário no sistema.

### 3.6. Deletar Todos os Usuários e o Administrador

Para deletar todos os usuários e o administrador, deve-se seguir os passos abaixo:

1. Quando o equipamento estiver no modo de identificação (luz azul piscando apagado (standby)), pressione o botão **Delete** durante 3 segundos;
2. Posicione o dedo de um administrador ou passe o cartão de administrador para deletar todos os usuários do sistema;
3. Logo após a exclusão de todos os usuários, se desejar apagar os administradores também, basta pressionar o botão **Delete** por 3 segundos.

### 3.7. Conexão

A conexão entre o *software* SOAPADMIN e o BIO INOX, serve apenas para fazer o reset do equipamento, reset do administrador, baixar os eventos, excluir os eventos e cancelar a função *sleep* do equipamento.

Para que o dispositivo se comunique com o *software* conecte o cabo USB no BIO INOX até computador onde *software* está instalado.

O BIO INOX torna-se inoperante quando estiver se comunicando com o computador.

**Obs.:** Faça o download do software SOAPADMIN no site: [www.autoamtiza.com.br](http://www.autoamtiza.com.br). No site entre na aba download>> Controle de acesso>>Software>>selecione o SOAPADMIN faça o download do software leia o manual de instruções para instala-lo.

## 3.7.1. Cadastro de Equipamento

Para cadastrar um equipamento, deve-se seguir os passos abaixo:

1. Na janela principal do software clique no botão equipamentos (1), a janela de gerenciamento de equipamento será aberta;
2. Clique no botão adicionar (2), a janela de cadastro de equipamento será aberta;
3. Em comunicação selecione a opção USB(1);
4. Em ID (4) coloque um número para identificar o equipamento;
5. Em nome (5) escolha um nome para o equipamento;
6. Clique no botão conectar (6) para verificar se o equipamento está conectado;
7. Uma janela de com a mensagem de conexão estabelecida deve aparecer, clique em OK(7),
8. Após verificar se o equipamento está conectado, na janela de cadastro de equipamento clique no botão OK (8) para salvar e sair;

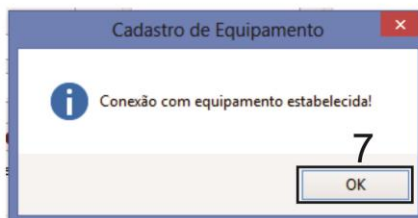
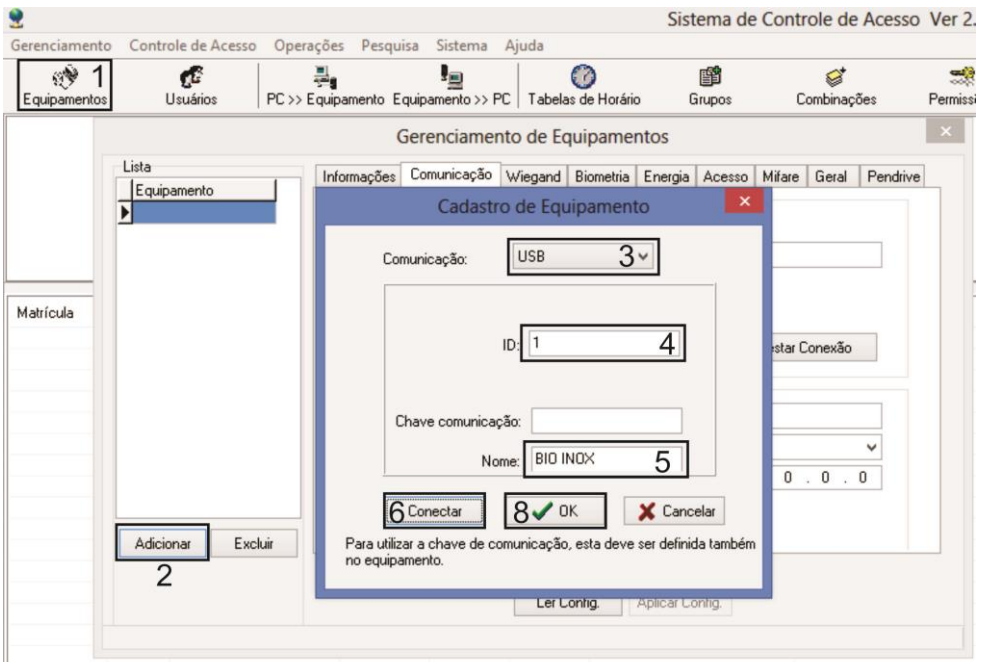

### 3.7.2. Eventos

O BIO INOX tem um limite máximo de 30.000 eventos para serem armazenados.

Para monitorar a saída ou a entrada no equipamento é necessário baixar os eventos.

Caso o dispositivo chegue aos 30.000 eventos será necessário realizar a exclusão dos eventos armazenados através do software SOAPADMIN. Recomendamos não deixar o equipamento chegar ao limite, pois serão perdidos todos registro depois do 30.000° evento.

#### 3.7.2.1. Baixar Eventos

Para baixar os eventos devem-se seguir os passos:

1. Clique com o botão direito do mouse, no equipamento cadastrado. Clique em baixar registros (1), uma janela para baixar registros será aberta;



2. Selecione o equipamento que deseja baixar os eventos (2);
3. Clique em OK(3) para baixar os eventos;

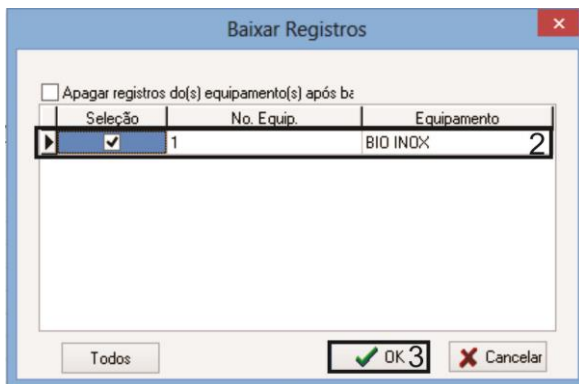

4. A imagem abaixo mostra como são visualizados os eventos (4);

Matricula	Nome	Data/Hora	Verificação	Status	Equipamento
3	3	2013-10-18 10:08:02	Cartão	Entrada	BIO INOX
3	3	2013-10-18 10:05:37	Cartão	Entrada	BIO INOX
3	3	2013-10-18 10:05:18	Cartão	Entrada	BIO INOX
3	3	2013-10-18 10:05:17	Cartão	Entrada	BIO INOX
3	3	2013-10-18 10:04:51	Cartão	Entrada	BIO INOX

### 3.7.2.2. Excluir Eventos

O BIO INOX tem um limite de 30.000 eventos, ao chegar nesse limite é necessário apagar os eventos realizados.

Para realizar esse procedimento, basta seguir os passos abaixo:

1. Clique com o botão direito do mouse, no equipamento cadastrado. Clique em apagar registros (1), uma janela para confirmar a exclusão será aberta;

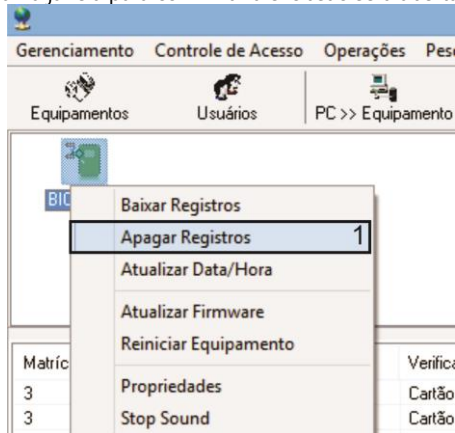

2. Clique em Sim (2) para confirmar a exclusão dos eventos.





## 3.7.3. Cancelamento da Função Hibernar

Esta função serve para que o equipamento não fique em modo de *standby*.

Para realizar esse procedimento, siga os passos abaixo:

1. Clique com o botão direito do mouse, no equipamento cadastrado. Clique em propriedades (1), a janela de gerenciamento de equipamento será aberta;

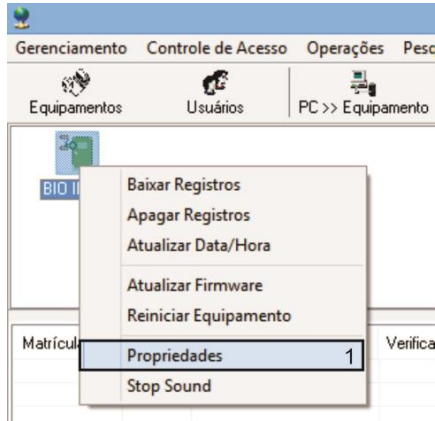

2. Clique na aba energia (2);
3. Clique no botão Ler Config. (3);
4. Em modo ocioso selecione desligar (4);
5. Em tempo para entrar em modo ocioso (5);
6. Clique no botão Aplicar Config. (6), para aplicar as configurações.

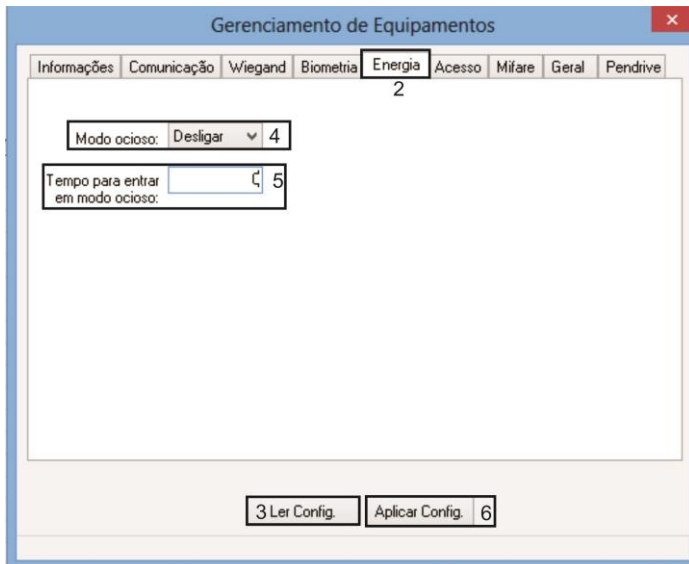

### 3.7.4. Reiniciar Equipamento

Existe duas maneiras de reiniciar o equipamento, são elas: Desligando e ligando o equipamento ou reiniciando o equipamento através do software.

Para reiniciar o equipamento através do software, siga os passos abaixo:

1. Clique com o botão direito do mouse, no equipamento cadastrado. Clique em propriedades (1), a janela de gerenciamento de equipamento será aberta;

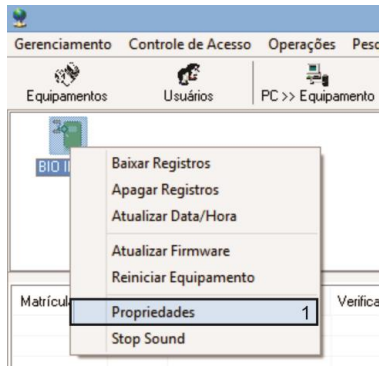

2. Clique na aba Geral (2);
3. Clique no botão reiniciar equipamento (3) e o BIO INOX será reiniciado;

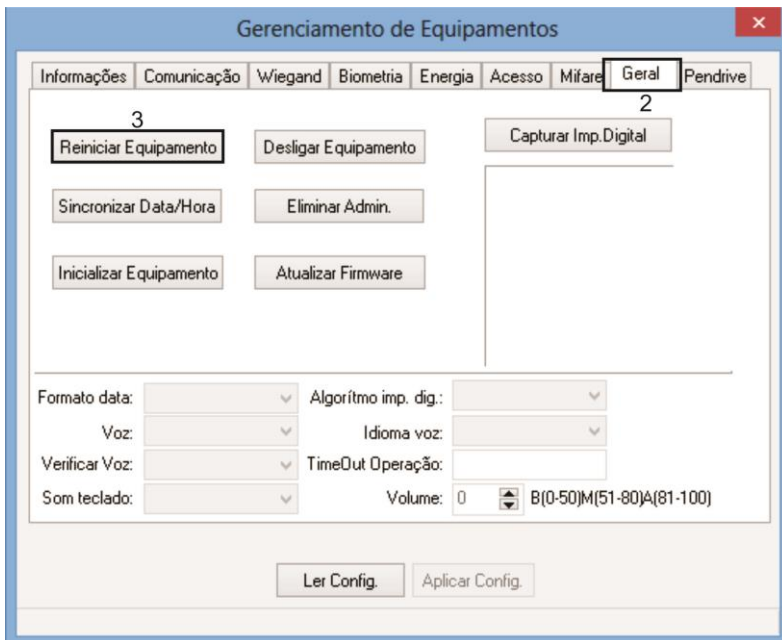

## 3.7.5. Retirar Privilégio de Administrador

Para retirar os privilégios dos administradores, acesse o menu opções avançadas e siga os passos abaixo:

\*Está operação irá transformar os usuários tipo administradores em usuários comuns.

4. Clique com o botão direito do mouse, no equipamento cadastrado. Clique em propriedades (1), a janela de gerenciamento de equipamento será aberta;



1. Clique na aba Geral (2);
2. Clique no botão Eliminar Admin. (3) os usuários administrados serão transformados em usuários comuns.

Então para fazer novos cadastros será necessário cadastrar novos administradores item 9.3. deste manual.

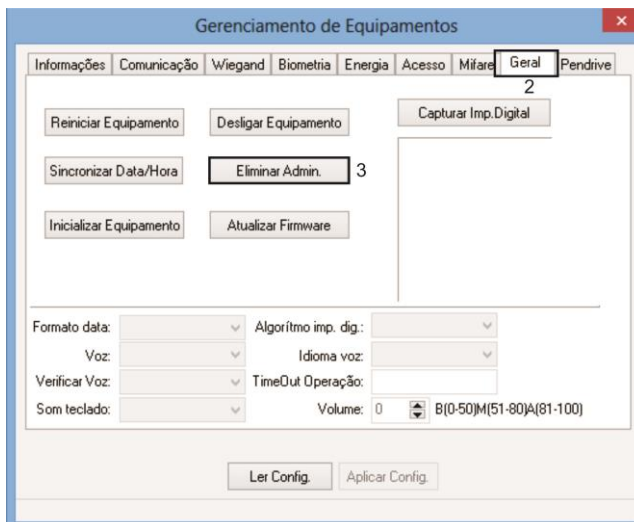

### 3.7.6. Reset do Equipamento

Esse procedimento irá excluir todos eventos, usuários e administradores. Os passos abaixo mostram como resetar o equipamento:

1. Clique com o botão direito do mouse, no equipamento cadastrado. Clique em propriedades (1), a janela de gerenciamento de equipamento será aberta;

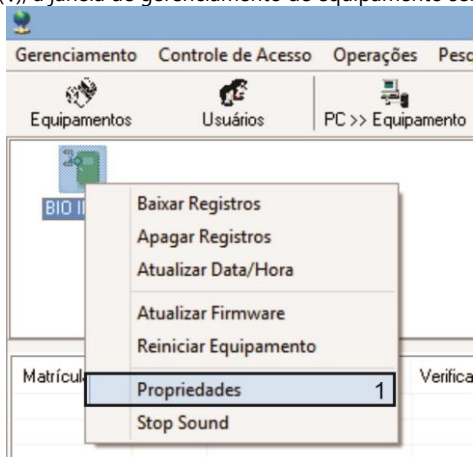

2. Clique na aba Geral (2);
3. Clique no botão inicializar equipamento (3); uma mensagem para confirmar, será aberta;

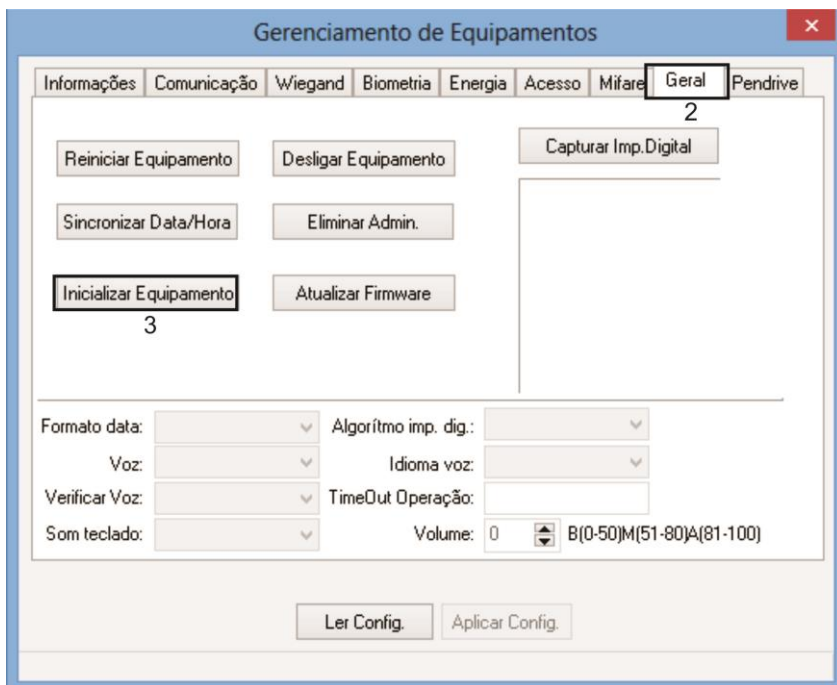

4. Clique em Sim (4) para confirmar, o equipamento reinicia com as configurações de fábrica.

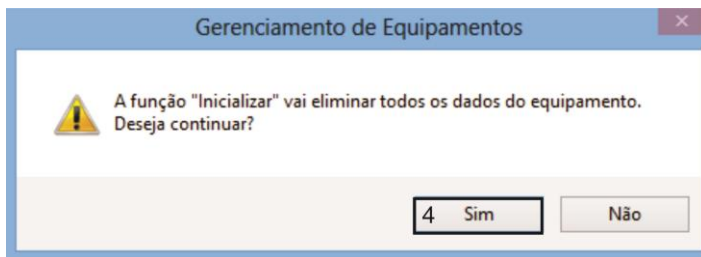

## 4. Manutenção

Dependendo do tempo de uso o acrílico da lente do leitor de impressão digital fica sujo, o que pode implicar na diminuição da eficiência de leitura da digital, para resolver este problema basta limpar o acrílico do leitor com fita adesiva.

1. Aplique fita adesiva no acrílico, de forma que cubra toda a lente.
2. Puxe lentamente a fita, até remover por completo.

## 5. Termo de Garantia

A Automatiza Indústria e Comércio de Equipamentos Eletroeletrônicos Ltda. assegura ao comprador deste produto a garantia contra qualquer defeito de fabricação por um período de 1 (um) ano, contando a partir da data de emissão da Nota Fiscal de Venda.

### Extinção de Garantia

Esta Garantia será considerada sem efeito quando:

- Do decurso normal do prazo de sua validade.
- Forem verificados sinais de violação das suas características originais ou montagem fora do padrão de fábrica.
- O produto venha a sofrer em decorrência do mau uso, ligado fora das especificações técnicas, acidentes mecânicos, fogo e agentes da natureza.

### Procedimentos

Em caso de possíveis defeitos nos produtos industrializados pela Automatiza Ind. e Com. de Equipamentos Eletroeletrônicos Ltda. e comercializados pelo Revendedor e que estejam dentro do prazo de garantia, deverão ser tomadas as seguintes providências:

1. O Revendedor deverá entrar em contato com o Departamento de Suporte Técnico da Automatiza Ind. e Com. de Equipamentos Eletroeletrônicos Ltda. que, num 1º momento tentará solucionar o problema via telefone ou conexão remota.
2. Caso o Suporte Técnico não solucione o problema por estes meios, será fornecido um número de RMA (Remessa de Mercadoria para Avaliação).
3. De posse deste número, o Revendedor deverá enviar o produto supostamente defeituoso, juntamente com a nota fiscal de conserto de mercadoria e com frete pago através da transportadora indicada pela Automatiza.
4. Tomadas as medidas acima, será efetuada a avaliação do equipamento pela Automatiza Ind. e Com. de Equipamentos Eletroeletrônicos Ltda. e diagnosticado o defeito.
5. Caso seja confirmado defeito de fabricação, será efetuado o conserto ou substituição do equipamento sem ônus ao cliente.
6. Verificando-se defeito de fabricação, a Automatiza Ind. e Com. de Equipamentos Eletroeletrônicos Ltda. reembolsará o valor do frete e pagará o frete de retorno.
7. Caso seja verificado defeito ou falha na instalação, será elaborado um orçamento para manutenção do equipamento.
8. Sendo diagnosticada falha ou imperícia na instalação do equipamento, este custo deverá ser cobrado, bem como o frete de retorno.
9. As disposições deste Termo de Garantia são válidas entre a Automatiza Ind. e Com. de Equipamentos Eletroeletrônicos Ltda. e a Revenda, só admitindo o contato entre cliente final e Suporte Técnico para sanar dúvidas técnicas.
10. A Automatiza garante ao usuário deste produto que, ela não danifica as configurações de sua máquina e os arquivos nela contidos.

**Nota:** Nossos produtos encontram-se em constante desenvolvimento. No entanto, as ilustrações, dados, descrições e informações técnicas constantes neste manual, estão de acordo com a aprovação técnica quando de sua impressão. A Automatiza Indústria e Comércio de Equipamentos Eletroeletrônicos Ltda., reserva-se ao direito de alterar qualquer modelo de seus produtos, sem aviso prévio. Caso haja dúvidas quanto aos recursos de segurança aplicáveis em sua residência ou empresa, consulte uma revenda autorizada da Automatiza.



**Automatiza Ind. e Com. de Equipamentos**

R: Albatroz, 35 - Tecnopark Pedra Branca  
Palhoça - SC - CEP: 88137-290  
PABX + 55 48 2107-0070

**Escritório de Vendas em São Paulo**

Rua Furnas, 55 - Brooklin  
São Paulo - SP - CEP: 04562-050  
Tel: + 55 11 5506-7073 / 5506-1557

**Escritório de Vendas em Curitiba**

Av. Cândido de Abreu, 660 / 901  
Centro Cívico - Curitiba - PR  
Tel: + 55 41 3252-5923

**Escritório de Vendas em Belo Horizonte**

Rua Ceará, 1431/ 403 - Funcionários  
Belo Horizonte - MG - CEP: 30150-311  
Tel: +55 (31) 3222. 0678