



SONY

4-227-987-91(2)

Receiver FM-AM Estéreo



STR-DE545

© 2000 pela Sony Corporation

Impresso na Malásia





AVISO

Para prevenir risco de faísca ou choque elétrico, não exponha o aparelho à chuva ou umidade.

Para evitar choque elétrico, não abra o gabinete. Sempre que necessário, procure o Serviço Autorizado Sony.

Não instale o aparelho em locais com ventilação inadequada, tais como em uma estante embutida.



Precauções

Segurança

Caso um objeto sólido ou líquido caia dentro do gabinete, desconecte o aparelho e procure um Serviço Autorizado Sony, antes de tentar operá-lo novamente.

Alimentação

- Antes de operar o receiver, verifique se a voltagem de operação corresponde à voltagem da rede elétrica local. A voltagem de operação está indicada na placa de identificação na parte traseira do receiver.
- O aparelho continuará sendo alimentada enquanto estiver conectada à tomada, mesmo que o aparelho seja desligado.
- Se não for utilizar o receiver por um longo período, desconecte-o da tomada. Para tanto, puxe o cabo de alimentação pelo plugue, nunca pelo fio.
- Um dos pinos do plugue é maior que o outro, como medida de segurança e encaixará à tomada somente de uma forma. Se o plugue não se encaixar completamente à tomada, entre em contato com seu revendedor.
- O cabo de alimentação AC deve ser trocado somente em um Serviço Autorizado Sony.

Instalação

- Coloque o receiver em um local com ventilação adequada, para evitar superaquecimento interno e prolongar sua vida útil.
- Não deixe o aparelho próximo às fontes de calor, ou em locais sujeitos à luz solar direta, poeira excessiva ou choques mecânicos.
- Não coloque nada sobre o gabinete, pois os orifícios de ventilação poderão ser bloqueados, causando mau funcionamento.

Operação

Antes de conectar outros componentes, certifique-se de desligar o receiver e desconectar o cabo de alimentação.

Limpeza

Limpe o gabinete, painel e controles com um pano macio, levemente umedecido em solução suave de detergente neutro. Não utilize nenhum tipo de abrasivo, pós ou solventes, como álcool ou benzina.

Se tiver dificuldades, desligue o aparelho e procure um Serviço Autorizado Sony.







Sobre este Manual

As instruções deste manual referem-se ao modelo STR-DE545. Verifique o número do modelo no canto superior direito do painel frontal, ou no canto inferior direito no controle remoto.

Convenções

- As instruções deste manual descrevem os controles no receiver. Você também poderá utilizar os controles do controle remoto, se possuírem nomes iguais ou similares aos do receiver. Para maiores detalhes sobre a utilização do controle remoto RM-PP404, consulte o manual de instruções fornecido separadamente com o controle remoto.
- O ícone a seguir é utilizado neste manual:
 Aponta uma sugestão ou dica para facilitar os procedimentos.

Este receiver incorpora os Sistemas Dolby* Digital Pro Logic Surround e o DTS** Digital Surround System.

* Fabricado sob licença da Dolby Laboratories. "Dolby", "AC-3", "Pro Logic" e o símbolo de duplo D  são marcas registradas da Dolby Laboratories.

** Fabricado sob licença da Digital Theater Systems, Inc. US Patente nº 5.451.942 e outras patentes mundiais. "DTS" e "DTS Digital Surround" são marcas registradas da Digital Theater Systems, Inc. © 1996 Digital Theater Systems, Inc. Todos os direitos reservados.

Modo de Demonstração

A demonstração será ativada na primeira vez em que o aparelho for ligado. Quando a demonstração for iniciada, a seguinte mensagem aparecerá no visor:

"NOW DEMONSTRATION MODE IF YOU FINISH DEMONSTRATION PLEASE PRESS POWER KEY WHILE THIS MESSAGE APPEARS IN THE DISPLAY THANK YOU"

Para cancelar a demonstração

Pressione  para desligar o receiver enquanto a mensagem acima é visualizada. A próxima vez em que o receiver for ligado, a demonstração não aparecerá.

Para visualizar a demonstração

Mantenha pressionada SET UP e pressione  para ligar o aparelho.

Notas

- Quando a demonstração é exibida, a memória do receiver é apagada. Para maiores detalhes sobre os dados que serão apagados, veja "Limpendo a memória do receiver", na pág. 15.
- Nenhum som será emitido durante o modo de demonstração.

ÍNDICE

Conectando os Componentes	4
Acessórios Fornecidos	4
Conexões da Antena	5
Conexões dos Componentes de Áudio	6
Conexões dos Componentes de Vídeo	7
Conexões dos Componentes Digitais	8
Conexões da Entrada 5.1CH	9
Outras Conexões	10
Conectando e Ajustando o Sistema de Caixas Acústicas	12
Conexão do Sistema de Caixas Acústicas	13
Realizando as Operações Iniciais de Ajuste	15
Ajuste do Surround Multicanal	16
Antes de utilizar o Receiver	20
Localização e Função dos Controles e Operações Básicas	22
Descrição dos Itens do Painel Frontal	22
Utilizando o Som Surround	27
Selecionando um Campo Sonoro	28
Entendendo os Itens exibidos do Surround Multicanal	31
Personalizando os Campos Sonoros	33
Recepção de Transmissões	37
Sintonização Direta	39
Sintonização Automática	39
Sintonização de Emissoras Memorizadas	40
Outras Operações	41
Nomeando as Emissoras Memorizadas e Fontes de Programa	42
Gravando	42
Utilizando o Desligamento Automático (Sleep Timer)	43
Fazendo ajustes com a tecla SET UP	44
Informações Adicionais	45
Guia para Solução de Problemas	45
Especificações Técnicas	47
Glossário	49
Ajustes utilizando as teclas SUR, LEVEL, BASS/TREBLE e SET UP	50
Índice Remissivo	51
Termo de Garantia	52

Conectando os Componentes

Este capítulo descreve como conectar os vários componentes de áudio e vídeo ao receiver. Certifique-se de ler as seções referentes aos componentes que você possui, antes de conectá-los ao receiver.

Acessórios Fornecidos

Verifique se os itens a seguir foram fornecidos junto com o receiver:

- Antena monofilar de FM (1)
- Antena Loop de AM (1)
- Pilhas tipo AA (R6) (2)
- Controle Remoto RM-PP404 (1)
- Manual de Instruções do controle remoto (1)
- Manual de Instruções do CONTROL A1 II (1)

Colocando as pilhas no controle remoto

Coloque as pilhas de forma que suas polaridades (+/-) coincidam com as indicações (+/-) do compartimento de pilhas. Quando utilizar o controle remoto, aponte-o na direção do sensor  no receiver.

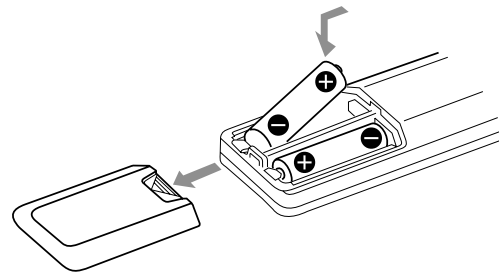

Para maiores detalhes, consulte o manual de instruções fornecido com seu controle remoto.

Quando trocar as pilhas

Quando o controle remoto não operar o receiver adequadamente, substitua ambas as pilhas por outras novas.

Notas

- Não deixe o controle remoto em locais extremamente quentes ou úmidos.
- Não utilize pilha nova com usada.
- Não exponha o sensor do controle remoto à luz solar direta ou à objetos de iluminação. Isto pode causar mau funcionamento.
- Se não for utilizar o controle remoto por um longo período, remova as pilhas para evitar possíveis danos causados pelo vazamento e corrosão das mesmas.

Antes de Iniciar

- Desligue todos os componentes antes de realizar qualquer conexão.
- Não conecte os cabos de alimentação AC até que todas as conexões tenham sido feitas.
- Certifique-se de fazer todas as conexões firmemente, a fim de evitar zumbidos ou ruídos.
- Quando conectar um cabo de áudio/vídeo, certifique-se de conectar os plugues às tomadas da mesma cor: amarelo (vídeo) com amarelo; branco (áudio, esquerdo) com branco; e vermelho (áudio, vermelho) com vermelho.



Conexões da Antena

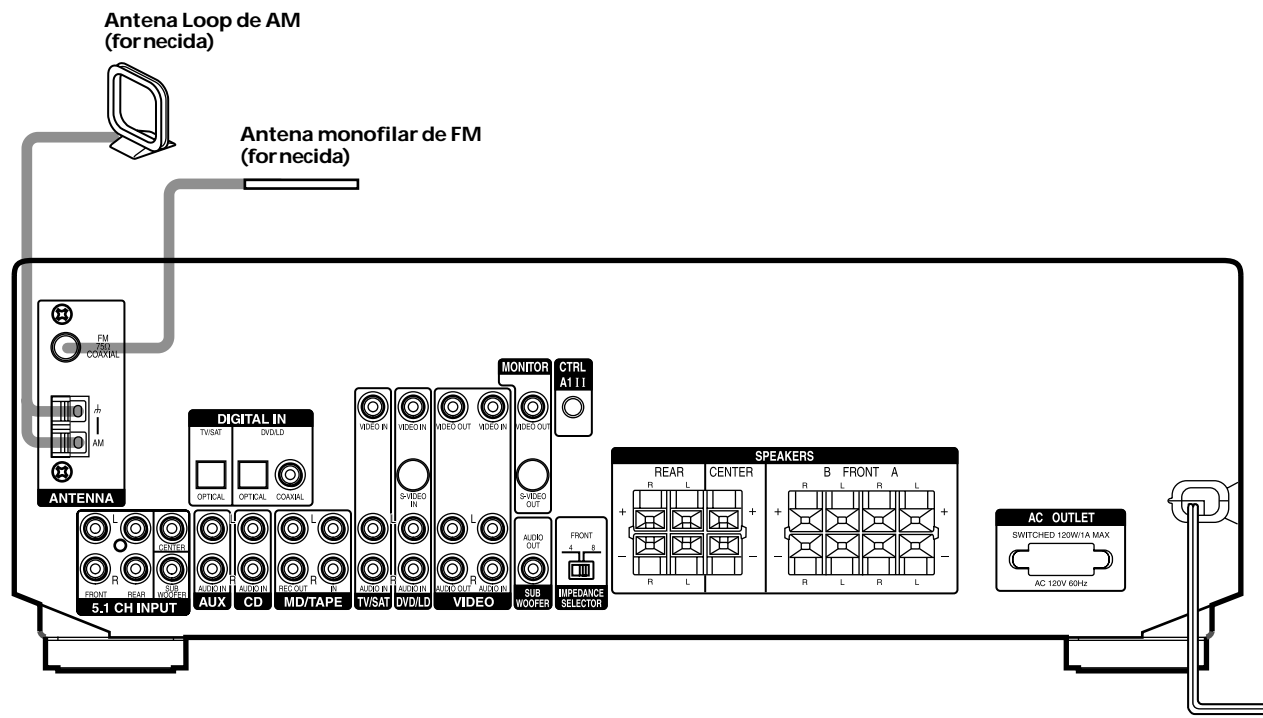

Conectando os Componentes

Terminais para conexão das antenas

Conectar	Ao (s)
Antena Loop de AM	Terminais AM
Antena monofilar de FM	Terminal FM 75Ω COAXIAL

Notas sobre as conexões da antena

- Para evitar ruídos, afaste a antena Loop de AM do receptor e de outros componentes.
- Certifique-se de estender completamente a antena monofilar de FM.
- Após conectar a antena monofilar de FM, mantenha-a na posição horizontal.

Para melhorar a recepção de FM

Use um cabo coaxial de 75 ohms (não fornecido) para conectar o receptor a uma antena externa de FM, como ilustrado abaixo:

Antena externa de FM

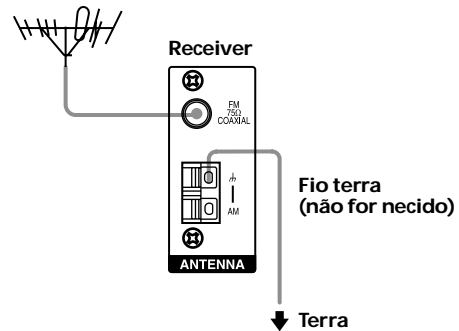

Importante

Se conectar o receptor a uma antena externa, aterre-o, para evitar que raios o atinjam. Para evitar uma explosão de gás, não conecte o fio terra a um bujão de gás.



Conexões dos Componentes de Áudio

Conectando os Componentes

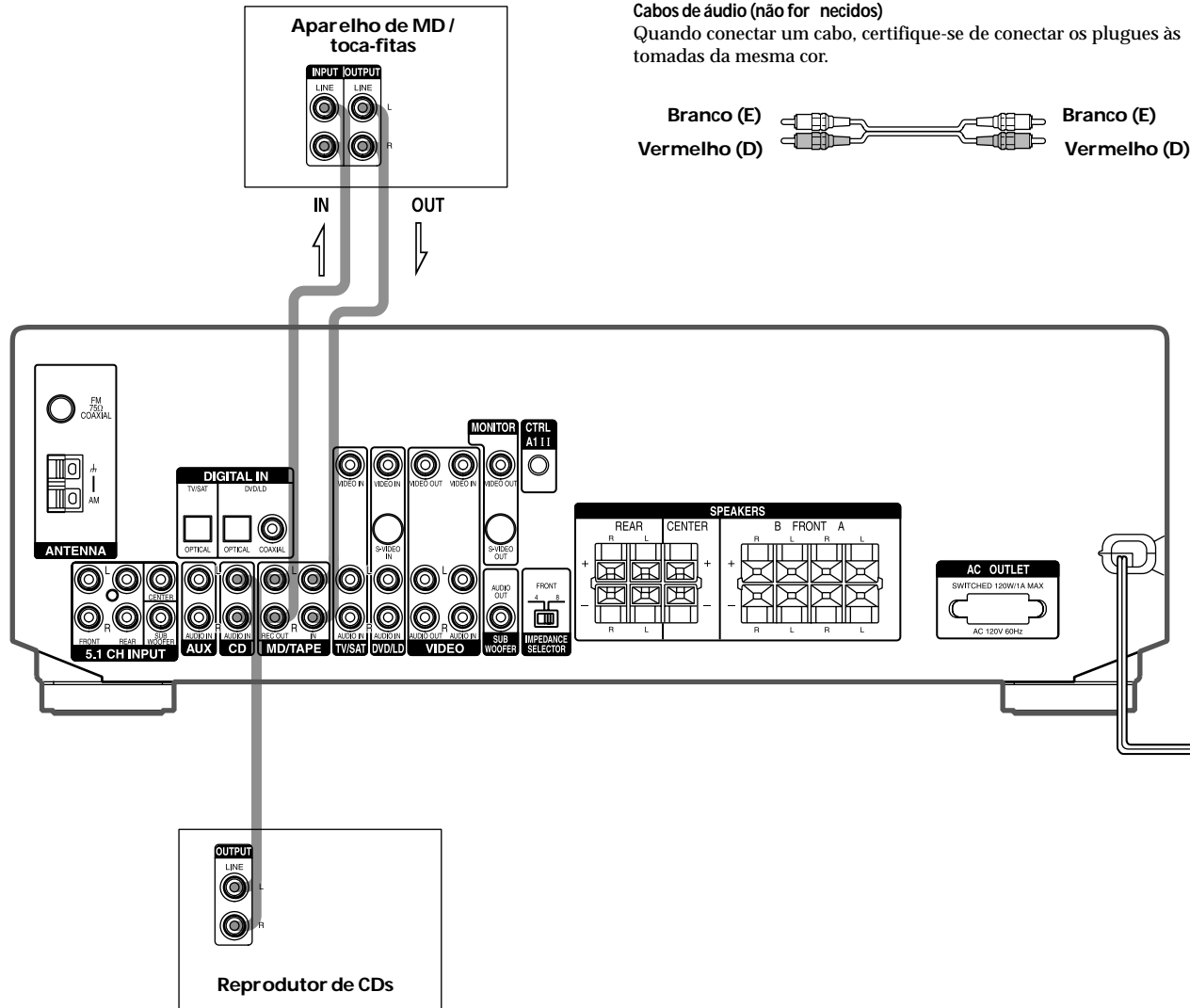

Cabos necessários

Cabos de áudio (não for necidos)
Quando conectar um cabo, certifique-se de conectar os plugues às tomadas da mesma cor.

Branco (E) Branco (E)
Vermelho (D) Vermelho (D)

Tomadas para conexão dos componentes de áudio

Conectar	Às
Reprodutor de Cds	Tomadas CD
Aparelho de MD ou Toca-fitas	Tomadas MD/TAPE

Conexões dos Componentes de Vídeo

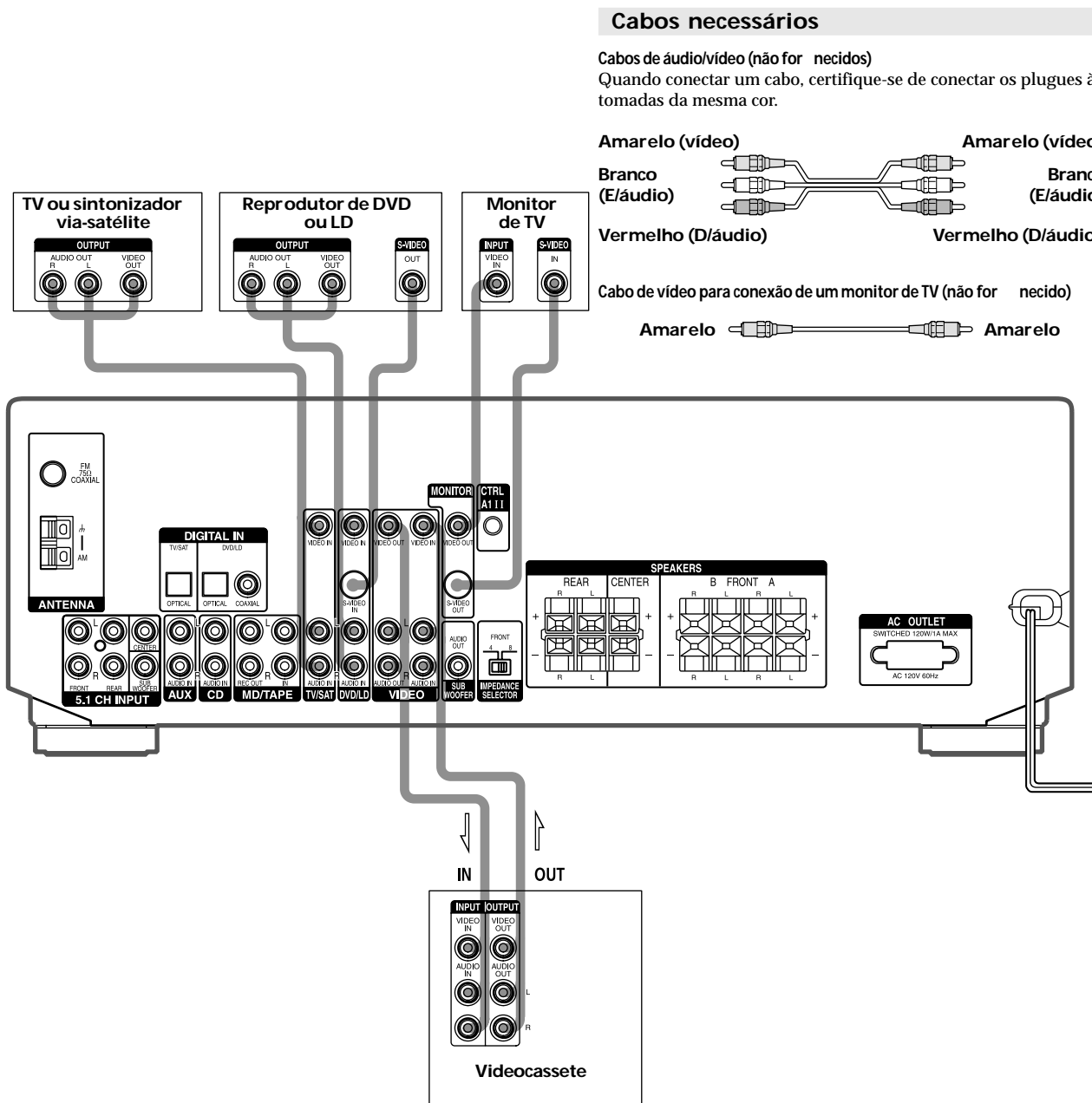

Cabos necessários

Cabos de áudio/vídeo (não for necidos)
Quando conectar um cabo, certifique-se de conectar os plugues às tomadas da mesma cor.

Amarelo (vídeo)
Branco (E/áudio)
Vermelho (D/áudio)

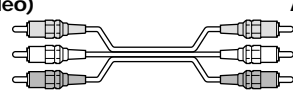

Cabo de vídeo para conexão de um monitor de TV (não for necido)

Amarelo

Conectando os Componentes

Tomadas para conexão dos componentes de vídeo

Conectar	A
TV ou sintonizador via-satélite	Tomada TV/SAT
Videocassete	Tomada VIDEO
Reprodutor de DVD ou LD	Tomada DVD/LD
Monitor de TV	Tomada MONITOR VIDEO OUT

Notas sobre as conexões do componente de vídeo

Você pode conectar as tomadas de saída de áudio de seu TV à tomada TV/SAT AUDIO IN no receiver e aplicar efeitos de som ao áudio do TV. Neste caso, não conecte a tomada de saída de vídeo do TV à tomada TV/SAT VIDEO IN do receiver. Se estiver conectando um sintonizador de TV separado (ou um sintonizador via-satélite), conecte tanto a tomada de saída de áudio como a de vídeo ao receiver, como ilustrado acima.

⚠ Quando utilizar tomadas S-V ideo ao invés de tomadas de vídeo Seu monitor também deverá estar conectado através de uma tomada S-Video. Os sinais S-Video encontram-se em barramentos diferentes dos sinais de vídeo e não serão emitidos através da tomada de vídeo.

Conexões dos Componentes Digitais

Conecte as tomadas de saída digital de seu reproduutor de DVD e do sintonizador via-satélite (etc) às tomadas de entrada digital do receiver, para que o som surround multicanal de uma sala de cinema possa ser apreciado em sua casa. Para aproveitar ao máximo o som surround multicanal, é necessário conectar cinco caixas acústicas (duas frontais, duas traseiras e uma central) e um subwoofer. Você ainda pode conectar um reproduutor de LD com tomada RF OUT, através de um modulador RF, como o Sony MOD-RF1 (não fornecido).

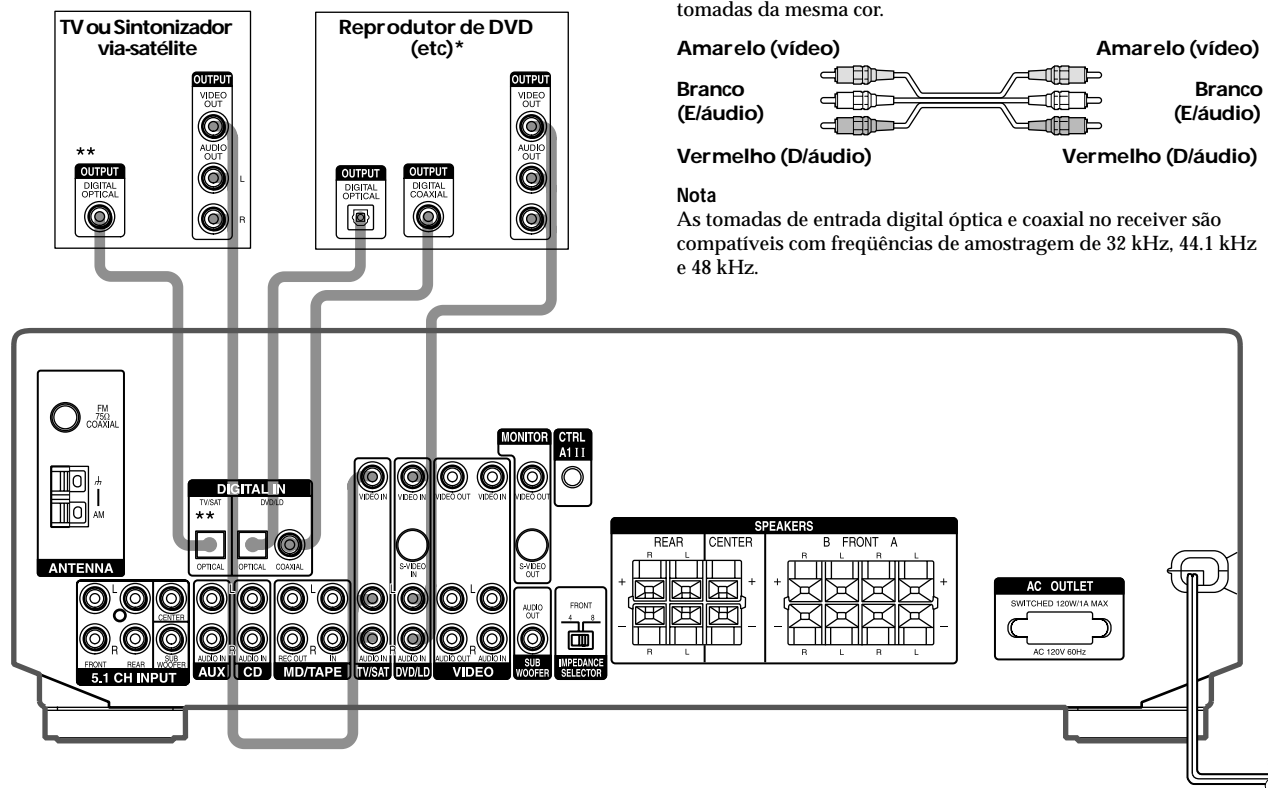

Cabos necessários

Cabos óptico digitais (não for necidos)

Preto Preto

Cabo digital coaxial (não for necido)

Amarelo Amarelo

Cabos de áudio/vídeo (não for necidos)

Quando conectar um cabo, certifique-se de conectar os plugues às tomadas da mesma cor.

Amarelo (vídeo) Amarelo (vídeo)

Branco (E/áudio) Branco (E/áudio)

Vermelho (D/áudio) Vermelho (D/áudio)

Nota

As tomadas de entrada digital óptica e coaxial no receiver são compatíveis com frequências de amostragem de 32 kHz, 44.1 kHz e 48 kHz.

* Quando estiver realizando conexões digitais de áudio para um reproduutor de DVD, conecte-o a uma das tomadas digitais (coaxial ou óptica) e não a ambas. Recomendamos realizar as conexões digitais de áudio à tomada coaxial.

Exemplo de conexão de um reproduutor de LD através de um modulador RF

Você não poderá conectar a tomada AC-3 RF OUT de um reproduutor de LD diretamente às tomadas de entrada digital do receiver. Você deverá primeiramente converter o sinal RF em um sinal digital óptico ou coaxial. Conecte o reproduutor de LD ao modulador RF, e em seguida conecte a saída digital coaxial ou óptica do modulador RF à tomada OPTICAL ou COAXIAL DVD/LD IN do receiver. Consulte o manual de instruções fornecido com seu Modulador RF, para maiores detalhes sobre as conexões AC-3 RF.

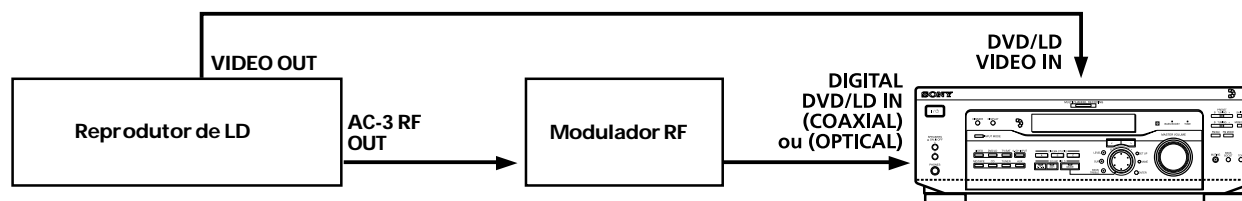

Nota

Quando realizar as conexões, como ilustrado acima, certifique-se de ajustar manualmente INPUT MODE (3 na pág. 23). O receiver poderá não operar corretamente se INPUT MODE estiver ajustado em "AUTO".



Conexões da Entrada 5.1CH

Embora este receptor possua um decodificador multicanal incorporado, também é equipado com tomadas 5.1CH INPUT. Esta conexão permite apreciar programas multicanais codificados em formatos diferentes do Dolby Digital (AC-3) e DTS. Se o seu DVD tiver tomadas 5.1CH OUTPUT, você poderá conectá-las diretamente ao receptor e usufruir o som do decodificador multicanal do reproduutor de DVD. As tomadas 5.1CH INPUT também poderão ser utilizadas para conectar um decodificador multicanal externo. Para o melhor aproveitamento do som surround multicanal, você precisará de cinco caixas acústicas (duas frontais, duas traseiras e uma central) e um subwoofer. Consulte o manual de instruções fornecido com seu reproduutor de DVD, decodificador multicanal, etc., para detalhes sobre as conexões de entrada de 5.1 canais.

Cabos necessários

Cabos de áudio (não for necidos)

Dois para as tomadas 5.1CH INPUT FRONT e REAR.

Branco (E)  **Branco (E)**
Vermelho (D)  **Vermelho (D)**

Cabos de áudio mono (não for necidos)

Dois para as tomadas 5.1CH INPUT CENTER e WOOFER.

Preto  **Preto**

Cabo de vídeo (não for necido)

Um para as tomadas DVD/LD VIDEO IN (etc).

Amarelo  **Amarelo**

Conectando os Componentes

Nota

Quando utilizar as conexões descritas abaixo, ajuste o nível de suas caixas acústicas surround e do subwoofer no reproduutor de DVD, ou no decodificador multicanal.

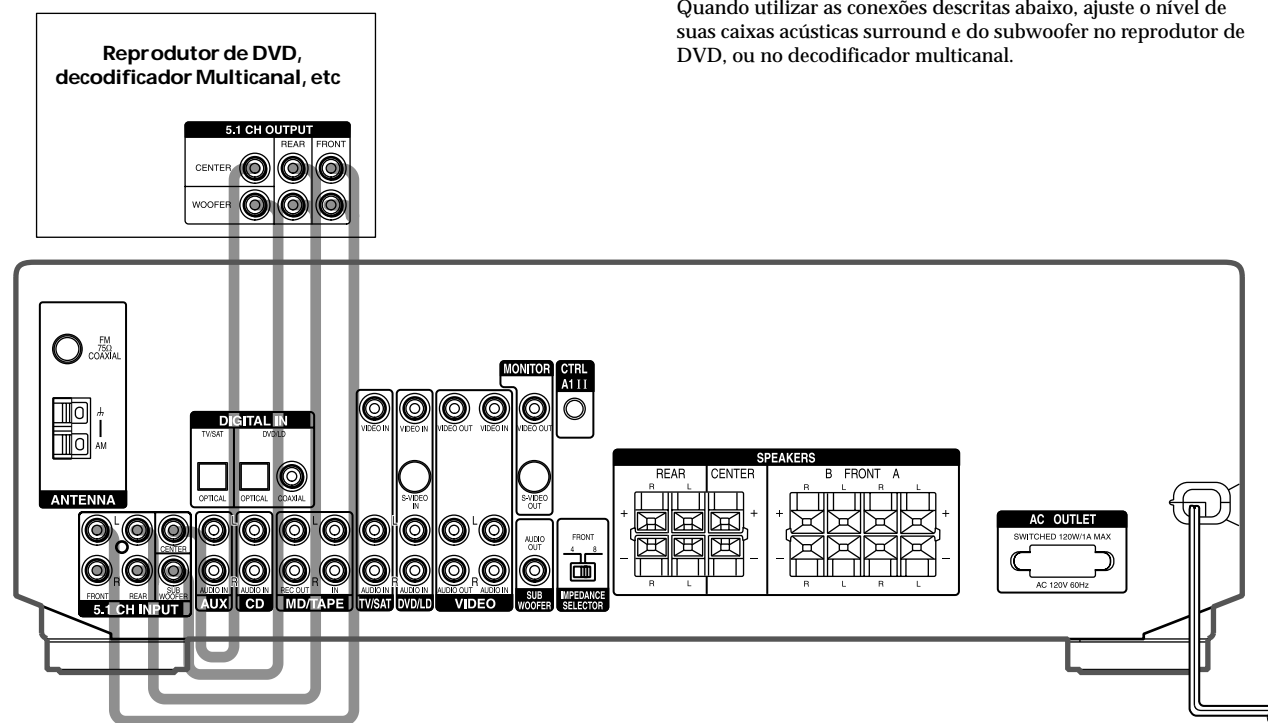

Exemplo de conexão do reproduutor de DVD, utilizando as tomadas 5.1 INPUT

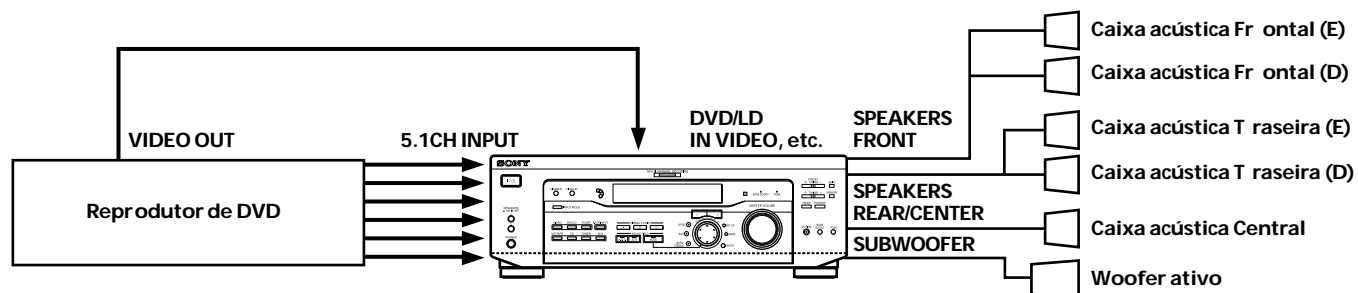

Nota

Veja pág. 13 para maiores detalhes sobre a conexão do sistema de caixas acústicas.



Conectando os Componentes

Outras Conexões

Cabos necessários

Cabos de áudio (não for necidos)
Quando conectar um cabo, certifique-se de conectar os plugues às tomadas da mesma cor.

Branco (E)  Branco (E)
Preto (D)  Preto (D)

Cabo de conexão Control A1 (não for necido)

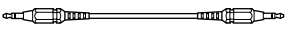
Preto  Preto

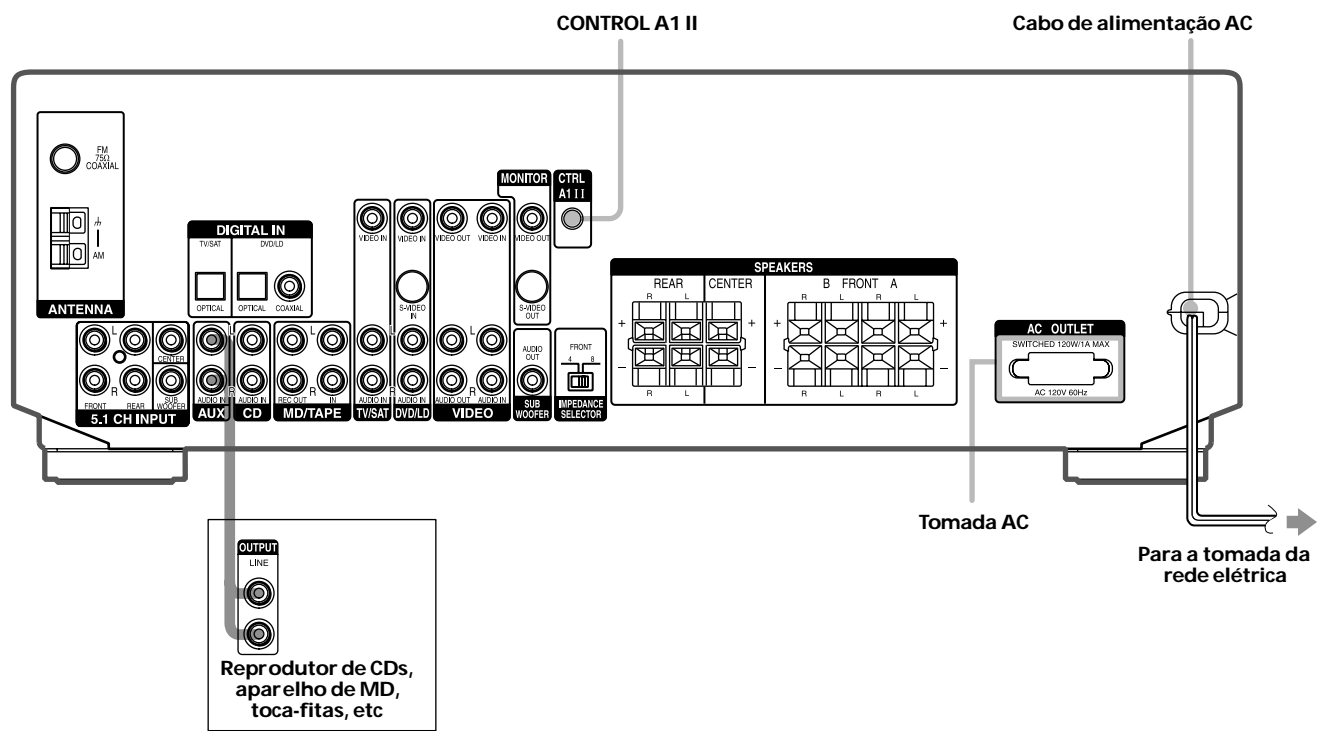



Conexão do Control A1 II

- **Se possuir um Control A1 II compatível com um Reprodutor de CDs Sony, toca-fitas ou um aparelho de MD**

Utilize um cabo CONTROL A1 (não fornecido) para conectar a tomada CONTROL A1 II do reprodutor de CDs, toca-fitas ou aparelho de MD ao CONTROL A1 II do receiver. Consulte o manual separado "Sistema de Controle CONTROL-A1 II" e o manual de instruções fornecido com seu reprodutor de CDs, toca-fitas ou aparelho de MD para maiores detalhes.

Nota

Se você estiver fazendo conexões CONTROL A1 II do receiver para um aparelho de MD, que também está conectado a um computador, não opere o receiver enquanto estiver utilizando o programa "Sony MD Editor". Isto pode ocasionar mau funcionamento.

- **Se você possuir um CD Changer Sony com um seletor COMMAND MODE**

Se o seletor COMMAND MODE do seu CD Changer puder ser ajustado em CD 1, CD 2 ou CD 3, certifique-se de ajustar o modo de comando em "CD 1", e conectar o Changer às tomadas CD do receiver. Se, no entanto, você possuir um CD Changer Sony com tomadas VÍDEO OUT, ajuste o modo de comando em "CD 2" e conecte o Changer às tomadas VÍDEO IN do receiver.

Conexão AUX AUDIO IN

- **Se possuir um componente de áudio individual (exceto PHONO)**

Use os cabos de áudio para conectar as tomadas LINE OUT do reprodutor de CDs, toca-fitas ou do aparelho de MD à tomada AUX AUDIO IN do receiver para que você possa ouvir a fonte estéreo com som surround.

Ajustando o seletor de voltagem

Verifique se o seletor de voltagem, localizada na parte traseira do aparelho, está ajustado conforme a voltagem da rede elétrica onde irá utilizar o aparelho. Ajuste a voltagem correta, com uma chave de fenda, antes de conectar na tomada da rede elétrica.

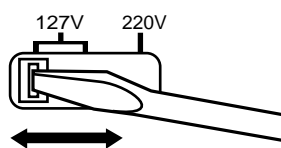

Conectando o cabo de alimentação AC

Antes de conectar o cabo de alimentação AC deste receiver à tomada da rede elétrica:

- Conecte o sistema de caixas acústicas ao receiver (veja pág. 13).

Conecte os cabos de alimentação AC de seus componentes de áudio/vídeo à tomada da rede elétrica.

Se você conectar outros componentes de áudio/vídeo às tomadas AC OUTLET do receiver, este fornecerá alimentação aos componentes conectados, permitindo ligar/desligar todo o sistema quando o receiver for ligado/desligado.

Cuidado

Certifique-se que o consumo total de energia do(s) componente(s) conectado(s) às tomadas AC OUTLET do receiver não exceda o valor máximo de consumo, especificado no painel traseiro. Não conecte aparelhos domésticos de alto consumo de energia, como ferros elétricos, ventiladores ou TVs, a esta tomada.

Nota

Se o cabo de alimentação AC for desconectado por aproximadamente duas semanas da tomada da rede elétrica, todos os dados memorizados no receiver serão apagados e a demonstração será iniciada.



Conectando e Ajustando o Sistema de Caixas Acústicas

Este capítulo descreve como conectar o sistema de caixas acústicas ao receiver, como posicionar cada caixa acústica e como ajustá-las para apreciar o som surround multicanal.

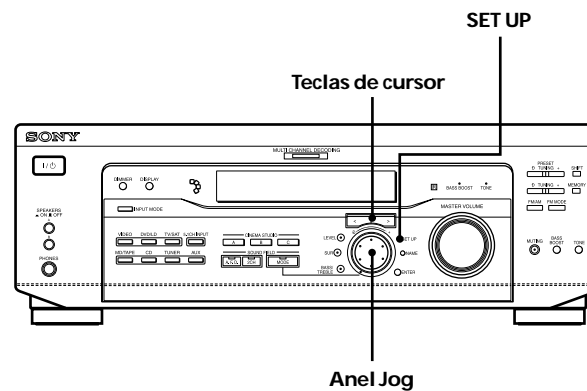

Descrição básica das teclas e controles utilizados para ajustar o sistema de caixas acústicas

Tecla SET UP: Pressione-a para acessar o modo de ajuste, quando for especificar o tipo de caixas acústicas e suas distâncias.

Teclas de cursor (</>): Utilize-as para selecionar os parâmetros, após pressionar a tecla SET UP.

Anel jog: Utilize-o para estabelecer os ajustes de cada parâmetro.

Conexão do Sistema de Caixas Acústicas

Cabos necessários

Cabos das caixas acústicas (não fornecidos)
Um para cada caixa acústica frontal, traseira e central.



Cabo de áudio mono (não fornecido)
Uma para cada woofer ativo.

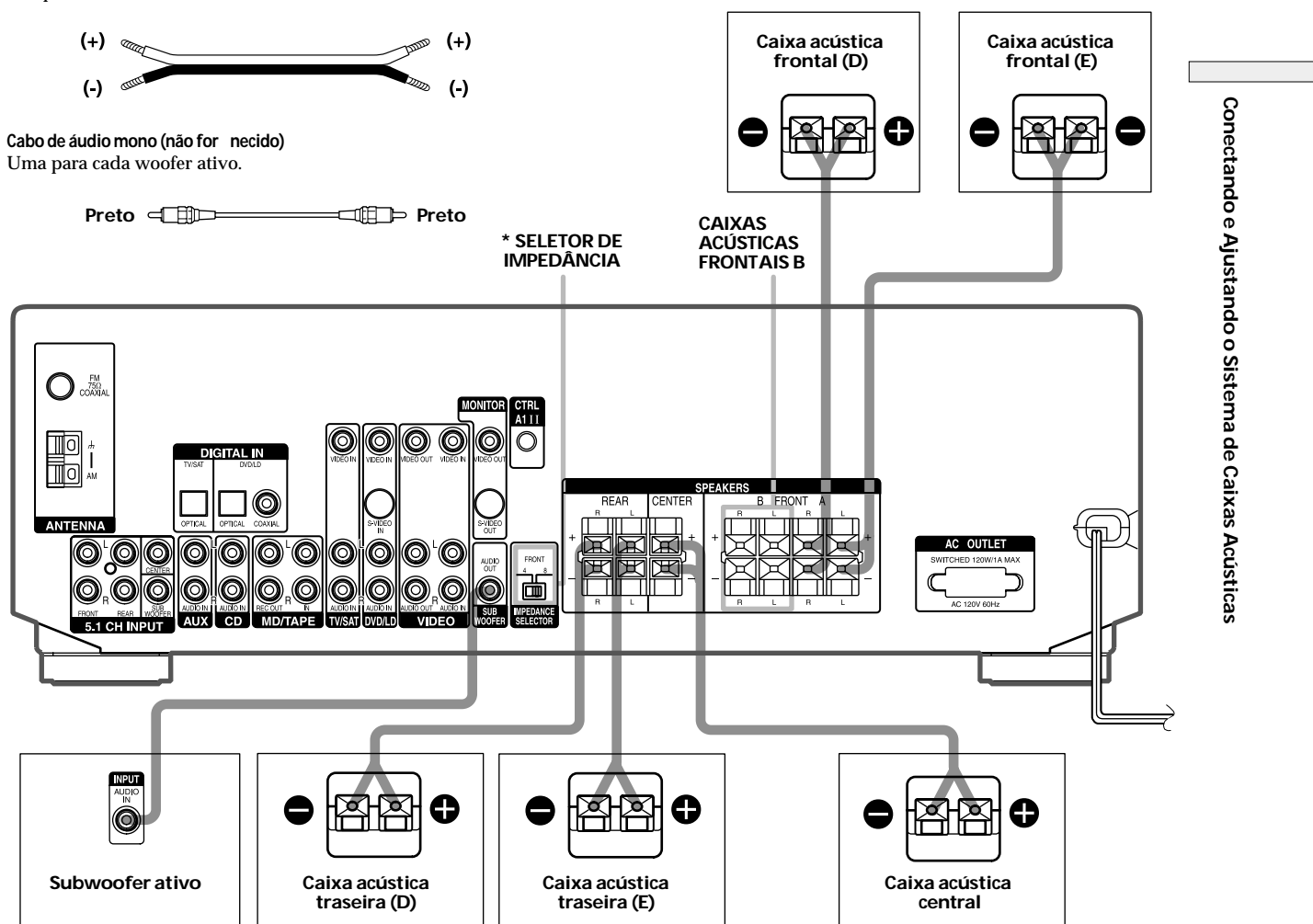
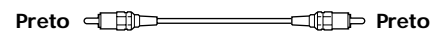

Terminais para conexão das caixas acústicas

Conectar	Aos
Caixas acústicas frontais (8 ou 4 ^{ohms})	Terminais SPEAKERS FRONT A
Par de caixas acústicas frontais adicional (8 ou 4 ^{ohms})	Terminais SPEAKERS FRONT B
Caixas acústicas traseiras (8 ohms)	Terminais SPEAKERS REAR
Caixa acústica central (8 ohms)	Terminais SPEAKERS CENTER
Subwoofer ativo	Tomada SUBWOOFER AUDIO OUT

* Veja "Impedância das caixas acústicas", na pág 14.

Notas sobre a conexão do sistema de caixas acústicas

- Torça as pontas desencapadas dos cabos das caixas acústicas aproximadamente 10 mm. Certifique-se de conectar os cabos das caixas aos terminais apropriados dos aparelhos: + com + e - com -. Se os cabos estiverem invertidos, o som ficará distorcido e com carência de graves.
- Se for utilizar caixas frontais com um nível baixo de entrada máxima, ajuste o volume cuidadosamente, para evitar saída excessiva nas caixas acústicas.
- Você ainda pode conectar um conjunto de caixas acústicas microsatélite (SA-VE315) ao receiver. Este conjunto é próprio para o sistema Surround de 5.1 canais, sendo constituída por duas caixas acústicas frontais, duas traseiras, uma central e um subwoofer ativo.

Conexão do Sistema de Caixas Acústicas

Para evitar curto-circuito nas caixas acústicas

Um eventual curto-circuito das caixas acústicas poderá danificar o receiver. Para que isto não ocorra, certifique-se de tomar as seguintes precauções quando for conectar as caixas acústicas:

Certifique-se de que as pontas desencapadas dos cabos das caixas acústicas não toquem em outro terminal de caixa acústica ou na ponta desencapada de outro cabo de caixa acústica.

Exemplos de condições inadequadas dos cabos das caixas acústicas:

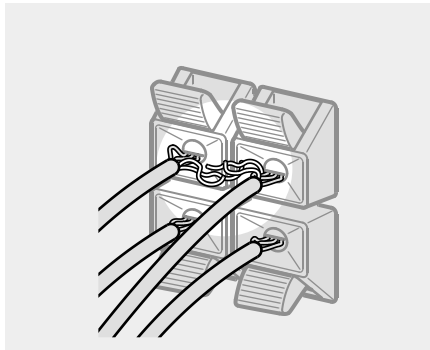

A parte desencapada do cabo da caixa acústica está tocando em outro terminal de caixa acústica.

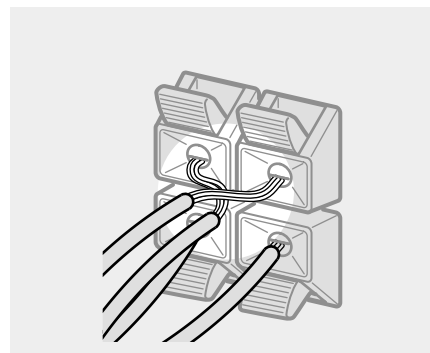

Os cabos desencapados estão se sobrepondo, devido à retirada excessiva do isolamento.

Após conectar todos os componentes, caixas acústicas e cabo de alimentação AC, ative o tom de teste, para verificar se todas as caixas acústicas estão conectadas corretamente. Para maiores detalhes sobre o tom de teste, veja pág. 19.

Se nenhum som for emitido pela caixa acústica durante a reprodução do tom de teste, ou se o tom de teste for reproduzido em outra caixa que não seja aquela visualizada no receiver, a caixa poderá estar em curto-circuito. Se isto ocorrer, verifique novamente a conexão das caixas acústicas.

14

Para evitar danos às caixas acústicas

Certifique-se de diminuir o volume antes de desligar o receiver. Quando o receiver for ligado, o volume permanecerá no nível anteriormente estabelecido.

Impedância das caixas acústicas

Ajuste IMPEDANCE SELECTOR (seletor de impedância) para as caixas acústicas frontais, como indicado na tabela abaixo. Verifique o manual de instruções fornecido com as caixas acústicas, se não tiver certeza de sua impedância (esta informação geralmente está impressa em uma etiqueta localizada na parte traseira da caixa acústica).

Se a impedância nominal das caixas acústicas for	Ajuste IMPEDANCE SELETOR em
Entre 4 e 8 ohms	4 ohms
8 ohms ou superior	8 ohms

Caixas acústicas conectadas aos terminais REAR e CENTER SPEAKERS devem ter uma impedância nominal de 8 ohms ou superior (independentemente do ajuste do IMPEDANCE SELETOR).

Nota

Certifique-se de conectar caixas acústicas frontais com impedância nominal de 8 ohms ou superior se deseja selecionar ambos os pares (A+B) de caixas frontais (veja pág. 23).

Realizando as Operações Iniciais de Ajuste

Uma vez conectadas as caixas acústicas e ligado o aparelho, limpe a memória do receiver. Depois estabeleça os parâmetros das caixas acústicas (tamanho, posição, etc) e realize os outros ajustes iniciais de operação necessários para seu sistema.

Antes de ligar o receiver

Certifique-se de que:

- Selecionou as caixas acústicas apropriadas (veja “7” seletor SPEAKERS”, na pág. 23).

Limpendo a memória do receiver

Antes de utilizar seu receiver pela primeira vez, ou quando desejar limpar os dados memorizados, siga os procedimentos abaixo. Não é necessário realizar estes procedimentos se a demonstração for ativada quando o aparelho for ligado.

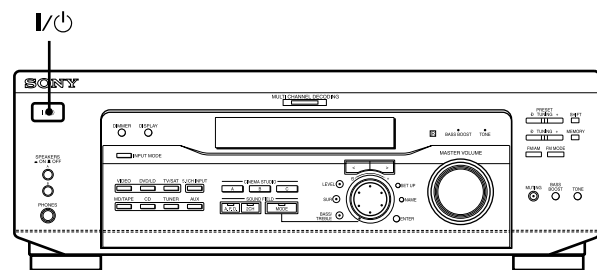

1 Desligue o receiver.

2 Mantenha I/⏻ pressionado por aproximadamente quatro segundos.

- A função atual selecionada e a mensagem de demonstração aparecem seqüencialmente no visor, e os itens, incluindo os abaixo selecionados, são reajustados ou apagados:
- Todas as emissoras memorizadas serão reajustadas ou apagadas.
 - Todos os parâmetros de campo sonoro retornarão aos ajustes de fábrica.
 - Todos os nomes de índice (de emissoras memorizadas e fontes de programa) serão apagados.
 - Todos os ajustes feitos com a tecla SET UP retornarão aos ajustes de fábrica.
 - O campo sonoro memorizado para cada fonte de programa e emissoras memorizadas será apagado.

Realizando as operações iniciais de ajuste

Antes de utilizar o receiver pela primeira vez, utilize a tecla SET UP para realizar os ajustes de acordo com seu sistema. Para maiores detalhes sobre a realização de cada ajuste, veja as págs. entre parênteses. Você poderá ajustar os seguintes itens:

- Tamanho da caixa acústica e posicionamento (pág. 16).
- Distância entre as caixas acústicas (pág. 18).
- O sinal de vídeo paralelo com o 5.1CH INPUT (pág. 44).



Ajuste do Surround Multicanal

Para o melhor som surround possível, todas as caixas acústicas devem conservar a mesma distância em relação à posição de escuta (A). (Contudo, este aparelho permite posicionar a caixa central até 1,5 m (B) e as caixas acústicas traseiras até 4,5 m mais próximas (C) da posição de escuta. As caixas acústicas frontais podem manter uma distância de 1 a 12 metros em relação à posição de escuta (A)).

Você poderá posicionar as caixas acústicas traseiras atrás ou no sentido horizontal em relação à posição de escuta, dependendo do formato da sua sala (etc).

Posicionamento das caixas acústicas traseiras no sentido horizontal em relação à posição de escuta

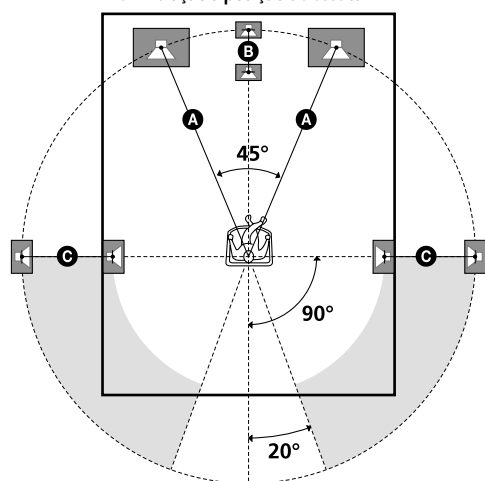

Posicionamento das caixas acústicas atrás da posição de escuta

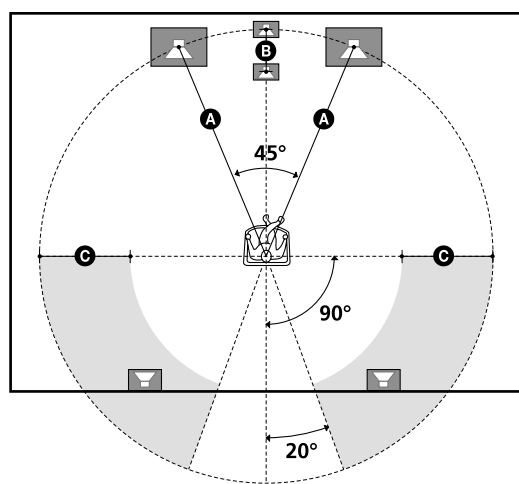

Nota

A distância da caixa acústica central em relação à posição de escuta não deve ser maior do que a das caixas acústicas frontais.

Determinando os parâmetros das caixas acústicas

- 1 Pressione I/⏻ para ligar o receptor.
- 2 Pressione SET UP.
- 3 Pressione as teclas de cursor (< ou >) para selecionar o parâmetro a ser ajustado.
- 4 Gire o anel jog para selecionar o ajuste desejado. O ajuste é armazenado automaticamente.
- 5 Repita os passos 3 e 4 até que tenha ajustado todos os parâmetros que a seguir.

Caixas acústicas padrão e microssatélite

Escolha NORM. SP se estiver utilizando caixas acústicas padrão e MICRO SP se estiver utilizando caixas acústicas microssatélite. Se escolher NORM. SP, pode-se ajustar o tamanho das caixas acústicas e a seleção do subwoofer, como mencionado abaixo. No entanto, se escolher MICRO SP, o tamanho das caixas acústicas e a seleção do subwoofer será configurada da seguinte maneira:

Caixas acústicas	Ajustes
Frontais	Pequeno (Small)
Central	Pequeno (Small)
Traseiras	Pequeno (Small)
Woofer	Sim (Yes)

Você não poderá alterar as configurações se escolher MICRO SP.

Tamanho da caixa acústica frontal (L R)

Ajuste inicial: LARGE (grande)

- Se conectar caixas acústicas grandes que efetivamente irão reproduzir as frequências de graves, selecione "LARGE". Em condições normais, selecione "LARGE".
- Se o som estiver distorcido, ou houver perda do efeito surround quando utilizar o som surround multicanal, selecione "SMALL", para ativar o circuito de redirecionamento de graves, a fim de que as frequências de graves do canal frontal sejam emitidas através do subwoofer.
- Quando as caixas acústicas frontais são ajustadas em "SMALL", as caixas acústicas central e traseiras também são automaticamente ajustadas em "SMALL" (exceto quando previamente ajustadas em "NO").



■ Tamanho da caixa acústica central ()

Ajuste inicial: LARGE (grande)

- Se conectar uma caixa acústica grande que efetivamente irá reproduzir as frequências de graves, selecione "LARGE". Em condições normais, selecione "LARGE". No entanto, se as caixas acústicas frontais estiverem ajustadas em "SMALL", você não poderá ajustar a caixa acústica central em "LARGE".
- Se o som estiver distorcido ou houver perda do efeito surround quando utilizar o som surround multicanal, selecione "SMALL" para ativar o circuito de redirecionamento de graves, a fim de que as frequências de graves do canal central sejam emitidas através das caixas acústicas frontais ou do subwoofer*¹ (se ajustadas em "LARGE").
- Se a caixa acústica central não for conectada, selecione "NO". O som do canal central será emitido pelas caixas acústicas frontais*².

■ Tamanho das caixas acústicas traseiras ()

Ajuste inicial: LARGE (grande)

- Se conectar caixas acústicas grandes que efetivamente irão reproduzir as frequências de graves, selecione "LARGE". Em condições normais, selecione "LARGE". No entanto, se as caixas acústicas frontais estiverem ajustadas em "SMALL", você não poderá ajustar as caixas acústicas traseiras em "LARGE".
- Se o som estiver distorcido ou houver perda do efeito surround quando utilizar o som surround multicanal, selecione "SMALL" para ativar o circuito de redirecionamento de graves, a fim de que as frequências de graves do canal traseiro sejam emitidas através do subwoofer ou de outras caixas acústicas "LARGE".
- Se não conectar caixas acústicas traseiras, selecione "NO"*³.

 *¹⁻³ correspondem aos seguintes modos Dolby Pro Logic:

*¹ NORMAL

*² PHANTOM

*³ 3STEREO

Sobre o tamanho das caixas acústicas (LARGE e SMALL)

Internamente, os ajustes LARGE e SMALL, disponíveis para cada caixa acústica, determinam se o processador de som interno irá ou não eliminar o sinal de grave daquele canal. Quando o som grave é eliminado de um canal, o circuito de redirecionamento de graves envia as frequências de graves correspondentes ao subwoofer ou à outra caixa acústica "LARGE". No entanto, uma vez que os sons graves possuem uma certa característica de direcionamento, o melhor é não eliminá-lo, se possível. Portanto, mesmo quando utilizar caixas acústicas pequenas, você poderá ajustá-las em "LARGE", caso deseje enviar as frequências de graves através daquela caixa acústica. Por outro lado, se estiver utilizando caixas acústicas grandes, mas preferir que as frequências de graves não sejam emitidas através delas, ajuste-as em "SMALL". Se o nível geral de som estiver mais baixo do que o desejado, ajuste todas as caixas acústicas em "LARGE". Se não houver graves suficientes, você pode utilizar o ajuste bass/treble para reforçar os níveis de grave. Para ajustar o bass/treble, veja pág. 35.

■ Posição das caixas acústicas traseiras (REAR PL.)*

Ajuste inicial: BEHIND (atrás)

Este parâmetro permite especificar a localização das caixas acústicas traseiras para a adequada implementação dos modos Surround Digital Cinema Sound nos campos sonoros "VIRTUAL".

Consulte a ilustração abaixo.

- Selecione "SIDE" se a localização das caixas acústicas traseiras corresponde à seção **A**.
 - Selecione "BEHIND" se a localização das caixas acústicas traseiras corresponde à seção **B**.
- Este ajuste afeta somente os modos surround nos campos sonoros "VIRTUAL".

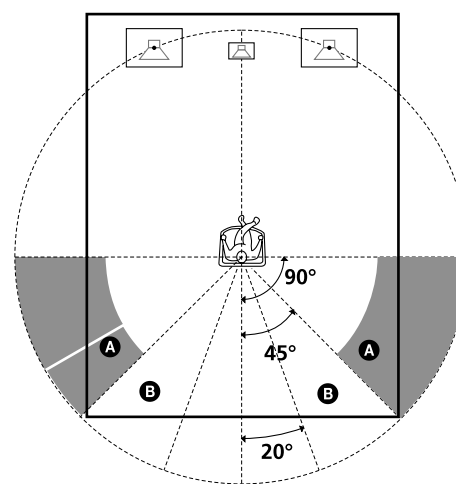

* Estes parâmetros não estarão disponíveis quando o "Tamanho das caixas acústicas traseiras (REAR)" estiver ajustado em "NO".

Ajuste do Surround Multicanal

■ Altura das caixas acústicas traseiras (REAR HGT)*

Ajuste inicial: LOW (baixo)

Este parâmetro permite especificar a altura das caixas acústicas traseiras para a implementação correta dos modos Surround Digital Cinema Sound nos campos sonoros "VIRTUAL".

Consulte a ilustração abaixo:

- Selecione "LOW" se a localização das caixas acústicas traseiras corresponde à seção **A**.
- Selecione "HIGH" se a localização das caixas acústicas traseiras corresponde à seção **B**.

Este ajuste afeta somente os modos surround nos campos sonoros "VIRTUAL".

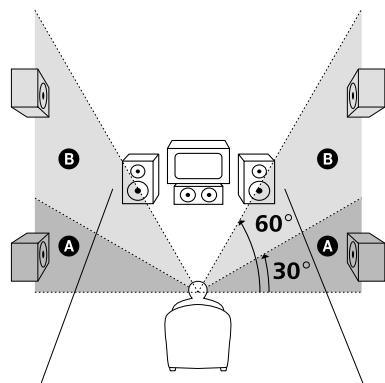

* Estes parâmetros não estarão disponíveis quando o "Tamanho das caixas acústicas traseiras (REAR)" estiver ajustado em "NO".

🔊 Sobre a posição das caixas acústicas traseiras (SIDE e BEHIND)

Estes ajustes são projetados especificamente para a implementação dos modos Digital Cinema Sound nos campos sonoros "VIRTUAL". Com os modos Digital Cinema Sound, o posicionamento das caixas acústicas não é tão crítico quanto os outros modos. Todos os modos nos campos sonoros "VIRTUAL" foram projetados levando-se em conta que as caixas acústicas traseiras sejam colocadas atrás da posição de escuta, mas a apresentação permanecerá consistente, mesmo se forem posicionadas em um ângulo consideravelmente aberto. No entanto, se as caixas acústicas traseiras estiverem posicionadas à frente da posição de escuta, imediatamente à esquerda e à direita desta posição, os campos sonoros "VIRTUAL" não serão efetivos, a não ser que o parâmetro das caixas acústicas traseiras esteja ajustado em "SIDE".

Todavia, cada ambiente de escuta possui diversas variáveis, como reflexão das paredes. Você poderá obter melhores resultados utilizando "BEHIND" se suas caixas acústicas estiverem localizadas acima da posição de escuta, mesmo que estejam exatamente ao seu lado. Embora isto resulte em um ajuste contrário à explicação em "Posição das caixas acústicas traseiras", recomendamos que reproduza um programa codificado com surround multicanal e ouça o efeito de cada ajuste no ambiente de escuta. Escolha o ajuste que lhe oferecer uma sensação real de envolvimento ambiental e que ofereça a melhor somatória do som das caixas acústicas traseiras e frontais. Se não tiver certeza qual o melhor som, selecione "BEHIND" e utilize os parâmetros de distância das caixas acústicas e de ajustes do nível das caixas acústicas, a fim de obter o equilíbrio correto.

■ Seleção do subwoofer (SUBWOOFER)

Ajuste inicial: YES (sim)

- Se você conectar um subwoofer, selecione "YES".
- Se você não conectar um subwoofer, selecione "NO" (não). Isto ativa o circuito de redirecionamento de graves e envia os sinais LFE através de outras caixas acústicas.
- Para obter todas as vantagens do circuito de redirecionamento de graves Dolby Digital (AC-3), recomendamos ajustar a frequência de corte do subwoofer em seu valor mais alto.

■ Distância das caixas acústicas frontais (FRONT)

Ajuste inicial: 16 pés (5,25 m)

Ajuste a distância entre posição de escuta e as caixas acústicas frontais (esquerda ou direita) (**A** na pág. 16).

- A distância das caixas acústicas frontais pode ser ajustada em intervalos de 1 pé (0,1 m), de 3 a 40 pés (1 a 12 m).
- Se ambas as caixas acústicas não estiverem colocadas à mesma distância da posição de escuta, ajuste a distância considerando a caixa acústica mais próxima.

■ Distância da caixa acústica central (CENTER)

Ajuste inicial: 16 pés (5,25 m)

Ajuste a distância entre a posição de escuta e a caixa acústica central.

- A distância da caixa acústica central pode ser ajustada em intervalos de 1 pé (0,1 m), de uma distância igual à da caixa acústica frontal (**A** na pág. 16), até uma distância 5 pés (1,5 m) mais próxima em relação à posição de escuta (**B** na pág. 16).
- A distância da caixa acústica central em relação à posição de escuta não deve ser maior do que a das caixas acústicas frontais.

■ Distância das caixas acústicas traseiras (REAR)

Ajuste inicial: 11 pés (3,60 m)

Ajuste a distância entre a posição de escuta e as caixas acústicas traseiras (esquerda ou direita).

- A distância das caixas acústicas traseiras pode ser ajustada em intervalos de 1 pé (0,1 m), de uma distância igual à das caixas acústicas frontais (**A** na pág. 16) até uma distância 15 pés (4,5 m) mais próxima em relação à posição de escuta (**C** na pág. 16).
- A distância das caixas acústicas traseiras em relação à posição de escuta não deve ser maior do que a das caixas acústicas frontais.
- Se ambas as caixas acústicas não estiverem colocadas à mesma distância da posição de escuta, ajuste a distância considerando a caixa acústica mais próxima.



Sobre a distância das caixas acústicas

Este receiver permite determinar o posicionamento das caixas acústicas em termos de distância. Contudo, não é possível distanciar a caixa acústica central das caixas acústicas frontais. A caixa acústica central deverá manter uma distância mínima de 5 pés (1,5 m) em relação às caixas acústicas frontais. A distância das caixas acústicas traseiras em relação à posição de escuta não deve ser maior do que a das caixas acústicas frontais, mantendo uma distância mínima de 15 pés (4,5 m). O posicionamento incorreto das caixas acústicas poderá comprometer o efeito de som surround. Se a caixa acústica for posicionada mais próxima do que sua posição ideal, ocorrerá um atraso na emissão do som através daquela caixa. Em outras palavras, o som emitido pelas caixas acústicas soará distante. Por exemplo, se a caixa acústica central for ajustada a uma distância de 3-6 pés (1-2 m) mais próxima da posição ideal, você terá uma sensação quase realista de estar "dentro" da tela. Se não conseguir obter um efeito surround satisfatório devido à pequena distância das caixas acústicas traseiras, diminua sua distância em relação àquela recomendada, para obter boa sonoridade (1 pé corresponde à diferença de 1 m). O ajuste destes parâmetros durante a escuta frequentemente resulta em um som surround muito melhor. Tente!

Ajustando o volume das caixas acústicas

Utilize o controle remoto enquanto está sentado na posição de escuta, para ajustar o volume de cada caixa acústica.

Nota

Este receiver possui um novo tom de teste com frequência ajustada em 8 Hz para facilitar o ajuste do volume das caixas acústicas.

- 1 Pressione I/⏻ para ligar o receiver.
- 2 Pressione TEST TONE no controle remoto fornecido. Você ouvirá o tom de teste através de cada caixa acústica, em seqüência.
- 3 Ajuste o nível do volume, de modo que o volume do tom de teste soe igual em todas as caixas acústicas quando estiver na posição de escuta.
 - Para ajustar o balanço das caixas acústicas frontais direita e esquerda, use os parâmetros de balanço frontal no menu LEVEL (veja pág. 34).
 - Para ajustar o balanço das caixas acústicas traseiras esquerda e direita, use os parâmetros de balanço traseiro no menu LEVEL (veja pág. 34).
 - Para ajustar o nível do volume da caixa acústica central, pressione MENU </> para selecionar o parâmetro central. Use +/- no controle remoto para ajustar o nível.
 - Para ajustar o nível do volume das caixas acústicas traseiras, pressione MENU </> para selecionar o parâmetro traseiro. Use +/- no controle remoto para ajustar o nível.
- 4 Pressione TEST TONE no controle remoto novamente para desligar o tom de teste.

Nota

O tom de teste não poderá ser emitido quando o receiver estiver ajustado em 5.1CH INPUT.

 Você poderá ajustar o nível do volume de todas as caixas acústicas ao mesmo tempo. Gire VOLUME MASTER no receiver, ou pressione MASTER VOL +/- no controle remoto.



Ajuste do Surround Multicanal

Notas

- O balanço frontal e traseiro, e o nível central traseiro são mostrados no visor durante o ajuste.
- Embora estes ajustes também possam ser feitos através do painel frontal, utilizando o menu LEVEL (quando o tom de teste é emitido, o receiver acessa automaticamente o menu LEVEL), recomendamos seguir os procedimentos previamente descritos nesta seção e ajustar os níveis das caixas acústicas de acordo com a posição de escuta, utilizando o controle remoto.

🔊 Ao ajustar os níveis do volume de cada caixa acústica
Consideremos que os níveis de som de todas as caixas acústicas tenham sido igualados utilizando o tom de teste. Embora este procedimento seja recomendado para atingir a melhor qualidade de som surround, poderá ser necessário fazer mais alguns ajustes durante a reprodução do programa atual, já que a maioria dos programas possui os canais central e traseiro gravados em níveis um pouco mais baixos em relação aos canais frontais. Quando reproduzir um programa gravado em surround multicanal, você perceberá que o aumento dos níveis das caixas acústicas central e traseira produzirá um equilíbrio melhor entre as caixas acústicas frontais e traseiras. Aumentando o nível da caixa acústica central em aproximadamente 1 dB, e o das caixas acústicas traseiras em aproximadamente 1~2 dB, é provável que se consiga melhores resultados. Em resumo, para criar uma sonoridade mais coesa e equilibrada, recomendamos que alguns ajustes sejam feitos durante a reprodução de um programa. Mudanças de apenas 1 dB podem fazer grande diferença nas características de sonoridade.

Antes de utilizar o Receiver

Antes de ligar o receiver

Certifique-se de ter:

- Selecionado as caixas acústicas frontais apropriadas (veja "[7] seletor SPEAKERS", na pág. 23).

Verificando as conexões

Após conectar todos os componentes ao receiver, siga os passos abaixo para verificar se as conexões foram realizadas corretamente.

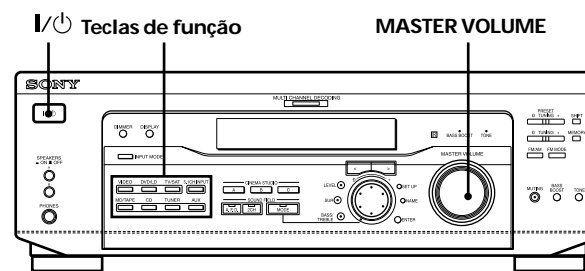

- 1 Pressione I/⏻ para ligar o receiver.
- 2 Pressione uma tecla de função para selecionar um componente conectado (fonte de programa) (ex.: reproduzidor de CDs ou toca-fitas).
- 3 Ligue o componente e inicie sua reprodução.
- 4 Gire MASTER VOLUME para aumentar o volume.

Se não obtiver uma saída de som normal após estes procedimentos, recorra à lista de verificações a seguir e tome as medidas apropriadas para tentar solucionar o problema.

Nenhum som é emitido, independentemente do componente selecionado.

- ➔ Verifique se o receiver e todos os componentes estão ligados.
- ➔ Verifique se o nível do volume no visor não está ajustado em VOL MIN, girando MASTER VOLUME.
- ➔ Verifique se o seletor SPEAKERS não está ajustado em OFF ou em uma posição para caixas acústicas frontais não conectadas ao receiver (veja "[7] Seletor SPEAKERS", na pág. 23).
- ➔ Verifique se todos os cabos das caixas acústicas estão conectados corretamente e firmemente.
- ➔ Pressione a tecla MUTING para desligar o indicador.



Um componente específico não emite som.

- ➔ Verifique se o componente está conectado corretamente às tomadas de entrada de áudio designadas para ele.
- ➔ Verifique se o(s) cabo(s) usado(s) para a conexão está(ão) completamente inserido(s) nas tomadas tanto do receiver, quanto do componente.

Nenhum som é emitido através de uma das caixas acústicas frontais.

- ➔ Conecte um fone de ouvido à tomada PHONES e ajuste o seletor SPEAKERS em OFF, para verificar se o som está sendo enviado para o fone de ouvido (veja “[7] Seletor SPEAKERS” e “Tomada PHONES”, na pág. 23).
Se somente um canal estiver sendo emitido pelo fone de ouvido, o componente poderá não estar conectado corretamente ao receiver. Verifique se todos os cabos estão inseridos completamente nas tomadas, tanto do receiver, quanto do componente.
Se ambos os canais estiverem sendo emitidos pelo fone de ouvido, a caixa acústica frontal poderá não estar corretamente conectada ao receiver. Verifique a conexão da caixa acústica frontal que não está emitindo som.

Se encontrar um problema que não esteja incluído acima, veja “Guia para Solução de Problemas”, na pág. 45.



Localização e Função dos Controles e Operações Básicas

Este capítulo apresenta informações sobre a localização e função das teclas e controles no painel frontal, bem como sobre a realização de operações básicas.

Descrição dos Itens do Painel Frontal

- 1 Chave I/⏻**
Pressione-a para ligar/desligar o receiver.
- 2 Teclas de função**
Pressione uma das teclas para selecionar o componente que deseja utilizar.

Para selecionar	Pressione
Videocassete	VIDEO
TV ou sintonizador via-satélite	TV/SAT
Reprodutor de DVD ou LD	DVD/LD
Toca-fitas ou aparelho de MD	MD/TAPE
Reprodutor de CDs	CD
Sintonizador incorporado	TUNER
Um componente de áudio	AUX

Após selecionar o componente, ligue-o e reproduza a fonte de programa.

- Após selecionar o videocassete, reprodutor de DVD ou LD, ligue o TV e ajuste sua entrada de vídeo do TV de forma a coincidir com o componente selecionado.

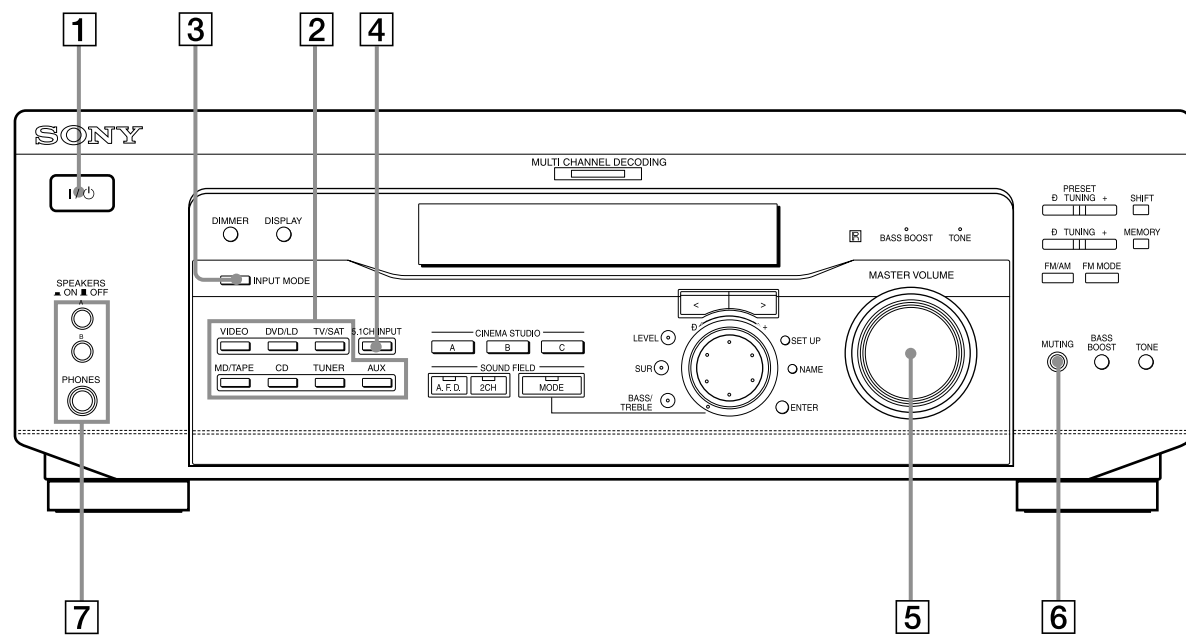

3 Tecla INPUT MODE

Pressione-a para selecionar o modo de entrada para os componentes digitais (DVD/LD e TV/SAT). Cada vez que a tecla for pressionada, o modo de entrada do componente selecionado mudará conforme a seguir.

Selecione	Para
AUTO	Priorizar os sinais digitais quando existirem conexões digitais e analógicas. Se não houver sinais digitais, os analógicos são selecionados.
DIGITAL (OPTICAL)	Especificar os sinais digitais de áudio que serão enviados para as tomadas de entrada DIGITAL OPTICAL.
DIGITAL (COAXIAL)	Especificar os sinais digitais de áudio que serão enviados para as tomadas de entrada DIGITAL COAXIAL (somente para DVD/LD).
ANALOG	Especificar os sinais de áudio analógicos que serão enviados para as tomadas AUDIO IN (E e D).

4 Tecla 5.1CH INPUT

Pressione-a para ouvir a fonte de áudio conectada às tomadas 5.1CH INPUT, simultaneamente com o vídeo do componente selecionado.

- Quando 5.1CH INPUT for selecionado, o tom, o reforço de graves e os efeitos de campo sonoro não funcionarão.
- Para mudar a entrada de vídeo exibida quando 5.1CH INPUT é selecionado, pressione SET UP (22) e em seguida pressione as teclas de cursor (20) repetidamente para selecionar "5.1 V. IN" (veja pág. 44 para maiores detalhes).

5 Controle MASTER VOLUME

Após ligar o componente selecionado, gire-o para ajustar o volume.

6 Tecla MUTING

Pressione-a para silenciar o som. O indicador será aceso quando o som estiver silenciado.

7 Seletor SPEAKERS

Pressione-o de acordo com as caixas acústicas frontais que deseja controlar.

Pressione	Para selecionar
A	As caixas conectadas aos terminais FRONT SPEAKERS A
B	As caixas conectadas aos terminais FRONT SPEAKERS B
A+B*	As caixas conectadas tanto aos terminais FRONT SPEAKERS A quanto aos terminais B (conexão paralela)

* Certifique-se de conectar as caixas acústicas frontais com impedância nominal de 8 ohms ou superior se deseja selecionar ambos os pares de caixas acústicas frontais.

Tomada PHONES

Conexão do fone de ouvido.

- Para utilizar o fone de ouvido, pressione a tecla SPEAKERS para OFF, para que o som seja enviado para ele.
- Quando estiver utilizando o fone de ouvido, ajuste o campo sonoro em 2CH, para obter a sonoridade correta.



Descrição dos Itens do Painel Frontal

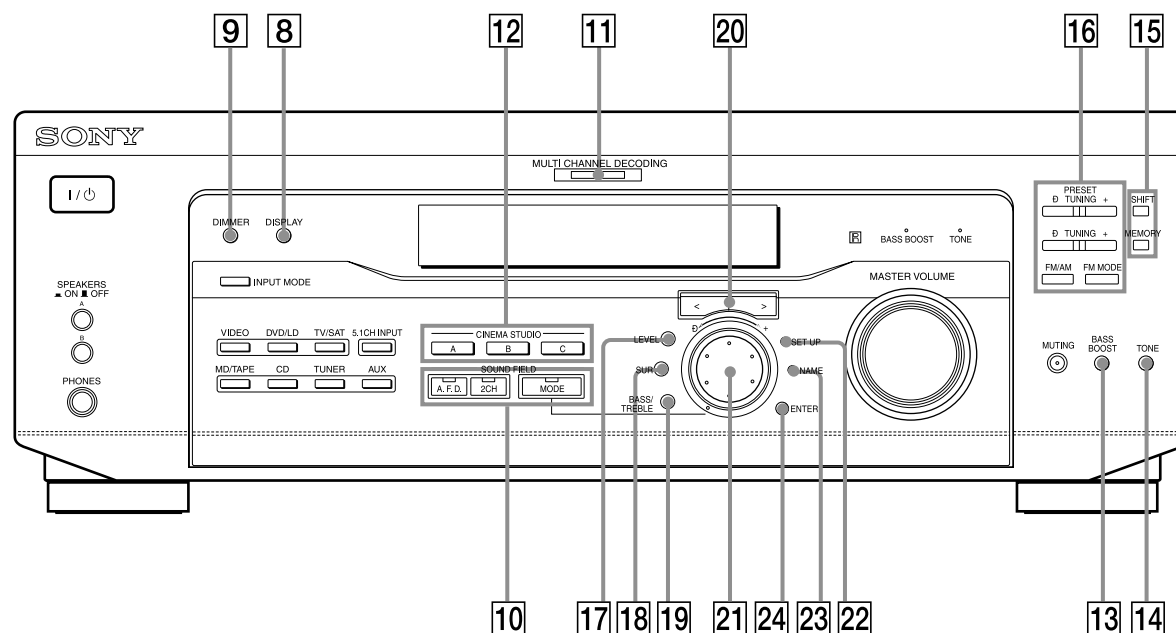

Localização e Função dos Controles e Operações Básicas

- 8 Tecla DISPLAY**
Pressione-a repetidamente para mudar as informações exibidas na janela do visor, como a seguir:

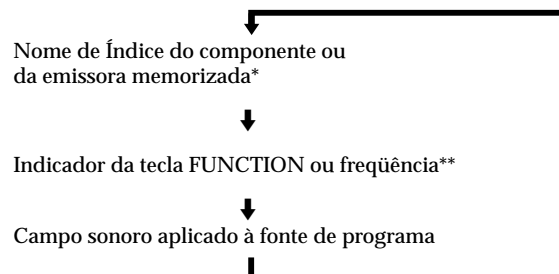

* O nome de índice somente aparecerá se tiver sido designado para um componente ou emissora memorizada (veja pág. 42). O nome de índice não aparecerá quando somente espaços em branco tiverem sido introduzidos, ou será o mesmo da tecla de função.

** A frequência aparecerá somente quando o sintonizador estiver selecionado.

- 9 Tecla DIMMER**
Pressione-a repetidamente para ajustar o brilho do visor.

- 10** Use as teclas SOUND FIELD (campo sonoro) para ouvir o som surround. Para maiores detalhes, veja "Utilizando o Som Surround", a partir da pág. 27.

Tecla/indicador A.F.D.
Pressione-a para que o receiver detecte automaticamente o tipo de sinal de áudio que está sendo recebido e faça a decodificação correta (se necessário).

Tecla/indicador 2CH
Pressione-a para emitir o som somente através das caixas acústicas frontais (esquerda e direita).

Tecla/indicador MODE
Pressione-a para ativar o modo de seleção do campo sonoro (pág. 28).

- 11 Indicador MULTI CHANNEL DECODING**
Este indicador será aceso quando o aparelho estiver decodificando sinais gravados em formato multicanal.
- 12** Utilize as teclas CINEMA STUDIO para desfrutar os efeitos de som CINEMA STUDIO.
- Teclas A/B/C**
Pressione-as para ativar o campo sonoro CINEMA STUDIO A, B ou C (pág. 29).

- 13 Tecla BASS BOOST**
Pressione-a para reforçar os graves das caixas acústicas frontais. O indicador BASS BOOST será aceso quando a função for ativada.



14 Tecla TONE

Pressione-a para ligar/desligar o efeito de tom. O indicador TONE será aceso enquanto o efeito de tom estiver ativado. Se você ajustou o tom utilizando as teclas de cursor e o anel jog, o tom ajustado será produzido sempre que o efeito de tom for ativado.

 Quando desejar ouvir uma fonte analógica sem processamento digital

Faça os passos a seguir passando o campo sonoro, tom e circuito de reforço de graves.

- 1 Pressione 2CH.
- 2 Pressione BASS BOOST para desligar o indicador BASS BOOST.
- 3 Pressione TONE para desligar o indicador TONE.

O resultado sonoro será altamente fiel à fonte de programa.

15 As teclas a seguir operam o sintonizador incorporado. Para maiores detalhes, veja “Recepção de Transmissões”, a partir da pág. 37.

Tecla SHIFT

Seleciona uma pág. de memória para as emissoras memorizadas.

Tecla MEMORY

Pressione-a para memorizar uma emissora.

16 As teclas a seguir operam o sintonizador incorporado. Para maiores detalhes, veja “Recepção de Transmissões”, a partir da pág. 37.

Teclas PRESET TUNING +/-

Busca todas as emissoras memorizadas.

Teclas TUNING +/-

Busca todas as emissoras de rádio disponíveis.

Tecla FM/AM

Seleciona a faixa – FM ou AM.

Tecla FM MODE

Se “STEREO” piscar no visor e a recepção de FM estéreo estiver fraca, pressione esta tecla. Você não terá o efeito estéreo, mas o som irá melhorar.

17 Tecla LEVEL

Pressione-a para ativar os parâmetros de nível das caixas acústicas (pág. 34). O indicador da tecla será aceso e você poderá ajustar os vários parâmetros de nível das caixas acústicas (balanço frontal, traseiro, etc).

18 Tecla SUR

Pressione-a para ativar os parâmetros surround (pág. 33). O indicador da tecla será aceso e você poderá ajustar os vários parâmetros surround (nível de efeito, tipo de parede, etc).

19 Tecla BASS/TREBLE

Pressione-a para ajustar o tom (pág. 35).

20 Teclas de cursor (</>)

Pressione-a para selecionar os vários níveis das caixas acústicas, o surround e os parâmetros bass/treble (etc).

21 Anel jog

Gire-o para ajustar o nível das caixas acústicas selecionadas, o surround e os parâmetros bass/treble (etc).

Descrição dos Itens do Painel Frontal

22 Tecla SET UP

Pressione-a para ativar o modo de ajuste, depois utilize as teclas de cursor (20) para selecionar qualquer uma das seguintes indicações. Você poderá então fazer vários ajustes, utilizando o anel jog (21).

Quando selecionar	Você poderá
Tipo de caixas acústicas	Especificar o tipo de caixas acústicas (pág. 16)
Ajuste das caixas acústicas	Especificar o tamanho das caixas acústicas frontal, central, traseira, a posição da caixa acústica traseira e se utiliza ou não um subwoofer (pág. 16).
Distância das caixas acústicas	Especificar as distâncias das caixas acústicas frontal, central e traseira (pág. 18).
Entrada de vídeo 5.1CH	Especificar a entrada de vídeo a ser utilizada junto com os sinais de áudio da entrada 5.1CH INPUT (pág. 44).

23 Tecla NAME

Pressione-a para ativar a função de nomeação e introduzir nomes para emissoras memorizadas e fontes de programa (pág. 42).

24 Tecla ENTER

Pressione-a para introduzir caracteres individuais para os nomes das emissoras memorizadas e fontes de programa.



Utilizando o Som Surround

Este capítulo descreve como ajustar o receiver para desfrutar o som surround. Você pode usufruir do surround multicanal durante a reprodução de um programa codificado com Dolby Digital ou DTS.

Você pode apreciar o som surround simplesmente selecionando um dos modos de som pré-programados do receiver. Estes modos trazem a vivacidade e a força do som das salas de cinema e de concerto para dentro de sua casa. Você ainda pode personalizar os modos de som, para obter o som que você deseja, alterando seus diversos parâmetros.

O receiver contém uma variedade de modos de som. Os modos de som de cinema são projetados para uso durante a reprodução de programas de filmes (DVD, LD, etc) codificados com som surround multicanal ou Dolby Pro Logic. Junto com o decodificador de som surround, alguns destes modos oferecem efeitos de som normalmente encontrados em salas de cinema. Os modos de som virtual contém aplicações realísticas da tecnologia de processamento de som digital da Sony Digital Cinema Sound. O som atinge diversos locais além daqueles onde estão posicionadas as caixas acústicas reais, para simular a presença de diversas caixas acústicas "virtuais".

Os modos de som de música (etc) são projetados para o uso com fontes normais de áudio e transmissões de TV. Eles adicionam reverberação ao sinal da fonte, dando a sensação de estar em uma sala de concertos ou um estádio (etc). Utilize estes modos de som com fontes de dois canais, como CDs e transmissões estéreo de programas de esporte ou shows de música. Para maiores informações sobre os modos de som, veja págs. 29-30.

A.F.D.

O modo de som "Auto Format Decoding" (Decodificação de Formatação Automática) emite o som exatamente como foi codificado, sem adição de qualquer reverberação (etc).

Para desfrutar totalmente o som surround, você deverá registrar o número e a localização de suas caixas acústicas. Veja "Ajuste do Surround Multicanal", a partir da pág. 16, para ajustar os parâmetros das caixas acústicas antes de usufruir o som surround.

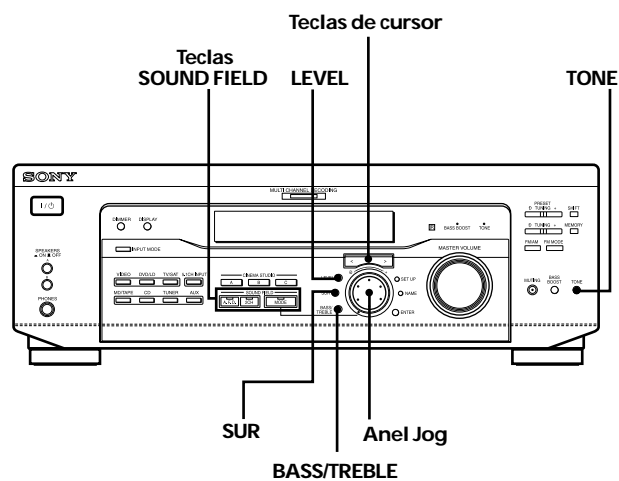

Descrição básica das teclas utilizadas para desfrutar o som surround

Tecla LEVEL: Pressione-a para personalizar os parâmetros de nível.

Tecla SUR: Pressione-a para personalizar os parâmetros surround do campo sonoro atual.

Tecla BASS/TREBLE: Pressione-a para ajustar o tom.

Teclas de cursor (</>): Usadas para selecionar os parâmetros, após pressionar as teclas LEVEL, SUR, BASS/TREBLE ou SET UP.

Anel Jog: Usado para ajustar os parâmetros e selecionar os campos sonoros (etc).

Teclas SOUND FIELD:

Tecla A.F.D.: Pressione-a para que o receiver detecte automaticamente o tipo de sinal de áudio que está sendo recebido e opere corretamente o decodificador (se necessário).

Tecla MODE: Pressione-a para ativar o modo de seleção de campo sonoro.

Tecla 2CH: Pressione-a para que o som seja emitido somente através das caixas acústicas frontais (esquerda e direita).

Tecla TONE: Liga/desliga o efeito de tom.

Selecionando um Campo Sonoro

Você pode desfrutar do som surround simplesmente selecionando um dos campos sonoros pré-programados, de acordo com o programa que deseja ouvir.

- 1 Pressione MODE.**
O campo sonoro em uso é indicado no visor.
- 2 Gire o anel jog ou pressione as teclas de cursor (< ou >) para selecionar o campo sonoro desejado.**
Veja a tabela das págs. 29-30 para informações sobre cada campo sonoro.

Para desligar o campo sonoro
Pressione A.F.D. ou 2CH (pág. 24).

O receiver memoriza o último campo sonoro selecionado para cada fonte de programa (Sound Field Link). Sempre que selecionar uma fonte de programa, o último campo sonoro aplicado é automaticamente aplicado novamente. Por exemplo, se estiver ouvindo um CD com o campo sonoro em HALL, mude para uma outra fonte de programa, e em seguida retorne para CD. HALL será aplicado novamente. Com o sintonizador, os campos sonoros são memorizados separadamente para AM, FM e emissoras memorizadas.

Você poderá identificar um programa codificado com Dolby Surround, observando sua embalagem.

Os discos Dolby Digital estão rotulados com o logotipo DIGITAL, e os discos Dolby Surround estão rotulados com o logotipo SURROUND.

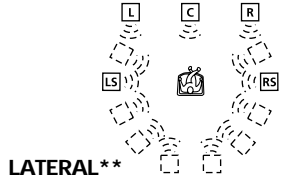
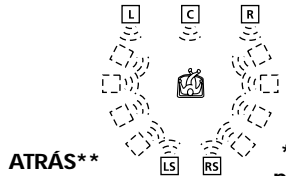

Informações sobre o campo sonoro

Campo sonoro	Efeito	Notas
NORM. SUR (NORMAL SURROUND)	Programas com sinais de áudio surround multicanal são reproduzidos de acordo com o modo em que foram gravados. Programas com sinais de áudio de dois canais são decodificados com Dolby Pro Logic, para criar o efeito surround.	
C. STUDIO A (CINEMA STUDIO A)	Reproduz as características de som presentes no estúdio de produção de cinema da Sony Pictures Entertainment "Cary Grant Theater".	Este é um modo padrão, ótimo para assistir à maioria dos tipos de filmes.
C. STUDIO B (CINEMA STUDIO B)	Reproduz as características de som presentes no estúdio de produção de cinema da Sony Pictures Entertainment "Kim Novak Theater".	Este modo é ideal para assistir à filmes de ficção científica ou de ação, que possuem muitos efeitos de som.
C. STUDIO C (CINEMA STUDIO C)	Reproduz as características de som presentes nas cenas assinadas pela Sony Pictures Entertainment.	Este modo é ideal para assistir a musicais ou filmes clássicos, onde a trilha sonora é composta por músicas.
V. MULTI* (VIRTUAL MULTI DIMENSION)	Utiliza o som imaginário 3D para criar caixas acústicas traseiras virtuais, posicionadas acima da posição de escuta, a partir de um simples par de caixas acústicas traseiras. Este modo cria quatro conjuntos de caixas acústicas virtuais ao redor do ouvinte, com um ângulo de aproximadamente 30° de elevação.	 <p>LATERAL**</p>
V. SEMI-M* (VIRTUAL SEMI-MULTI DIMENSION)	Utiliza o som imaginário 3D para criar caixas acústicas traseiras virtuais, a partir do som das caixas acústicas frontais, sem realmente utilizar as caixas acústicas traseiras. Este modo cria cinco conjuntos de caixas acústicas virtuais ao redor do ouvinte, com um ângulo de aproximadamente 30° de elevação.	 <p>ATRÁS**</p> <p>**Veja pág. 17</p>

Utilizando o Som Sur round

* Campo sonoro "VIRTUAL": Campo sonoro que possui caixas acústicas virtuais.





Selecionando um Campo sonoro

Informação sobre o campo sonoro

Campo sonoro	Efeitos	Notas
HALL	Reproduz a acústica de uma sala de concertos retangular.	Ideal para sons acústicos suaves.
JAZZ (JAZZ CLUB)	Reproduz a acústica de um clube de jazz.	
LIVE (LIVE HOUSE)	Reproduz a acústica de uma casa de shows com 300 lugares.	Ótimo para rock ou música pop.
GAME	Explora o máximo do impacto sonoro de um programa de videogame.	Certifique-se de ajustar o videogame no modo estéreo quando for utilizar um jogo com recursos de som estéreo.

Notas

- Os efeitos gerados pelas caixas acústicas virtuais podem causar aumento do ruído no sinal de reprodução.
- Quando estiver ouvindo campos sonoros que utilizam caixas acústicas virtuais, você não poderá ouvir nenhum som que esteja sendo emitido diretamente pelas caixas acústicas traseiras.

Utilize as teclas do painel frontal para operar os seguintes modos

AUTO FORMAT DECODING (pressione a tecla A.F.D.)	Detecta automaticamente o tipo de sinal de áudio que está sendo recebido (Dolby Digital, Dolby Pro Logic ou som estéreo de dois canais) e realiza a correta decodificação, se necessário. Este modo apresenta o som assim como foi gravado/codificado, sem adição de qualquer efeito.	Você pode utilizar este modo como referência. Ajuste o tom em OFF enquanto usa este modo para ouvir a fonte de som exatamente como foi gravada.
2 CHANNEL (pressione a tecla 2CH)	Emite o som somente através das caixas acústicas frontais esquerda e direita. Fontes padrão de dois canais (estéreo) são desconsideradas durante o processamento do campo sonoro. Os formatos surround multicanal são reduzidos a dois canais.	Isto permite a reprodução de qualquer fonte, utilizando somente as caixas acústicas frontais esquerda e direita.

Nota

Nenhum som será emitido pelo subwoofer quando o modo 2 CHANNEL for selecionado. Para ouvir fontes estéreo de dois canais utilizando as caixas acústicas frontais esquerda e direita e um subwoofer, utilize o modo AUTO FORMAT DECODING.



Entendendo os Itens exibidos do Surround Multicanal

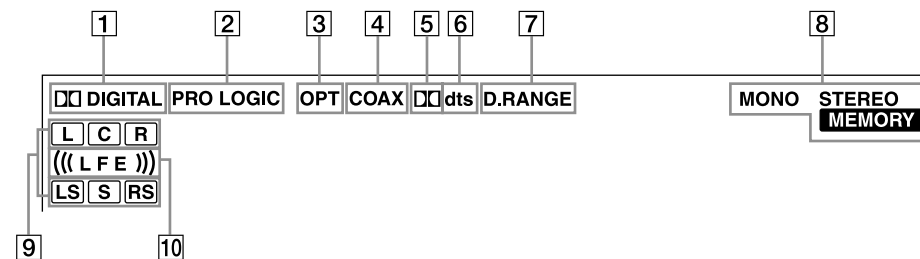

- 1** **DIGITAL**
Este indicador será aceso quando um campo sonoro diferente do 2 CHANNEL for selecionado, e o receiver estiver decodificando sinais gravados no formato Dolby Digital (AC-3)*.
** Este indicador não será aceso quando o formato de gravação for 2/0 ou 2/0 PRO LOGIC.*
- 2** **PRO LOGIC**
É aceso quando o receiver aplica o processamento Pro Logic para os sinais de dois canais, a fim de emitir os sinais dos canais central e surround**.
***Este indicador não será aceso se as caixas acústicas central e traseira estiverem ajustadas em "NO", ou a tecla SPEAKER estiver ajustada em OFF e os campos sonoros A.F.D. ou NORMAL SURROUND estiverem selecionados.*
- 3** **OPT**
Será aceso quando o sinal da fonte for um sinal digital que está sendo recebido através do terminal OPT.
- 4** **COAX**
Será aceso quando o sinal da fonte for um sinal digital que está sendo recebido através do terminal COAX.
- 5** **dts**
Será aceso quando sinais Dolby Digital (AC-3) estiverem sendo recebidos.
- 6** **D.RANGE**
Será aceso quando sinais DTS estiverem sendo recebidos.
- Nota**
Quando estiver reproduzindo um disco no formato DTS, certifique-se de que realizou as conexões digitais e que INPUT MODE não está ajustado em ANALOG (veja 3, na pág. 23).
- 7** **D. RANGE**
Será aceso quando a compressão de faixa dinâmica estiver ativada. Veja pág. 35 para ajustar a compressão de faixa dinâmica.
- 8** **Indicadores do sintonizador**
Estes indicadores serão acesos quando o receiver for utilizado para sintonizar emissoras de rádio, etc. Veja págs. 37-40 para informações sobre as operações do sintonizador.
- 9** **Indicadores dos canais de reprodução**
As letras serão acesas para indicar os canais que estão sendo reproduzidos.
L: Frontal esquerdo R: Frontal Direito
C: Centro (mono) LS: Surround Esquerdo
RS: Surround Direito
S: Surround (mono ou os componentes traseiros obtidos pelo processamento Pro Logic)
Os quadros ao redor das letras se acendem para indicar as caixas acústicas que estão sendo utilizadas para reproduzir os canais. Veja pág. 32 para detalhes sobre os indicadores dos canais de reprodução.
- 10** **((LFE))**
((LFE)) será aceso quando o disco que está sendo reproduzido possuir o canal LFE (Low Frequency Effect - Efeito de Frequência Baixa) e quando o som do sinal do canal LFE estiver sendo realmente reproduzido.



Entendendo os Itens exibidos do Surround Multicanal

Itens exibidos da fonte de som

As letras (L, C, R, etc) indicam a fonte de som. O quadro ao redor das letras varia para mostrar como o receiver reduz a fonte de som (de acordo com os ajustes das caixas acústicas). Quando utilizar modos de som musical, como HALL ou JAZZ CLUB, o receiver adicionará reverberação, baseada na fonte de som.

A tabela a seguir mostra como os indicadores se acendem quando o modo AUTOFORMAT DECODING está em uso. Embora a tabela abaixo mostre quase todas as configurações disponíveis para os sinais surround multicanal, aquelas assinaladas com "☆" são as mais comuns.

Formato de Gravação (Frontal/Traseira)	Visor do Canal de Entrada	Fonte de Som e Visor do Canal de Saída			
		Todas as caixas acústicas presentes	Caixas acústicas traseiras ausentes	Caixa acústica central ausente	Caixas acústicas traseiras/central ausentes
1/0	DOLBY DIGITAL [1/0]	DD DIGITAL [C]	DD DIGITAL [C]	DD DIGITAL [] [C] []	DD DIGITAL [] [C] []
	DTS [1/0]	[C]	[C]	[] [C] []	[] [C] []
2/0*	DOLBY DIGITAL [2/0]	[L] [R]	[L] [R]	[L] [R]	[L] [R]
	DTS [2/0]	[L] [R]	[L] [R]	[L] [R]	[L] [R]
3/0	DOLBY DIGITAL [3/0]	DD DIGITAL [L] [C] [R]	DD DIGITAL [L] [C] [R]	DD DIGITAL [L] [C] [R]	DD DIGITAL [L] [C] [R]
	DTS [3/0]	[L] [C] [R]	[L] [C] [R]	[L] [C] [R]	[L] [C] [R]
2/1	DOLBY DIGITAL [2/1]	DD DIGITAL [L] [R] [S]	DD DIGITAL [L] [R] [S]	DD DIGITAL [L] [R] [S]	DD DIGITAL [L] [R] [S]
	DTS [2/1]	[L] [R] [S]	[L] [R] [S]	[L] [R] [S]	[L] [R] [S]
3/1	DOLBY DIGITAL [3/1]	DD DIGITAL [L] [C] [R] [S]	DD DIGITAL [L] [C] [R] [S]	DD DIGITAL [L] [C] [R] [S]	DD DIGITAL [L] [C] [R] [S]
	DTS [3/1]	[L] [C] [R] [S]	[L] [C] [R] [S]	[L] [C] [R] [S]	[L] [C] [R] [S]
2/2	DOLBY DIGITAL [2/2]	DD DIGITAL [L] [R] [LS] [RS]	DD DIGITAL [L] [R] [LS] [RS]	DD DIGITAL [L] [R] [LS] [RS]	DD DIGITAL [L] [R] [LS] [RS]
	DTS [2/2]	[L] [R] [LS] [RS]	[L] [R] [LS] [RS]	[L] [R] [LS] [RS]	[L] [R] [LS] [RS]
3/2	☆ DOLBY DIGITAL [3/2]	DD DIGITAL [L] [C] [R] [LS] [RS]	DD DIGITAL [L] [C] [R] [LS] [RS]	DD DIGITAL [L] [C] [R] [LS] [RS]	DD DIGITAL [L] [C] [R] [LS] [RS]
	☆ DTS [3/2]	[L] [C] [R] [LS] [RS]	[L] [C] [R] [LS] [RS]	[L] [C] [R] [LS] [RS]	[L] [C] [R] [LS] [RS]
2/0**	☆ DOLBY DIGITAL [2/0]	PRO LOGIC [L] [C] [R] [S]	PRO LOGIC [L] [C] [R] [S]	PRO LOGIC [L] [C] [R] [S]	[L] [R]
	☆ DOLBY PROLOGIC	PRO LOGIC [L] [C] [R] [S]	PRO LOGIC [L] [C] [R] [S]	PRO LOGIC [L] [C] [R] [S]	[L] [R]
	☆ PCM XX kHz***	[L] [R]	[L] [R]	[L] [R]	[L] [R]

* Sinais com codificação Dolby surround em OFF

** Sinais com codificação Dolby surround em ON

*** A faixa de amostragem é visualizada

Notas

- O receiver realiza a decodificação Pro Logic e o visor está de acordo com o padrão 2/0**, quando utilizar os seguintes modos de som de filme com padrão 2/0* ou sinais de formato STEREO PCM (C, STUDIO A, B, C, V, MULTI e V, SEMI-M.).
- Quando utilizar modos de som musical, como HALL ou JAZZ CLUB, com formatos de áudio padrão, ex.: PCM, o receiver criará sinais traseiros a partir dos sinais frontais esquerdo e direito. Neste caso, o som será emitido pelas caixas acústicas traseiras, mas os indicadores de canal de saída das caixas acústicas traseiras serão acesos.



Personalizando os Campos Sonoros

Ajustando os parâmetros de surround e as características de tom das caixas acústicas frontais, você poderá personalizar os campos sonoros, para que se adequem à situação específica de escuta.

Uma vez personalizado o campo sonoro, as alterações são armazenadas na memória por um período indefinido (a não ser que o receiver fique desconectado da tomada por aproximadamente duas semanas). Você pode modificar um campo sonoro personalizado a qualquer momento, fazendo novos ajustes aos parâmetros.

Veja a tabela na pág. 36 para informações sobre os parâmetros disponíveis em cada campo sonoro.

Para obter o máximo do som surround Multicanal

Posicione suas caixas acústicas e realize os procedimentos descritos em "Ajuste do Surround Multicanal", a partir da pág. 16, antes de personalizar um campo sonoro.

Ajustando os parâmetros do som surround

O menu SUR possui parâmetros que permitem personalizar vários aspectos do campo sonoro em uso. Os ajustes disponíveis neste menu são armazenados individualmente para cada campo sonoro.

- 1 Inicie a reprodução de uma fonte de programa codificada com som surround Multicanal.**
- 2 Pressione SUR.**
A tecla se acende e o primeiro parâmetro é exibido.
- 3 Pressione as teclas de cursor (</>) para selecionar o parâmetro que deseja ajustar.**
- 4 Gire o anel jog para selecionar o ajuste desejado.**
O ajuste é armazenado automaticamente.

Nível de efeito (EFFECT)

Ajuste inicial: (depende do modo de som)
Este parâmetro deixa você ajustar a intensidade do efeito surround atual.

Tipo de parede (WALL)

Ajuste inicial: ponto médio (midpoint)
Quando o som é refletido em materiais macios, como uma cortina, os elementos de alta frequência são reduzidos. Uma parede é altamente reflexiva e não influi significativamente na resposta de frequência do som refletido. Este parâmetro permite controlar o nível das frequências altas, a fim de alterar as características acústicas do ambiente de escuta, simulando um material macio (S - soft) ou duro (H - hard). O ponto médio corresponde a um material de resistência média (feito de madeira).

Reverberação (REVB.)

Ajuste inicial: ponto médio (midpoint)
Antes que o som chegue aos ouvidos, ele é refletido (reverberado) diversas vezes nas paredes, no teto e piso. Em uma sala grande, o tempo que o som leva para percorrer a distância entre os objetos é maior do que para uma sala pequena. Este parâmetro permite controlar a distância das primeiras reflexões, para simular acusticamente uma sala maior (L- large) ou menor (S - small).

- A reverberação pode ser ajustada entre REVB. S. 1 ~ REVB. S. 8 (curto) até REVB. L. 1 ~ REVB. L. 8 (longo), totalizando 17 variáveis de ajuste.
- O ponto médio REVB. MID corresponde a uma sala padrão sem ajustes.





Personalizando os Campos Sonoros

Ajustando os parâmetros de nível

O menu LEVEL possui parâmetros que permitem ajustar o balanço e o volume de cada caixa acústica. Os ajustes disponíveis neste menu serão aplicados a todos os campos sonoros.

- 1 Inicie a reprodução de uma fonte de programa codificada com som surround Multicanal.
- 2 Pressione LEVEL.
A tecla se acende e o primeiro parâmetro é exibido.
- 3 Pressione as teclas de cursor (</>) para selecionar o parâmetro que deseja ajustar .
- 4 Gire o anel jog para selecionar o ajuste desejado. O ajuste é armazenado automaticamente.

Balanço frontal* ()

Ajuste inicial: balanço

Permite ajustar o balanço entre as caixas acústicas frontais esquerda e direita.

- O balanço pode ser ajustado em ± 8 passos.
- Estes ajustes também podem ser feitos com o controle remoto fornecido. Veja "Ajustando o volume das caixas acústicas" (pág. 19).

Balanço traseiro* ()

Ajuste inicial: balanço

Permite ajustar o balanço entre as caixas acústicas traseiras esquerda e direita.

- O balanço pode ser ajustado em ± 8 passos.
- Estes ajustes também podem ser feitos com o controle remoto fornecido. Veja "Ajustando o volume das caixas acústicas" (pág. 19).

Nível traseiro* (REAR)

Ajuste inicial: 0 dB

Permite ajustar o nível das caixas acústicas traseiras (esquerda e direita).

- O nível pode ser ajustado em intervalos de 1 dB, de -10 dB a +6 dB.
- Estes ajustes também podem ser feitos com o controle remoto fornecido. Veja "Ajustando o volume das caixas acústicas" (pág. 19).

Nível central (CTR)

Ajuste inicial: 0 dB

Permite ajustar o nível da caixa acústica central.

- O nível pode ser ajustado em intervalos de 1 dB, de -10 dB a +6 dB.

Nível do subwoofer* (S.W. xx)

Ajuste inicial: 0 dB

Permite ajustar o nível do subwoofer.

- O nível pode ser ajustado em intervalos de 1 dB, de -10 dB a +6 dB.

* Os parâmetros podem ser ajustados separadamente para o 5.1CH INPUT.

Nível mix LFE (Low Frequency Effect - Efeito de Frequência Baixa) (LFE xx)

Ajuste inicial: 0 dB

Este parâmetro permite atenuar o nível do canal LFE (Efeito de Frequência Baixa) emitido pelo subwoofer, sem afetar o nível das frequências de grave enviadas para o subwoofer através do circuito de redirecionamento de graves dos canais frontal, central ou traseiro.

- O nível pode ser ajustado em intervalos de 1 dB, de -20.0 dB a 0 dB (nível linear). O valor 0 dB envia todo o sinal LFE no nível de mixagem determinado pelo engenheiro de gravação.
- Se OFF for selecionado, o som do canal LFE do subwoofer será silenciado. No entanto, os sons de baixa frequência das caixas acústicas frontais, central ou traseiras serão emitidos pelo subwoofer, de acordo com os ajustes feitos para cada caixa acústica (pág. 16).

Nível mix dts LFE (Low Frequency Effect)

(LFE  xx)

Ajuste inicial: 0 dB

Este parâmetro permite atenuar o nível do canal LFE (Efeito de Frequência Baixa) emitido pelo subwoofer, sem afetar o nível das frequências de grave enviadas para o subwoofer através do circuito de redirecionamento de graves "dts" dos canais frontal, central ou traseiro.

- O nível pode ser ajustado em intervalos de 1 dB, de -20.0 dB a +10.0 dB (nível linear).
- Se OFF for selecionado, o som do canal LFE do subwoofer será silenciado. No entanto, os sons de baixa frequência das caixas acústicas frontais, central ou traseiras serão emitidos pelo subwoofer, de acordo com os ajustes feitos para cada caixa acústica (Para maiores detalhes, consulte "Ajuste do Surround Multicanal").

 Sobre as diferenças de nível nos ajustes LFE MIX

O nível "dts LFE MIX" está ajustado em +10.0 dB e "LFE MIX" (Dolby Digital) está ajustado em 0 dB. Isto porque existe uma diferença inicial de +10 dB na mixagem geral entre os níveis de canal Dolby Digital e dts LFE. Essencialmente, ajustando o nível do "dts LFE MIX" em +10 dB e o nível do "LFE MIX (Dolby Digital)" em 0 dB, aproximadamente a mesma quantidade do sinal do canal LFE será distribuído para os outros canais de áudio na mixagem geral.



Compressor de faixa dinâmica (COMP. D, RANGE xx)

Ajuste inicial: OFF (desligado)

Permite comprimir a faixa dinâmica da trilha sonora. Isto pode ser útil quando desejar assistir à filmes com volume baixo em período noturno.

- OFF reproduz a trilha sonora sem compressão.
- STD reproduz a trilha sonora com a faixa dinâmica estabelecida pelo engenheiro de gravação.
- 0.1 ~ 0.9 permite comprimir a faixa dinâmica em pequenos intervalos, para obter o som desejado.
- MAX fornece uma alta compressão da faixa dinâmica.

Nota

A compressão da faixa dinâmica não funcionará com fontes DTS.

Sobre o Compressor da Faixa Dinâmica

Este parâmetro permite comprimir a faixa dinâmica da trilha sonora de acordo com as informações da faixa dinâmica incluídas no sinal Dolby Digital. "STD" é uma compressão padrão, mas como muitas fontes possuem pouca compressão, você poderá não perceber muita diferença quando utilizar 0.1~0.9.

Portanto, recomendamos a utilização do ajuste "MAX". A faixa dinâmica será bastante comprimida e permitirá assistir a filmes com o volume baixo à noite. Diferentemente dos limitadores analógicos, os níveis são predeterminados, fornecendo uma compressão bastante natural.

Ajustando o bass/treble

A tecla BASS/TREBLE permite ajustar o tom (grave ou agudo) das caixas acústicas frontais para otimizar seu som. Você poderá ajustar o tom para cada campo sonoro separadamente.

- 1 Inicie a reprodução de uma fonte de programa codificada com som surround Multicanal.
- 2 Pressione BASS/TREBLE.
A tecla se acende e o primeiro parâmetro é exibido.
- 3 Pressione as teclas de cursor (< ou >) para selecionar o parâmetro que deseja ajustar .
- 4 Gire o anel jog para selecionar o ajuste desejado.
O ajuste é armazenado automaticamente.
Você poderá selecionar um nível de tom entre -6 dB e +6 dB, em intervalos de 2 dB.
- 5 Pressione TONE para que o indicador TONE se acenda.

Você pode desligar o tom sem apagá-lo

Os ajustes do tom são armazenados separadamente para cada campo sonoro. Pressione a tecla TONE para apagar o indicador TONE.

Reajustando os campos sonoros personalizados de acordo com os ajustes de fábrica

- 1 Se o receiver estiver ligado, pressione I/⏻ para desligá-lo.
- 2 Mantenha pressionada MODE e pressione I/⏻.
O indicador "SUR CLR" aparecerá no visor e todos os campos sonoros serão reajustados de uma só vez.

Utilizando o Som Surround





Personalizando os Campos Sonoros

Parâmetros ajustáveis para cada campo sonoro

	EFFECT LEVEL (nível do efeito)	WALL TYPE (tipo de parede)	REVERB. TIME (tempo de reverberação)	FRONT BAL. (balanço frontal)	REAR BAL. (balanço traseiro)	REAR LEVEL (nível traseiro)	CENTER LEVEL (nível central)	SUBWOOFER LEVEL (nível do subwoofer)	LFE MIX	dt's LFE mix
2CH				●					●	●
A.F.D.				●	●	●	●	●	●	●
NORMAL SURROUND				●	●	●	●	●	●	●
CINEMA STUDIO A	●			●	●	●	●	●	●	●
CINEMA STUDIO B	●			●	●	●	●	●	●	●
CINEMA STUDIO C	●			●	●	●	●	●	●	●
V. MULTI DIMENSION				●	●	●	●	●	●	●
V. SEMI-M. DIMENSION				●			●	●	●	●
HALL	●	●	●	●	●	●	●	●	●	●
JAZZ CLUB	●	●	●	●	●	●	●	●	●	●
LIVE HOUSE	●	●	●	●	●	●	●	●	●	●
GAME	●	●	●	●	●	●	●	●	●	●
5.1CH INPUT				●	●	●	●	●		

Utilizando o Som Surround

	D. RANGE COMP. (Compressão de Faixa Dinâmica)	BASS/TREBLE (Graves/Agudos)
2CH	●	●
A.F.D.	●	●
NORMAL SURROUND	●	●
CINEMA STUDIO A	●	●
CINEMA STUDIO B	●	●
CINEMA STUDIO C	●	●
V. MULTI DIMENSION	●	●
V. SEMI-M. DIMENSION	●	●
HALL	●	●
JAZZ CLUB	●	●
LIVE HOUSE	●	●
GAME	●	●
5.1CH INPUT		



Recepção de Transmissões

Este capítulo descreve como sintonizar transmissões FM ou AM e como memorizar as emissoras selecionadas.

Você pode sintonizar emissoras neste receiver das seguintes formas:

Sintonização Direta

Você poderá introduzir a frequência da emissora desejada diretamente, através das tacelas numéricas no controle remoto (veja pág. 39).

Sintonização Automática

Se não souber a frequência da emissora desejada, você o receiver buscará todas as emissoras disponíveis em sua região (veja pág. 39).

Sintonização de Emissoras Memorizadas

Após sintonizar as emissoras utilizando a Sintonização Direta ou Automática, você poderá memorizá-las no receiver (veja pág. 40). Elas poderão ser acessadas diretamente, através da introdução de um código de 2 caracteres (veja pág. 40). Até 30 emissoras de FM ou AM poderão ser memorizadas. O receiver também buscará todas as emissoras memorizadas (veja pág. 40).

Antes de iniciar, certifique-se de que:

- Uma antena de FM e outra de AM foi conectada ao receiver (veja pág. 5).
- Selecionou o sistema de caixas acústicas apropriado (veja pág. 23).

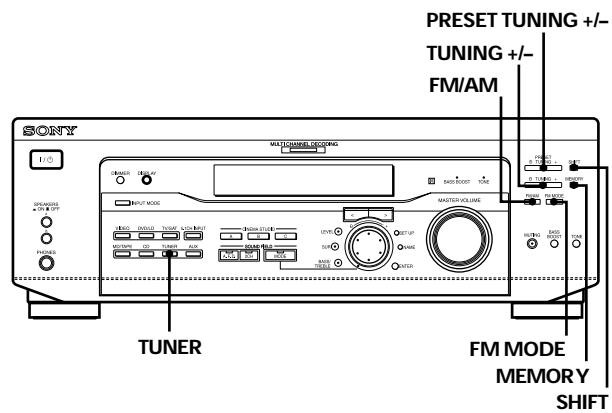

Descrição básica das teclas utilizadas para recepção de transmissões

PRESET TUNING +/-: Pressione-a para buscar todas as emissoras de rádio memorizadas.

TUNING +/-: Pressione-a para buscar todas as emissoras de rádio disponíveis.

FM MODE: Se "STEREO" piscar no visor e a recepção de FM estéreo estiver fraca, pressione-a para melhorar o som. O efeito estéreo será cancelado, mas o som ficará menos distorcido.

Nota

Se o indicador "STEREO" não aparecer, mesmo se a transmissão de FM estiver sendo recebida normalmente, pressione esta tecla para ativar o indicador "STEREO".

FM/AM: Pressione-a para selecionar a faixa de FM ou AM.

MEMORY: Utilizada para memorizar as emissoras.

SHIFT: Pressione-a para selecionar uma página de memória (A, B ou C) para memorizar as emissoras de rádio ou sintonizar as emissoras memorizadas.

TUNER: Pressione-a para selecionar o sintonizador.



Sintonização Automática

Para maiores detalhes sobre as teclas utilizadas nesta seção, veja “Descrição básica das teclas utilizadas para a recepção de transmissões”, na pág. 38.

- 1 Pressione TUNER.**
A última emissora acessada será sintonizada.
- 2 Pressione FM/AM para selecionar a faixa de FM ou AM.**
- 3 Pressione TUNING + ou TUNING –.**
Pressione a tecla + para realizar a busca em ordem crescente; pressione a tecla – para realizar a busca em ordem decrescente.
Quando o receiver alcançar o final da faixa
A busca será repetida na mesma direção.

O receiver irá parar a busca toda vez que uma emissora for recebida.
- 4 Para continuar a busca, pressione novamente TUNING + ou TUNING –.**

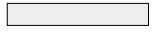

Recepção de Transmissões





Sintonização de Emissoras Memorizadas

Para maiores detalhes sobre as teclas utilizadas nesta seção, veja “Descrição básica das teclas utilizadas para a recepção de transmissões”, na pág. 38.

Antes de sintonizar as emissoras memorizadas, certifique-se de memorizá-las, seguindo os passos de “Memorizando emissoras de rádio”, abaixo.

Memorizando emissoras de rádio

- 1 Pressione TUNER.**
A última emissora acessada será sintonizada.
- 2 Sintonize a emissora que deseja memorizar , utilizando a Sintonização Direta ou Automática (pág. 39).**
- 3 Pressione MEMORY.**
O indicador “MEMORY” aparecerá no visor durante alguns segundos. Faça os passos de 4 a 6 antes que “MEMORY” desapareça.
- 4 Pressione SHIFT para selecionar uma página de memória (A, B ou C).**
Cada vez que SHIFT for pressionada, a letra “A”, “B” ou “C” aparecerá no visor.
- 5 Selecione um número memorizado pressionando PRESET TUNING + ou PRESET TUNING –.**
Se “MEMORY” desaparecer antes de pressionar o número memorizado, comece novamente a partir do passo 3.
- 6 Pressione MEMORY novamente para armazenar a emissora.**
Se “MEMORY” desaparecer antes que a emissora seja memorizada, comece novamente a partir do passo 3.
- 7 Repita os passos de 2 a 6 para memorizar outras emissoras.**

Para armazenar outra emissora em um número de memória ocupado

Faça os passos de 1 a 6 para memorizar a nova emissora no número ocupado.

Nota

Se o cabo de alimentação AC for desconectado da tomada da rede elétrica por aproximadamente 2 semanas, todas as emissoras memorizadas serão apagadas da memória do receiver, sendo necessário memorizá-las novamente.

Sintonizando as emissoras memorizadas

Você pode sintonizar as emissoras memorizadas de duas formas:

Buscando as emissoras memorizadas

- 1 Pressione TUNER.**
A última emissora acessada será sintonizada.
- 2 Pressione repetidamente PRESET TUNING + ou PRESET TUNING – para selecionar a emissora memorizada desejada.**
Cada vez que a tecla for pressionada, o receiver sintonizará uma emissora memorizada de cada vez, na ordem e direção a seguir:

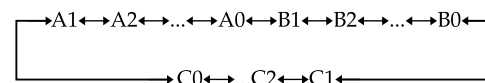

Utilizando os códigos de memória

- 1 Pressione TUNER.**
A última emissora acessada será sintonizada.
- 2 Pressione SHIFT para selecionar a página de memória (A, B ou C), depois pressione o número da emissora desejada, utilizando as teclas numéricas no controle remoto forncido.**

Outras Operações

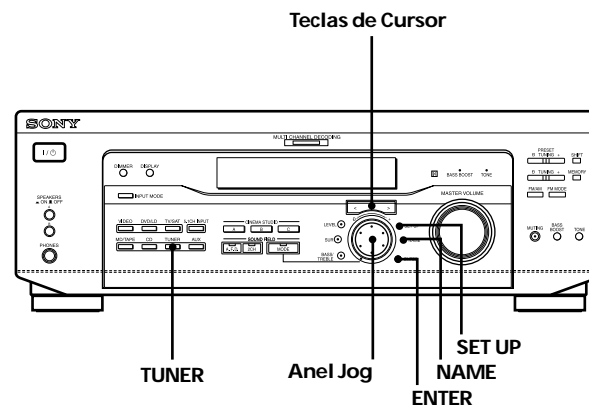

Descrição básica das teclas que aparecem neste capítulo

Tecla NAME: Pressione-a para nomear emissoras memorizadas ou fontes de programa.

Anel Jog: Usado para selecionar os caracteres quando estiver nomeando as emissoras memorizadas ou fontes de programa.

Teclas de cursor (</>): Usadas para mover o cursor quando estiver nomeando emissoras memorizadas ou fontes de programa.

Tecla TUNER: Pressione-a para selecionar o sintonizador.

Tecla SET UP: Pressione-a para acessar o modo de ajuste.

Tecla ENTER: Pressione-a para acessar o nome completo da emissora memorizada ou fonte de programa.



Nomeando as Emissoras Memorizadas e Fontes de Programa

Você pode introduzir um nome (nome de índice) contendo até 8 caracteres para emissoras memorizadas e fontes de programa. Estes nomes (por exemplo, "VHS") aparecem no visor do receiver quando uma emissora ou fonte de programa for selecionada. Apenas um nome poderá ser introduzido para cada emissora memorizada ou fonte de programa. Esta função é útil para diferenciar os componentes do mesmo tipo. Por exemplo, dois videocassetes podem ser designados como "VHS" E "8MM", respectivamente. Também é útil para identificar componentes conectados à tomadas designadas para outros tipos de componente, por exemplo, um segundo reproduzidor de CDs conectado às tomadas MD/TAPE.

1 Para nomear uma emissora memorizada Pressione TUNER.

A última emissora acessada será sintonizada.

Para nomear uma fonte de programa

Selecione a fonte de programa (componente) a ser nomeada e vá para o passo 3.

2 Sintonize uma emissora memorizada para a qual deseja criar um nome de índice.

Se não estiver familiarizado sobre a sintonização de emissoras memorizadas, veja "Sintonizando as emissoras memorizadas", na pág. 40.

3 Pressione NAME.

4 Crie um nome de índice utilizando o anel jog e as teclas de cursor:

Gire o anel jog para selecionar um caractere e depois pressione > para mover o cursor para a próxima posição.

Para inserir um espaço

Gire o anel jog até que um espaço em branco apareça no visor (você poderá encontrar o caractere de espaço entre os caracteres "J" e "A").

Se cometeu um erro

Pressione < ou > repetidamente, até que o caractere a ser corrigido comece a piscar, depois gire o anel jog para selecionar o caractere correto.

5 Pressione ENTER.

Para determinar nomes de índice para outras emissoras

Repita os passos de 2 a 5.

Gravando

Seu receiver torna fácil a gravação para/dos componentes a ele conectados. Você não precisará conectar os componentes de reprodução/gravação diretamente um no outro: uma vez selecionada uma fonte de programa no receiver, você poderá gravar e editar como normalmente faria, utilizando os controles de cada componente.

Antes de iniciar, certifique-se de ter conectado todos os componentes corretamente.

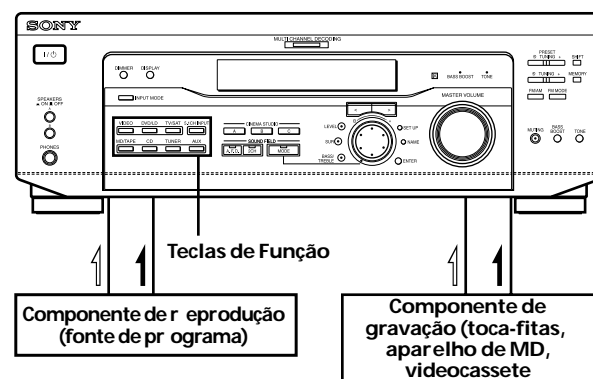

⇨ : Fluxo do sinal de áudio

⇨ : Fluxo do sinal de vídeo

Gravando em uma fita de áudio ou MiniDisc

Você pode gravar em uma fita cassete ou MiniDisc utilizando o receiver. Consulte o manual de instruções do seu toca-fitas ou aparelho de MD se precisar de ajuda.

- 1 **Selecione o componente a ser gravado.**
- 2 **Prepare o componente para a reprodução.**
Por exemplo, coloque um CD no reproduzidor de CDs.
- 3 **Coloque uma fita ou disco MD virgem no deck de gravação e ajuste o nível de gravação, se necessário.**
- 4 **Inicie a gravação no deck de gravação, depois inicie a reprodução no componente escolhido para este propósito.**

Notas

- Você não poderá gravar um sinal digital de áudio utilizando um componente conectado às tomadas analógicas MD/TAPE REC OUT.
- Os ajustes de som não irão afetar o sinal de saída das tomadas MD/TAPE REC OUT.



Gravando em uma fita de vídeo

Você pode gravar de um TV, ou um reproduutor de LD, utilizando o receiver. Você pode ainda adicionar áudio a partir de uma variedade de fontes de áudio, durante a edição de uma fita de vídeo. Veja o manual de instruções do seu reproduutor de LD se precisar de ajuda.

- 1 **Selecione a fonte de programa a ser gravada.**
- 2 **Prepare o componente para a reprodução.**
Por exemplo, coloque o disco laser que deseja gravar no reproduutor de LD.
- 3 **Coloque uma fita de vídeo virgem no videocassete para gravação.**
- 4 **Inicie a gravação no videocassete e depois inicie a reprodução do disco laser que deseja gravar.**

Você pode gravar o som de qualquer fonte de áudio em uma fita de vídeo durante a gravação de um disco laser
Localize o ponto onde deseja iniciar a gravação da outra fonte de áudio, selecione a fonte do programa, depois inicie a reprodução. O áudio desta fonte será gravado na trilha de áudio da fita de vídeo, ao invés do áudio da mídia original.

Para voltar a gravar o áudio da mídia original, selecione a fonte de vídeo novamente.

Nota
Certifique-se de realizar tanto as conexões digital quanto analógica às entradas DVD/LD. A gravação analógica não será possível se você fizer apenas as conexões digitais.

Utilizando o Desligamento Automático (Sleep Timer)

Você pode ajustar o receiver para que desligue automaticamente em um tempo especificado.

Pressione SLEEP no controle remoto enquanto o receiver está ligado. Cada vez que SLEEP for pressionada, o tempo mudará como mostrado abaixo:

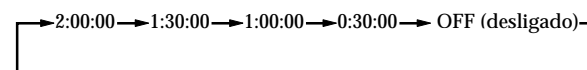

A iluminação do visor ficará mais clara.

Você pode especificar o tempo livremente
Primeiro pressione SLEEP no controle remoto, depois especifique o tempo desejado, utilizando oanel jog no receiver. O tempo de desligamento automático mudará em intervalos de 1 minuto. Você poderá especificar até 5 horas.

Você pode verificar o tempo restante, antes que o receiver seja desligado
Pressione SLEEP no controle remoto. O tempo restante aparecerá no visor.





Fazendo ajustes com a tecla SET UP

A tecla SET UP permite realizar os seguintes ajustes:

Selecionando a entrada de vídeo 5.1CH

Este parâmetro permite especificar a entrada de vídeo a ser utilizada com os sinais de áudio emitidos pela tomada 5.1CH INPUT. A entrada de vídeo 5.1CH é ajustada na fábrica em DVD/LD.

- 1 Pressione SET UP .
- 2 Pressione as teclas de cursor (</>) para selecionar "5.1 V. IN".
- 3 Gire o anel jog para selecionar a entrada de vídeo desejada.



Outras Operações



Informações Adicionais

Guia para Solução de Problemas

Se você tiver qualquer dúvida ou problema em relação à operação do receiver, utilize este Guia para tentar solucioná-lo. Veja também "Verificando as conexões", na pág. 20, para checar se as conexões estão corretas. Se o problema persistir, procure um Serviço Autorizado Sony.

Nenhum som é emitido, ou somente um som muito baixo é ouvido.

- Verifique se as caixas acústicas e os componentes estão conectados firmemente.
- Certifique-se de ter selecionado o componente correto no receiver.
- Certifique-se de que ajustou o seletor SPEAKER corretamente (veja pág. 23).
- Pressione MUTING no controle remoto se o indicador MUTING estiver aceso.
- O dispositivo de proteção do receiver foi ativado devido a um curto-circuito. Desligue o receiver, elimine o problema de curto-circuito e ligue a alimentação novamente.

O som das caixas acústicas esquerda e direita estão desbalanceados ou invertidos.

- Verifique se as caixas acústicas e componentes estão conectados correta e firmemente.
- Ajuste o parâmetro do balanço frontal no menu LEVEL.

Zumbido ou ruídos fortes estão sendo ouvidos.

- Verifique se as conexões das caixas acústicas e componentes estão seguras.
- Verifique se os cabos de conexão estão afastados de transformadores ou motores, e pelo menos a 3 m de distância do TV ou luz fluorescente.
- Afaste o TV dos componentes de áudio.
- Os plugues e tomadas estão sujos. Limpe-os com um pano macio levemente umedecido em álcool.

Nenhum som é emitido pela caixa acústica central.

- Certifique-se de que a função de campo sonoro está ativada (pressione SOUND FIELD - MODE).
- Selecione um campo sonoro que contenha a palavra "cinema" ou "virtual" (veja págs. 28-30).
- Ajuste o volume da caixa acústica (veja pág. 19).
- Certifique-se de que o parâmetro de tamanho da caixa acústica central está ajustado em SMALL ou LARGE (veja pág. 17).



Guia para Solução de Problemas

Nenhum som ou um som muito baixo é emitido pelas caixas acústicas traseiras.

- ➔ Certifique-se de que a função de campo sonoro está ativada (pressione SOUND FIELD - MODE).
- ➔ Selecione um campo sonoro que contenha a palavra "cinema" ou "virtual" (veja págs. 28-30).
- ➔ Ajuste o volume da caixa acústica (veja pág. 19).
- ➔ Certifique-se de que o parâmetro de tamanho da caixa acústica traseira está ajustado em SMALL ou LARGE (veja pág. 17).

Nenhum som é emitido pelo subwoofer.

- ➔ Certifique-se de que o subwoofer está ajustado em ON (veja pág. 18).

Não é possível realizar gravações

- ➔ Verifique se os componentes estão conectados corretamente.
- ➔ Selecione o componente com uma tecla FUNCTION.
- ➔ Quando for gravar de um componente digital, certifique-se de que o modo de entrada está ajustado em ANALOG (veja pág. 23) antes de gravar com um componente conectado aos terminais analógicos MD/TAPE.

Não é possível sintonizar as emissoras de rádio.

- ➔ Verifique se as antenas estão conectadas seguramente. Ajuste-as e conecte uma antena externa, se necessário.
- ➔ O sinal das emissoras é muito fraco (durante a sintonização automática). Utilize a sintonização direta.
- ➔ Certifique-se de que o intervalo de sintonia está ajustado corretamente (quando sintonizar emissoras AM com a sintonização direta) (veja págs. 39 e 48).
- ➔ Nenhuma emissora foi memorizada ou as emissoras memorizadas foram apagadas (quando sintonizar através da busca de emissoras memorizadas). Memorize as emissoras (veja pág. 40).
- ➔ Pressione DISPLAY para que a frequência apareça no visor.

O efeito surround não pode ser obtido.

- ➔ Certifique-se de que a função de campo sonoro está ativada (pressione SOUND FIELD - MODE).
- ➔ Certifique-se de que o seletor SPEAKERS está ajustado em A ou B (não A+B), se você conectou dois conjuntos de caixas acústicas frontais.

O indicador "PCM--kHz" aparece no visor.

- ➔ A frequência de amostragem é superior a 48 kHz. Mude o ajuste do DVD para 48 kHz.

Nenhum item aparece no visor.

- ➔ Se o visor for desligado imediatamente após o receiver ser ligado, pressione DIMMER para alterar o modo de visualização.

Nenhuma imagem ou imagens pouco nítidas aparecem na tela do TV ou monitor.

- ➔ Selecione a função apropriada no receiver.
- ➔ Ajuste seu TV no modo de entrada apropriado.
- ➔ Afaste o TV dos componentes de áudio.

O controle remoto não funciona.

- ➔ Aponte o controle remoto na direção do sensor remoto  do receiver.
- ➔ Remova os obstáculos existentes entre o controle remoto e o receiver.
- ➔ Troque ambas as pilhas do controle remoto por outras novas, se estiverem fracas.
- ➔ Certifique-se de selecionar a função correta no controle remoto.
- ➔ Se o controle remoto estiver ajustado para operar somente o TV, use o controle remoto para selecionar uma fonte ou outro componente diferente do TV, antes de operar o receiver ou outro componente.

Seções de referência para apagar a memória do receiver

Para apagar	Veja
Todos os ajustes memorizados	pág. 15
Campos sonoros personalizados	pág. 35

Especificações Técnicas

Amplificador

Potência de Saída Ratificada no modo Estéreo

(8 ohms a 1kHz, THD 0,7%)
100 W + 100 W

Potência de Saída Referencial

(8 ohms a 1 kHz, THD 0,7%)
Frontal: 80 W / canal
Central: 80 W
Traseira: 80 W/canal

Resposta de Frequência

CD, MD/TAPE, DVD/LD, TV/SAT, VIDEO, AUX: 10Hz - 50 kHz +0,5/-2 dB (com campo sonoro, tom e reforço de graves de passagem)

Entradas (Analogicas)

5.1CH INPUT, CD, DVD/LD, MD/TAPE, TV/SAT, VIDEO, AUX:
Sensibilidade: 250 mV
Impedância: 50 kilohms
S/N^{a)}: 96 dB (A, 250 mV^{b)})

a) Entrada curta.

b) Carga da rede, nível de entrada.

Entradas (Digitais)

DVD/LD (coaxial):
Sensibilidade: -
Impedância: 75 ohms
S/N: 100 dB (A, 20 kHz LPF)
DVD/LD, TV/SAT (Óptico):
Sensibilidade: -
Impedância: -
S/N: 100 dB (A, 20 kHz LPF)

Saídas

MD/TAPE, (REC OUT); VIDEO (AUDIO OUT):
Voltagem: 250 mV,
Impedância: 10 kilohms
SUBWOOFER:
Voltagem: 2 V
Impedância: 1 kilohms
PHONES:
Aceita fone de ouvidos de baixa e alta impedância

BASS BOOST +6 dB a 70 Hz

TONE ±6 dB a 100 Hz e 10 kHz

Frequência de amostragem
48 kHz

Informações Adicionais



Especificações Técnicas

Sintonizador FM

Faixa de sintonização	87,5 – 108,0 MHz
Terminais de antena	75 dBf, não balanceado
Sensibilidade	Mono: 18,3 dBf, 2,2 μ V/75 ohms Estéreo: 38,3 dBf, 22,5 μ V/75 ohms
Sensibilidade utilizável	11,2 dBf, 1 μ V/ 75 ohms
S/N	Mono: 76 dB Estéreo: 70 dB
Distorção harmônica a 1 kHz	Mono: 0,3% Estéreo: 0,5%
Separação	45 dB a 1 kHz
Resposta de Fr equência	30 Hz – 15 kHz +0,5/ –2 dB
Seletividade	60 dB a 400 kHz

Sintonizador AM

Faixa de sintonização	Em intervalos de 10 kHz: 530 - 1.710 kHz ^{c)} Em intervalos de 9 kHz: 531 - 1.710 kHz ^{c)}
-----------------------	---

Antena Antena Loop de AM

Sensibilidade utilizável
50 dB/m (a 999 kHz)

S/N 54 dB (a 50 mV/m)

Distorção harmônica
0,5% (50 mV/m,
400 kHz)

Seletividade
a 9kHz: 35 dB
a 10 kHz: 40 dN

c) Você pode mudar o intervalo de sintonia de AM para 9 kHz. Após sintonizar qualquer emissora AM, desligue o receiver. Mantenha pressionada a tecla TUNING+ e pressione V/C. Todas as emissoras memorizadas serão apagadas quando mudar o intervalo de sintonia. Para reajustar a escala em 10 kHz, repita o procedimento.

Vídeo

Entradas
Vídeo: 1 Vp-p
75 ohms
S-Vídeo:
Y: 1 Vp-p 75 ohms
C: 0,286 Vp-p
75 ohms

Saídas
Vídeo: 1 Vp-p
75 ohms
S-Vídeo:
Y: 1 Vp-p 75 ohms
C: 0,286 Vp-p
75 ohms

Geral

Sistema Sintonizador:
Sistema de
sintonizador digital a
quartzo PLL
Preamplificador:
equalizador tipo NF
de baixo ruído
Amplificador de
potência: SEPP

Alimentação 127/220 V AC,
50/60 Hz

Consumo 245 W

Tomadas AC 1 chaveada,
Máx. 100W

Dimensões Aprox. 430 x 303 x 157
mm, incluindo as
partes salientes e
controles

Peso Aprox. 7,9 kg

Acessórios fornecidos
Veja pág. 4.

Projeto e especificações técnicas
sujeitas a alterações sem prévio aviso.

Glossário

Som surround

Som que consiste de três elementos: som direto, reflexão inicial do som (reflexão) e som reverberativo (reverberação). A acústica do local influi na maneira como estes três elementos sonoros serão ouvidos. Estes três elementos sonoros são combinados de maneira que você possa ter a sensação do tamanho e do tipo de local de escuta.

- Tipos de som

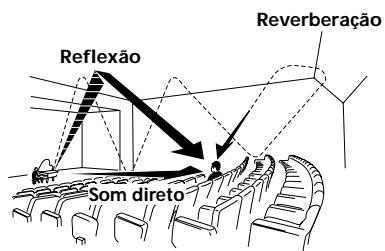

- Transição do som das caixas acústicas traseiras

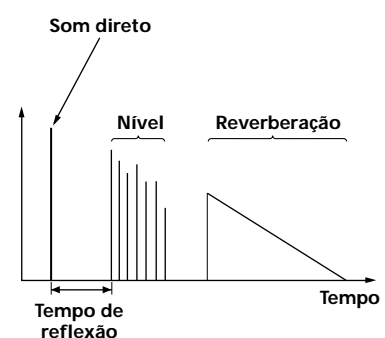

Dolby Pro Logic Surround

Método de decodificação Dolby Surround, o Dolby Pro Logic Surround produz quatro canais a partir de dois canais de som. Comparado com o antigo sistema Dolby Surround, o Dolby Pro Logic Surround reproduz mais naturalmente o panning da esquerda para a direita, e localiza sons com maior precisão. Para usufruir todas as vantagens do Dolby Pro Logic Surround, você deverá possuir um par de caixas acústicas traseiras e uma central. As caixas acústicas traseiras emitem o som em modo mono.

Dolby Digital (AC-3)

Este formato de som, para salas de cinema, é mais avançado do que o Dolby Pro Logic Surround. Neste formato, as caixas acústicas traseiras emitem som estéreo com uma faixa de frequência expandida, e é fornecido independentemente um canal de subwoofer para graves reforçados. Este formato também é chamado de "5.1", pois o canal de subwoofer é considerado como um canal 0.1 (já que funciona somente quando um efeito de grave reforçado é necessário). Todos os seis canais neste formato são gravados separadamente, a fim de fornecer uma separação superior de canais. Além disso, uma vez que todos os sinais são processados digitalmente, menor é a degradação de sinal. O nome "AC-3" refere-se ao fato deste ser o terceiro método de codificação de áudio desenvolvido pela Dolby Laboratories.

Som de Cinema Digital

Este é o nome genérico do som surround produzido pela tecnologia digital de processamento de sinais, desenvolvido pela Sony. Diferentemente dos campos sonoros surround anteriores, designados principalmente para a reprodução de música, o Digital Cinema Sound foi projetado especificamente para a apreciação de filmes.



Ajustes utilizando as teclas SUR, LEVEL, BASS/TREBLE e SET UP

Você poderá fazer diversos ajustes utilizando as teclas LEVEL, SUR, BASS/TREBLE, teclas SET UP, teclas de cursor e anel jog. A tabela abaixo mostra cada um dos ajustes que estas teclas podem realizar.

Pressione e acenda	Pressione < ou > para selecionar	Gire o anel jog para selecionar	Veja pág.
Tecla SUR	EFFECT LEVEL	depende do modo de som (em 16 passos)	33
	WALL TYPE	entre -8 e +8 (em intervalos de 1 passo)	
	REVERBERATION TYPE	entre -8 a +8 (em intervalos de 1 passo)	
Tecla LEVEL	FRONT BALANCE	entre -8 e +8 (em intervalos de 1 passo)	34
	REAR BALANCE	entre -8 e +8 (em intervalos de 1 passo)	
	REAR LEVEL	entre -10 dB e +6 dB (em passos de 1 dB)	
	CENTER LEVEL	entre -10 dB e +6 dB (em passos de 1 dB)	
	SUBWOOFER LEVEL	entre -10 dB e +6 dB (em passos de 1 dB)	
	LFE MIX LEVEL	OFF ou -20 dB a 0 dB (em intervalos de 1 dB)	
	dts LFE MIX LEVEL	OFF ou -20 dB a +10 dB (em intervalos de 1 dB)	
	DYNAMIC RANGE COMP	OFF, 0,1 a 0,9 (em intervalos de 0,1 dB), STD, ou MAX	
Tecla BASS/TREBLE	BASS	entre -6 dB a +6 dB (passos de 2 dB)	35
	TREBLE	entre -6 dB a +6 dB (passos de 2 dB)	
*SET UP	[L] [R] (FRONT)	LARGE ou SMALL	16
	[C] (CENTER)	LARGE, SMALL ou NO	
	[LS] [RS] (REAR)	LARGE, SMALL ou NO	
	REAR PL.	PL. SIDE ou PL. BEHD.	
	REAR HGT.	HGT. LOW ou HGT. HIGH	
	SUBWOOFER	S.W. YES ou S.W. NO	
	[L] [R] (FRONT) XX.X FEET	entre 3 pés (1 m) e 40 pés (12 m) (em intervalos de 1 pé (0,1 m))	
	[C] (CENTER) XX.X FEET	entre FRONT e 5 pés (1,5 m) (em intervalos de 1 pé (0,1 m))	
	[LS] [RS] (REAR) XX.X FEET	entre FRONT e 15 pés (4,5 m) (em intervalos de 1 pé (0,1 m))	
	5.1 V.IN [XXX]	V-TV/SAT, V-DVD/LD, V-VIDEO	

* Quando pressiona a tecla SET UP, você pode selecionar NORM. SP (para caixas acústicas normais) ou MICRO SP (para caixas acústicas microssatélite) (pág. 16).



Índice Remissivo

A		D		O	
AC-3. <i>Veja Dolby Digital (AC-3)</i>		Desligamento Automático	43	Operações básicas	
Acessórios fornecidos	4	Digital Cinema Sound	49	do receiver	22-26
Adicionando efeitos de som.		Dolby Digital (AC-3)	49	P	
<i>Veja Gravação</i>		Dolby Pro Logic Surround	49	Parâmetros	34, 36
Ajustes		E		Personalizando os campos	
brilho do visor	24	Editando. <i>Veja Gravação</i>		sonoros	33
volume das caixas acústicas	19	Emissoras memorizadas		Pilhas	4
parâmetros surround	34	como memorizar	40	R	
Alterando		como sintonizar	40	Recepção de transmissões	
visor	24	G		automaticamente	39
nível de efeito	33	Gravando		diretamente	39
Limpando a memória do		em uma fita de áudio		emissoras memorizadas	40
receiver	15	em uma fita de vídeo	42	Rotulando. <i>Veja Nomeando</i>	
C		ou MiniDisc	43	S	
Caixas acústicas		em uma fita de vídeo	43	Selecionando	
ajustando o volume das caixas		Guia para Solução		campo sonoro	28
acústicas	19	de Problemas	45	componente	22
caixas acústicas frontais		I		sistema de caixas acústicas	23
(A/B)	23	Indexação. <i>Veja Nomeando</i>		Sintonização automática	39
conexões	13	L		Sintonização direta	39
impedância	14	Buscando (escaneando)		Sintonização de emissoras	
posicionamento	16	emissoras de rádio		memorizadas	40
Campo sonoro		<i>Veja Sintonização automática</i>		Sleep Timer	43
parâmetros ajustáveis	36	emissoras memorizadas		Som surround	16-20, 27-36, 49
personalizando	33	<i>Veja Sintonização de emissoras</i>		T	
pré-programado	28-30	<i>memorizadas</i>		Temporizador	43
reajustando	35	M		Tom de teste	19
selecionando	28	Modo de demonstração	3	V	
Conexões		N		Verificando as conexões	20
antenas	5	Nível de Efeito	33		
cabo de alimentação AC	11	Nomeando			
componentes de áudio	6	emissoras memorizadas	42		
componentes digitais	8	fontes de programa	42		
componentes de vídeo	7				
CONTROL A1 II	11				
entrada 5.1CH	9				
sistema de caixas acústicas	13				
CONTROL A1 II	10-11				

SONY®

TERMO DE GARANTIA

Modelo: STR-DE545

I-CONTEÚDO E PRAZO DE GARANTIA

1. A Sony Comércio e Indústria Ltda. garante o produto acima identificado, o qual foi recebido devidamente lacrado, pelo prazo de **12 (doze) meses**, incluído o da garantia legal (primeiros noventa dias), contados a partir da aquisição pelo primeiro consumidor, contra defeitos de projeto, fabricação, montagem, ou solidariamente em decorrência de vícios de qualidade do material, que o torne impróprio ou inadequado ao consumo a que se destina.

2. A Garantia se faz mediante a exibição deste termo, bem como da Nota Fiscal correspondente.

II-EXCLUDENTES DA GARANTIA

1. O presente Termo exclui despesas de transporte, frete, seguro, constituídos tais itens, ônus e responsabilidade do consumidor, além de não cobrir:

- a) peças que se desgastam naturalmente com o uso regular, tais como cabeças gravadora/reprodutora, cabo de microfone, cabos e espumas dos fones de ouvido, agulha, lâmpadas de mostrador, etc. (para linha áudio, vídeo e TVs com vídeo integrado) ;
- b) danos à parte externa do produto (gabinete, painel,

- acabamentos, botões, etc.), bem como peças e acessórios sujeitos a quebra causada por maus tratos;
- c) manuseio inadequado, indevido aos fins a que se destina, em desacordo com as recomendações do Manual de Instruções.

III-INVALIDIDADE DA GARANTIA

1. A Garantia fica automaticamente invalidada, se:

- a) não for apresentada a Nota Fiscal de venda no Brasil, ou documento fiscal equivalente, conjuntamente com o Termo de Garantia;
- b) o produto for ligado em rede elétrica fora dos padrões especificados ou sujeita a flutuação excessiva de voltagem;
- c) o produto tiver seu lacre violado, for aberto para conserto, manuseado ou tiver o circuito original alterado por técnico não autorizado ou não credenciado;
- d) o número de série do produto for removido ou alterado;
- e) o produto for utilizado em ambientes sujeitos a gases corrosivos, umidade excessiva ou em locais com altas/baixas temperaturas, poeira, acidez, etc.;

- f) o produto sofrer qualquer dano por acidente (quebra), ou agente da natureza (rato, enchente, maresia, etc.);
- g) o produto for manuseado ou usado em desacordo com o Manual de Instruções que o acompanha;
- h) qualquer modificação for introduzida no aparelho, não prevista no Manual de Instruções.

IV-FORMA E LOCAL DE UTILIZAÇÃO DA GARANTIA

1. Para usufruir desta garantia adicional à legal, o consumidor deverá utilizar-se de um dos Postos de Serviço Autorizado Sony, dentre aqueles que constam na relação que acompanha o produto.
2. Esta Garantia é válida apenas em território brasileiro.
3. O transporte do produto ao Posto de Serviço Autorizado é de responsabilidade do consumidor.

ATENÇÃO

Este Termo de Garantia só tem validade quando acompanhado da Nota Fiscal correspondente.
Conserve-os em seu poder.