

MAX[®]

JC928
CARREGADOR

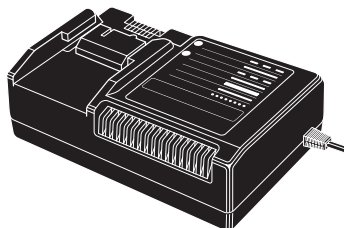

JPL914, JPL925
CONJUNTO DE PILHAS

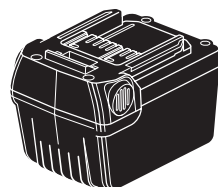
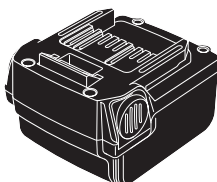

MANUAL DE OPERAÇÃO e MANUTENÇÃO

PORTUGUÊS



AVISO

ANTES DE UTILIZAR ESTA FERRAMENTA, ESTUDE ESTE MANUAL PARA CONHECER AS INSTRUÇÕES E OS AVISOS DE SEGURANÇA. GUARDE ESTAS INSTRUÇÕES JUNTAMENTE COM A FERRAMENTA PARA FUTURA REFERÊNCIA.

DEFINIÇÕES DAS PALAVRAS DE SINALIZAÇÃO

AVISO: Indica uma situação potencialmente perigosa que, se não for evitada, pode resultar em morte ou lesões graves.

ATENÇÃO: Indica uma situação potencialmente perigosa que, se não for evitada, pode resultar em lesões médias ou menores.

NOTA: Realça as informações essenciais.

ÍNDICE

1. INSTRUÇÕES DE SEGURANÇA IMPORTANTES	3
2. NOMES DAS PEÇAS	7
3. ESPECIFICAÇÕES E ACESSÓRIOS	8
4. OPERAÇÃO	10

1. INSTRUÇÕES DE SEGURANÇA IMPORTANTES

1. GUARDAR ESTAS INSTRUÇÕES

Este manual contém instruções de segurança e operação importantes para o carregador de pilhas JC928.

2. Antes de utilizar o carregador de pilhas, leia todas as instruções e sinais de advertência sobre o carregador de pilhas, as pilhas e o produto que utiliza as pilhas.

3. **ATENÇÃO** – Para reduzir o risco de lesões, carregue apenas as pilhas recarregáveis MAX JPL900. Outros tipos de pilhas podem rebentar e provocar danos e lesões pessoais.

- Certifique-se de que cumpre as seguintes Precauções de segurança apresentadas neste manual de instruções para evitar incêndios, choques eléctricos ou lesões pessoais.
- Leia atentamente estas Precauções de segurança antes de utilizar o produto para garantir uma utilização correcta.
- Depois de ler o manual de instruções, guarde-o num local conveniente para futura referência.
- Se emprestar o conjunto de pilhas e o carregador a outras pessoas, certifique-se também de que empresta este manual de instruções.



AVISO

Para sua segurança
Leia atentamente este manual de instruções antes de utilizar o produto.

1. Utilize o conjunto de pilhas e o carregador de pilhas especificados.

- Não utilize um carregador não especificado para carregar o conjunto de pilhas.
- Não utilize um conjunto de pilhas não especificado para carregar. O carregamento não é possível com um carregador não especificado e a utilização desse carregador pode danificar o conjunto de pilhas, conduzindo potencialmente a um incêndio ou a um aquecimento anormal do conjunto de pilhas.

2. Precauções de carregamento das pilhas

- A fonte de alimentação utilizada por este carregador tem de ter a classificação indicada. Não utilize transformadores, como, por exemplo, um intensificador, uma fonte de alimentação CC ou um gerador para este carregador. A utilização destas fontes de alimentação pode danificar o carregador ou provocar um incêndio devido ao aquecimento anormal.
- Não tente carregar o conjunto de pilhas quando a temperatura atmosférica for inferior a 5°C (41°F) ou superior a 40°C (104°F)
- Certifique-se de que carrega o conjunto de pilhas num local bem ventilado. Não cubra o conjunto de pilhas ou o carregador com um pano ou objecto similar durante o carregamento. Este procedimento pode provocar uma explosão ou um incêndio no conjunto de pilhas ou no carregador.
- Quando não utilizar o carregador, desligue a ficha eléctrica da tomada. Caso contrário, pode provocar um choque eléctrico ou um incêndio.
- Não deixe entrar substâncias estranhas no orifício de ventilação do carregador ou na porta de instalação do conjunto de pilhas. Caso contrário, pode provocar um choque eléctrico ou uma avaria no equipamento.

- 3. Não faça curto-circuito nos terminais do conjunto de pilhas**
 - Curto-circuito das pilhas - objectos, como, por exemplo, pregos, ou a exposição à chuva ou água pode provocar o aparecimento de fumos, incêndios ou a explosão do conjunto de pilhas.
- 4. Evitar choques eléctricos**
 - Não toque na ficha eléctrica do carregador com as mãos molhadas. Este procedimento pode provocar um choque eléctrico.
- 5. Ter atenção ao ambiente do local de trabalho**
 - Não utilize o carregador ou o conjunto de pilhas à chuva ou num local húmido ou molhado. Este procedimento pode provocar um choque eléctrico ou fazer com que os dispositivos comecem a emitir fumos.
 - O local de trabalho tem de ser suficientemente iluminado.
 - Não utilize o carregador ou o conjunto de pilhas num local em que sejam utilizados ou guardados gases ou líquidos inflamáveis. Este procedimento pode provocar um incêndio ou uma explosão.
- 6. Não incinerar o conjunto de pilhas**
 - Pode explodir num incêndio e/ou derramar uma substância tóxica.
- 7. Não carregue num local em que sejam utilizados ou guardados vernizes, tintas, benzeno, diluentes, adesivos ou gases inflamáveis**
 - Caso contrário, pode provocar um incêndio ou uma explosão.
- 8. Não:**
 - Carregue o conjunto de pilhas em materiais inflamáveis, como, por exemplo, uma caixa de cartão, almofadas, vinil, etc.
 - Obstrua o orifício de ventilação do carregador (janela de ventilação), se fornecido, durante o carregamento. Introduza objectos metálicos ou inflamáveis no orifício de ventilação.
- Carregue o conjunto de pilhas num local com cotão ou outros objectos similares.
- 9. Efectue os seguintes procedimentos se o electrólito do conjunto de pilhas derramar. Não toque no electrólito com as mãos desprotegidas**
 - Pode perder a visão se derramar electrólito nos olhos. Não esfregue os olhos. Lave os olhos com água da torneira e procure um médico imediatamente.
 - O electrólito no corpo ou na roupa pode provocar inflamações na pele e outras lesões. Lave-o com a quantidade de água suficiente e procure um médico imediatamente.
 - Não utilize um conjunto de pilhas se ocorrer um derramamento e mantenha-o afastado do fogo. Consulte o revendedor imediatamente.
- 10. Não utilize um conjunto de pilhas com o prazo de validade expirado.**
 - Este procedimento provoca problemas funcionais no corpo principal da ferramenta. O carregamento de um conjunto de pilhas fora do prazo de validade provoca também problemas funcionais no carregador de pilhas.
- 11. Nunca utilize um carregador ou um conjunto de pilhas se detectar alguma anormalidade**
 - Deixe de utilizar um carregador ou um conjunto de pilhas imediatamente se detectar alguma anormalidade. Se detectar uma anormalidade, devolva-o ao revendedor para inspecção ou reparação. A utilização do carregador ou do conjunto de pilhas como está pode provocar a emissão de fumos, incêndios ou explosão do pacote de pilhas.
- 12. Um terminal de carregamento é fornecido no ponto de entrada do conjunto de pilhas no carregador. Evite a entrada de substâncias estranhas no terminal, como, por exemplo, objectos metálicos e água.**

13. **Utilize o carregador apenas para o carregamento de pilhas**
14. **Não utilize o carregador num local fechado com o espaço limitado**
 - Caso contrário, pode emitir fumos, o conjunto de pilhas pode explodir ou um incêndio pode avariá-lo.
15. **Mantenha a tampa no conjunto de pilhas sempre que não for utilizado**



ATENÇÃO

1. **Mantenha sempre o local de trabalho limpo.**
2. **Não deixe entrar crianças no local de trabalho.**
 - Não deixe ninguém tocar no carregador ou no cabo de alimentação para além dos trabalhadores autorizados.
 - Não deixe entrar ninguém no local de trabalho, excepto os trabalhadores autorizados.
O incumprimento da regra acima pode provocar lesões pessoais em trabalhadores não autorizados.
3. **Guarde o carregador e o conjunto de pilhas correctamente quando não forem utilizados.**
 - Guarde-os num local seco, seguro e fechado que não seja alcançável pelas crianças.
 - Não guarde o carregador e o conjunto de pilhas num local em que a temperatura circundante possa atingir 40°C (112°F) ou superior (numa caixa metálica ou no carro no Verão, por exemplo).
Este procedimento provoca a deterioração do conjunto de pilhas, provocando potencialmente a emissão de fumos ou um incêndio.
4. **Mantenha cuidadosamente o carregador.**
 - Verifique se existem avarias no cabo de alimentação do carregador numa base regular. Se estiver danificado, contacte o revendedor para reparações.

5. **Não manuseie o cabo de alimentação do carregador bruscamente.**
 - Não segure nem transporte o carregador pelo cabo de alimentação ou puxe o cabo para desligar o carregador da tomada.
 - Não exponha o cabo de alimentação a altas temperaturas, óleos ou cantos afiados.
 - Seleccione um local de utilização do carregador para que o cabo de alimentação fique protegido de ser pisado, arrastado ou danificado por força excessiva.
 - O incumprimento das regras acima pode provocar um choque eléctrico ou incêndio devido a um curto-circuito.
6. **Verifique se existem danos nas peças.**
 - Não utilize um carregador quando tiver sido danificado ou largado inadvertidamente, ou quando o cabo ou a ficha eléctrica estiver danificado.
7. **Se for necessário, contacte os distribuidores autorizados da MAX CO., LTD. ou outros especialistas.**
 - A desmontagem, a reparação e o ajuste da ferramentas de carregamento, carregador ou do conjunto de pilhas só devem ser efectuados pelo pessoal da assistência técnica. Nenhum outro pessoal deve tentar as operações acima.
 - Se detectar níveis de calor anormais ou qualquer outra anormalidade no carregador ou no conjunto de pilhas, mande-o inspeccionar ou reparar.
 - Este produto é fabricado de acordo com a norma de segurança aplicável e não é permitido nenhum ajuste.

- Certifique-se de que utiliza apenas peças genuínas para reparação, manutenção ou ajuste.
 - Certifique-se de que utiliza o revendedor para trabalhos de reparação. As reparações efectuadas por qualquer pessoa que não tenha as competências e os conhecimentos suficientes podem impedir que o produto forneça o desempenho pretendido e provocar acidentes e lesões pessoais.
- 8. Não carregue as pilhas não recarregáveis com este carregador.**
 - 9. Este carregador não deve ser utilizado por crianças ou pessoas com deficiência sem supervisor.**
 - 10. Deve supervisionar as crianças para garantir que não brincam com o carregador.**

Mantenha este manual de instruções cuidadosamente.

ATENÇÃO:



EUA

A pilha de íões de Lítio adquirida é reciclável. No fim do prazo de validade, ao abrigo de várias leis locais e nacionais, pode ser ilegal deitar fora esta pilha no sistema de lixo municipal. Telefone para 1-800-8 BATTERY para obter informações sobre a reciclagem desta pilha.

EUROPA

O produto adquirido contém uma célula de pilha recarregável.

A pilha é reciclável. No fim do prazo de validade, ao abrigo de várias leis locais e nacionais, pode ser ilegal deitar fora esta pilha no sistema de lixo municipal. Consulte os responsáveis locais pelos resíduos sólidos para obter informações sobre as opções de reciclagem ou a eliminação adequada.

2. NOMES DAS PEÇAS

Conjunto de pilhas de iões de lítio (JPL914, JPL925)

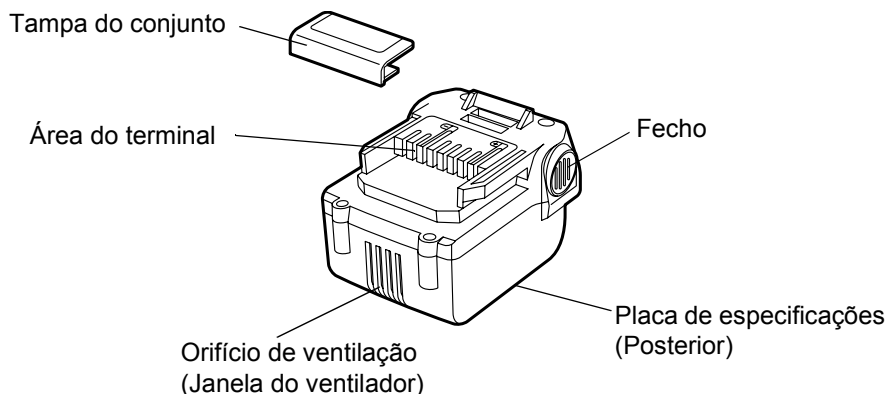

Carregador de pilhas de iões de lítio (JC928)

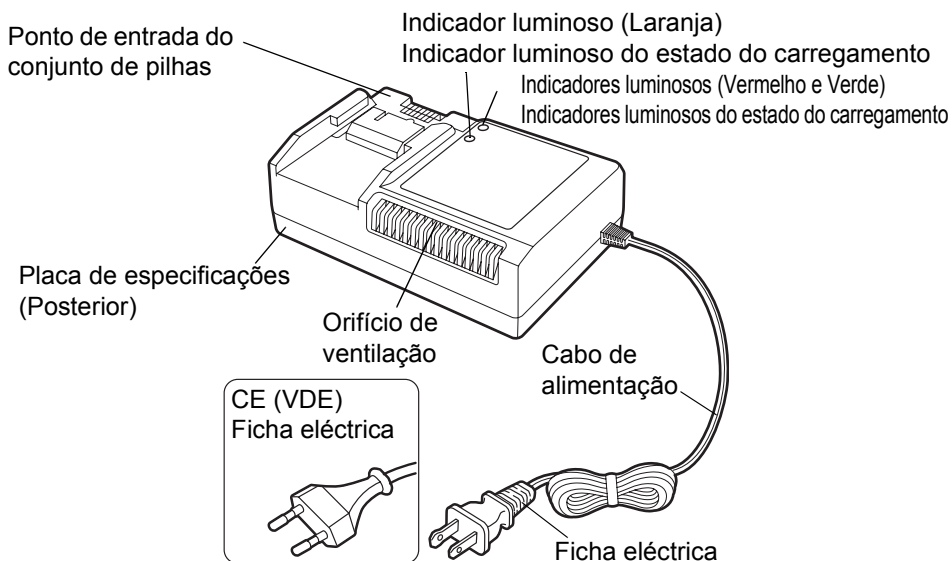

O cabo de alimentação do JC928(CE) é amovível a partir do carregador.

3. ESPECIFICAÇÕES E ACESSÓRIOS

<Carregador de pilhas>

	EUA	CE	
Nome do produto	Carregador de pilhas de íões de lítio MAX	Carregador de pilhas de íões de lítio MAX	
Código do produto	JC928	JC928(CE)	
Entrada	CA120V 50/60Hz 340VA	CA100-240V 50/60Hz 1,62-0,68A	CA120V 50/60Hz 1,33A
Saída	CC 7,2/10,8/14,4/18V 7,5A CC 21,6/25,2V 6A CC 28,8V 3A	CC 7,2/10,8/14,4V 7A CC 18/21,6/25,2/ 28,8V 3,9A	CC 7,2/10,8/14,4V 7A CC 18/21,6/25,2/ 28,8V 3,9A
Peso	1,5kg	1,6kg	
Intervalo da temperatura de operação	41°F - 104°F (5°C - 40°C)	5°C - 40°C (41°F - 104°F)	

<Conjunto de pilhas>

Nome do produto	Conjunto de pilhas de íões de lítio MAX	
Código do produto	JPL914	JPL925
Tipo de pilha	Pilha de íões de lítio	Pilha de íões de lítio
Voltagem nominal	CC14,4 V (3,6V x 4 células)	CC25,2 V (3,6 V x 7 células)
Capacidade nominal	3,0 Ah (3.000 mAh)	3,0 Ah (3.000 mAh)
Tempo de carregamento (Quando utilizar o carregador JC928)	Carregamento rápido - Cerca de 30 minutos (Cerca de 90% da capacidade) Carregamento completo - Cerca de 45 minutos (100% da capacidade)	Carregamento rápido - Cerca de 45 minutos (Cerca de 90% da capacidade) Carregamento completo - Cerca de 60 minutos (100% da capacidade)
Acessórios	Tampa do conjunto (Para evitar curto-circuitos)	Tampa do conjunto (Para evitar curto-circuitos)
Peso	0,5 kg (1,1lbs)	0,9 kg (2,4lbs)

* Não se esqueça de que as funções principais, formas e outras funcionalidades nas especificações acima estão sujeitas a alterações para efeitos de melhoria.

Para o carregador de pilhas de íões de lítio JC928 (CE)

"Cabo de alimentação: Utilize o cabo de alimentação destacável UL e CSA, 18 AWG, dois condutores, classificação do cabo VW-1, 105°C, comprimento mínimo externo do cabo 1,8m.

Uma extremidade termina numa ficha moldada com uma configuração de tipo 15 A, 125 V (NEMA 1-15P).

A outra extremidade termina num conector moldado que emparelha com a entrada eléctrica do aparelho.

Se for necessário um cabo de alimentação flexível, tem de utilizar o cabo adequado (ver abaixo).

Pode utilizar o cabo de alimentação flexível SP-2, SPE-2, SV, SVE ou SVT."

Indicação das luzes do carregador rápido

Indicador luminoso do carregador	Som da campainha	Estado do recarregamento	
<p>A luz vermelha pisca.</p> <p><u>Pisca todos os segundos.</u></p>	<p>O cabo de alimentação está ligado ao receptáculo.</p> <p>Dois sinais sonoros curtos (Pi, pi)</p>	<p>O carregador está ligado.</p>	<p>O cabo de alimentação do carregador está ligado a uma tomada de parede.</p>
<p>A luz vermelha acende-se.</p> <p><u>Permanece acesa.</u></p>	<p>O conjunto de pilhas está montado.</p> <p>Um sinal sonoro curto (Pi)</p>	<p>A pilha está a ser recarregada.</p>	<p>O recarregamento rápido continua.</p>
<p>A luz verde pisca.</p> <p><u>Pisca todos os segundos.</u></p>	<p>A pilha foi recarregada.</p> <p>Um sinal sonoro longo durante cerca de 2 segundos (Piii...)</p>	<p>A pilha foi recarregada.</p>	<p>A pilha foi recarregada para cerca de 90% da capacidade.</p> <p>Se deixar o conjunto de pilhas no carregador, o recarregamento continua.</p>
<p>A luz verde acende-se.</p> <p><u>Permanece acesa.</u></p>	<p>Completamente recarregada.</p> <p>Um sinal sonoro longo durante cerca de 2 segundos (Piii...)</p>	<p>A pilha está "completamente" recarregada.</p>	<p>Recarregada para 100% da capacidade.</p>
<p>A luz vermelha acende-se.</p> <p>A luz laranja acende-se.</p> <p><u>Permanecem acesas.</u></p>	<p>—</p>	<p>Carregamento de protecção</p>	<p>A pilha é recarregada com uma corrente baixa para proteger o carregador e a pilha.</p>
<p>A luz laranja acende-se.</p> <p><u>Permanece acesa.</u></p>	<p>—</p>	<p>Em espera</p>	<p>Se a temperatura do conjunto de pilhas for muito elevada: o recarregamento da pilha começa automaticamente quando a temperatura for inferior ao limite.</p> <p>Se a temperatura do conjunto de pilhas for muito baixa: Coloque o conjunto de pilhas num local à temperatura ambiente durante algum tempo e, em seguida, repita o recarregamento.</p>
<p>A luz laranja pisca.</p> <p>Pisca rapidamente (0,1 seg LIGADO e 0,1 seg DESLIGADO).</p> <p>.....</p>	<p>Não é possível recarregar.</p> <p>Sinais sonoros contínuos curtos durante cerca de 10 segundos (Pi, pi, pi, pi,...)</p>	<p>Não é possível recarregar.</p>	<p>Não é possível recarregar a pilha.</p> <p>A ranhura do conjunto de pilhas está contaminada ou o conjunto de pilhas falhou.</p>

* Para pilhas em locais com baixas temperaturas (10°C (50°F) ou inferior), o tempo de carregamento tem de ser mais longo.

4. OPERAÇÃO

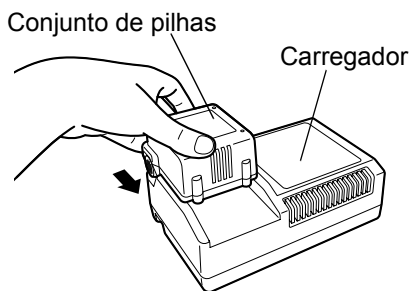

Carregue o conjunto de pilhas.

- ① Tem de retirar uma tampa do conjunto utilizada para evitar curto-circuitos do terminal do conjunto de pilhas. Quando instalar um conjunto de pilhas utilizado uma vez na máquina, retire o conjunto de pilhas da máquina.
- ② Introduza a pilha completamente no receptáculo do carregador até encaixar na extremidade.
- ③ O carregamento começa automaticamente e será indicado pela luz de carregamento vermelha. O sinal sonoro toca (Pi).
- ④ O tempo de carregamento é cerca de 30 minutos (90% da capacidade). Este depende da temperatura e da tensão da fonte.
- ⑤ Para pilhas em locais com baixas temperaturas (10°C (50°F) ou inferior), o tempo de carregamento tem de ser mais longo. Quando carregar a baixas temperaturas, as luzes de carregamento vermelha e laranja acendem-se.

Quando o conjunto de pilhas tiver cerca de 90% da capacidade, o modo de carregamento auxiliar activa-se e permite utilizar o conjunto de pilhas.

Quando a luz de espera laranja estiver acesa

Quando o conjunto de pilhas estiver quente (após utilização contínua ou exposição directa aos raios solares), o carregador muda automaticamente para

o modo de espera para proteger a pilha. A luz de espera laranja fica acesa até a temperatura da pilha descer para um nível seguro e, em seguida, a pilha é carregada automaticamente.

Quando o conjunto de pilhas estiver a baixa temperatura

Quando o conjunto de pilhas estiver a baixa temperatura (inferior a 5°C (41°F)), o carregamento é suspenso automaticamente até a temperatura aumentar, para o proteger, mesmo que esteja definido no carregador. Deixe o conjunto de pilhas à temperatura normal durante algum tempo e, em seguida, carregue-o novamente.

Quando a luz de espera laranja piscar

Esta indica que a pilha não pode ser carregada. Desligue o carregador e verifique o receptáculo de carregamento. Se existirem objectos estranhos, retire-os com um pano seco suave. Se a luz laranja continuar a piscar e não existirem objectos estranhos, pode existir um problema com a pilha ou o carregador. Devolva ao revendedor para assistência.

Avárias do conjunto de pilhas

Se ocorrerem as seguintes condições, leve a pilha e o carregador ao revendedor.

- A luz de carregamento vermelha não pisca quando introduz a ficha do carregador na tomada eléctrica (Quando o conjunto de pilhas não está introduzido no carregador.)
- A luz de carregamento vermelha e a luz de espera laranja não se acendem nem piscam quando introduz o conjunto de pilhas no carregador.
- A luz de espera laranja não muda para a luz de carregamento vermelha mesmo após mais de uma 1 hora.
- A luz de carregamento vermelha não muda de luz constante para intermitente mesmo após mais de 90 minutos. (excepto a baixas temperaturas)

Sugestões para a duração máxima da pilha

Utilize dois conjuntos de pilhas alternadamente.

Para aumentar a duração da pilha, alterne entre as duas pilhas fornecidas.

Duração do conjunto de pilhas

- Se o conjunto de pilhas for carregado correctamente (carregado completamente), mas gastar-se mais depressa do que é usual. O conjunto de pilhas está no fim da duração. Substitua-o por um novo.

- O conteúdo deste manual pode ser alterado sem aviso para melhoria.
- As especificações e o design dos produtos neste manual estão sujeitos a alterações sem aviso prévio devido aos nossos esforços contínuos para melhorar a qualidade dos nossos produtos.



MAX EUROPE GMBH
OSTSTRASSE 22, 40211
DÜSSELDORF, GERMANY
TEL: +49-211-9365300
FAX: +49-211-93653017

MAX EUROPE BV
Camerastraat 19
1322 BB Almere The Netherlands
Phone: +31-36-546-9699
FAX: +31-36-536-3985

www.max-ltd.co.jp/int/ (Sítio GLOBAL)

www.max-europe.com (Sítio EUROPEU)

101117-00/01

