

PAINEL PRINCESS

REF.:040221150 Wengue/Terrazo - *Wengue/Terrazo*
REF.:040221155 Wengue/Preto- *Wengue/Black*

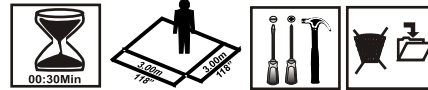
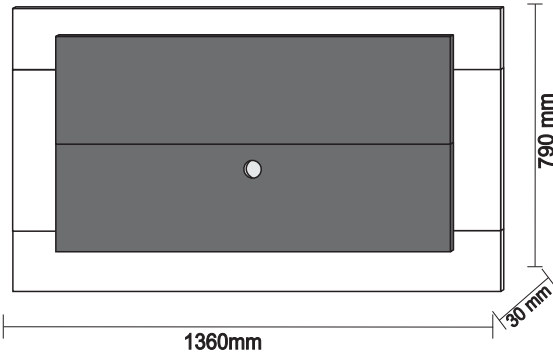

Esquema de Montagem

Assembly Instructions / Instruccion de Montaje

Caro Montador:

Para uma melhor montagem de nosso produto, siga as seguintes instruções:

* O Móvel deve ser montado deitado com a frente para cima.

* Separe as peças e acessórios.

* Encaixe as cavilhas.

* Parafuse os pinos de Girofix.

Após o encaixe das peças e fixação dos parafusos, o móvel deve ser levantado:

* Os fundos deverão ser pregados observando o esquadro do Móvel.

Deixe as portas e prateleiras removíveis para serem encaixadas e reguladas por último.

Dear Editor:

For a better assembly of our product, follow these instructions:

* The Mobile should be mounted lying face-up.

* Separate the parts and accessories.

* Insert the bolts.

* Screw pins Girofix.

After seating of the parts and fixing screws, the furniture should be lifted:

* The fund should be nailed to the square of the observing Mobile.

Leave the doors and removable shelves to be fitted and adjusted last

Sr. Director:

Para un conjunto mejor de nuestro producto, siga estas instrucciones:

* El móvil debe ser montado acostado boca arriba.

* Separe las partes y accesorios.

* Introducir los tornillos.

* El cable Girofix pins.

Después de asientos de las piezas y tornillos de fijación, los muebles deben ser levantadas:

* El fondo debe ser clavado en la plaza de los móviles de observación.

Deje las puertas y estantes extraíbles para montar y ajustar los últimos

Cód Pç	Descrição	Descripción	Description	Qtd.	Mat. Prima	Medida
01	PAINEL LATERAL	PANEL LATERAL	SIDE PANEL	02	MDP 15MM	0,300X0,450
02	PAINEL TV INF.	PANEL TV INF.	PANEL TV FRAME	01	MDP 15MM	1,100X0,300
03	PAINEL TV SUP.	PANEL TV SUP.	PANEL TV BOTTOM	01	MDP 15MM	1,100X0,300
04	PAINEL SUP. INF.	PANEL SUP. INF.	PAINEL FRAME/BOTTOM	02	MDP 15MM	1,360X0,170
05	APOIO LAT. TRAS.	APOYO LAT. TRAS.	SUPPORT SIDE TRAS.	02	MDP 15MM	0,790X0,060
06	APOIO INF. TRAS.	APOYO INF. TRAS.	SUPPORT FRAME REAR	01	MDP 15MM	0,300X0,060
07	SARRAFO CHANFRADO	BATTEM BISELADO	BEVELEDED SLATS	02	MDF 15MM	1,200X0,060

A 500233 02un. Cavilha de Madeira 8 x 30 Tarugo de madeira Wood Dowel	B 500247 08un. Parafuso 3,5 x 12 Panela Tornillo/Screw	C 500258 04un. Parafuso 5,0 x 60,0 Chata Tornillo/Screw	D 500249 32un. Parafuso 3,5 x 25 Chata Tornillo/Screw	E 500520 02un. Chapinha de Metal Chapa de Metal Sheet metal
F 500509 04un. Bucha	G 500521 01un. Passa fio 60 mm Pase alambre Pass wire	H 500242 01un. vamol Etiqueta Logo Logo	I 500236 01un. COLA GLUE Cola Sachet Glue	

Tamanho Real

Tamaño Real / Real Size

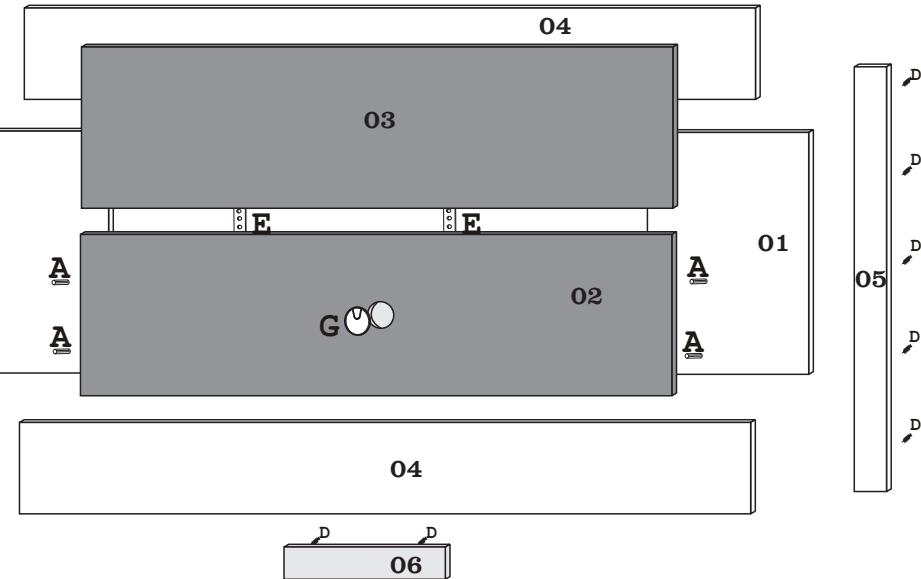
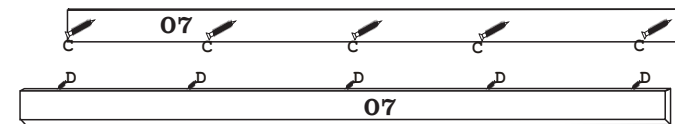
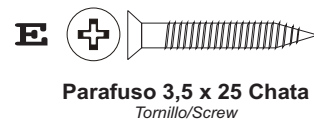
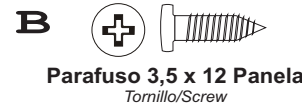

Esquema Atualizado
06/02/2013

Revisão Nº
01

Exemplo
Cód da peça
080006 + 01
Cód do produto.

Qualquer problema, favor informar o Nº de Lote contido no Manual de Instruções dos Produtos Vamol

Cualquier problema, por favor proporcione el número de lote que figuran en el Manual de Instrucción de la Vamol productos / Any problem, please provide the lot number contained in the Instruction Manual of the products Vamol

1º Passo

A cavilha (A) serve para fixar a peça 01 na 02 marcando, para depois parafusar.

A cavilha (A) sirven párrafo fixar la peça 01 na 02 Marcando, para después parafusar.

The pin (A) serves to fix the part 01 in marking 02, and then screwing.

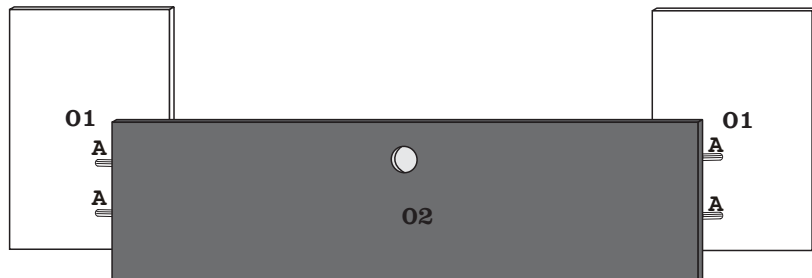
**2º Passo**

Vista Traseira: Vista posterior / Rear View;

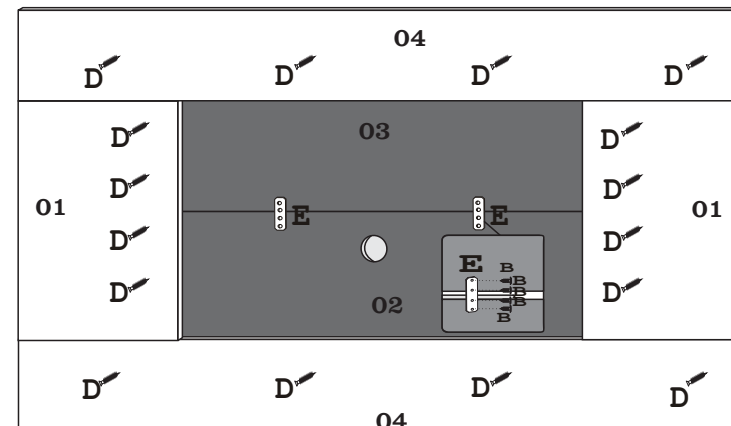
**3º Passo**

Vista Traseira: Vista posterior / Rear View;

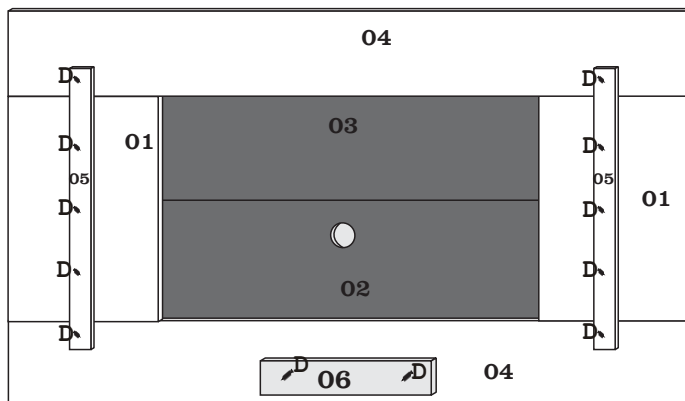
**4º Passo**

Vista Traseira: Vista posterior / Rear View;

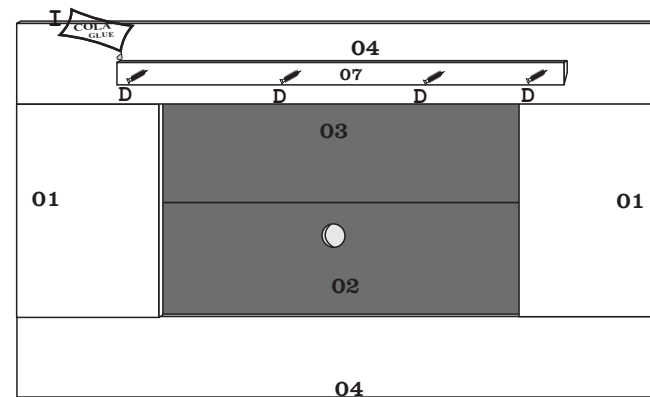
**5º Passo**

Fixação do painel na parede:

La fijación del panel en la pared/
Fixing the panel on the wall;

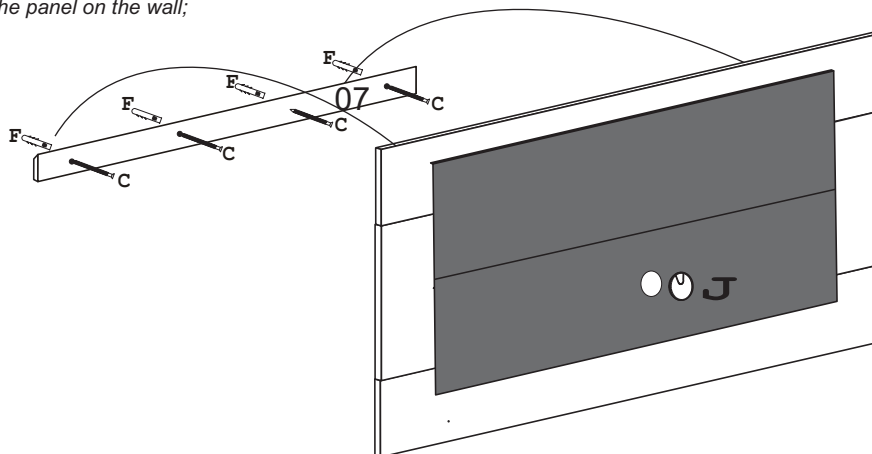

Peso máximo por espaço;

Peso máximo para el espacio;

Maximum weight for space;

