

KENWOOD

SISTEMA DE NAVEGAÇÃO GPS

DNX SERIES

DNX6960

DNX6160

DNX6020EX

DNX6460BT

DNX5160

MONITOR COM RECEPTOR DVD

DDX SERIES

DDX616









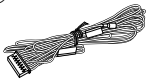

DDX6046BT

DDX516

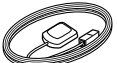
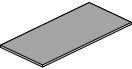
MANUAL DE INSTALAÇÃO

Kenwood Corporation

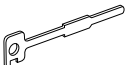
Acessórios

1	1
1	2
 Apenas SÉRIE DNX1	1
 Apenas SÉRIE DNX1	<p>*1 Acessório de DNX6960/ DNX6160/ DNX6020EX/ DNX6460BT/ DDX616/ DDX6046BT.</p> <p>*2 Acessório de DNX6960/ DNX6160/ DNX6020EX/ DNX5160.</p>
1	<p>* Este acessório é utilizado quando ligar um dispositivo externo à tomada AV-IN do painel dianteiro desta unidade. Para saber como utilizar este acessório, consulte o manual de instruções desta unidade.</p>
6	
6	
2	
1	

Procedimentos de Instalação

1. Para evitar um curto circuito, remova a chave da ignição e desligue o pólo - da bateria.
2. Faça as ligações apropriadas dos cabos de entrada e saída de cada aparelho.
3. Ligue os cabos da cablagem dos altifalantes.
4. Ligue os fios da cablagem pela seguinte ordem: terra, bateria, ignição.
5. Ligue o conector da cablagem à unidade.
6. Instale o aparelho no seu carro.
7. Torne a ligar o polo ⊖ da bateria.
8. Pressione o botão de reiniciar.
9. Efectue a configuração inicial. (Consulte o Manual de instruções.)

▲ADVERTÊNCIA

- Se ligar o cabo de ignição (vermelho) e o cabo de bateria (amarelo) ao chassis do carro (massa), poderá causar um curto-circuito, que por sua vez pode originar um fogo. Ligue sempre estes cabos à alimentação que passar pela caixa de fusíveis.
- Não elimine o fusível do cabo de ignição (vermelho) e do cabo da bateria (amarelo). A fonte de alimentação deve ser ligada aos cabos passando pelo fusível.

Adquirir sinais GPS

Na primeira vez que ligar o DNX5120, deve esperar que o sistema adquira sinais de satélite pela primeira vez. Este processo poderá levar vários minutos. Certifique-se que o veículo está no exterior, numa área aberta, longe de edifícios altos e árvores altas para que a aquisição seja mais rápida. Depois do sistema adquirir os sinais de satélite pela primeira vez, irá adquiri-los cada vez mais rapidamente nas vezes seguintes.

Depois da instalação

Depois da instalação, efectue a configuração inicial consultando o manual de instruções.



- A montagem e ligação dos fios deste produto requerem competências específicas e experiência. Para sua segurança, deixe a montagem e o trabalho das ligações para os profissionais.
- Ligar o aparelho a um veículo de 12 V negativo à massa.
- Não instalar o aparelho num local exposto à luz solar directa ou calor e humidade excessivos. Evitar também locais com poeira em demasia ou a possibilidade de pingos de água.
- Não use os seus próprios parafusos. Use apenas os parafusos fornecidos. O uso de parafusos não apropriados pode resultar em danos ao aparelho principal.
- Se a alimentação não for ligada (é apresentado "PROTECT"), o cabo do altifalante poderá fazer um curto-circuito ou tocar no chassis do automóvel e a função de protecção pode ter sido activada. Por isso, deve-se verificar o fio do altifalante.
- Se a ignição de seu carro não vier com uma posição ACC, ligue os cabos de ignição a uma fonte de alimentação que possa ser ligada e desligada com a chave de ignição. Se ligar o fio de ignição a uma fonte de alimentação com um débito de tensão permanente, como os cabos da bateria, a bateria poderá ficar descarregada.
- Se a consola tiver tampa, certifique-se que instala o aparelho de forma a que a placa não bata na tampa ao abrir e ao fechar.
- Se o fusível fundir, certifique-se primeiro de que os fios não tocam uns nos outros para não causar um curto-circuito, e substitua o fusível antigo por outro com a mesma potência.
- Isole os cabos não ligados com fita isolante ou outro material similar. Para evitar curto-circuitos, não remova as capas dos finais dos cabos não conectados ou dos terminais.
- Ligue correctamente os fios do altifalante aos terminais correspondentes. A unidade poderá ficar danificada ou deixar de funcionar se partilhar os fios ⊖ ou os ligar à massa a qualquer peça metálica do carro.
- Quando estiverem apenas dois altifalantes ligados ao sistema, ligue os conectores quer a ambos os terminais de saída frontais ou ambos os terminais de saída traseiros (não misture os frontais com os traseiros). Por exemplo, se ligar o conector ⊕ da coluna esquerda a um terminal de saída da frente, não ligue o conector ⊖ a um terminal de saída traseira.
- Depois de o aparelho estar instalado, verifique se as lâmpadas de stop, os pisca-piscas, os limpa pára-brisa, etc. do carro funcionam correctamente.
- Monte a unidade de forma a que o ângulo de montagem seja de 30° ou menos.
- Não faça muita pressão sobre a superfície do painel quando instalar a unidade no automóvel. Caso contrário poderão resultar marcas, danos ou avarias.

- Esta unidade tem ventoinhas de refrigeração para diminuir a temperatura interna. Não monte a unidade num local onde as ventoinhas de refrigeração fiquem bloqueadas. Bloquear estas aberturas irá inibir a refrigeração da temperatura interna e resultar em avaria.

Ventoinha de refrigeração

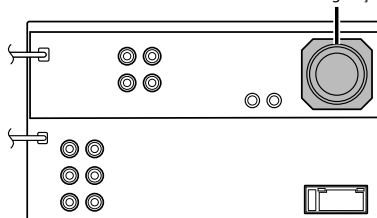

- A recepção poderá ser reduzida se existirem objectos de metal próximo da antena Bluetooth. (apenas DNX6960/ DNX6160/ DNX6020EX/ DNX6460BT/ DDX616/ DDX6046BT)

Unidade de antena Bluetooth

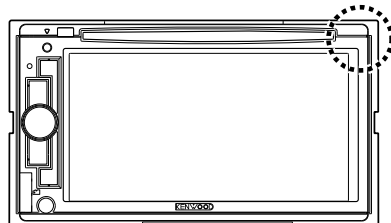

ATENÇÃO

Instale esta unidade na consola do seu veículo. Não toque na parte de metal desta unidade durante e imediatamente depois da utilização da unidade. As partes de metal, tal como o dissipador e a caixa, ficam quentes.

Conexões

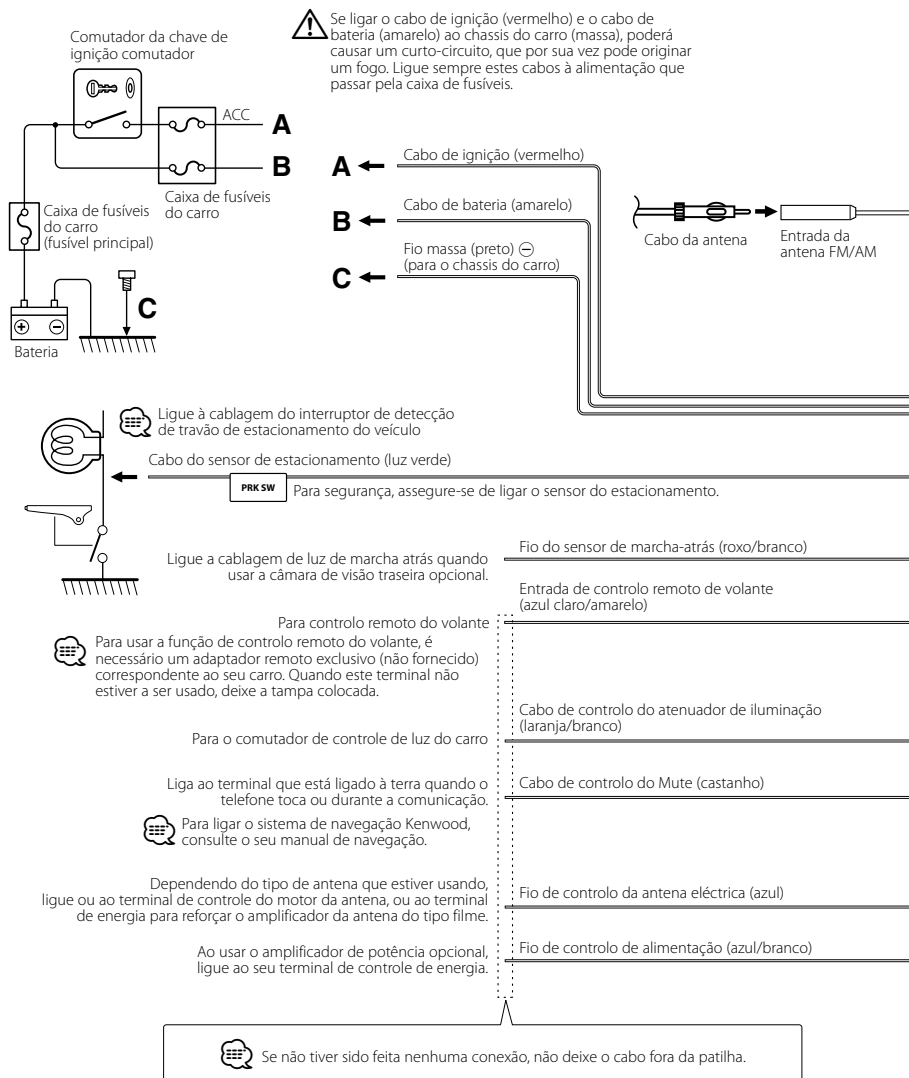

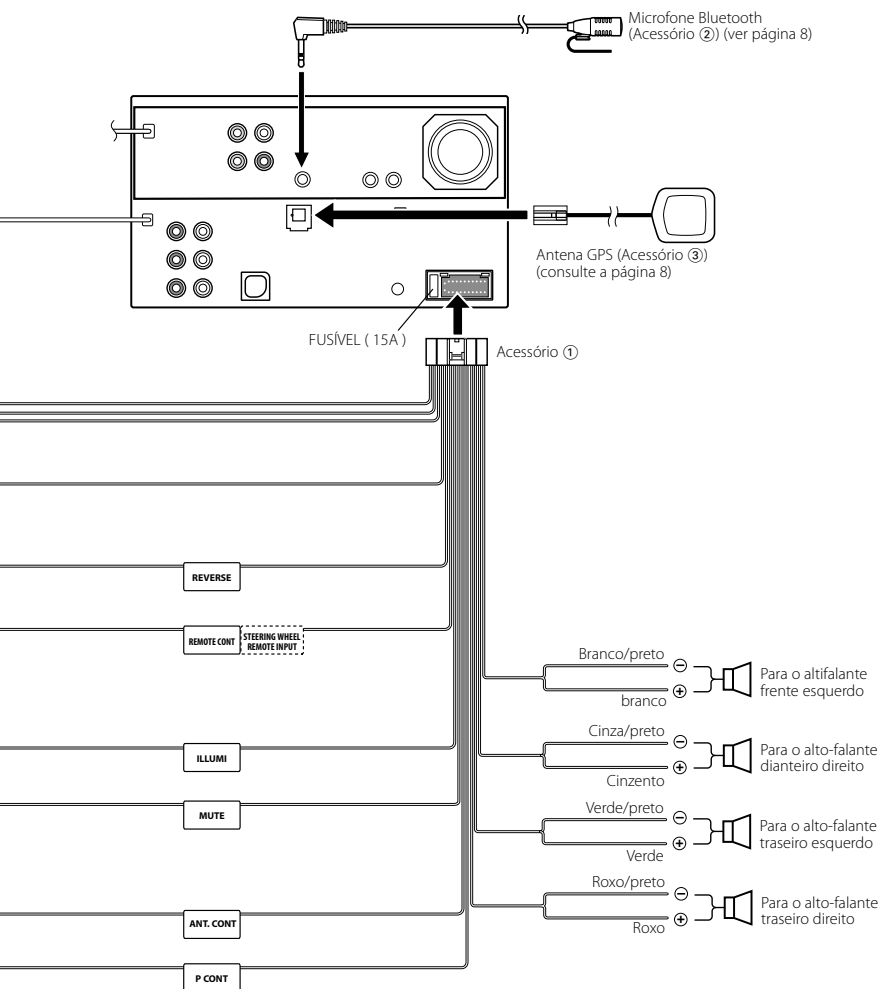

Ligação do sistema

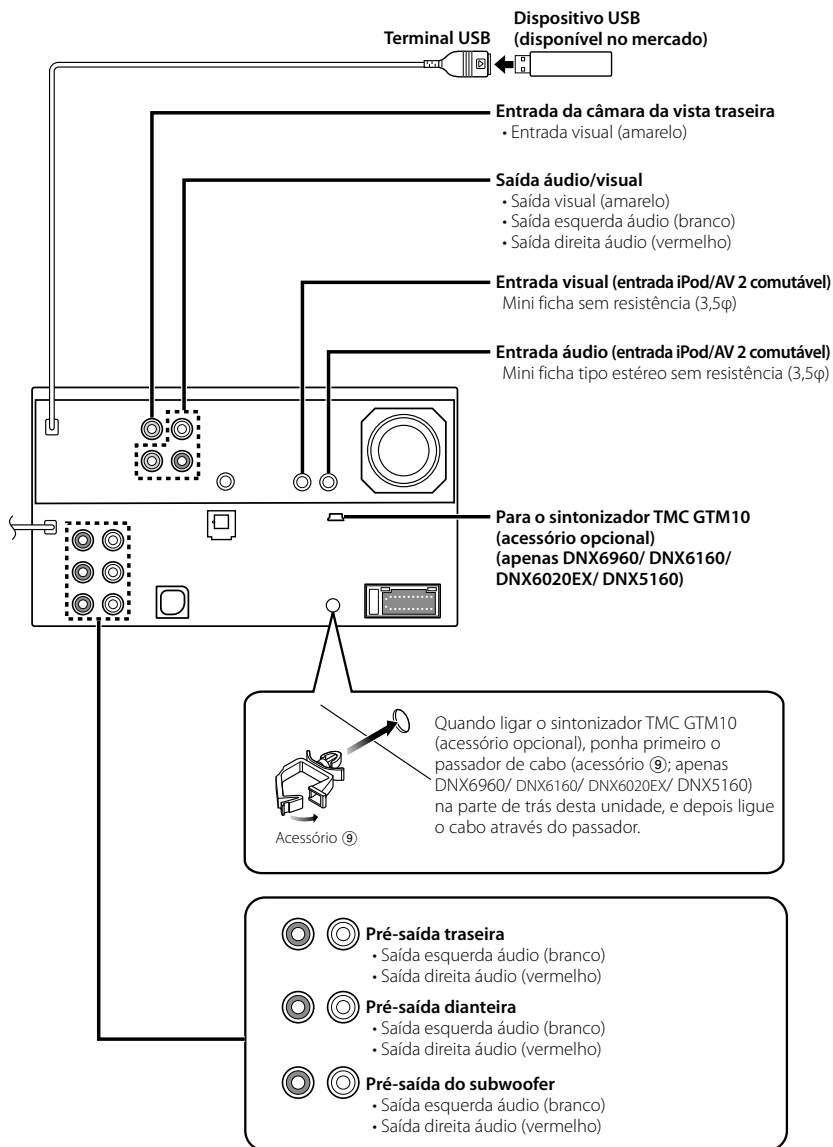

Ligação de acessório opcional

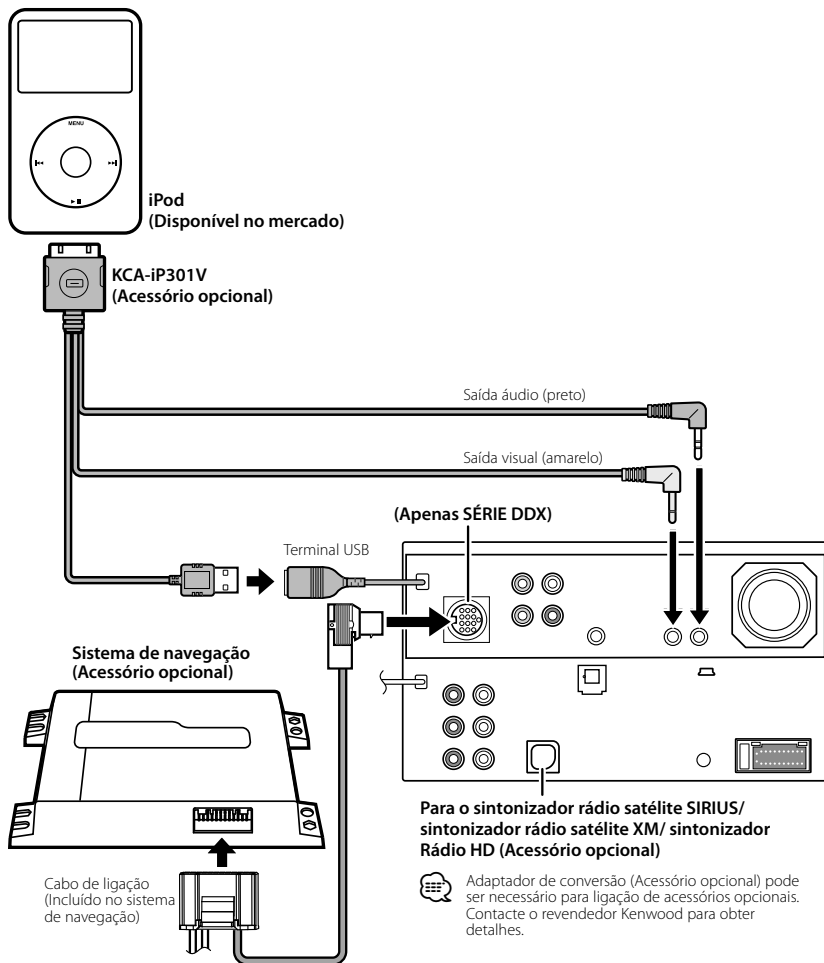

Unidades de navegação que podem ser conectadas a esta unidade. (Por agora em Dezembro de 2009):

- KNA-G610
- KNA-G630

Para obter informações mais recentes, aceda a www.kenwood.com/cs/ce/.

Apenas DDX516/ DNX5160
Para KCA-BT200 (Acessório opcional)

Instalar a antena GPS (Apenas SÉRIE DDX)

A antena GPS é instalada no interior do carro. Deve ser instalada o mais horizontalmente possível para permitir uma recepção fácil dos sinais de satélite GPS.

Para montar a antena GPS dentro do seu veículo:

1. Limpe o painel de instrumentos ou outra superfície.
2. Remova a protecção do adesivo no fundo da placa de metal (acessório ④).
3. Prima a placa de metal (acessório ④) no painel de instrumentos ou noutra superfície de montagem. Pode dobrar a placa de metal (acessório ④) para que se ajuste a uma superfície curva, se necessário.
4. Coloque a antena GPS (acessório ③) em cima da placa de metal (acessório ④).

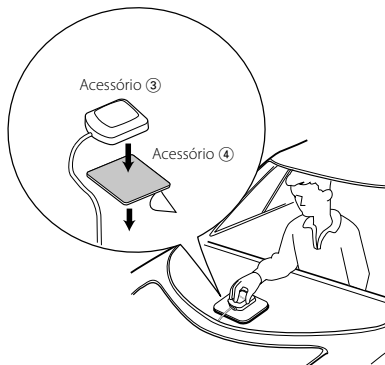

- Dependendo do tipo de carro, a recepção dos sinais de satélite GPS poderá não ser possível se a instalação for feita no interior.
- A antena GPS deve ser instalada numa posição em que fique pelo menos a 12 polegadas (30 cm) do telemóvel ou de outras antenas de transmissão. Os sinais do satélite GPS podem sofrer interferência por parte desse tipo de comunicação.
- Pintar a antena GPS com tinta (metálica) pode causar uma quebra no desempenho.

Instalação da unidade do microfone (Apenas DNX6960/ DNX6160/ DNX6020EX/ DNX6460BT/ DDX616/ DDX6046BT)

1. Verifique a posição de instalação do microfone (acessório ②).
2. Remova óleo e outras sujidades da superfície de instalação.
3. Instale o microfone.
4. Ligue o cabo à unidade com ele fixo em várias posições utilizando fita adesiva ou algo semelhante.

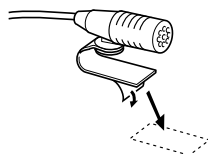
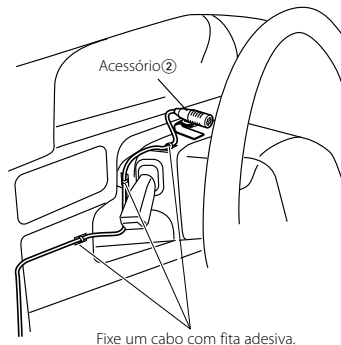

Destaque o papel de protecção da fita adesiva de duas faces para fixar no local indicado acima.



Ajuste a direcção do microfone para o condutor.



- Instale o microfone tão longe quanto possível do telemóvel.

Instalação do escudo

Instalação do escudo

1. Colocar o acessório ⑤ na unidade.

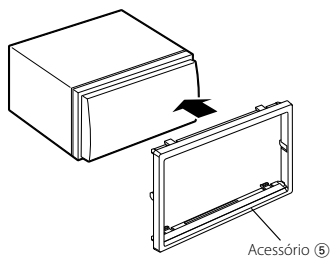

Instalação para Ecrã/Unidade de leitor

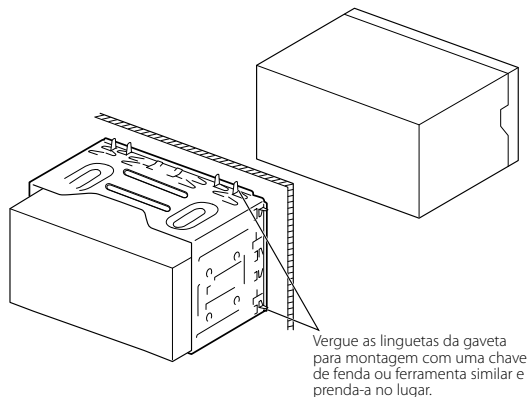

 Assegure-se de que a unidade fica instalada firmemente no seu lugar. Se a unidade estiver instável, poderá funcionar mal (p.ex., o som poderá saltar).

Instalação em automóveis Toyota, Nissan ou Mitsubishi utilizando grampos

Accessório ⑥ (M5x6mm)
ou Accessório ⑦ (M5x7mm)

Grampo

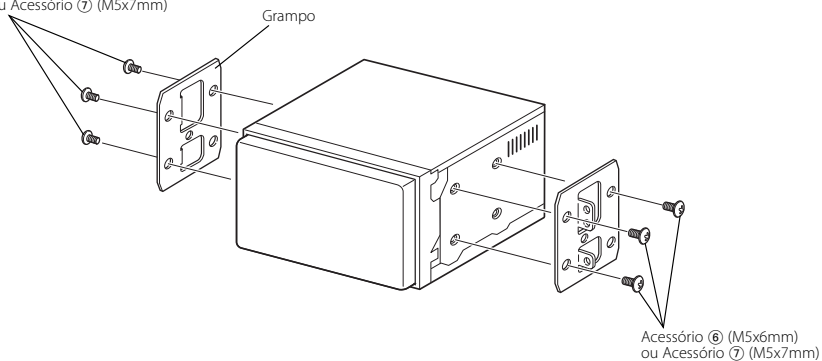

Remover o monitor/unidade de reprodução

Remover a armação de borracha rija (escudete)

1. Encaixe as linguetas na ferramenta de remoção ⑧ e remova as duas tranças no nível inferior. Baixe a armação e puxe-a para frente como na ilustração.

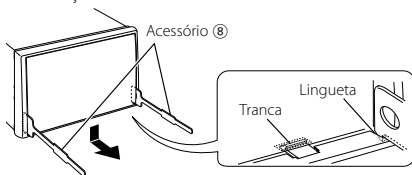

- A armação pode ser removida pela parte de cima da mesma forma.

2. Depois do nível inferior ser removido, remova os dois pontos superiores.

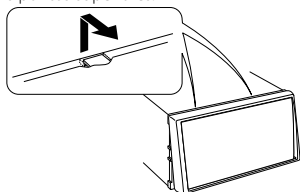

Remova a unidade

1. Remova o caixilho de borracha rígida consultando o procedimento de remoção na secção <Remover a armação de borracha rija>.
2. Introduza as duas ferramentas de remoção ⑧ profundamente nas aberturas de cada lado, como mostra a figura.

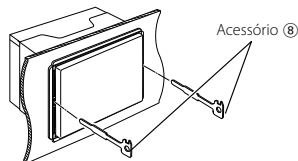

3. Abaixe a ferramenta de remoção em direcção ao fundo e puxe o aparelho para fora até a metade, ao mesmo tempo que o pressiona em direcção à parte de dentro.

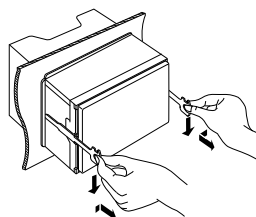

- Cuidado para não se magoar com as linguetas ou com a ferramenta de remoção.

4. Puxe o aparelho completamente para a fora com as mãos, tendo o cuidado para não o deixar cair.

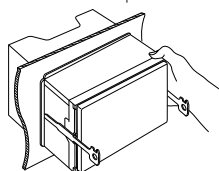

KENWOOD