

07/08 354-05/00 072586 REV.1

BRITANIA



Liquidificador
Glass
Prime
com Filtro

Manual de Instruções

SOMENTE PARA USO DOMÉSTICO

www.britania.com.br
sac@britania.com.br



ATENDIMENTO AO CONSUMIDOR **0800-417644**

Receitas com Filtro

Suco de Laranja com Cenoura

Ingredientes

1 laranja pêra sem casca
1 rodela de cenoura picada (aprox. 15g)
¼ de xícara (chá) de água

Modo de Preparo

Colocar a laranja e a água no filtro
Colocar a sobretampa e ligar o aparelho na velocidade máxima, por alguns segundos
Retirar a sobretampa, acrescentar cenoura picada e ligar novamente o aparelho.

Obs.: O bagaço que restou pode ser utilizado no preparo de Bolo de Cenoura.

Refresco de Abacaxi

Ingredientes

1 xícara (chá) de água
1 xícara (chá) de abacaxi em cubos
1 banana nanica
4 pedras de gelo

Ingredientes da calda

½ xícara (chá) de açúcar
½ xícara chá) de água

Modo de Preparo

Em uma panela, levar ao fogo a água e o açúcar. Mexer com uma colher até dissolver todo o açúcar para formar uma calda rala. Deixar esfriar.

Com o liquidificador ligado, triturar o gelo, colocando as pedras uma a uma, através da sobretampa. Adicionar o abacaxi, a banana e a calda fria. Bater novamente.

Bolo de Cenoura

Ingredientes

O bagaço que restou após o preparo do suco de Cenoura com Laranja
4 ovos inteiros
½ xícara (chá) de óleo de milho
1 cenoura pequena, em rodelas (aprox. 100g)
1 e ½ xícara (chá) de farinha de trigo
2 xícaras (chá) de açúcar
1 colher (sopa) de fermento

Modo de Preparo

Pré-aquecer o forno a 180°C. Untar e enfarinhar uma assadeira retangular média. Retirar o filtro e deixar o bagaço no copo. Acrescentar os ovos, o óleo e a cenoura. Triturar bem, utilizando a velocidade 2. Em uma tigela, misturar todos os ingredientes secos. Com o aparelho na velocidade 2, acrescentar essa mistura aos poucos. Despejar a mistura na forma e levar ao forno por aproximadamente 40 minutos ou até que, ao espetar um palito no centro, este saia seco.

Batida de Amendoim

Ingredientes

1 lata de leite condensado
A mesma medida de aguardente
A mesma medida de amendoim torrado, moído e sem pele
1 gaveta de gelo picado

Modo de Preparo

Colocar no copo do liquidificador o leite condensado, a aguardente e o amendoim. Bater bem. Através da sobretampa, colocar os pedaços de gelo, um a um, até terminar. Decorar com amendoim moído.

Dica: Para uma receita com menor teor alcoólico, misturar, ao invés de uma lata de aguardente, meia lata de leite e meia lata de aguardente.

Introdução

Parabéns pela escolha do Liquidificador *Glass Prime* com Filtro Britânia.

Para garantir o melhor desempenho de seu produto, ler atentamente as instruções a seguir. Recomenda-se não jogar fora este Manual de Instruções, deve-se guardá-lo para eventuais consultas.

Nota: É comum que aparelhos elétricos novos liberem uma leve fumaça ou gases durante as primeiras vezes em que eles forem utilizados. Isso acontece devido ao aquecimento dos materiais e componentes usados na manufatura do aparelho. É normal e não indica a existência de defeitos no aparelho.

Componentes

1. Sobretampa transparente.
2. Tampa.
3. Seletor de velocidades.
4. Base antiderrapante.
5. Alça.
6. Copo de vidro.
7. Filtro.
8. Plugue.
9. Cordão elétrico.



Cuidados

- Não utilizar aparelhos apresentando qualquer tipo de dano no cordão elétrico, no plugue nem em outros componentes. Para substituir alguma peça danificada, o usuário deve procurar a *Assistência Técnica Autorizada* Britânia.
- Manter o aparelho elétrico fora do alcance de crianças, especialmente quando ele estiver em uso.
- O liquidificador deve estar sempre desligado antes de ser conectado ou desconectado de uma tomada elétrica. Nunca desconectar o plugue puxando-o pelo cordão elétrico.
- Apertar firmemente o plugue; então, puxá-lo para desconectar.
- Não ligar o aparelho sobre superfícies empoçadas de líquidos.
- Não deixar o aparelho ligado sem ninguém por perto.
- Muito cuidado para evitar acidentes ao manusear lâminas ou peças cortantes.
- Para evitar acidentes, deve-se evitar contato e manter cabelos, roupas, bem como outros utensílios longe das partes móveis do aparelho.
- Nunca retirar o copo de vidro com o aparelho em funcionamento.
- Nunca colocar as mãos ou objetos dentro do copo de vidro com o aparelho ligado.
- Para proteção contra choques ou outros acidentes, não imergir o cordão elétrico, o plugue nem o próprio aparelho na água ou em outro líquido.
- Não deixar o cordão elétrico pender de mesas ou balcões nem aproximá-lo de aquecidas.
- Não colocar o liquidificador em cima ou perto de fogões a gás ou elétricos nem dentro de fornos aquecidos.
- Retirar o plugue da tomada elétrica antes de limpar ou mesmo quando ele não estiver em uso.
- O uso de acessórios que não sejam originais do aparelho pode prejudicar o funcionamento e causar danos ao usuário e ao produto, além de causar a perda da garantia.
- Não limpar o liquidificador com esponjas metálicas. Partículas metálicas poderão se soltar da esponja e entrar em contato com os componentes elétricos do aparelho, criando risco de choque elétrico.
- Para não perder a garantia e para evitar problemas técnicos, o usuário não deve consertar o aparelho em casa. Se necessário, ele deve levá-lo à *Assistência Técnica Autorizada* Britânia.
- A nota fiscal e o certificado de garantia são documentos importantes e devem ser mantidos para efeito de garantia.

Limpeza

Para uma limpeza rápida do copo de vidro e das facas utilizar a função "Pulsar":

- Colocar aproximadamente 500ml de água fria ou morna.
- Acrescentar detergente.
- Girar o seletor para a posição "PULSAR" por alguns segundos.
- Enxaguar o copo em água corrente.

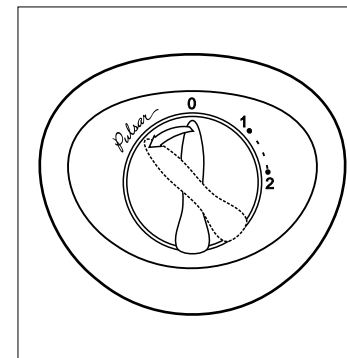

Observação: Para receitas mais gordurosas usar água morna com detergente e repetir a operação.

Para a limpeza da base:

- 1) Desligar o aparelho e retirar o plugue da tomada elétrica.
- 2) Para limpar utilizar apenas um pano limpo e seco ou levemente umedecido com água. Não utilizar solventes ou qualquer outra substância química.

Modos de Uso do Filtro

- O filtro deve ser usado apenas para o preparo de sucos. Para outros usos, o filtro deve ser retirado para evitar sobrecarga no motor.
- Quando utilizar o filtro, considerar como capacidade máxima do copo de vidro a quantidade de 1,42l.
- Com o aparelho desligado, instalar o filtro no interior do copo de vidro, encaixando-o e pressionando-o levemente contra o fundo do copo.
- Instalar a tampa, encaixando-a no filtro. Colocar os pedaços de frutas picadas dentro do filtro.
- Acrescentar água, encaixar a sobretampa transparente e ligar o aparelho durante alguns segundos.
- Retirar o suco sem tirar a tampa e nem o filtro.
- Se sobrarem pedacinhos de fruta dentro do filtro, pode-se acrescentar um pouco de água e repetir a operação.



Notas

- Sempre acrescentar líquido durante a utilização do produto para fazer suco, principalmente com alimentos fibrosos, como manga, vegetais, entre outros.
- Este aparelho possui um dispositivo de segurança que libera o funcionamento dele quando o copo de vidro for devidamente encaixado na base. De forma contrária, o aparelho não irá funcionar (conforme indicação da figura ao lado).
- Caso o alimento fique fora do alcance das facas, adicionar líquido. Se ainda assim não for possível processar o alimento, desligar o aparelho e desconectar o plugue da tomada elétrica para retirar ou movimentar o alimento bloqueado.

ATENÇÃO: NÃO UTILIZAR QUALQUER TIPO DE OBJETO PARA EMPURRAR O ALIMENTO CONTRA AS FACAS COM O PRODUTO LIGADO.

06

Montagem do copo de vidro

- Para montagem inicial, deve-se primeiro encaixar o anel de plástico pela extremidade inferior do copo de vidro (figuras A e B).

Figura A



Figura B



- Na seqüência montar as facas na base do copo de vidro (figura C).

Figura C

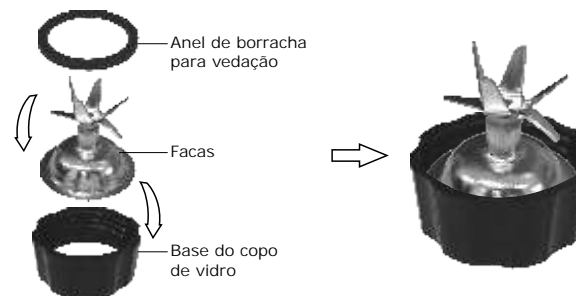

03

- Rosquear o conjunto base do copo e facas no copo de vidro (figuras D e E).

Figura D



Figura E



- Por último, colocar a sobretampa transparente na tampa, conforme figura F. Lembrando de rosquear corretamente a trava da sobretampa transparente.

Figura F

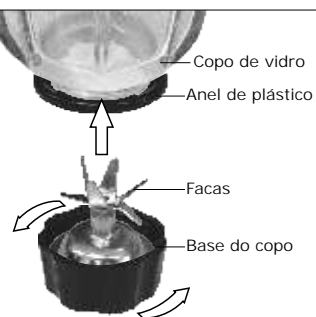

Dicas de Uso

- Alimentos duros ou mais consistentes devem ser adicionados em pedaços pequenos, através da abertura da sobretampa com o aparelho em funcionamento.
- Não adicionar mais de uma xícara de alimentos sólidos em grãos e não ultrapassar um minuto de operação.
- Para triturar gelo, colocar um copo com água e acrescentar as pedras moderadamente com o aparelho em funcionamento.
- Não ligar o aparelho com o copo de vidro vazio.
- Não usar produtos abrasivos, saponáceos e outros, pois eles podem danificar o aparelho.

Funcionamento

- Encaixar o copo de vidro sobre a base do aparelho até travá-lo.
- Para ligar o aparelho basta girar o seletor até a velocidade desejada (figura 1).
- Para agitação pausada dos ingredientes, basta girar o seletor para a posição "PULSAR" (figura 2).

IMPORTANTE: O aparelho possui um dispositivo de segurança que só permite o acionamento com o copo devidamente encaixado na base.

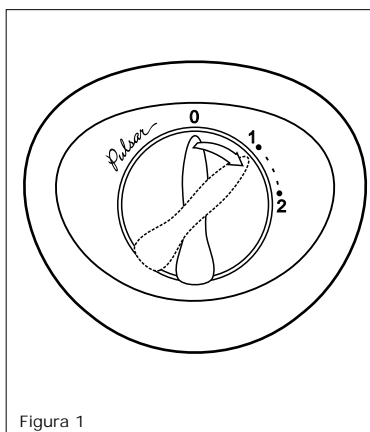

Figura 1

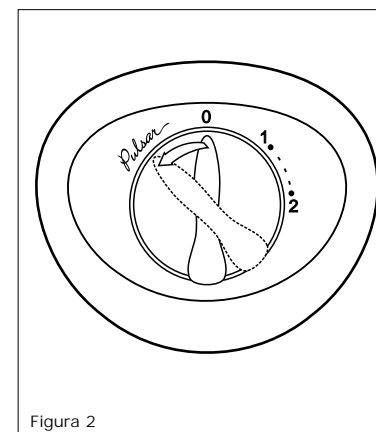

Figura 2