

ÍNDICE

- 1 - Prefácio pela MusicLife LTD
- 2 - Prefácio por Jean-Michel Jarre
- 3 - Descrição do AeroSystem®
- 4 - Comando à distância do AeroSystem®
- 5/6 - Guia rápido de instalação do AeroSystem®
- 7 - Utilização do AeroSystem®
- 8 - Utilização do comando à distância
- 9/10 - Manutenção e cuidados
- 11 - Primeira ajuda antes da assistência
- 12/13 - Instruções de segurança

- Anexo 1 - Produtos compatíveis
- Anexo 2 - Garantia do AeroSystem®

PREFÁCIO PELA MUSIC LIFE LTD

AeroSystem® Jean-Michel Jarre, o novo padrão em engenharia acústica.

Pioneiro na indústria da música durante mais de três décadas, Jean-Michel Jarre demonstrou a sua experiência criando as emoções mais extraordinárias. Por conseguinte, o passo natural seguinte, que não surpreendente, foi dado quando com o apoio da sua equipa decidiu desenvolver o AeroSystem®, um revolucionário sistema de altifalantes de som. O AeroSystem® da Jarre Technologies® oferece, até mesmo aos amantes da música mais exigentes, o som mais puro e potente possível. Desde a concepção até ao produto final, o AeroSystem® baseia-se na tecnologia mais inovadora e em materiais de vanguarda.

A concepção definitivamente elegante do AeroSystem® integra-se perfeitamente em qualquer interior; por último, um sistema de altifalantes que atrai tanto os amantes da concepção como os da música. Primeira de uma série de soluções revolucionárias, o AeroSystem® é o resultado de quatro anos de investigação e desenvolvimento por Jean-Michel Jarre e pela sua equipa de engenheiros de som. Nascido na França, este potente sistema de música é um marco no mundo da acústica

Contrariamente aos sistemas tradicionais, o AeroSystem® incorpora um circuito de sinal electrónico feito a propósito para reproduzir tanto as linhas baixas como as notas altas com óptima precisão em todos os formatos digitais (MP3, ACC, WMA, etc.). O AeroSystem® é compatível com todos os modelos iPod e iPhone e é fornecido com uma porta USB 2.0 integrada, assim como com um mini-jack que oferece a possibilidade de conexão do sistema a um computador portátil, a um reproduzidor de CD/DVD ou a quaisquer outros telefones inteligentes e reproduzidores MP3.

Objecto de concepção de alta tecnologia, o AeroSystem® proporciona um som preciso e envolvente graças à sua potente caixa e a dois altifalantes direccionais.

O sistema é controlado por um comando à distância fosco translúcido, objecto de concepção em si mesmo, que permite que o amante da música manuseie o AeroSystem® à distância através do seu iPod ou iPhone.

PREFÁCIO POR JEAN – MICHEL JARRE



Hoje em dia ouvimos mais música do que em qualquer outro momento da história.

Ouvimo-la em todo o lado, onde quer que seja, embora prestemos menos atenção à forma como o fazemos. Se experimentarmos o som através dos altifalantes miniatura de um computador portátil, dos auriculares baratos conectados aos nossos telemóveis ou dos pequenos sistemas de som nas zonas públicas, abandonámos gradualmente a nossa exigência de qualidade e, no processo, creio que também a nossa relação emocional com o som.

Durante muitos anos sonhei com um sistema de som que evocasse uma das concepções-ícone associadas ao nosso património musical, tal como o elegante fonógrafo ou o brilhante gira-discos, que complementam virtualmente qualquer interior. No coração desta concepção estaria um sistema de som suficientemente potente para fazer justiça a cada sala de aulas de música (incluindo a minha!) em qualquer volume, combinando uns baixos claros e intensos com uma excelente definição nas frequências altas.

O sistema de som dos meus sonhos já é uma realidade.

O sistema AeroSystem® de primeira categoria e acessível agradará aos amantes tanto da música como da concepção, ao mesmo tempo que proporcionará todo o tipo de música numa grande quantidade de plataformas e formatos, incluindo os iTunes .mp3s e ficheiros .wav de qualidade superior. Aqui, por último, está o desempenho pelo qual ansiei na forma que desejava.

Espero que o seu AeroSystem® lhe proporcione tanto prazer de audição no seu lar como me proporciona a mim no meu.

Bonne écoute!

Jean-Michel Jarre

DESCRIÇÃO DO AEROSYSTEM®

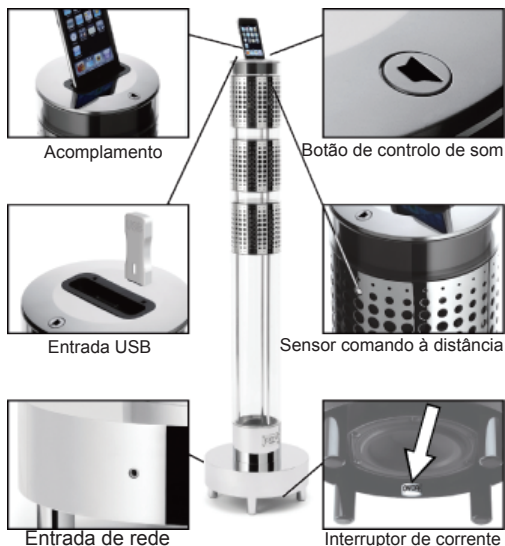

FICHA TÉCNICA

Gama de frequências: -6 dB a 52 Hz e 20 kHz
Potência do amplificador: Subwoofer 1 x 60 W
+ Satélite 2 x 30 W
Tamanho do altifalante: subwoofer 5,25 pol. /
Satélite 3 pol.
Alimentação: 230 V ~ 50 Hz
Entradas: mini-jack 3,5 mm
USB com decodificador MMA e MP3
Conector iPod 30 pinos
Altura: 42,5 pol. (1.085 mm)
Diâmetro: 10,2 pol. (260 mm)
Peso: 14,6 kg
Material: Vidro boro silicato de alta resistência
e aço inoxidável

O seu AEROSYSTEM® é entregue com os seguintes acessórios:

- Adaptador (pequeno)
- Adaptador (médio)
- Adaptador (grande)
- Adaptador (extra-grande)
- Tampa
- Ventosa
- Comando à distância com pilha
- Manual de instruções

Veja (Anexo 1) para produtos compatíveis

Comando à distância do AeroSystem®



< **MENU** >: Botão menu

< **BASS** >: Botão reforço subwoofer

< **AUX** >: Comutação para entrada de linha/USB/conexão do iPod ou iPhone

< **MUTE** >: Botão silêncio (-20 dB)

Quando o Silêncio está activado, o LED ON/OFF pisca

< **+/-** >: Botões Aumentar/Diminuir volume

< **▶ ||** >: Botão Reproduzir/Pausa. Mantenha-o pressionado durante mais de 1 segundo para mudar para o modo Stop

< **▶ ▶** >: Ir à música seguinte

< **◀ ◀** >: Ir à música anterior

Guia rápido de instalação do AeroSystem®

1 – Desembalar cuidadosamente o AeroSystem®

O AeroSystem® tem componentes de vidro. Tenha especial cuidado com a desembalagem. Recomendamos que desembale o produto com a ajuda de outra pessoa.

Para manter uma ventilação correcta, coloque o AeroSystem® pelo menos a uma distância de 40 cm de outros equipamentos eléctricos e não obstrua as aberturas de ventilação.

Coloque o AeroSystem® sobre uma superfície plana e estável.

2 – Conectar o AeroSystem®

Veja Manutenção e cuidados, página 9.

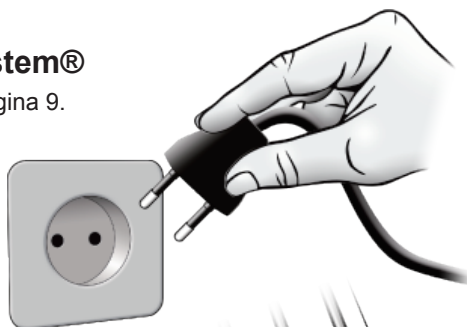

3 – Ligar o AeroSystem® (O botão de ligação encontra-se ao lado da base posterior).

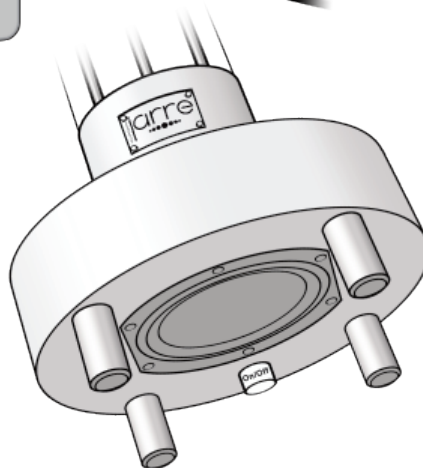

-
-
-
-
-
-
-
-
-
-
-
-
-
-
-
-
-
-
-
-
-
-

4 – Retire a tampa superior com a ventosa.

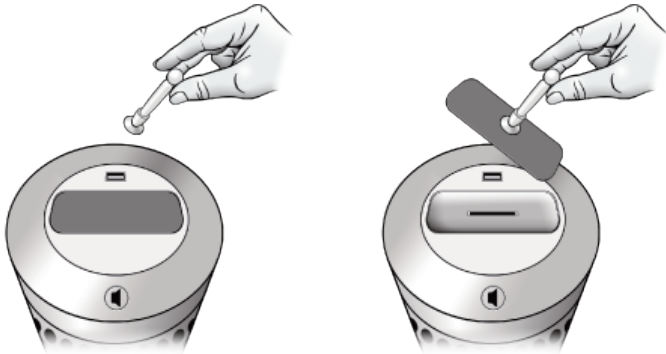

5 – Coloque o adaptador compatível com iPhone ou iPod.

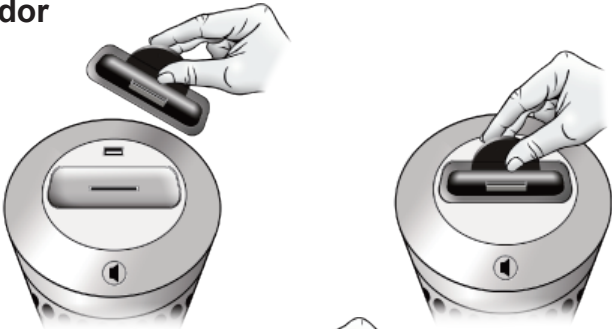

6 – Conecte o iPhone ou iPod. O AeroSystem® está agora preparado para transmitir.



Utilização do AeroSystem®

- Botão de comando de som <🔊> no AeroSystem®

Quando o AeroSystem® estiver a reproduzir, pressione (momentaneamente) <🔊> para o silenciar (isto também provocará uma pausa na música). Pressione momentaneamente <🔊> uma segunda vez e a música reiniciará a reprodução com o mesmo volume.

Quando o AeroSystem® estiver a reproduzir, mantenha <🔊> pressionado para aumentar o volume de audição. Se libertar <🔊> o volume estabilizar-se-á.

Volte a manter <🔊> pressionado para reduzir o volume de audição.

Esta função usa o botão de comando de som <🔊> para ajudar o utilizador a regular o volume se o comando à distância não estiver acessível ou não tiver pilhas.

Indicações do LED no botão de comando de som <🔊>

O LED pisca por instantes de dois em dois segundos quando o AeroSystem® está no modo Silêncio ou Pausa. O LED mantém-se permanentemente aceso quando está no modo Reprodução.

A pressão de qualquer botão do comando à distância faz com que o LED pisque, o que indica que recebeu a ordem do comando à distância. Nota: o comando à distância deve estar apontado para o AeroSystem®.

Função Reforço de baixos no Comando à distância:

Quando o modo Reforço de baixos está desactivado, o LED pisca por instantes.

Quando o Reforço de baixos está activado o LED pisca durante mais tempo.

- O AeroSystem® pode ser utilizado com 3 entradas: iPhone/iPod, USB e entrada de linha.

Para passar de uma entrada para outra, pressione <AUX> no comando à distância.

Primeira fonte de entrada : O acoplamento Apple (iPod, iPhone, iTouch, etc.)
O AeroSystem® começará a reproduzir a partir do produto Apple, inclusivamente quando o USB ou a entrada de linha também estiverem conectados.

Segunda fonte de entrada : Reprodutor USB para a memória USB.
O AeroSystem® começará a reproduzir a partir da entrada USB se nenhum produto Apple estiver no acoplamento Apple.

Terceira fonte de entrada : O AeroSystem® começará a reproduzir a partir da entrada de linha se nenhum produto Apple e USB estiverem disponíveis.

Utilização do Comando à distância

- Navegar no iPhone ou iPod

Pressionando < MENU > acederá ao menu do iPhone ou iPod.
 Logo que pressiona < MENU > o comando à distância entra no modo Navegação.
 Sairá automaticamente do modo Navegação decorridos 15 segundos. Para sair rapidamente, pressione o botão < BASS >. No modo Navegação usam-se os botões <+> e <-> para subir e descer no menu e usa-se o botão <▶||> como botão <Enter>.

- Navegação na memória USB

Para ir à música seguinte, pressione <▶▶>. Para ir à música anterior, pressione <<<<>.
 Para ir à pasta seguinte, mantenha <▶▶> pressionado durante 2 segundos.
 Para ir à pasta anterior, mantenha <<<< pressionado durante 2 segundos.

- Navegação no modo Entrada de linha

Use o dispositivo < AUX > para navegar no modo Entrada de linha.

Manutenção e cuidados

A manutenção pode incluir a limpeza periódica do AeroSystem® e a substituição da pilha do comando à distância.

- Limpeza

Desligue o AeroSystem® e desconecte-o antes de o limpar.

Para limpar o exterior utilize um pano macio e seco, tal como o fornecido.

NÃO UTILIZE SOLVENTES NEM PULVERIZADORES.

NÃO DEIXE QUE SEJAM DERRAMADOS LÍQUIDOS NEM QUE CAIAM OBJECTOS EM NENHUMA ABERTURA DO AEROSYSTEM®.

- Substituição da pilha do comando à distância

Quando o comando à distância deixar de funcionar ou parecer que o seu alcance se reduz, é chegado o momento de substituir a pilha.

Passo 1/ Usando o lado de uma moeda, rode a tampa da pilha ligeiramente para a esquerda.

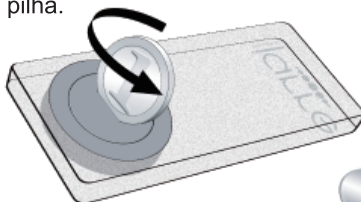

Passo 2/ Substitua a pilha por uma nova com o mesmo número de modelo (CR2025). O pólo positivo (+) deve ficar virado para cima.

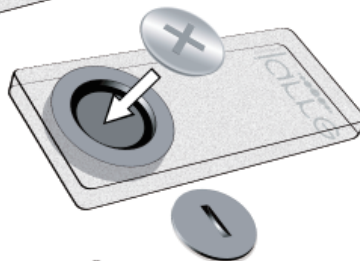

Passo 3/ Volte a colocar a tampa e rode-a para a direita até que fique fixa no devido lugar.

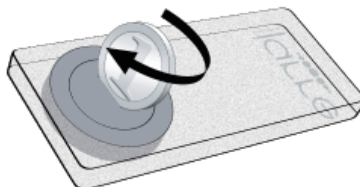



- Cuidados com a pilha



- A pilha deve ser substituída por um adulto
- A pilha não deve ser posta em curto-circuito
- A pilha usada deve ser substituída



CUIDADO: Há perigo de explosão se a pilha for substituída de forma incorrecta. A pilha nova deve ser do mesmo modelo que a antiga.



- Não deite a pilha no fogo, dado que pode explodir ou ficar com fugas. Elimine a pilha de forma correcta.



AVISO IMPORTANTE



Esta embalagem contém o produto principal AeroSystem®, o comando à distância e 4 adaptadores para vários produtos Apple para serem conectados com segurança e fiabilidade ao AeroSystem®. Retire todas as peças da caixa e todo o material de embalagem do produto. Recomendamos que conserve todos os materiais de embalagem para o caso de serem necessárias reparações. A embalagem é necessária para a protecção do AeroSystem® durante o transporte.



Coloque o AeroSystem® numa superfície plana e estável. Não deve permanecer sob a luz solar directa nem perto de fontes de água, humidade, calor, pó, vibrações ou campos magnéticos intensos.

Para garantir a melhor qualidade de som do AeroSystem® recomendamos uma taxa de compressão de 256 kb ou superior para todos os ficheiros mp3 ou wma.

Primeira ajuda antes da assistência

Investigação de avarias no produto

Se tiver dúvidas quanto à compatibilidade do produto iPod/iPhone com a torre AeroSystem®, visite www.jarre.com para obter as informações mais actualizadas.

Problema	Eventual causa do problema	Soluções possíveis
Não se ouve o som do AeroSystem®	Não há corrente	Certifique-se de que a ficha eléctrica está conectada à tomada de corrente e de que o interruptor está na posição <On>
	O volume é demasiado baixo	Verifique se a função semi-silêncio está desactivada (o LED não pisca). Aumente o volume.
	O produto iPod ou iPhone não tem músicas em memória ou não funciona	Verifique outras entradas USB ou Entrada de linha; se estiverem bem, verifique com outro produto Apple
	O produto Apple está no modo < stop > ou no modo < pause >	Verifique se no ecrã do produto Apple está a ser reproduzida a pista da música.
O produto não se liga	A ficha não está totalmente introduzida na tomada	Verifique se a ficha está totalmente introduzida na tomada
		Experimente conectar e desconectar o AeroSystem®
O comando à distância não funciona	A pilha está gasta	Substitua a pilha (veja a página 9)
	O sensor não está no alcance acessível do comando à distância	Verifique se há obstáculos entre o comando à distância e o sensor infra-vermelho
	A pilha foi colocada em posição errada	Abra a tampa da pilha e verifique se o pólo (+) está na parte superior
O iPod não responde ou não se carrega	O iPod não está totalmente inserido no conector	Desconecte a ficha do iPod e volte-o a conectá-la
	O adaptador não corresponde ao modelo de produto Apple	Verifique o manual de instruções e certifique-se de que o adaptador corresponde ao produto Apple que está a utilizar

Instruções de segurança



CAUTION
RISK OF ELECTRIC SHOCK
DO NOT OPEN



Informações importantes relacionadas com a segurança do produto

Para evitar choques eléctricos, nunca tente abrir o produto.

Para evitar incêndios e choques eléctricos, não utilize o cabo de alimentação com extensão ou tomada de qualquer outro acessório, excepto se a ficha puder ser totalmente inserida e os contactos eléctricos não estiverem acessíveis. Para evitar qualquer risco de incêndio ou de choque eléctrico, não exponha o produto à chuva ou à humidade.

Alimentação

Este produto foi concebido para funcionar com uma alimentação de corrente de 230 V – 50 Hz. A conexão deste produto a uma fonte de alimentação diferente pode deteriorar o produto.

Advertências importantes

- 1 - Leia, siga e guarde o manual de instruções para consulta.
- 2 - Não utilize este produto perto da água.
- 3 - Limpe o produto apenas com um tecido macio e seco. Nunca utilize produtos de limpeza líquidos, dado que deteriorarão o produto.
- 4 - Evite colocar o produto num lugar sob a luz solar directa ou perto de qualquer aparelho que produza calor, como por exemplo um aquecedor eléctrico, nem em cima de outro produto de alta fidelidade que crie calor.
- 5 - Evite lugares com falta de ventilação, que sejam poeirentos, húmidos ou estejam expostos a vibrações.
- 6 - Se não puder introduzir correctamente a ficha na tomada que se encontra na parede, deve entrar em contacto com um electricista.
- 7 - Certifique-se de que o cabo de alimentação está fora de lugares de passagem e que não será pisado.
- 8 - Antes de ligar o produto certifique-se de que o cabo de alimentação está correctamente instalado.
- 9 - Utilize exclusivamente os sobressalentes e acessórios recomendados pelo fabricante.
- 10 - Desconecte a ficha do produto durante tempestades ou quando não tencionar utilizá-lo durante um longo período de tempo.
- 11 - Entre em contacto com um técnico qualificado para a manutenção do produto. Será necessária manutenção se o produto sofrer algum dano.
- 12 - Para reduzir o risco de incêndio ou choque eléctrico, este produto não deve ser exposto à queda de água. Nunca tente abrir o produto você mesmo.
- 13 - Quando tiver que realocar o produto, certifique-se de que desliga o interruptor e depois desconecta o cabo de alimentação.
- 14 - Manuseie cuidadosamente o produto quando o transportar para evitar lesões se o produto se virar.
- 15 - Utilize o interruptor e o botão de comando da forma indicada no manual de instruções.

15 - Não coloque nem aproxime nenhum tipo de chama por cima ou perto do aparelho. Não exponha o comando à distância a calor excessivo, como por exemplo a luz solar, fogo ou similares.

16 - Este produto contém partes pequenas que podem ser ingeridas. Não é recomendado para menores de 3 anos.

17 - A ficha é utilizada como mecanismo de desconexão e, como tal, deverá estar sempre acessível.

18 - Não exponha o aparelho a gotas ou salpicaduras nem coloque objectos que contenham líquidos sobre o aparelho ou perto do mesmo.

19 - Este produto cumpre as directivas 2006/95/EC e 2004/108/EC.

Informações importantes relacionadas com o meio ambiente



Este produto foi concebido em conformidade com normas internacionais que limitam o uso de substâncias perigosas (RoHS) em aparelhos eléctricos e a possibilidade de reciclagem de alguns materiais (WEEE). Necessita de obter informações relativas à forma de eliminação do produto.



Este símbolo está impresso nas pilhas ou na embalagem: significa que as pilhas entregues com o produto não devem ser processadas como outros resíduos domésticos.

Este produto foi concebido para uso exclusivamente no interior.



Direitos de autor

Os dados de música transferidos/gravados não podem ser usados sem a aprovação do proprietário dos direitos, excepto para uso pessoal.

Endereço do importador

- **Dectel** : Dectelnv, Blazoenstraat 34, B-9000 Gent Bélgica
Página da Internet: www.dectel.net – E-mail: jarre.technologies@dectel.net
Tel.: 0032 92166000 (Bélgica) – 0042 2261 814-146 (Alemanha)
0031 858880463 (Holanda)
- **E-Motion** : E-MotionSpA, via Alessandria 43/A, 10098 Rivoli (TO) – Itália
Tel.: +39-011 95 94 480 – E-mail: jarre@e-motion.it