

smar - RP400WH

OUT / 13
RP400WH
VERSÃO 1

MANUAL DE INSTRUÇÕES, OPERAÇÃO E
MANUTENÇÃO

REPETIDOR WirelessHART



smar
www.smar.com.br

Especificações e informações estão sujeitas a modificações sem prévia consulta.
Informações atualizadas dos endereços estão disponíveis em nosso site.

web: www.smar.com/brasil2/faleconosco.asp

NOTA

Este Manual é compatível com as Versões 1.XX, onde 1 indica a Versão do software e XX indica o "release". Portanto, o Manual é compatível com todos os "releases" da versão 1.

Exclusão de responsabilidade

O conteúdo deste manual está de acordo com o hardware e software utilizados na versão atual do equipamento. Eventualmente podem ocorrer divergências entre este manual e o equipamento. As informações deste documento são revistas periodicamente e as correções necessárias ou identificadas serão incluídas nas edições seguintes. Agradecemos sugestões de melhorias.

Advertência

Para manter a objetividade e clareza, este manual não contém todas as informações detalhadas sobre o produto e, além disso, ele não cobre todos os casos possíveis de montagem, operação ou manutenção.

Antes de instalar e utilizar o equipamento, é necessário verificar se o modelo do equipamento adquirido realmente cumpre os requisitos técnicos e de segurança de acordo com a aplicação. Esta verificação é responsabilidade do usuário.

Se desejar mais informações ou se surgirem problemas específicos que não foram detalhados e ou tratados neste manual, o usuário deve obter as informações necessárias do fabricante Smar. Além disso, o usuário está ciente que o conteúdo do manual não altera, de forma alguma, acordo, confirmação ou relação judicial do passado ou do presente e nem faz parte dos mesmos.

Todas as obrigações da Smar são resultantes do respectivo contrato de compra firmado entre as partes, o qual contém o termo de garantia completo e de validade única. As cláusulas contratuais relativas à garantia não são nem limitadas nem ampliadas em razão das informações técnicas apresentadas no manual.

Só é permitida a participação de pessoal qualificado para as atividades de montagem, conexão elétrica, colocação em funcionamento e manutenção do equipamento. Entende-se por pessoal qualificado os profissionais familiarizados com a montagem, conexão elétrica, colocação em funcionamento e operação do equipamento ou outro aparelho similar e que dispõem das qualificações necessárias para suas atividades. A Smar possui treinamentos específicos para formação e qualificação de tais profissionais. Adicionalmente, devem ser obedecidos os procedimentos de segurança apropriados para a montagem e operação de instalações elétricas de acordo com as normas de cada país em questão, assim como os decretos e diretivas sobre áreas classificadas, como segurança intrínseca, prova de explosão, segurança aumentada, sistemas instrumentados de segurança entre outros.

O usuário é responsável pelo manuseio incorreto e/ou inadequado de equipamentos operados com pressão pneumática ou hidráulica, ou ainda submetidos a produtos corrosivos, agressivos ou combustíveis, uma vez que sua utilização pode causar ferimentos corporais graves e/ou danos materiais.

O equipamento de campo que é referido neste manual, quando adquirido com certificado para áreas classificadas ou perigosas, perde sua certificação quando tem suas partes trocadas ou intercambiadas sem passar por testes funcionais e de aprovação pela Smar ou assistências técnicas autorizadas da Smar, que são as entidades jurídicas competentes para atestar que o equipamento como um todo, atende as normas e diretivas aplicáveis. O mesmo acontece ao se converter um equipamento de um protocolo de comunicação para outro. Neste caso, é necessário o envio do equipamento para a Smar ou à sua assistência autorizada. Além disso, os certificados são distintos e é responsabilidade do usuário sua correta utilização.

Respeite sempre as instruções fornecidas neste Manual. A Smar não se responsabiliza por quaisquer perdas e/ou danos resultantes da utilização inadequada de seus equipamentos. É responsabilidade do usuário conhecer as normas aplicáveis e práticas seguras em seu país.

ÍNDICE

| | |
|---|------------|
| INTRODUÇÃO..... | V |
| VISÃO GERAL SOBRE A TECNOLOGIA WIRELESSHART | V |
| PLANEJANDO UMA REDE WIRELESSHART..... | VII |
| RP400 WIRELESSHART | XII |
| SEÇÃO 1 - INSTALAÇÃO..... | 1.1 |
| GÉRAL..... | 1.1 |
| PROCEDIMENTO DE INSTALAÇÃO | 1.1 |
| ROTAÇÃO DA ANTENA | 1.4 |
| ROTAÇÃO DA CARÇAÇA | 1.5 |
| LIGAÇÃO..... | 1.6 |
| INSTALAÇÕES EM ÁREAS PERIGOSAS..... | 1.7 |
| SEGURANÇA INTRÍNSECA | 1.7 |
| SEÇÃO 2 - OPERAÇÃO..... | 2.1 |
| DESCRIÇÃO FUNCIONAL – CIRCUITO | 2.1 |
| DISPLAY..... | 2.2 |
| AJUSTE LOCAL | 2.3 |
| PROTEÇÃO DE ESCRITA..... | 2.4 |
| SEÇÃO 3 - MANUTENÇÃO..... | 3.1 |
| GÉRAL..... | 3.1 |
| DIAGNÓSTICO COM DISPLAY | 3.1 |
| PROCEDIMENTO DE DESMONTAGEM..... | 3.1 |
| PROCEDIMENTO DE MONTAGEM | 3.3 |
| PROBLEMAS E SOLUÇÕES | 3.5 |
| ACESSÓRIOS E LISTA DE SOBRESSALENTES..... | 3.5 |
| RETORNO DE MATERIAL..... | 3.6 |
| SEÇÃO 4 - CARACTERÍSTICAS TÉCNICAS | 4.1 |
| CÓDIGO DE PEDIDO | 4.2 |
| OPÇÕES ESPECIAIS | 4.2 |
| APÊNDICE A – FSR – FORMULÁRIO PARA SOLICITAÇÃO DE REVISÃO..... | A.1 |
| APÊNDICE B – DATASHEET DE SEGURANÇA DA BATERIA | B.1 |

INTRODUÇÃO

Visão Geral sobre a Tecnologia WirelessHART

A tecnologia *WirelessHART* baseia-se num protocolo de comunicação de rede *mesh* sem fio utilizado em aplicações de automação de processos. Ela adiciona recursos sem fio ao protocolo HART, ao mesmo tempo em que mantém a compatibilidade com instrumentos, comandos e ferramentas HART existentes.

Rede *WirelessHART*

Basicamente, uma rede *WirelessHART*, definida nas especificações HART, consiste de um hospedeiro, um *WirelessHART Gateway*, o DF100 da Smar, e um ou mais instrumentos de campo e/ou adaptadores *WirelessHART*. Juntos compõem uma rede *mesh* onde hospedeiro e instrumentos podem comunicar.

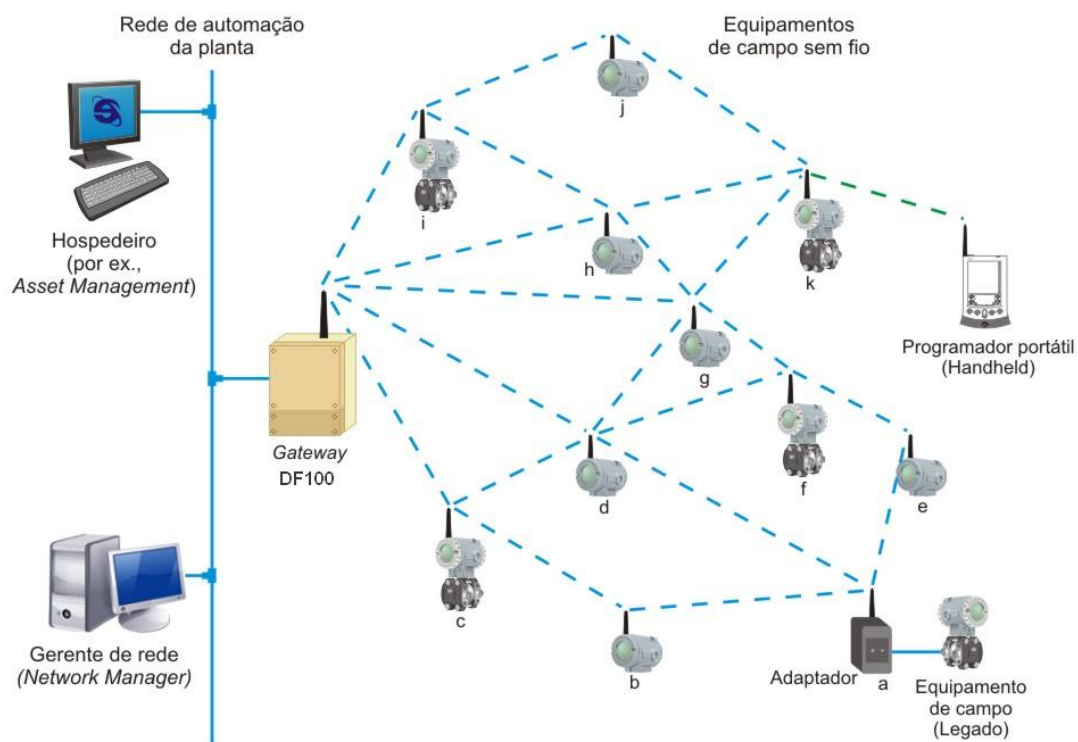

Hospedeiro

O hospedeiro, geralmente conectado à rede de controle, é uma estação de trabalho na qual pode estar instalada uma aplicação do tipo Interface Homem Máquina, que permite a um operador interagir com o processo. Através do *WirelessHART Gateway* (DF100), o hospedeiro pode reunir dados de instrumentos conectados à rede *WirelessHART*. O hospedeiro comunica-se com o *WirelessHART Gateway* (DF100) usando um protocolo de comunicação como, por exemplo, HSE, H1, Profibus ou Modbus.

WirelessHART Gateway (DF100)

Trata-se de um equipamento “tradutor”. Assim converte tanto dados do hospedeiro para o protocolo *WirelessHART*, usado pelos instrumentos conectados à rede *WirelessHART*, quanto dados dos instrumentos para o hospedeiro. Em geral, o *WirelessHART Gateway* (DF100) incorpora as funcionalidades de Gerente de Rede (*Network Manager*), Gerente de Segurança (*Security Manager*) e de ponto de acesso (*Access Point*). Grosseiramente, o ponto de acesso pode ser entendido como o rádio *WirelessHART* instalado no *gateway* para comunicar com os instrumentos conectados à rede sem fio.

Gerente de Segurança (Security Manager)

O Gerente de Segurança é uma aplicação normalmente incorporada no *WirelessHART Gateway* (DF100). Permite-se apenas um Gerente de Rede numa rede *WirelessHART*, porém um mesmo Gerente de Segurança pode servir a várias redes *WirelessHART*.

Sua principal função é criar, armazenar e gerenciar as chaves de segurança (autenticação e encriptação) para acesso dos equipamentos à rede e monitorar o status de segurança da rede.

Gerente de Rede (Network Manager)

O Gerente de Rede é uma aplicação normalmente incorporada no *WirelessHART Gateway* (DF100). Permite-se apenas um Gerente de Rede numa rede *WirelessHART*. Dentre suas responsabilidades, o Gerente de Rede distribui a identidade da rede (*advertisement*), publicando assim sua existência, gerencia e autentica o *joining* (adição) de instrumentos à rede, distribui as chaves de segurança (estáticas ou rotativas) individuais aos instrumentos, criadas pelo Gerente de Segurança, para garantir comunicação segura entre ele e os instrumentos, atribui banda de comunicação aos instrumentos já conectados à rede que requisitaram serviços a ele, bem como gerencia as rotas entre os instrumentos na rede *mesh*.

Especificamente sobre o processo de *joining* de um instrumento à rede *WirelessHART*, é o Gerente de Rede que valida os atributos *Network ID* (Identificador da Rede) e *Join Key* (Chave de Adição) configurados no *WirelessHART Gateway* (DF100) e nos instrumentos *WirelessHART*.

O Identificador da Rede identifica uma rede *WirelessHART* de forma única. É um atributo do tipo **inteiro sem sinal** e deve ser configurado no *WirelessHART Gateway* (DF100) e em todos os instrumentos *WirelessHART*. Considerando uma rede *WirelessHART* implantada numa planta do usuário final, os valores permitidos para o Identificador da Rede variam de 0 (hexadecimal 0x0000) a 32767 (hexadecimal 0x7FFF).

A Chave de Adição é uma chave de segurança usada para encriptar requisições de *joining* provenientes de instrumentos *WirelessHART* que receberam o *advertisement* com o Identificador da Rede idêntico aos seus. Ela pode ser única ou cada instrumento *WirelessHART* pode ser configurado com uma Chave de Adição individual. No primeiro caso, o *WirelessHART Gateway* (DF100) e todos os instrumentos *WirelessHART* devem ser configurados com a mesma Chave de Adição. No segundo caso, que provê maior nível de segurança na comunicação, (a) deve-se configurar no *WirelessHART Gateway* (DF100) uma lista com as Chaves de Adição individuais, ou seja, uma chave para cada instrumento *WirelessHART* (ou grupo de instrumentos) e (b) deve-se configurar cada um dos instrumentos *WirelessHART* com sua Chave de Adição individual (ou de grupo). A Chave de Adição é uma cadeia hexadecimal de 16 bytes. Não existe restrição quanto ao valor hexadecimal de cada um dos bytes. A tabela abaixo mostra exemplos de algumas Chaves de Adição.

| CHAVE DE ADIÇÃO | CADEIA HEXADECIMAL DE 16 BYTES |
|-----------------------------------|--|
| 00000000000000000000000000000000 | 0x00, 0x00, 0x00, 0x00, 0x00, 0x00, 0x00, 0x00, 0x00, 0x00, 0x00, 0x00, 0x00, 0x00, 0x00, 0x00 |
| 000000000000000000000000000000302 | 0x00, 0x00, 0x00, 0x00, 0x00, 0x00, 0x00, 0x00, 0x00, 0x00, 0x00, 0x00, 0x03, 0x02 |
| 00000000FFFFFFFF0000000000000000 | 0x00, 0x00, 0x00, 0x00, 0xFF, 0xFF, 0xFF, 0xFF, 0x00, 0x00, 0x00, 0x00, 0x00, 0x00, 0x00, 0x00 |
| 550000000000000000000000000000AA | 0x55, 0x00, 0x00, 0x00, 0x00, 0x00, 0x00, 0x00, 0x00, 0x00, 0x00, 0x00, 0x00, 0x00, 0x00, 0xAA |

Instrumento de Campo WirelessHART

O instrumento de campo *WirelessHART* é o instrumento que se conecta ao processo, sendo capaz de receber e/ou transmitir dados na rede *WirelessHART*. Ele é roteador (repetidor) *WirelessHART* por natureza, ou seja, é capaz de retransmitir mensagens de/para outros instrumentos na rede *WirelessHART*.

Adaptador WirelessHART

É um instrumento do tipo *bridge*, pois é capaz de disponibilizar dados de um instrumento de campo HART 4 a 20mA, legado, ao hospedeiro via *WirelessHART*. O adaptador, de um lado, usa a comunicação padronizada HART FSK, com fio, para acessar dados do instrumento de campo HART. Por outro lado, o adaptador usa a comunicação *WirelessHART* para disponibilizar os dados do instrumento de campo ao hospedeiro. O adaptador, portanto, possibilita que um instrumento de campo HART faça parte de uma rede *WirelessHART*.

Planejando uma Rede *WirelessHART*

O planejamento de uma rede *WirelessHART* é uma tarefa que se assemelha muito às atividades que executamos atualmente com instrumentos convencionais, com fio. Além disso, devido à simplicidade de uma rede (*mesh*) *WirelessHART*, dispensam-se, em geral, pesquisas de campo detalhadas, que usualmente são necessárias ao planejarmos redes baseadas em outras tecnologias sem fio.

Basicamente, uma rede *WirelessHART* envolve etapas de planejamento, projeto, instalação e comissionamento.

Planejamento

Esta etapa pressupõe a execução dos seguintes passos:

Definição do Escopo

Defina claramente o escopo da rede que se deseja. Responda à pergunta: por que precisamos da rede sem fio? Para monitorar variáveis de processo ou para implementar um controle não crítico? A resposta a esta pergunta facilitará o entendimento entre os membros da equipe responsável pela rede e determinará uma ou mais unidades processo dentro da planta. Para cada unidade de processo, aloque um *gateway* com Identificador de Rede único e específico. Esboce os principais instrumentos de campo.

Identifique potenciais fontes de interferência.

Existem na planta comunicações via rádio ou outras redes sem fio? Quais protocolos e frequências elas utilizam? Utilizam alta potência? Apesar de improvável, dada a robustez dos rádios utilizados pela tecnologia *WirelessHART*, o conhecimento prévio das respostas para essas perguntas pode identificar potenciais fontes de interferência e indicar a tomada de ações preventivas e/ou limitadoras antes mesmo da instalação. Por exemplo, pode-se marcar um canal de frequência como não disponível, adicionando-o à lista negra de frequências que fica sob o controle do Gerente de Rede *WirelessHART*.

Integração com o Hospedeiro

O *gateway* conecta os instrumentos *WirelessHART* ao sistema hospedeiro. Planeje quais instrumentos e quais dados serão necessários. Além disso, tenha claramente definido quais estações ou aplicações processarão esses dados. A partir daí defina, dentre os protocolos existentes no sistema, qual será usado para a integração com o hospedeiro e com as ferramentas existentes para a configuração dos instrumentos. Definido o protocolo para a integração, o usuário deve escolher no mercado o *gateway* que melhor o atenda. A Smar disponibiliza o *Gateway* DF100 com suporte a Modbus/TCP/HSE.

Projeto

Na etapa de projeto, recomenda-se a adoção das práticas abaixo. Apesar de conservadoras, essas práticas garantem robustez e escalabilidade à rede.

- Defina o Identificador da Rede que será usado para todos os instrumentos na unidade de processo;
- Defina se a Chave de Adição será comum a todos os instrumentos ou individualizada e dedicada;
- Defina a política que será usada para a definição dos (*Long*) *Tags* dos instrumentos;
- Utilize um desenho em escala da unidade de processo;
- Posicione o *gateway* numa posição estratégica dentro da unidade de processo;
- Planeje redes com, no mínimo, cinco (05) instrumentos;
- Instale, no mínimo, cinco (05) instrumentos dentro da área de cobertura do *gateway*;
- Garanta que 25% dos instrumentos estejam dentro da área de cobertura do *gateway*;

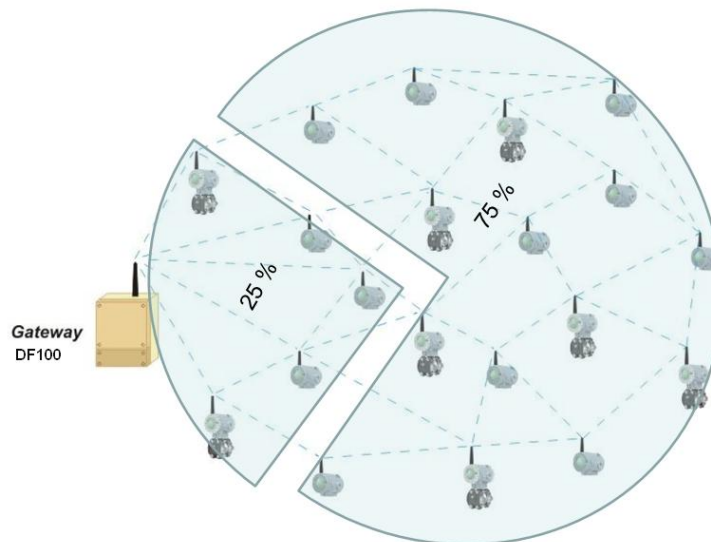

Área de cobertura do gateway

- Reposicione o *gateway* conforme a necessidade;
- Verifique a área de cobertura de cada instrumento;
- Garanta que cada instrumento possua três (03) vizinhos dentro de sua área de cobertura;

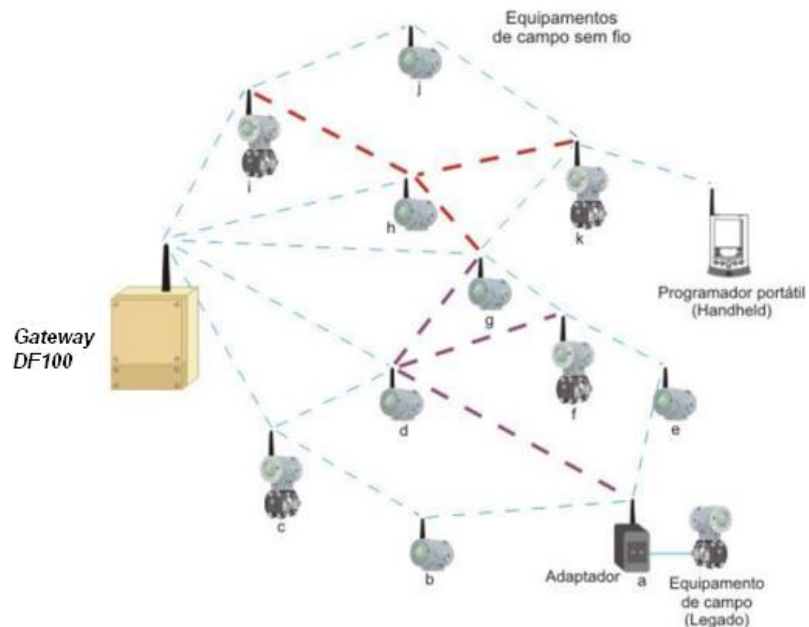

Vizinhança dos equipamentos WirelessHART

- Posicione repetidores RP400WH conforme a necessidade. O RP400WH é o melhor custo/benefício do mercado.

Instalação

Conforme mencionado inicialmente, instrumentos *WirelessHART* devem ser conectados ao processo e configurados da mesma forma que instrumentos HART convencionais, com fio. Configuradores portáteis podem ser usados normalmente. Basta que tenham os arquivos de DD dos instrumentos devidamente carregados e atualizados. No entanto, os instrumentos *WirelessHART* possuem características inerentes à tecnologia. Devido a isso, recomenda-se a adoção das práticas abaixo para o posicionamento do *gateway* e dos instrumentos.

- Instale o *gateway* e os instrumentos tal que suas antenas fiquem na vertical;
- Garanta que as antenas estejam a uma distância mínima de 0,5 m de grandes obstáculos ou superfícies;

- o Garanta que as antenas do *gateway* e dos repetidores estejam 2m acima da maioria dos obstáculos existentes dentro de suas áreas de cobertura;

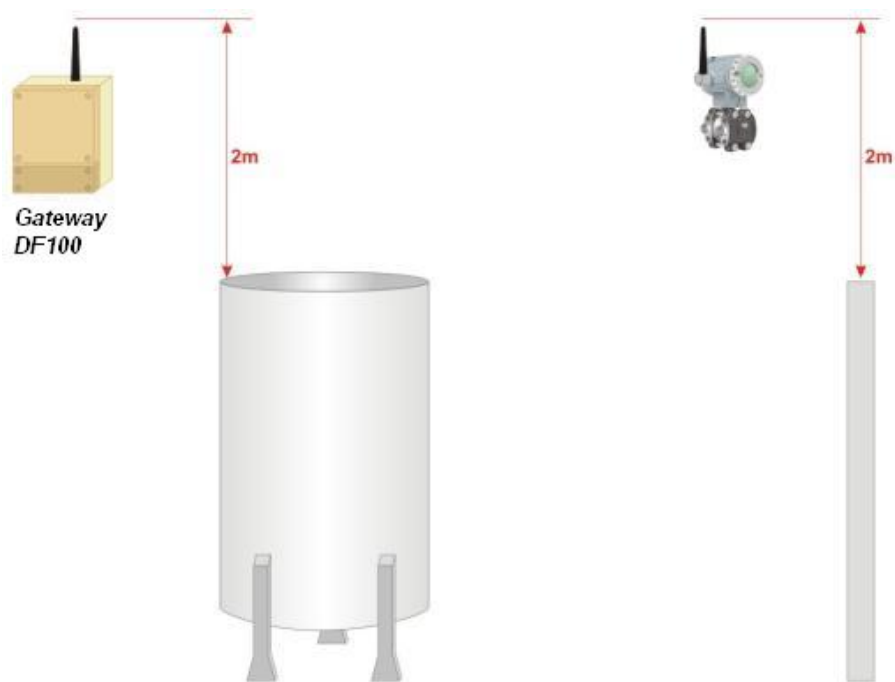

Gateway e repetidor 2m acima dos obstáculos

- o Existindo instrumentos elevados, não exceda ângulos de visão de 45° entre os instrumentos;

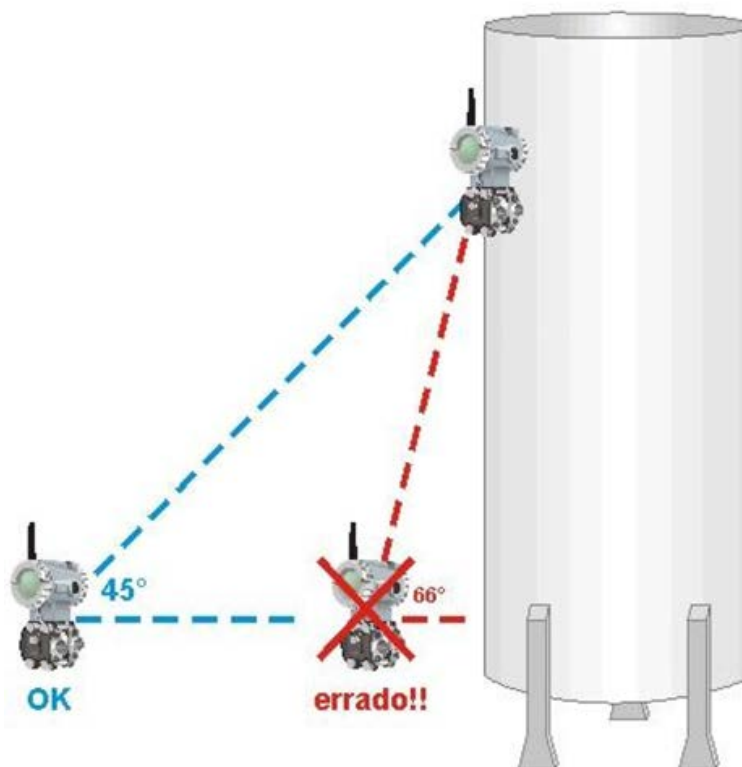

Ângulo de visão do equipamento

- o Certifique-se que o *gateway* esteja integrado ao sistema hospedeiro conforme planejado.

Comissionamento em Bancada

O comissionamento consiste em testar o equipamento e verificar seus dados de configuração. O **RP400 WirelessHART** pode ser comissionado tanto antes quanto depois da instalação. O comissionamento do equipamento em bancada antes de sua instalação usando CONF401, HPC401 ou algum configurador que interpreta DD, por exemplo o AssetView da Smar, assegura que todos os componentes dos transmissores estejam trabalhando corretamente.

Para ligar/desligar o repetidor utilize o terminal SW1 (ON/OFF), conforme mostrado na Figura 1.7.

Para conectar o configurador portátil ao equipamento utilize os terminais de comunicação "CN1 e CN2" no bloco de terminais. Veja a Figura 1.7.

Os comissionamentos dos instrumentos e do gateway devem ser considerados.

Comissionamento dos Instrumentos *WirelessHART*

- a. Instale e energize o *gateway* (DF100).
- b. Se não tiver sido especificado pelo cliente no momento do pedido, os valores de *Network ID* e *Join Key* do *gateway* e dos equipamentos estarão com o valor default de fábrica. Obs: É fortemente recomendado que ambos sejam alterados! Para alterar estes parâmetros instale o *gateway* e todos os equipamentos da rede seguindo os passos a seguir. Depois que a rede estiver funcionando plenamente será mais prático alterá-los.
- c. A configuração dos equipamentos deve ser realizada de forma individual, inicializando-se pelos mais próximos ao *gateway* e afastando-se até o mais distante para que a comunicação vá sendo estabelecida corretamente.
- d. Instale os equipamentos sempre com a antena na direção vertical. Nenhum equipamento *WirelessHART* deve estar localizado no ponto mais alto da planta, evitando que funcione como possível para-raios;
- e. Ligue o equipamento pela chave à esquerda do *display* e aguarde até que se conecte à rede (este tempo pode variar de 2 minutos a até 20 minutos, dependendo do tamanho da rede). O status do equipamento na rede poderá ser verificado via *display*, porta de manutenção ou *gateway*.

ATENÇÃO

Se o equipamento não foi adquirido juntamente com o *gateway*, ou seja, se o *gateway* já tem valores de *Network ID* e *Join Key* diferentes dos valores de fábrica, é necessário que se configure estes parâmetros no equipamento para que o mesmo se conecte corretamente à rede: configure primeiramente *Network ID* e, em seguida, *Join Key*, reiniciando o equipamento após as configurações.

- f. Assim que estes passos forem realizados para todos os equipamentos da rede e os mesmos estiverem conectados corretamente, é chegada a hora de alterar os valores de *Network ID* e *Join Key* de fábrica seguindo as instruções do final do passo "e" (caso já não tenham sido alterados). *Network ID* é um número qualquer entre 0 e 32767 e identifica a rede entre outras. *Join Key* é uma chave de 32 caracteres hexadecimais (0-9 ou A-F) e funciona como chave de acesso dos equipamentos à rede configurada.
- g. Configure o parâmetro LongTAG que identifica o equipamento na rede.
- h. Verifique se as unidades de engenharia do equipamento estão de acordo com as requeridas pelo processo.
- i. Configure os parâmetros do modo Burst para publicar as medições e status desejados:
Mensagem de Burst: podem ser configuradas até 3 mensagens com comandos e tempos diferentes;
 - Tempo Mínimo: é o tempo para publicação das variáveis;
 - Tempo Máximo: deve ser maior que o tempo mínimo e só é utilizado em modo *trigger* (verifique o funcionamento do modo *trigger* no manual do equipamento, caso deseje receber as variáveis de monitoração apenas quando houver alguma mudança em seu valor);
 - Comando: comando HART que envia as variáveis desejadas pelo usuário (por exemplo, o comando 3 envia os valores de PV, SV, TV e QV, quando disponíveis);
 - Modo Burst: assim que todos os parâmetros acima tiverem sido configurados, ativar modo Burst.
 - Aquisição baseada no tempo Burst: parâmetro que reduz o consumo do equipamento ao realizar apenas uma aquisição imediatamente antes da transmissão de Burst. Caso este parâmetro esteja desabilitado, o equipamento fará uma aquisição a cada dois segundos,

independentemente do Tempo Mínimo de Burst.

- j. Após um tempo de negociação com o *gateway* o equipamento começará a publicar o comando configurado a uma taxa de tempo mínimo configurado. O ícone **ACK** é mostrado no *display* (se disponível) quando o equipamento entra em modo Burst e o ícone **F(t)** pisca no momento em que o comando de Burst é enviado.

ATENÇÃO

As configurações do modo Burst permanecerão mesmo após o desligamento do equipamento, ou seja, quando religado, o equipamento se conectará à rede automaticamente em modo Burst com os mesmos tempo e comando configurados. Quanto maior a taxa de atualização, menor o tempo de vida da bateria e vice-versa. Configure uma taxa de atualização que permita ao equipamento durar alguns anos.

- k. Após a configuração geral da rede, aguarde um período de cerca de 1 hora para que a rede passe a funcionar de forma 100% otimizada.

ATENÇÃO

Existe um parâmetro de estimativa de tempo de vida da bateria que indica a expectativa de duração, em dias, do equipamento. Este parâmetro é recalculado a cada 60 minutos e seu valor só deve se tornar válido depois de duas ou três horas do funcionamento do equipamento na rede (tempo necessário para otimização do consumo). Quando este valor estiver próximo do fim, o usuário receberá um alarme no status do equipamento e no display (quando disponível). Ao se trocar o Módulo de Baterias (código Smar 400-1209) deve-se configurar a substituição por meio de um configurador que fará com que o equipamento reinicialize a contagem da estimativa de tempo de vida para o novo módulo.

ATENÇÃO

Não descarte o Módulo de Baterias em lixo comum. Utilize um descarte apropriado para baterias ou lixo químico.

Verificação do Alcance dos Equipamentos

Identifique qual a distância a ser considerada de acordo com o tipo de ambiente a se instalar o equipamento:

- Obstrução Forte – cerca de 30 m. Ambientes muito densos em relação a equipamentos, tubos, cabos, etc. Considere um local onde normalmente não se conseguiria trafegar.
- Obstrução Média – cerca de 75 m. Ambientes que possuem equipamentos com espaço em relação ao restante da planta.
- Obstrução Leve – 150 m. Considere um ambiente aberto que possua algum tipo de obstrução como um silo ou um tanque. Apesar de a obstrução ser grande, ao redor existe muito espaço livre para que as ondas de RF se propaguem.
- Linha de Visada – até 225 m. Considere que a antena do equipamento “enxerga” diretamente a antena de outro equipamento da rede, sem nenhum tipo de obstáculo entre elas. Além disso, a diferença de altura entre elas não deve ocasionar um ângulo superior a 5 graus.

Condições que reduzem significativamente o alcance dos equipamentos incluem montar o equipamento próximo ao solo, abaixo do nível do solo ou sob água, pois o sinal RF é absorvido pelo solo ou pela água e não se propaga. Além disso, montar o equipamento fora da área da rede (*gateway*), por exemplo, considerando uma rede em ambiente aberto, instalar o equipamento dentro de uma sala fechada também contribui para a atenuação do sinal, afinal o sinal não se propagará muito bem por concreto, madeira, etc.

Comissionamento do Gateway

Os *gateways* podem possuir uma conexão remota de antena, permitindo que sejam instalados em ambientes fechados e que apenas a antena esteja no ambiente da rede.

- a) Certifique-se que o *gateway* esteja disponível ao sistema hospedeiro;
- b) Verifique o *gateway* e certifique-se de que ele possui, no mínimo, cinco instrumentos diretamente conectados a ele;
- c) Verifique se 25% dos instrumentos estão conectados diretamente ao *gateway*. Caso necessário, adicione repetidores;
- d) O *gateway* conecta os instrumentos ao sistema hospedeiro. Verifique, portanto, se os dados dos instrumentos estão chegando até as aplicações que os subscrevem.

Recomendamos uma visita ao site da [HART Communication Foundation](http://www.hartcommunicationfoundation.org) na Internet para obter informações adicionais sobre o protocolo *WirelessHART* tais como planejamento de um projeto *WirelessHART*, posicionamento de instrumentos, comissionamento e verificação de instrumentos, além de práticas recomendadas.

RP400 WirelessHART

O RP400WH não é um elemento de processo, mas um elemento de rede. O conceito da rede *WirelessHART* é que cada um de seus equipamentos funcione também como repetidor, daí a ausência do elemento “repetidor” na descrição da estruturação deste tipo de rede.

O RP400WH é um dispositivo dedicado à rede *WirelessHART* e tem a função principal de estender o alcance desta rede, sendo um agente roteador que simplifica o planejamento e a implementação de uma rede sem fio. Ele não tem atuação no processo industrial. Uma rede de comunicação *WirelessHART* é estruturada em malhas e adota arquitetura utilizando uma rede “Mesh”. As redes “Mesh” permitem que os nós da rede comuniquem entre si estabelecendo caminhos redundantes até a base, aumentando a confiabilidade, pois se um caminho está bloqueado existirão rotas alternativas para que a mensagem chegue ao seu destino final. Este tipo de rede também permite escalabilidade simplesmente adicionando mais nós ou repetidores RP400WH na rede. Outra característica é que quanto maior a rede maior a confiabilidade porque mais caminhos alternativos são automaticamente criados.

As principais características do RP400WH são:

- Comunicação digital *WirelessHART*;
- Aumento das rotas de comunicação facilitando a escalabilidade da rede *WirelessHART*;
- Aumento da confiabilidade através de caminhos alternativos na rede Mesh;
- Solução com excelente relação custo/benefício.

INSTALAÇÃO

Geral

NOTA

As instalações feitas em áreas classificadas devem seguir as recomendações da norma NBR/IEC60079-14.

Embora o repetidor RP400WH tenha um desempenho de alto nível, uma instalação adequada é necessária para aproveitar ao máximo os benefícios oferecidos.

A umidade é inimiga dos circuitos eletrônicos. Em áreas com altos índices de umidade relativa deve-se certificar o bom estado e a correta colocação dos anéis de vedação das tampas da carcaça. As tampas devem estar completamente fechadas, manualmente, até que o anel de vedação esteja comprimido. Evite usar ferramentas nesta operação. Procure não retirar as tampas da carcaça no campo, pois, cada abertura pode introduzir mais umidade na câmara dos circuitos.

O circuito eletrônico é revestido por um verniz à prova de umidade, mas exposições constantes podem comprometer esta proteção. Também é importante manter as tampas fechadas, pois, cada vez que elas são removidas, o meio corrosivo pode atacar as roscas da carcaça que não estão protegidas por pintura.

ATENÇÃO



Não remover a graxa das tampas, pois pode ocorrer um travamento na carcaça.

ATENÇÃO



Falhas de causa comum, randômica e frequente não devem danificar o equipamento ou resultar em mortes e ferimentos sérios, prejudicar o meio ambiente ou os equipamentos e resultar em perda de produção ou equipamentos.

ATENÇÃO



Choque elétrico pode resultar em mortes e ferimentos sérios.

Procedimento de Instalação

O repetidor foi projetado para ser leve e robusto, ao mesmo tempo. Isto facilita a sua montagem. As figuras seguintes apresentam as dimensões e posições de montagem usuais do repetidor.

ATENÇÃO

O RP400 *WirelessHART*[®] deve ser sempre instalado com a antena posicionada para cima. Não rotacione a antena, pois o cabo pode se romper.

Para acessar o display e a placa principal, remova a tampa com visor. Essa tampa pode ser travada pelo parafuso de trava da tampa. Para soltar a tampa, rotacione o parafuso de trava no sentido horário. Veja a Figura1.5.



Figura 1. 1 – Desenho Dimensional de Montagem do RP400 WirelessHART® na vertical



Figura 1.2 – Desenho Dimensional de Montagem do RP400 WirelessHART® na vertical

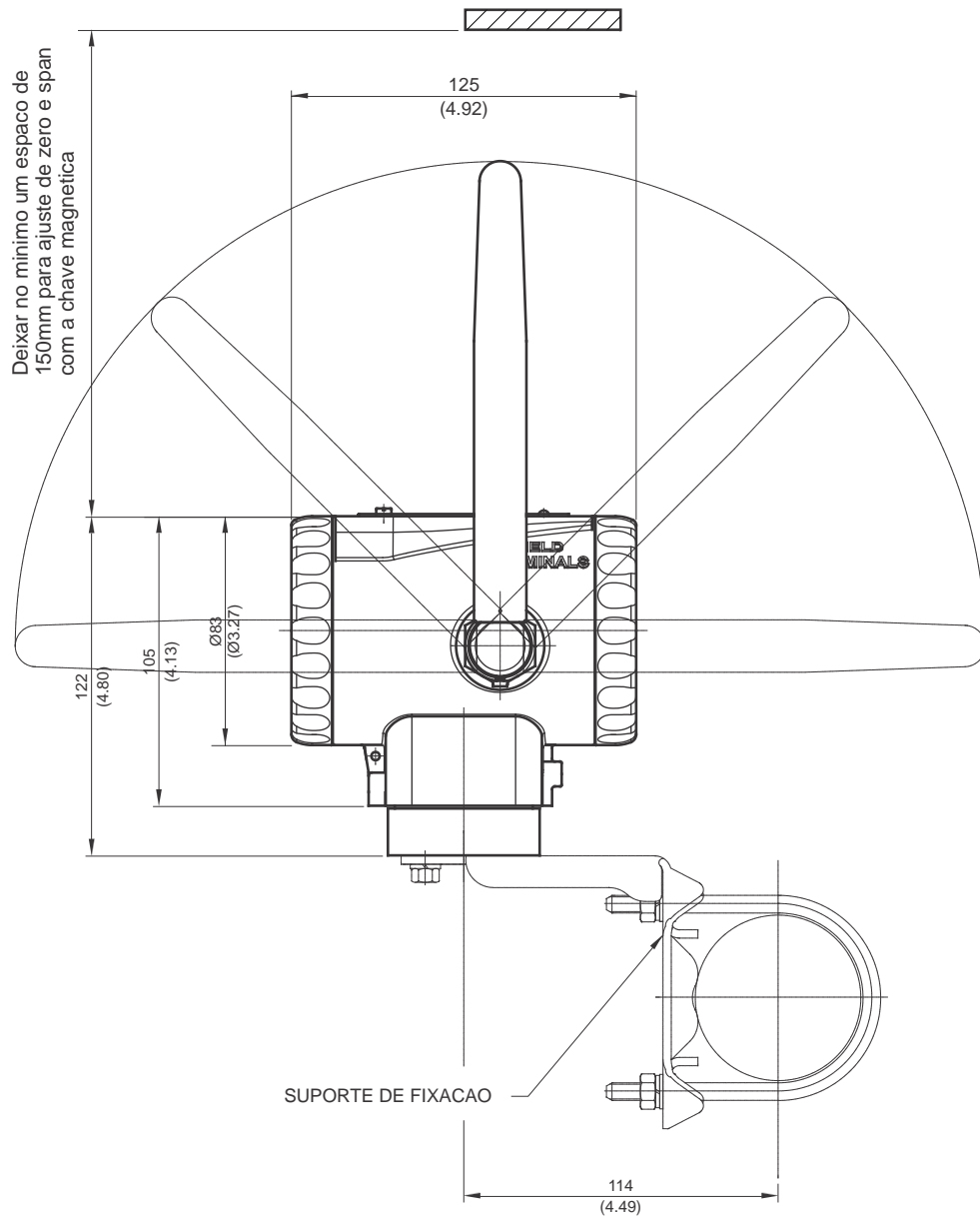

Figura 1. 3 – Esquema da disposição dos equipamentos WirelessHART

Rotação da Antena

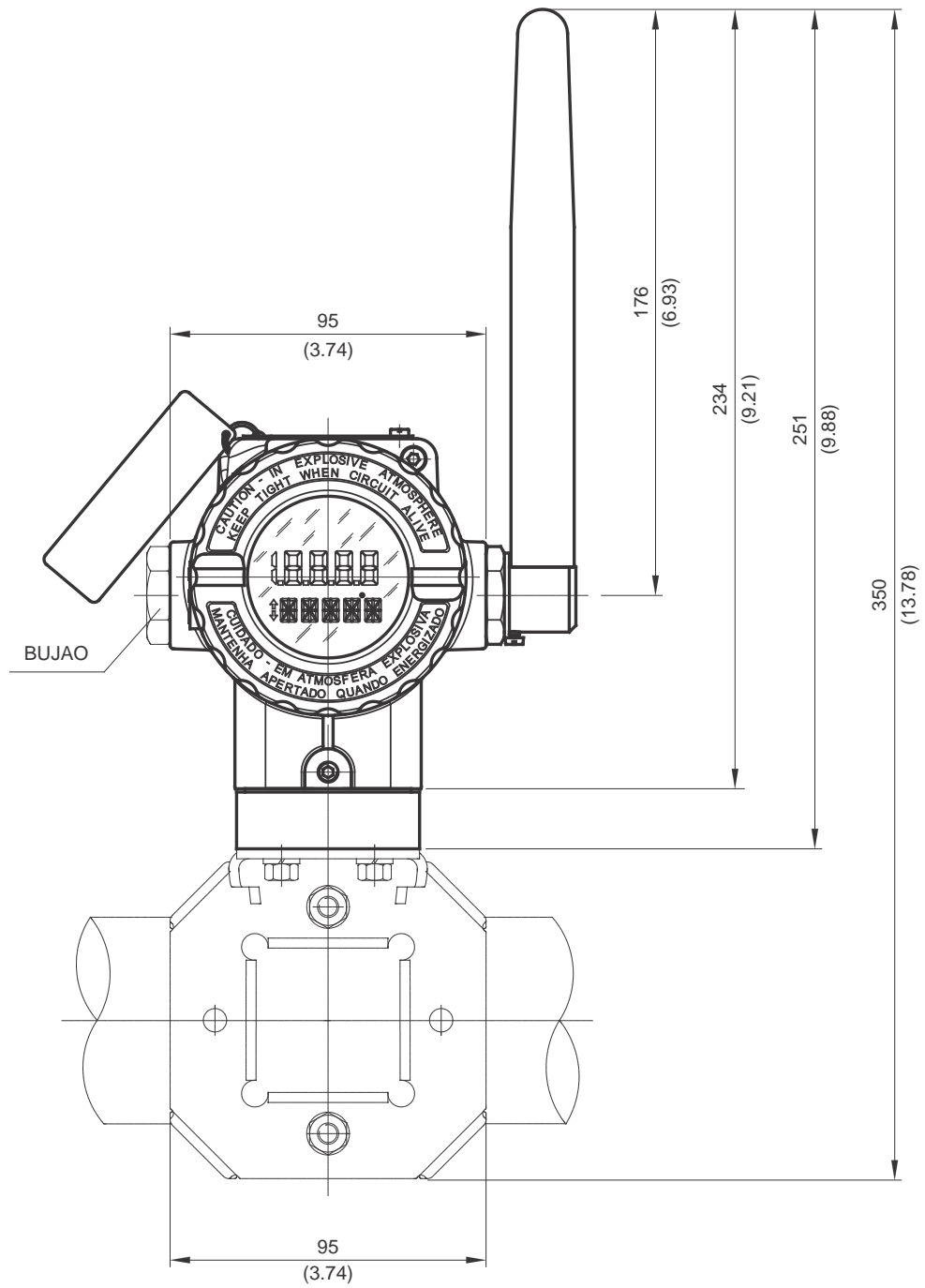
A antena não possui limites de rotação para facilitar a instalação do equipamento em diversas áreas e posições. No entanto, sugere-se que seu movimento se restrinja aos 180° superiores (90° à esquerda e 90° à direita com o equipamento na vertical) identificados pela etiqueta colada no equipamento. Veja figura seguinte.

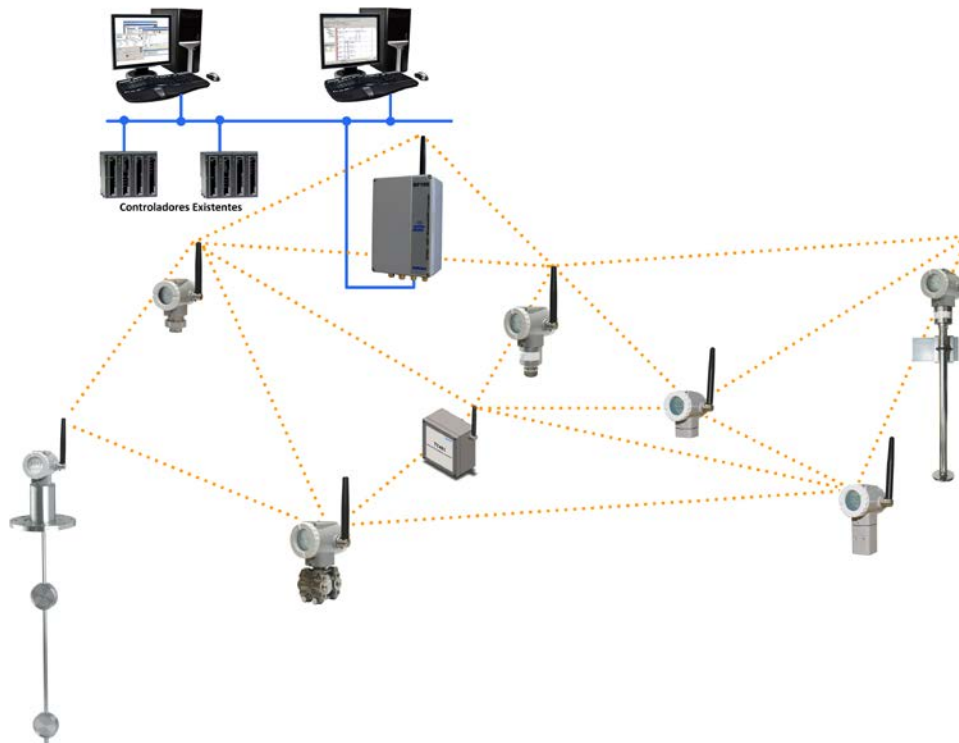

Figura 1. 4 – Limites de rotação da antena

Caso a montagem do equipamento tenha que ser feita na horizontal, deve-se ajustar a antena para a posição vertical, como mostrado na figura seguinte.



Figura 1.5 – Posição correta da antena com equipamento na horizontal

Se a posição de montagem não permitir a rotação da antena para a posição vertical, deve-se rotacionar a carcaça até que o movimento de rotação da antena para a posição vertical seja atingido.

É de extrema importância para a qualidade da transmissão do sinal da rede *WirelessHART* que a antena esteja na posição vertical.

Rotação da Carcaça

A carcaça pode ser girada para permitir um melhor posicionamento do display. Para girá-la, solte o parafuso de trava do pescoço. Veja figura seguinte.



Figura 1.6 – Parafusos de Ajuste da Carcaça e Trava da Tampa

NOTA

O RP400 *WirelessHART*® deve ser sempre instalado com a antena posicionada para cima.

NOTAS

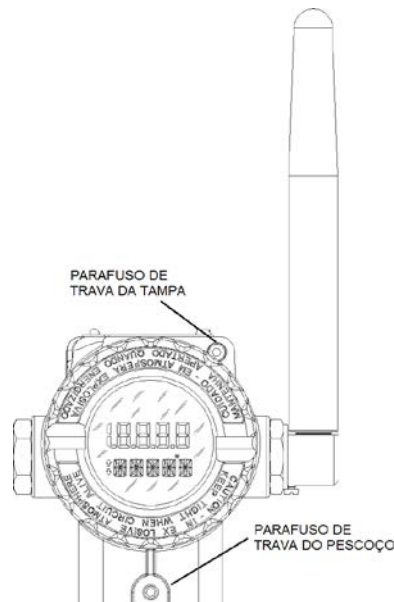
Para evitar a entrada de umidade ou de gases corrosivos, aperte as tampas até sentir que o anel de vedação encostou-se à carcaça e dê mais um terço de volta (120°) para garantir a vedação. Trave as tampas através dos parafusos de trava.

Porta de Manutenção

As portas de comunicação permitem comunicar com o repetidor. Para isso, deve-se conectar um configurador HART nos terminais de comunicação “CN1” e “CN2”, que é mostrado na próxima figura.



Figura 1.7 – Porta de manutenção do Repetidor

Um configurador pode ser conectado aos terminais de comunicação do repetidor através dos seus terminais de conexão.

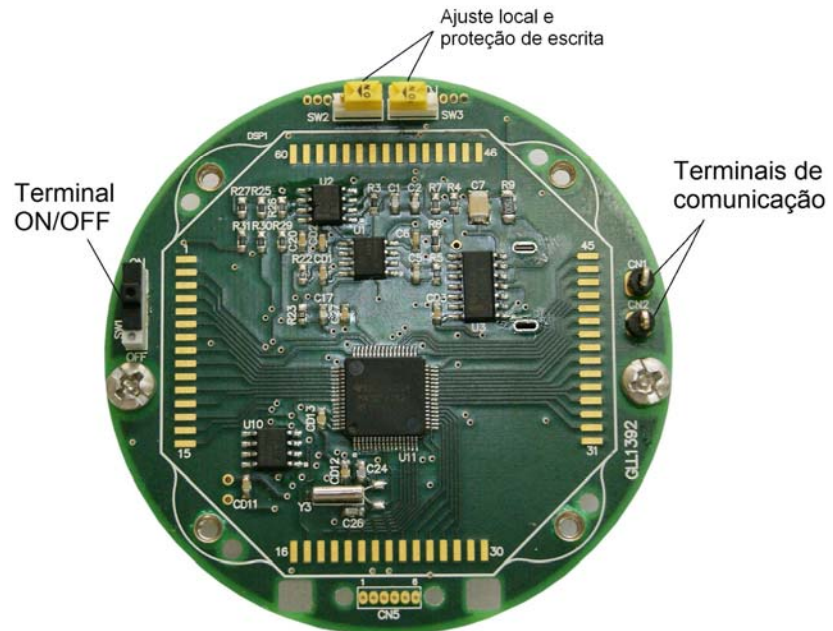

Figura 1.8 – Diagrama de ligação do configurador ao RP400

Instalações em Áreas Perigosas

ATENÇÃO

Explosões podem resultar em morte ou ferimentos sérios, além de dano financeiro. A instalação deste equipamento em áreas explosivas deve ser realizada de acordo com as normas locais e o tipo de proteção adotados. Antes de continuar a instalação tenha certeza de que os parâmetros certificados do equipamento estão de acordo com a área classificada onde o mesmo será instalado.

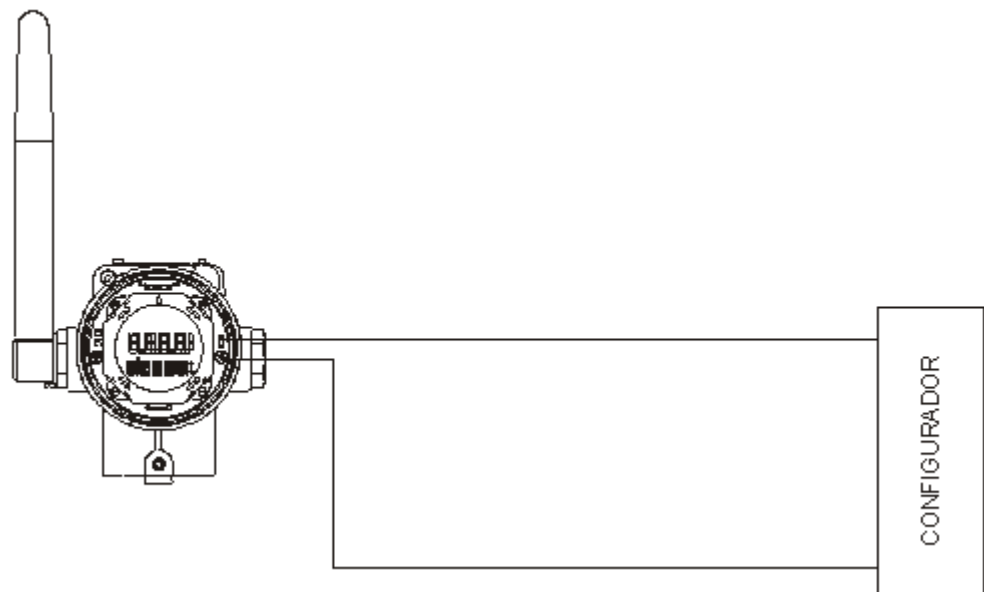
A modificação do equipamento ou substituição de peças sobressalentes por outros que não sejam de representantes autorizados da Smar é proibida e anula a certificação do produto.

Os repetidores são marcados com opções do tipo de proteção. A certificação é válida somente quando o tipo de proteção é indicado pelo usuário. Quando um tipo determinado de proteção for selecionado, qualquer outro tipo de proteção não pode ser usado.

Para instalar a carcaça em áreas perigosas é necessário dar no mínimo 6 voltas de rosca completas. A carcaça deve ser travada utilizando parafuso de travamento (Figura. 1.6).

A tampa deve ser apertada com no mínimo 8 voltas de rosca para evitar a penetração de umidade ou gases corrosivos até que encoste na carcaça. Então, aperte mais 1/3 de volta (120°) para garantir a vedação. Trave as tampas utilizando o parafuso de travamento (Figura. 1.6).

Segurança Intrínseca

ATENÇÃO

Em áreas classificadas com segurança intrínseca e com requisitos de não-acendível, os parâmetros dos componentes do circuito e os procedimentos de instalação devem ser observados.

Para livre acesso ao equipamento em ambiente explosivo, assegure-se de que os instrumentos estão instalados de acordo com as regras de ligação intrinsecamente segura e não-acendível.

Não remover a tampa do repetidor quando o mesmo estiver em funcionamento.

OPERAÇÃO

O RP400 *WirelessHART*[®] não faz nenhum tipo de medição, a não ser a leitura da tensão do Módulo de Baterias. O RP400 *WirelessHART*[®] verifica constantemente o status da rede wireless.

Descrição Funcional – Circuito

Refira-se ao diagrama de bloco seguinte.



Figura 2.1 - Diagrama de Blocos do RP400 WirelessHART[®]

CPU - Unidade Central de Processamento e FRAM

A CPU é a parte inteligente do repetidor, sendo responsável pelo gerenciamento e operação de todos os outros blocos. O firmware é armazenado na memória FLASH, enquanto os dados de calibração, configuração e identificação são armazenados na memória não volátil FRAM. Para armazenagem temporária de dados, a CPU tem uma RAM interna, que são perdidos se a alimentação for desligada.

Modem HART

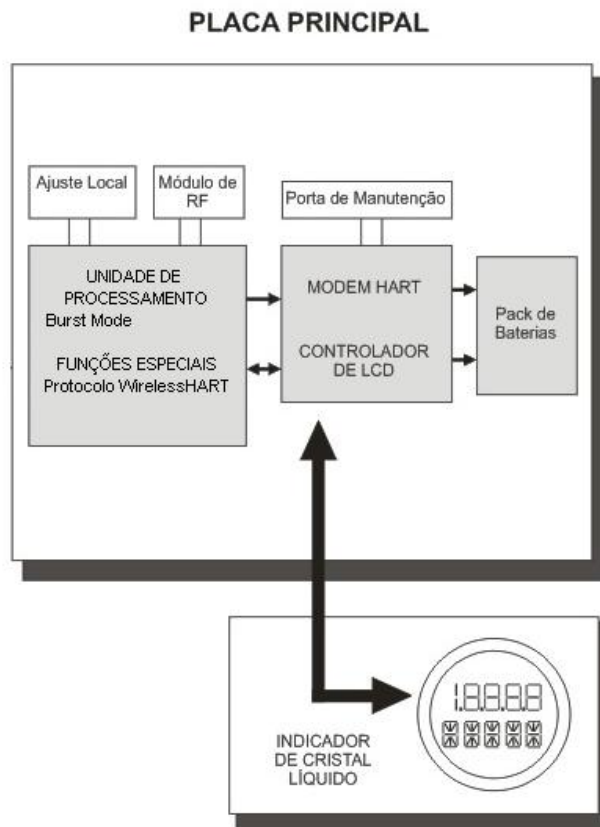
Modula um sinal de comunicação na linha de corrente. O "1" é representado por 1200 Hz e o "0" por 2200 Hz. A função deste sistema é tornar possível a troca de informações entre o configurador e o repetidor, através de comunicação digital do tipo Mestre-Escravo. Sendo assim, o repetidor faz a demodulação do sinal recebido serialmente do configurador pela porta de manutenção, após tratá-la adequadamente, modula a resposta a ser enviada. O HART[®] utiliza a tecnologia FSK para a modulação do sinal.

Bateria

O Módulo de Baterias é composto de 2 baterias primárias de Lítio (Li-SOCI2) de 3.6V, totalizando 7.2V. Cada bateria possui 2,5 gramas de lítio, totalizando 5,0 gramas no Módulo de Baterias.

ATENÇÃO

De forma nenhuma se deve utilizar outro tipo de alimentação diferente do Módulo de Baterias fornecido pela Smar (código 400-1209).

Sob condições de uso normais, as baterias não oferecem risco de reação espontânea desde que sejam manuseadas corretamente. Deve-se redobrar a atenção em relação a quedas, altas temperaturas e curto-circuito no Módulo de Baterias, para que o mesmo não ofereça nenhum risco ou mau funcionamento.

Mesmo com as baterias descarregadas mantenha os mesmos cuidados, pois ainda oferecem perigos. Nunca tente desmontar, modificar ou recarregar as baterias, pois poderá resultar em vazamento ou explosão.

O Módulo de Baterias deve ser armazenado preferencialmente em ambiente abaixo de 30°C, seco e ventilado, sujeitos a menor variação de temperatura.

ATENÇÃO

Não descarte o Módulo de Baterias em lixo comum. Utilize um descarte apropriado para baterias ou lixo químico.

Ao trocar o Módulo de Baterias (código Smar 400-1209) deve-se configurar a substituição por meio de um configurador que fará com que o equipamento reinicie a contagem da estimativa de tempo de vida para o novo módulo.

Para informações adicionais e primeiros socorros, consulte o Apêndice B – “Datasheet de Segurança da Bateria” ou consulte o site do fabricante: <http://www.tadiranbat.com/index.php/shipping-and-information>

Controlador do Display

Recebe os dados da CPU informando que segmentos do Display de Cristal Líquido devem ser ligados.

Display

O display mostrará alternadamente, com um intervalo de 3 segundos, a tensão do Módulo de Baterias e o status rede wireless.

Os diferentes campos e os indicadores de estado são explicados na Figura 2.3.



Figura 2.2 - Display Típico no Modo Monitoração



Figura 2.3 – Display

Ajuste Local

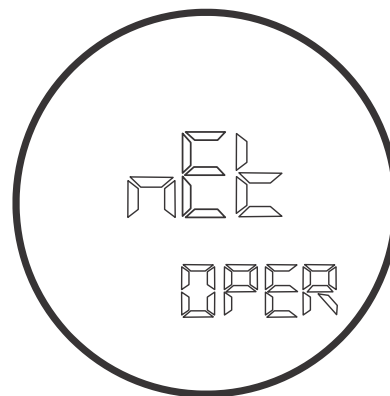
Para que a configuração via ajuste local seja possível as seguintes ações são necessárias:

- O jumper de proteção de escrita deve estar desabilitado;
- O jumper de ajuste local deve estar habilitado.

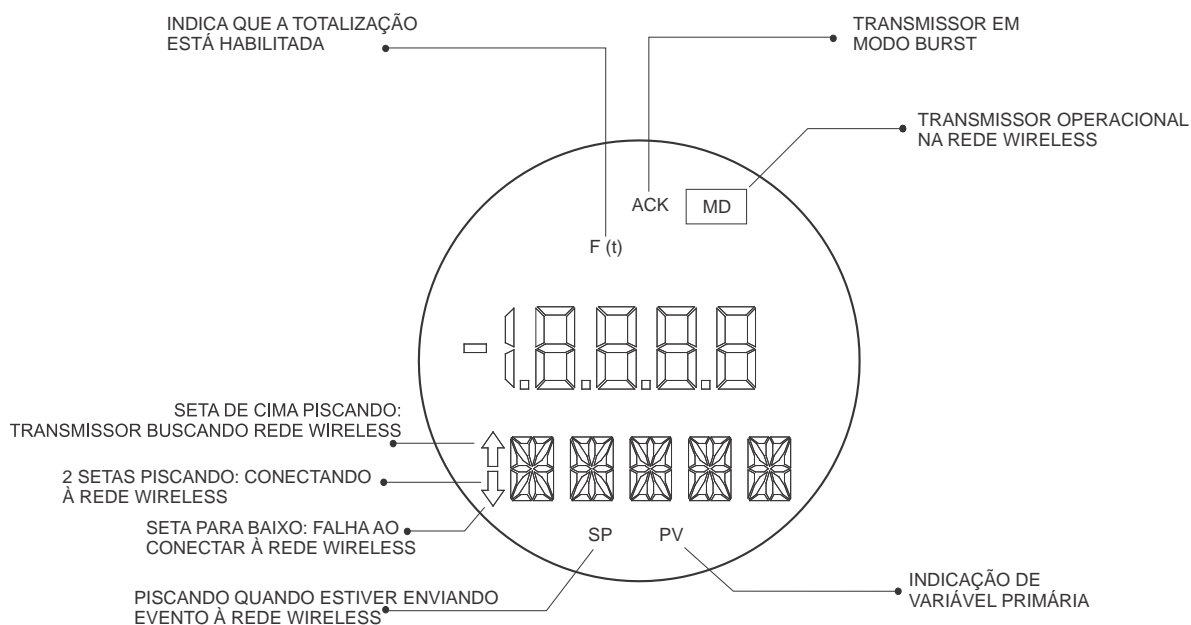
Veja na Figura 1.7 as posições dos jumpers de Ajuste Local e Proteção de Escrita na placa principal.

O equipamento tem, sob a placa de identificação, dois orifícios que permitem a colocação da chave magnética para que seja feito o Ajuste Local. Os orifícios são marcados com **Z** (Zero) e **S** (Span) e doravante serão designados por apenas **(Z)** e **(S)**, respectivamente. Veja figura seguinte.



Figura 2.4 – Chave de Ajuste local

A movimentação pelas funções e seus ramos funciona do seguinte modo:

- Inserindo o cabo da chave magnética em **(Z)**, o equipamento sai do estado normal de medição para o estado de configuração. O software do repetidor automaticamente inicia a indicação das funções disponíveis no display, de modo cíclico;
- Deixe a chave em **(Z)** para transitar por todas as opções disponíveis de configuração;
- Assim que o display mostrar a opção desejada, mude a chave para **(S)** para selecionar a opção e navegar dentro do ramo da opção selecionada. Retirar a chave fará com que o equipamento salve as alterações realizadas (em caso de alteração).

As opções disponíveis para o ajuste local do RP400WH são:

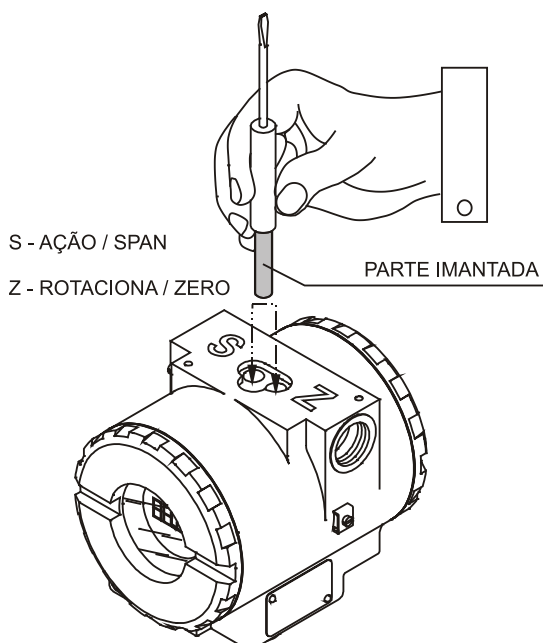

Figura 2.5 – Opções para ajuste local

A opção **DISP** altera a configuração de modo do display. São quatro os modos suportados:

- OFF: display sempre desligado
- ON: display sempre ligado
- USER: display normalmente desligado, mas ativado quando usuário insere a chave magnética (S)
- BRST: display normalmente desligado, mas ativado quando o equipamento envia um comando de Burst.

As opções ADDR e JOIN são apenas de leitura e servem para identificar o endereço de configuração pela porta de manutenção e o status do equipamento na rede *WirelessHART*, respectivamente.

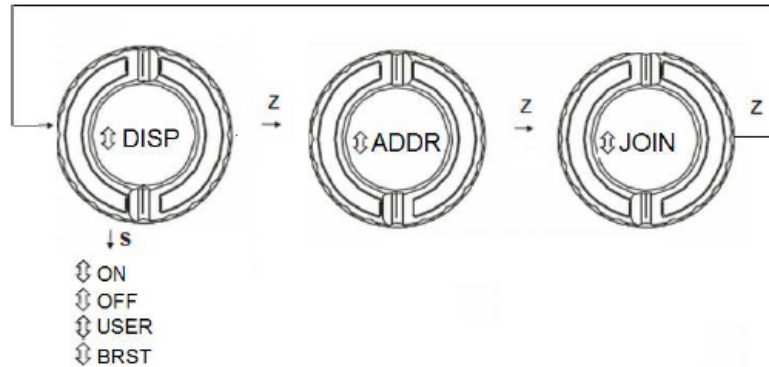
Proteção de Escrita

A função de proteção de escrita pode ser ativada por dois meios: hardware (chave na placa principal) e software. A escrita de qualquer parâmetro só será possível desde que ambas as proteções estejam desabilitadas.

Outra forma de se proteger a escrita, porém de uma forma parcial, é a opção **Travar Equipamento** (*Lock Device*, para o *WirelessHART*).

Esta opção é utilizada no equipamento *WirelessHART* para bloquear a escrita por apenas um meio de configuração, **Porta de Manutenção** ou **Gateway**. Desta forma, o usuário evita conflito de configurações quando for atuar por um dos configuradores, em situações perigosas.

Os tipos de travamento são:

- Destravado: ambos os configuradores tem permissão de escrita.
- Travado Temporariamente: apenas o configurador que travou o equipamento tem permissão de escrita. Porém, após reiniciar o equipamento o estado volta para Destravado.
- Travado Permanentemente: apenas o configurador que travou o equipamento tem permissão de escrita e este estado permanece mesmo após reiniciar o equipamento.
- Todos travados: nenhum configurador tem permissão de escrita até que o equipamento seja destravado pelo mesmo configurador que o travou.

ATENÇÃO

A utilização desta função deve servir apenas em ocasiões especiais, onde a garantia de escrita do parâmetro é crítica e rápida. Após a escrita, o configurador deve retornar o equipamento para o modo Destravado.

MANUTENÇÃO

Geral

Os repetidores de rede **RP400 WirelessHART®** são intensamente testados e inspecionados antes de serem enviados para o usuário.

Todo serviço de manutenção deve ser feito por uma pessoa qualificada e a troca de componentes (fornecidos pela Smar) deve ser feita apenas por pessoas certificadas para tal.

Diagnóstico com Display

O display pode mostrar mensagens de falha no segmento alfanumérico. Quando essas mensagens são mostradas, o repetidor vai automaticamente para um estado de segurança. Estas mensagens são mostradas na Tabela 3.1.

| MENSAGENS DE DIAGNÓSTICO | FONTE POTENCIAL DE PROBLEMA |
|--------------------------|----------------------------------|
| FAIL RADIO | Indica problema no rádio. |
| LOW BATT | Indica bateria com nível baixo |
| FAIL BATT | Indica bateria com nível crítico |

Tabela 3.1 – Diagnóstico com o Display

Procedimento de Desmontagem

ATENÇÃO

Este tipo de operação deve ser feito em área segura e com o repetidor desenergizado.

CUIDADO

A placa tem componentes CMOS que podem ser danificados por descargas eletrostáticas. Observe os procedimentos corretos para manipular os componentes CMOS. Também é recomendado armazenar as placas de circuito em embalagens à prova de cargas eletrostáticas.

IMPORTANTE

Para evitar danos ao equipamento, não gire a carcaça mais do que 270° a partir do fim de curso da rosca. Veja figura seguinte.



Figura 3.1 – Rotação segura da carcaça

IMPORTANTE

Para evitar danos ao equipamento, não gire a antena abaixo da linha imaginária de 180° em relação à base do equipamento. Se houver a necessidade de rotacionar a antena, solte o parafuso de fixação inferior e a excursão apenas acima desta linha. Veja figura seguinte. Para maiores detalhes veja o tópico “Rotação da antena” na seção 1.



Figura 3.2 – Rotação segura da antena

Veja a seguir o procedimento de desmontagem do RP400WH. A Figura 3.3 indica a posição dos componentes citados nesta descrição.



- a) Desrosqueie as tampas frontal (1) e traseira (15).

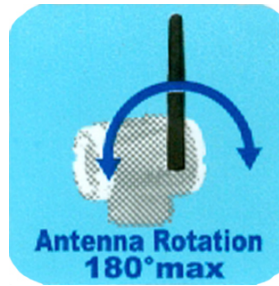

- b) Desrosqueie a tampa inferior (19), soltando o parafuso de fixação da carcaça (6);



- c) Retire a placa principal (5) na parte da frente da carcaça (8), desconectando o cabo da placa do rádio (10);



- d) Desconecte o Módulo de Baterias (13) da placa do rádio no ponto indicado e o desparafuse da carcaça;



- e) Desconecte o cabo da antena da placa do rádio, como indicado na foto. Desparafuse a placa do rádio da carcaça;



- f) Solte a antena (17) com o auxílio de uma chave inglesa. Use a chave da forma como está sendo mostrada na foto, sempre por baixo da antena;

Procedimento de Montagem

ATENÇÃO

Este tipo de operação deve ser feito em área segura e com o repetidor desenergizado.

Veja a seguir o procedimento de montagem do RP400WH A Figura 3.3 indica a posição dos componentes citados nesta descrição.



- a) Primeiramente, faça a montagem da antena (17) no lado da carcaça (8) indicado por "FIELD TERMINALS".



- b) Aperte a antena com uma chave inglesa. Use a chave da forma como está sendo mostrada na foto, sempre por baixo da antena. Ao final, mantenha a antena na posição vertical;



- c) Parafuse a placa do rádio (10) na parte de trás da carcaça. Passe o cabo da antena pela marca indicada na foto e conecte-o à placa do rádio como indicado na foto;



- d) Parafuse o Módulo de Baterias (13) e conecte-o à placa do rádio no ponto indicado;



- e) Posicione a placa principal (5) na parte da frente da carcaça e conecte o cabo do rádio a ela. Após a conexão, parafuse a placa à carcaça;



- f) Rosqueie a tampa (19) na parte inferior da carcaça, travando-a com o parafuso de fixação (6);



- g) Finalize rosqueando as tampas frontal (1) e traseira (15).



Figura 3.3 – Desenho Explodido

Problemas e Soluções

1) Equipamento não se conecta à rede WirelessHART.

Possíveis causas:

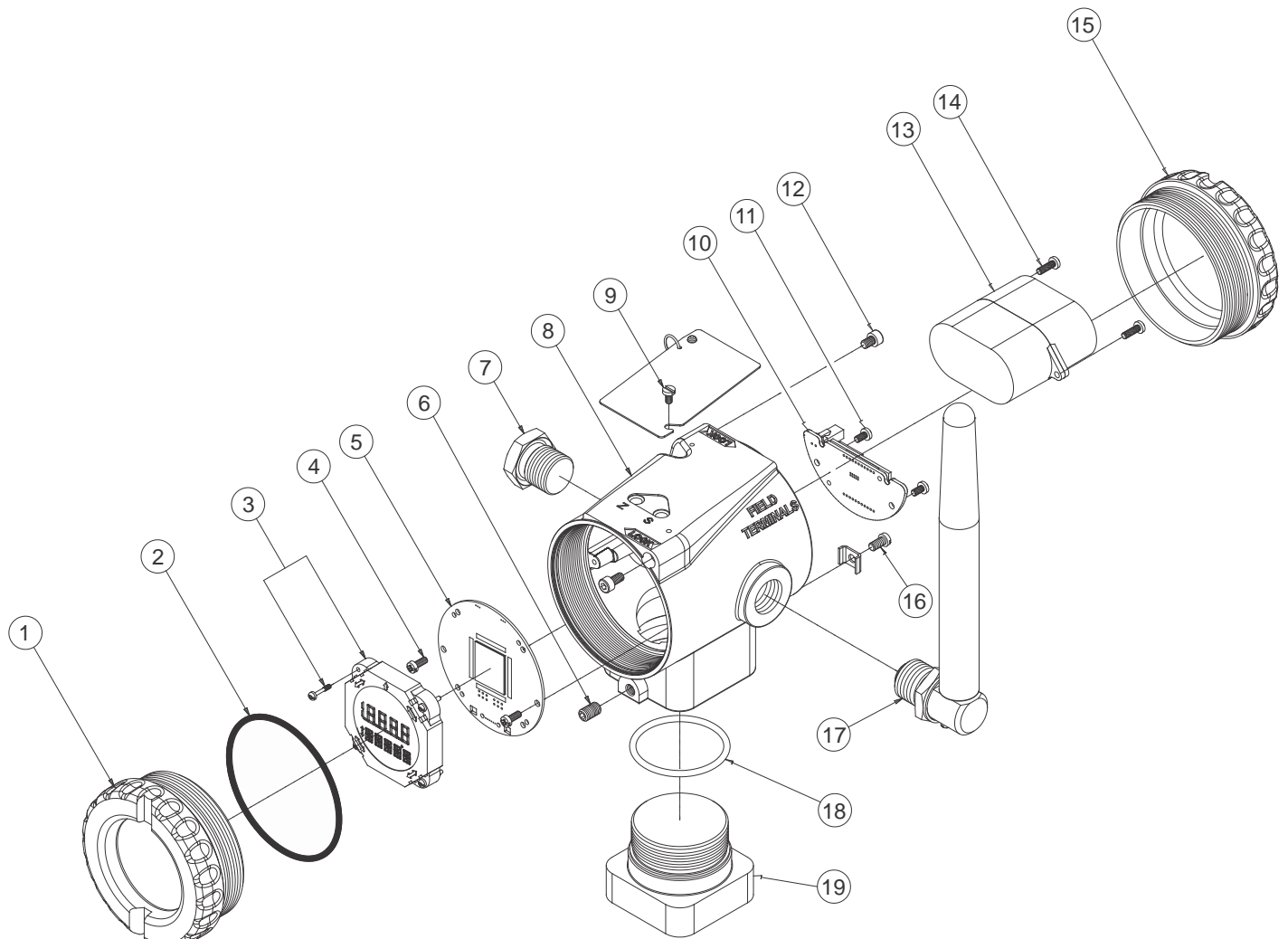
- O equipamento está desligado;
- Gerente de Rede/Gateway está desligado;
- O equipamento está muito distante do Gerente de Rede/Gateway ou de outro equipamento conectado ao mesmo;
- Join Key e Network ID não estão configuradas corretamente;
- A antena não está conectada ao Gerente de Rede/Gateway ou ao equipamento;
- Existe uma Lista de Controle de Acesso no Gerente de Rede/Gateway e o equipamento não está nesta lista;
- Número máximo de equipamentos configurado no Gerente de Rede/Gateway foi atingido.

2) Equipamento desconectando e conectando continuamente à rede WirelessHART.

Possíveis causas:

- Bateria fraca ou mau contato na alimentação causando o reinício do equipamento;
- A conectividade em relação aos vizinhos está instável (obstáculos móveis ou distância no limite);

3) Equipamentos estão dentro da faixa de operação, mas a estabilidade da comunicação não é boa.

Possível causa:

- Interferência. Aproxime os equipamentos até obter uma estabilidade melhor.

Acessórios e Lista de Sobressalentes

| ACESSÓRIOS | |
|------------------|--|
| CÓDIGO DE PEDIDO | DESCRIÇÃO |
| SD-1 | Chave de fenda magnética para ajuste local. |
| Palm* | Palm Handheld de 16 Mbytes, incluindo o software de instalação e inicialização do HPC401. |
| HPC401* | Interface HART→ (HPC401 Plus) para o Palm, incluindo o pacote de configuração para os transmissores Smar e para transmissores genéricos. |
| HPC401 Plus * | Interface HART®. |
| CONF401* | Configurador Smar baseado em PC |
| HI321* | Interface HART para CONF401 |

*Para atualizações dos equipamentos e dos softwares HPC401 ou CONF401 visite o endereço: <http://www.smarresearch.com>.

| LISTA DE SOBRESSALENTES PARA O REPETIDOR | | | | |
|---|-----------------------------|---------|----------------------|-------------------|
| DESCRIÇÃO DAS PARTES | | POSIÇÃO | CÓDIGO | CATEGORIA (NOTA1) |
| TAMPA COM VISOR | | 01 | 400-0822 | |
| ANEL DE VEDAÇÃO DA TAMPA | | 02 | 204-0122 | B |
| DISPLAY (INCLUI PARAFUSOS) | | 03 | 400-0828 | |
| PARAFUSO DE FIXAÇÃO DA PLACA PRINCIPAL | AÇO CARBONO AÇO INOX 316 | 04 | 400-0905 400-0832 | |
| PLACA PRINCIPAL | | 05 | 400-1243 | A |
| PARAFUSO DE TRAVA CA CARÇAÇA | | 06 | 400-1121 | |
| BUJÃO SEXTAVADO M20 x 1,5 | | 07 | 400-0810 | |
| CARÇAÇA SÉRIE LINHA 400W (NOTA 2) | ALUMÍNIO AÇO INOX 316 | 08 | 400-1205 400-1206 | |
| PARAFUSO DE FIXAÇÃO DA PLAQUETA | | 09 | 204-0116 | |
| PLACA DO RÁDIO | | 10 | 400-1211 | |
| PARAFUSO DE FIXAÇÃO DA PLACA DO RADIO | | 11 | 400-1212 | |
| PARAFUSO DE TRAVA DA TAMPA | | 12 | 204-0120 | |
| MÓDULO DE BATERIAS | | 13 | 400-1209 | |
| PARAFUSO DE FIXAÇÃO DO MÓDULO DE BATERIAS | | 14 | 400-1210 | |

| LISTA DE SOBRESSALENTES PARA O REPETIDOR | | | | |
|--|--|---------|----------------------|-------------------|
| DESCRIÇÃO DAS PARTES | | POSIÇÃO | CÓDIGO | CATEGORIA (NOTA1) |
| TAMPA SEM VISOR | | 15 | 400-1208 | |
| PARAFUSO DE ATERRAMENTO EXTERNO | CARÇAÇA EM AÇO INOX 316 CARÇAÇA EM ALUMÍNIO | 16 | 400-0826 400-0904 | |
| ANTENA WIRELESS | | 17 | 400-1214 | |
| ANEL O'RING 2131 BUNA-N | | 18 | 204-0113 | |
| BASE DO INVOLUCRO | | 19 | 400-1244 | |
| SUPORTE | AÇO CARBONO PARA TUBO DE 2" AÇO INOX 316 | | 214-0801 214-0802 | |

| NOTAS |
|---|
| 1 - Na categoria "A" recomenda-se manter em estoque um conjunto para cada 25 peças instaladas e na categoria "B" um conjunto para cada 50 peças instaladas. |
| 2 - Inclui parafusos (trava das tampas e aterramento) e plaqueta de identificação sem certificação. |
| 3 - Os anéis são empacotados com 12 unidades. |

Retorno de Material

Caso seja necessário retornar o repetidor e/ou configurador para a **SMAR**, basta contactar a empresa **SRS Comércio e Revisão de Equipamentos Eletrônicos Ltda.**, autorizada exclusiva da Smar, informando o número de série do equipamento. O endereço para envio, assim como os dados para emissão de Nota Fiscal, encontra-se no Termo de Garantia que pode ser obtido no site da Smar, neste endereço: <http://www.smar.com/brasil/suporte.asp>

Para maior facilidade na análise e solução do problema, o material enviado deve incluir, em anexo, o Formulário de Solicitação de Revisão (FSR), devidamente preenchido, descrevendo detalhes sobre a falha observada no campo e sob quais circunstâncias. Outros dados, como local de instalação, tipo de medida efetuada e condições do processo, são importantes para uma avaliação mais rápida. O FSR encontra-se disponível no Apêndice A.

Retornos ou revisões em equipamentos fora da garantia devem ser acompanhados de uma ordem de pedido de compra ou solicitação de orçamento.

| ATENÇÃO |
|--|
| O equipamento deve ter seu Módulo de Baterias desconectado antes de ser enviado, por questões de segurança e normas de envio. Para isso, primeiramente desligue-o por meio da chave frontal (figura 1.7).e desconecte o Módulo de Baterias da placa do rádio, localizados na parte posterior do equipamento. |

Seção 4

CARACTERÍSTICAS TÉCNICAS

| ESPECIFICAÇÕES FUNCIONAIS | |
|---------------------------------|--|
| Módulo de Baterias | O módulo é composto de 2 baterias primárias de Lítio (Li-SOCl ₂) de 3,6 V, totalizando 7,2 V. Duração Burst Mode a 8 segundos, @25°C, rede com pelo menos três equipamentos vizinhos: 6 anos. OBS: O Módulo de Baterias utilizado nos transmissores deve ser fornecido exclusivamente pela Smar (PACK DE BATERIA – Cód. 400-1209). |
| Display | Display em cristal líquido, com 4½ dígitos numéricos, 5 dígitos alfanuméricos e ícones de função e status; |
| Protocolo de Comunicação | Protocolo HART Versão 7, com o conjunto de comandos do RP400 WirelessHART® . A revisão específica do repetidor HART deve ser gerenciada de acordo com o RP400 WirelessHART® . HART® é uma marca registrada da HART Communication Foundation. |
| Sinal de Saída | Saída digital via rádio frequência 2.4 GHz, de acordo HCF_SPEC-65 Rev. 1.0 |
| Tipo de Medição | Tensão do Módulo de Baterias. |
| Configuração | Remotamente com programador externo via rede <i>WirelessHART</i> . Localmente via programador com fio na porta de manutenção. |
| Limites de Temperatura | -40 °C a 85 °C |
| Certificação | ANATEL (Agência Nacional de Telecomunicações) |

| ESPECIFICAÇÕES FÍSICAS | |
|----------------------------------|--|
| Montagem | Em Aço Carbono SAE 1020 com pintura poliéster eletrostática ou Aço Inox 316 Acessórios (parafusos, porcas, arruelas e grampos-U) em Aço Carbono ou Aço Inox 316 |
| Carcaça | Alumínio e aço inox |
| Circuito Eletrônico | Antena 2.4GHz omnidirecional Cabo coaxial para conexão da antena com a placa do rádio Módulo de baterias com 2 unidades Tipo 'C' |
| Plaqueta de Identificação | Plaqueta em Aço Inox 316 com rótulo em plástico especial |

| ESPECIFICAÇÕES DA PROTEÇÃO DE OPERAÇÃO | |
|--|--|
| Contador de Operação | Contagem de operações de mudança na configuração |
| Proteção da Configuração | Proteção de escrita via hardware e software |
| Certificação | Segurança intrínseca (pendente) e à prova de tempo |

| ESPECIFICAÇÕES DA INTERFACE HOMEM MÁQUINA | | | |
|---|------|-------|--|
| | ITEM | ÍCONE | DEFINIÇÃO |
| Indicação do Estado no Display | 1 | PV | Indicação da variável primária |
| | 2 | ↑ | Piscando quando o repetidor estiver buscando rede <i>wireless</i> |
| | 3 | ↕ | Piscando quando o repetidor estiver se conectando à rede <i>wireless</i> |
| | 4 | MD | Repetidor operacional na rede <i>wireless</i> |
| | 5 | ↓ | Falha ao conectar à rede <i>wireless</i> |
| | 6 | ACK | Repetidor em modo <i>burst</i> |
| | 7 | F(t) | Acende quando enviar comando em modo <i>burst</i> |
| | 8 | SP | Acende quando um evento é enviado pelo equipamento. |

Código de Pedido

| MODELO | REPETIDOR DE REDE WIRELESSHART | |
|-------------|--|---|
| RP400 | COD. | Suporte de montagem |
| | 0 | Sem suporte |
| | 1 | Suporte em aço carbono |
| | 2 | Suporte em aço inox |
| | COD. | Material da carcaça |
| | A | Alumínio (default) (IP/TYPE) |
| | I | Aço Inox 316 – CF8M (ASTM – A351) (IP/TYPE) |
| | COD. | Pintura |
| | 0 | Cinza Munsell N 6.5 Poliéster (Default) |
| | 8 | Sem Pintura (1) |
| | COD. | Tipo de Certificação (2) |
| | I | Segurança Intrínseca |
| | N | Sem Certificação |
| | COD. | Orgão Certificador (2) |
| | 0 | Sem Orgão Certificador |
| 5 | CEPEL (pendente para segurança intrínseca) | |
| COD. | Plaqueta de Tag (3) | |
| 0 | Com TAG, quando especificado | |
| 1 | Em Branco | |
| 2 | Especificação do Usuário | |

| | | | | | | | | | |
|-------|---|----------------------|---|----------------------|---|----------------------|---|----------------------|---|
| RP400 | - | <input type="text"/> | - | <input type="text"/> | - | <input type="text"/> | - | <input type="text"/> | * |
|-------|---|----------------------|---|----------------------|---|----------------------|---|----------------------|---|

*Deixe em branco caso não haja opções especiais.

NOTAS

- (1) Não disponível para carcaça em alumínio.
- (2) Para áreas classificadas.
- (3) Plaqueta em forma retangular em Aço Inox 316.

Opções Especiais

| | | |
|------------------------------------|----|-----------------|
| Certificação para telecomunicações | W1 | ANATEL - Brasil |
|------------------------------------|----|-----------------|

Apêndice A

| | | | |
|---|--|---|------|
|  | FSR – Formulário de Solicitação de Revisão Repetidor WirelessHART | Proposta No.: (1) | |
| Empresa: | Unidade: | Nota Fiscal de Remessa: | |
| CONTATO COMERCIAL | | CONTATO TÉCNICO | |
| Nome Completo: | Nome Completo: | | |
| Cargo: | Cargo: | | |
| Fone: Ramal: | Fone: Ramal: | | |
| Fax: | Fax: | | |
| E-mail: | E-mail: | | |
| DADOS DO EQUIPAMENTO | | | |
| Modelo: RP400WH | Núm. Série: | TAG: | |
| Versão do Firmware: | | | |
| INFORMAÇÕES DO PROCESSO | | | |
| Tipo de Aplicação: | | | |
| Temperatura Ambiente (°C) | | Temperatura de Trabalho (°C) | |
| Mín.: | Max: | Mín.: | Max: |
| Tempo de Operação: | | Data da Falha: | |
| DESCRIÇÃO DA FALHA (Por favor, descreva o comportamento observado, se é repetitivo, como se reproduz, etc. Quanto mais informações melhor) | | | |
| Equipamento detectou a falha? Sim () Não () | | Mensagem mostrada no display: | |
| | | | |
| INFORMAÇÃO DE REPARO | | | |
| Autoriza a atualização do firmware? Sim () Não () | | Plaqueta de certificação: Será mantida a certificação? Sim () Não () | |
| Configuração da placa principal: () Configuração original da fábrica () Configuração default () Configuração especial (deve ser informada pelo cliente. Por favor utilize o campo abaixo). | | | |
| | | | |
| OBSERVAÇÕES | | | |
| | | | |
| DADOS DO EMITENTE | | | |
| Emitente: | Cargo: | Setor: | |
| Telefone: | Ramal: | E-mail: | |
| Data: | Assinatura: | | |
| Verifique os dados para emissão de Nota Fiscal no Termo de Garantia disponível em: http://www.smar.com/brasil/suporte.asp | | | |
| NOTA | | | |
| (1) Esse campo deve ser preenchido pela Smar. | | | |

DATASHEET DE SEGURANÇA DA BATERIA

Seção 1 – Identificação

Fabricante: Tadiran

Modelo: TL-5920

Endereço (Escritório - EUA): 2001 Marcus Avenue, Suite 125E, Lake Success, NY 11040

Telefone de Emergência: 1-800-424-9300

Telefone de Informação: 1-516-621-4980

Seção 2 – Composição

| Ingrediente | % |
|--|------------|
| Lithium Metal (Li) | <5% |
| Thionyl Chloride (SOCl ₂) | <47% |
| Carbon (C) | <6% |
| Aluminum Chloride (AlCl ₃) | <5% |
| Lithium Chloride (LiCl) | <2% |
| Vidro | <1% |
| PVC | <1% |
| PTFE | <1% |
| Aço, níquel e componentes inerentes | balanceado |

Seção 3 – Identificação de Perigo

As baterias aqui descritas são seladas hermeticamente, não sendo perigosas quando utilizadas de acordo com as recomendações do fabricante.

As baterias não devem ser expostas a curto-circuito, recarregadas, furadas, incineradas, esmagadas, imersas em água, forçadas a descarregar ou colocadas em temperaturas além da faixa especificada para a mesma. Nestes casos existe risco de fogo e explosão.

Seção 4 – Primeiros Socorros

Em caso de ruptura, explosão, ou vazamento, retire o pessoal da área contaminada e ventile a mesma para liberar fumaça, gases corrosivos e odor. Procure imediatamente por socorro médico. Olhos – lave com bastante água por pelo menos 15 minutos (remova lentes de contato se possível) e então procure um médico.

Pele – remova a roupa contaminada e lave a pele afetada com bastante água por 15 minutos e então procure um médico.

Inalação – procure uma área com ar fresco, descanse, utilize respiração artificial, se necessário, e então procure um médico.

Ingestão – lave a boca, NÃO induza vômito, beba água em grande quantidade, e então procure um médico.

Seção 5 – Combate a Incêndio

Se as baterias estiverem diretamente envolvidas em incêndio NÃO UTILIZE: ÁGUA, AREIA, CO₂ e EXTINTORES DE PÓ QUÍMICO SECO.

Se as baterias estiverem em um local adjacente ao incêndio, o mesmo pode ser combatido de acordo com o material combustível (papel ou plástico, por exemplo). Neste caso, o uso de grande quantidade de água **fria** seria um efetivo meio de combate.

Para o combate ao incêndio utilize roupas de proteção e equipamento que previnam contato com a solução da bateria. O fogo deve ser combatido por uma distância segura e após evacuação da área.

As baterias podem explodir quando expostas a: calor excessivo (acima de 150°C), recarregadas, descarregadas abaixo de 0V, furadas e esmagadas. Cloreto de Hidrogênio (HCl) e Dióxido de Enxofre (SO₂) podem ser formados durante a decomposição térmica do Cl₂.

Seção 6 – Vazamento

O material contido nas baterias vazará apenas se exposto a condições abusivas.

Na ocasião de vazamento: contenha o vazamento se estiver usando roupa de proteção e ventile bem a área. Cubra com Carbonato de Sódio (Na₂CO₃) e mantenha distante de água, chuva ou neve. Coloque em recipiente seguro e despeje em lixo próprio, de acordo com as normas regulatórias locais.

Seção 7 – Manuseio e Armazenamento

Nunca tente desmontar ou modificar as baterias, pois poderá resultar em acidente.

MANUSEIO – não curte-circuite os terminais, ou exponha a temperaturas além dos limites da bateria, sobrecarregue, force descarregamento ou atire ao fogo. Não fure, esmague ou mergulhe em água.

ARMAZENAMENTO – preferencialmente em ambiente abaixo de 30°C, seco e ventilado, sujeitos a menor variação de temperatura.

Não armazene próximo a equipamentos que esquentem ou exponha diretamente à luz solar por longos períodos. Temperaturas elevadas podem encurtar o tempo de vida útil das baterias e piorar seu desempenho.

Não armazene as baterias em locais úmidos por longos períodos.

As baterias não devem ser recarregadas. Altas pressões podem ocasionar deformidades e liberação de elementos químicos da bateria.

Informações Ecológicas: Quando utilizadas ou descartadas corretamente as baterias não oferecem perigo ao meio ambiente. As baterias não contêm mercúrio, cádmio ou chumbo. Não deixe os componentes internos expostos ao ambiente marinho.

Descarte: De forma alguma incinere as baterias. Descarte-as de acordo com as normas locais.

Transporte: Baterias são consideradas “Bens Perigosos” quando transportadas dentro ou fora de equipamentos.

Para informações adicionais, consulte o site do fabricante:
<http://www.tadiranbat.com/index.php/shipping-and-information>