

# WHITE & BROWN

## MF 70 - Madrid

Four électrique

Electric oven

Horno eléctrico

Forno elettrico



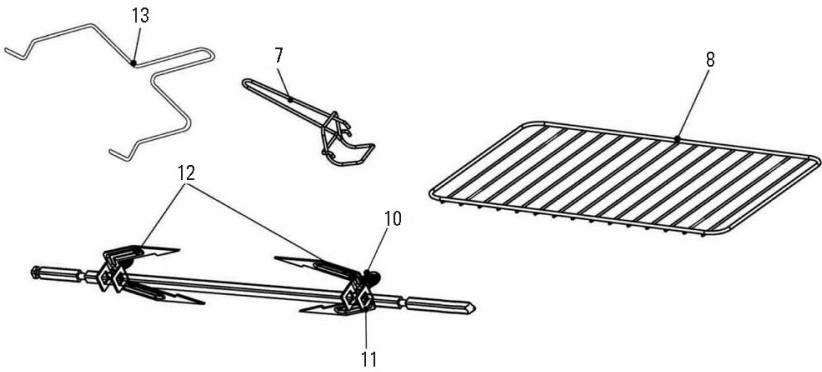
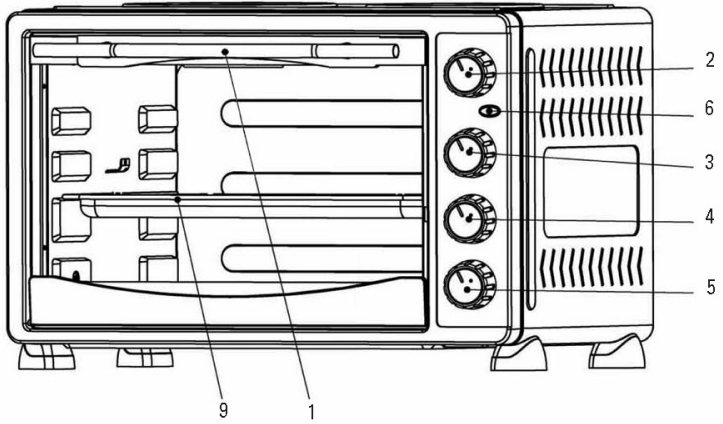
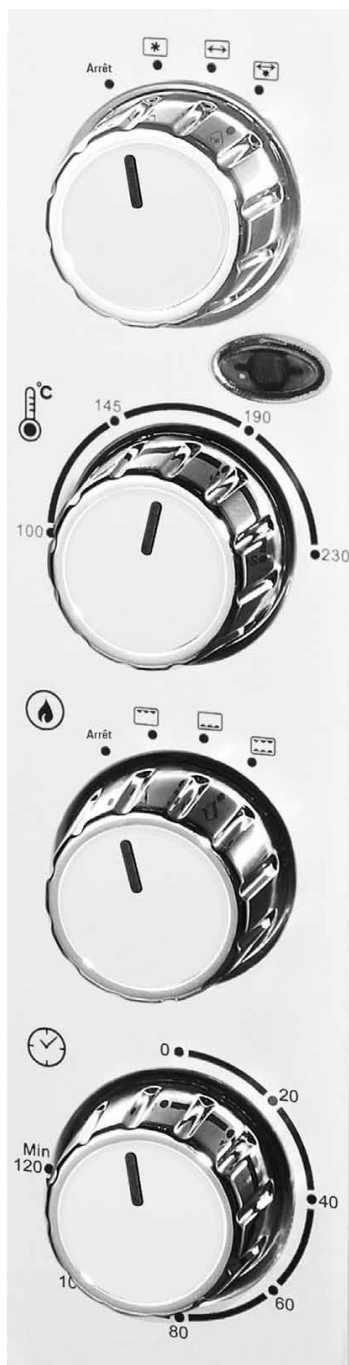

Fig. 1



Four électrique  
MF-70 MADRID



## Cher Client,

Nous vous remercions d'avoir choisi d'acheter un appareil ménager de marque White and Brown.

Sa technologie, son design et sa fonctionnalité, s'ajoutant au fait qu'elle répond amplement aux normes de qualité les plus strictes, vous permettront d'en tirer une longue et durable satisfaction.

## Description

A	Commande grill & convection	H	Grille
B	Thermostat	I	Grill
C	Interrupteur élément chauffant	J	Plateau de cuisson
D	Voyant lumineux	K	Poignée grill
E	Minuterie	L	Pic papillon
F	Compartiment	M	Broche grill
G	Poignée porte	N	Vis papillon
		O	Voyant lumineux

- Lire attentivement cette notice d'instructions avant de mettre l'appareil en marche, et la conserver pour la consulter ultérieurement. La non observation et application de ces instructions peuvent entraîner un accident.

- Avant la première utilisation, laver les parties en contact avec les aliments comme indiqué à la section nettoyage.



## Conseils et mesures de sécurité

- Cet appareil peut être utilisé par des personnes dont les capacités physiques, sensorielles ou mentales sont réduites ou des personnes dénuées d'expérience concernant son utilisation, et ce, sous surveillance ou après avoir reçu les instructions pour un maniement sûr de l'appareil et ayant compris les risques possibles.

- Les enfants ne devront pas réaliser le nettoyage ou la maintenance de l'appareil à moins qu'ils soient âgés de plus de 8 ans et sous la supervision d'un adulte.

- Laisser l'appareil hors de portée des enfants âgés de moins de 8 ans.

- Cet appareil n'est pas un jouet. Les enfants doivent être surveillés pour s'assurer qu'ils ne jouent pas avec l'appareil.

- Lorsque l'appareil est en marche, la température des surfaces accessibles peut être élevée.

- Ne pas utiliser l'appareil associé à un programmeur, à une minuterie ou tout autre dispositif connectant automatiquement l'appareil.

- Si la prise du secteur est abîmée, elle doit être remplacée. L'emmener à un Service d'Assistance Technique agréé. Ne pas tenter de procéder aux réparations ou de démonter l'appareil ; cela implique des risques.

- Avant de raccorder l'appareil au secteur, s'assurer que le voltage indiqué sur la plaque signalétique correspond à celui du secteur.

- Raccorder l'appareil à une prise pourvue d'une fiche de terre et supportant au moins 10 ampères.

La fiche de l'appareil doit coïncider avec la base électrique de la prise de courant. Ne jamais modifier la prise de courant. Ne pas utiliser d'adaptateur de prise de courant.

- Ne pas forcer le câble électrique de connexion. - Ne jamais utiliser le câble électrique pour lever, transporter ou débrancher l'appareil.

- Ne pas enrouler le câble électrique de connexion autour de l'appareil.

- Éviter que le câble électrique de connexion ne se coince ou ne s'emmêle.

- Ne pas laisser le câble de connexion entrer en contact avec les surfaces chaudes de l'appareil.

- Vérifier l'état du câble électrique de connexion. Les câbles endommagés ou emmêlés augmentent le risque de choc électrique.

- Ne pas toucher la prise de raccordement avec les mains mouillées.

- Ne pas utiliser l'appareil si son câble électrique ou sa prise sont endommagés.

- Si une des enveloppes protectrices de l'appareil se rompt, débrancher immédiatement l'appareil du secteur pour éviter tout choc électrique.

- Ne pas utiliser l'appareil s'il est tombé, s'il y a des signes visibles de dommages ou en cas de fuite.

- Cet appareil n'est pas adéquat pour un usage à l'extérieur.

- Veiller à maintenir votre espace de travail propre et bien éclairé. Les espaces encombrés et sombres sont propices aux accidents.

- Ne pas placer l'appareil sur des surfaces chaudes, plaques de cuisson, cuisinières à gaz, fours ou similaires.

- L'appareil doit être utilisé et placé sur une surface plane et stable.

- Veiller à éloigner l'appareil de tout matériel combustible, tels que carton, papier, matières textiles, etc.

- AVERTISSEMENT: Afin d'éviter une surchauffe, ne pas couvrir l'appareil.

- Afin d'éviter tout risque d'incendie, ne pas boucher totale ou partiellement l'entrée et la sortie d'air de l'appareil, par des meubles, rideaux, vêtements, etc.

- Ne pas exposer l'appareil aux intempéries.

- Les personnes insensibles à la chaleur doivent éviter d'utiliser cet appareil (puisque celui-ci présente des surfaces chauffantes).

- Éviter de toucher les parties chauffantes de l'appareil, vous pourriez gravement vous brûler.

## Utilisation et précautions :

- Avant chaque utilisation, dérouler complètement le câble d'alimentation de l'appareil.

- Ne pas utiliser l'appareil si son bouton thermostat ne fonctionne pas.

- Ne pas faire bouger l'appareil en cours de fonctionnement

- Débrancher l'appareil du secteur tant qu'il reste hors d'usage et avant toute opération de nettoyage.

- Cet appareil est uniquement destiné à un usage domestique et non professionnel ou industriel.

- Laisser l'appareil hors de la portée des enfants et/ou des personnes handicapées.

- Ne pas garder l'appareil s'il est encore chaud.

- Ne pas ranger l'appareil en position verticale.

- Ne pas ranger l'appareil s'il est encore chaud.

- Ne jamais laisser l'appareil sans surveillance lorsqu'il est branché. Ainsi, vous économiserez de l'énergie et vous aiderez à prolonger la vie de l'appareil.

- Pour éviter tout risque d'incendie à l'intérieur de l'appareil, surveiller l'appareil à tout instant, au moment de réchauffer les aliments dans des récipients en plastique ou en papier. En cas d'émission de fumée, arrêter ou débrancher l'appareil immédiatement en laissant la porte fermée jusqu'à ce que les flammes s'éteignent.

- Garder propre l'intérieur du four pour éviter la carbonisation des restes d'aliments pouvant endommager l'appareil.

- Ne pas utiliser l'appareil sur des animaux domestiques ou tout autre animal.

- Ne pas utiliser l'intérieur du four comme espace de rangement.

- N'utiliser que des ustensiles adaptés aux fours.
- N'utiliser que des ustensiles de cuisine adaptés aux températures élevées.
- Ne poser aucun plateau ni ustensiles lourds sur la porte ouverte.
- AVERTISSEMENT: ne pas utiliser le four si la porte ou l'encliquetage de la porte sont abîmés, leur réparation devra être effectuée par un technicien agréé.
- AVERTISSEMENT: ne pas utiliser l'appareil si le verre est fêlé ou cassé.
- AVERTISSEMENT: Il peut exister quelques condensations d'eau sur les surfaces et les objets placés à proximité de l'appareil.
- Régler le thermostat sur la position minimum. Ceci ne garantit pas l'arrêt complet de l'appareil.
- Toute utilisation inappropriée ou non conforme aux instructions d'utilisation peut engendrer un danger, et annule la garantie et la responsabilité du fabricant.

#### Installation

- Assurez-vous que vous avez retiré tout le matériel d'emballage du produit.
- Ne pas enlever les roues de l'appareil.
- Ne pas couvrir ni obstruer aucune ouverture de l'appareil.
- La fiche doit être d'accès facile pour la débrancher en cas d'urgence.



#### Mode d'emploi

##### Remarques avant utilisation :

- Assurez-vous que vous avez retiré tout le matériel d'emballage du produit.
- Avant d'utiliser l'appareil pour la première fois, il est conseillé de le faire fonctionner sans aliments.
- Avant la première utilisation, laver les parties en contact avec les aliments, selon la description de l'alinéa Nettoyage.
- Certaines parties de l'appareil ont été légèrement graissées, c'est pourquoi, lors du premier branchement, l'appareil peut dégager une légère fumée. En peu de temps, la fumée cessera.
- Pour éliminer l'odeur de neuf de la première mise en fonctionnement, il est recommandé de le faire fonctionner à la puissance maximale pendant 2 heures dans une pièce bien ventilée.

##### Usage :

- Dérouler complètement le câble avant de le brancher.
- Brancher l'appareil au secteur.
- Le voyant lumineux s'allumera.
- Mettre l'appareil en marche en actionnant l'interrupteur de marche/arrêt.
- Le voyant lumineux s'allumera.
- Sélectionner la fonction désirée.
- Tourner le sélecteur de température jusqu'à le situer sur la position de température désirée.
- Une fois le temps de grillage écoulé, l'appareil s'arrêtera automatiquement.

##### Enfourner :

- Placer la grille amovible (H) à la hauteur voulue
- Placer le plateau à cuisson (avec les aliments prêts à être enfournés) (J) sur la grille. Fermer la porte du four.
- Régler la commande minuterie (D) jusqu'au temps de cuisson désiré.
- Régler la commande de sélection pour utiliser la fonction de réchauffement supérieur (E).
- Régler le thermostat (B) jusqu'à la température voulue.
- Une fois le temps de grillage sélectionné écoulé, l'appareil s'arrêtera automatiquement.

##### Rôtir au grill :

- Introduire la grille amovible (H) avec les aliments, sur le plateau de cuisson (J).
- Régler la minuterie (D) jusqu'au temps de cuisson désiré.
- Laisser la porte entrouverte
- Régler la commande de sélection pour utiliser la fonction de réchauffement inférieur.
- Régler la minuterie jusqu'au temps de cuisson désiré.
- Afin de réduire la formation d'acrylamide lors du brunissage, faire en sorte que les aliments n'acquièrent pas les couleurs marron foncé ou noir.
- Une fois le temps de grillage écoulé, l'appareil s'arrêtera automatiquement.

##### Faire griller :

- Régler la commande de température à 250°C
- Tourner la commande de sélection pour utiliser la fonction de réchauffement supérieur et inférieur.
- Placer les aliments que vous souhaitez faire griller sur la grille (H)
- Tourner la minuterie jusqu'à la position voulue. À la fin du cycle de grill, l'appareil émettra un bip.
- Une fois le temps de grillage écoulé, l'appareil s'arrêtera automatiquement.

##### Fonction barbecue :

- AVERTISSEMENT: Portez toujours des gants thermiques pour protéger vos mains. Les pièces métalliques peuvent atteindre des températures élevées lorsque l'appareil est en cours de fonctionnement. Faire attention de ne pas toucher la poignée du grill ni la broche grill.
- Régler le thermostat sur la température maximale.
  - Placer le plateau de cuisson sur le niveau inférieur.
  - Insérer le bout pointu de la broche (M) dans le pic papillon (L), en veillant à ce que les points du pic soient orientés dans le même sens que la tête de points de la broche grill. Le faire glisser jusqu'à l'introduire dans la partie carrée et bien

le fixer à l'aide de la vis papillon (N).

- Placer les aliments que vous souhaitez cuisiner en les piquant directement au centre de la brochette.
- Placer le deuxième pic de l'autre côté de la broche en la fixant à l'aide de la vis papillon.
- Veiller à ce que les aliments soient bien centrés dans la broche.
- Insérer le bout pointu de la broche dans la douille en veillant à ce que le côté carré de la broche soit appuyé sur le support.
- Lorsqu'il sera à point, tourner la commande de sélection pour utiliser la fonction grill.

##### Fonction convection

- Pour activer la fonction convection, il faudra régler la commande de sélection sur la position « Convection » ou bien, sur « Grill et convection ».
- Régler la commande de sélection sur la position de « Convection », si vous souhaitez utiliser uniquement cette fonction.
- Sélectionner la fonction « grill et convection » si vous souhaitez utiliser les deux fonctions simultanément.

##### Lorsque vous avez fini de vous servir de l'appareil :

- Mettre le thermostat sur la position minimum.
- Débrancher l'appareil du secteur.
- Nettoyer l'appareil.



##### Nettoyage

- Débrancher l'appareil du secteur et attendre qu'il refroidisse avant de le nettoyer.
- Nettoyer l'appareil électrique et son cordon d'alimentation à l'aide d'un chiffon humide, puis bien les sécher. NE JAMAIS IMMÉRGER L'APPAREIL NI LE CORDON DANS L'EAU NI AUCUN AUTRE LIQUIDE.
- Nettoyer le dispositif électrique avec un chiffon humide et quelques gouttes de détergent et le laisser sécher.
- Ne pas utiliser de solvants ni de produits à pH acide ou basique tels que l'eau de javel, ni de produits abrasifs pour nettoyer l'appareil.
- Ne pas laisser pénétrer de l'eau ni aucun autre liquide à travers les ouvertures de ventilation afin d'éviter d'endommager les parties intérieures de l'appareil.
- Ne pas immerger l'appareil dans l'eau ou tout autre liquide, ni le passer sous le robinet.
- Les pièces suivantes peuvent être lavées au lave-vaisselle (programme délicat):
  - Grille
  - Plateau de cuisson
  - Grill
  - Pichet (sans les lames)
- Sécher toutes les pièces avant de remonter et de ranger l'appareil.

- Il est recommandé de nettoyer régulièrement l'appareil et de retirer tous les restes d'aliments.
- Si l'appareil n'est pas maintenu en bon état de propreté, sa surface peut se dégrader et affecter de façon inexorable la durée de vie de l'appareil et engendrer des situations de danger.



##### Anomalies et réparation

- En cas de panne, remettre l'appareil à un service d'assistance technique autorisé. Ne pas tenter de procéder aux réparations ou de démonter l'appareil ; cela implique des risques.

Pour les produits de l'Union Européenne et (ou) conformément à la réglementation en vigueur de votre pays d'origine :

##### Écologie et recyclage du produit

- Les matériaux dont l'emballage de cet appareil est constitué intègrent un programme de collecte, de classification et de recyclage. Si vous souhaitez vous en défaire, veuillez utiliser les conteneurs publics appropriés pour chaque type de matériel.
- Le produit ne contient pas de concentrations de substances considérées comme étant nocives pour l'environnement.



Ce symbole signifie que si vous souhaitez vous défaire du produit, une fois que celui-ci n'est plus utilisable, remettez-le, suivant la méthode appropriée, à un gestionnaire de déchets d'équipements électriques et électroniques (DEEE).



Ce symbole indique que la surface peut se chauffer pendant l'usage.

Cet appareil est certifié conforme à la Directive 2006/95/EC de Basse Tension, de même qu'à la Directive 2004/108/EC en matière de Compatibilité Électromagnétique, à la Directive 2011/65/EC relative à la limitation de l'utilisation de certaines substances dangereuses dans les équipements électriques et électroniques et à la Directive 2009/125/EC sur les conditions de conception écologique applicable aux produits en rapport avec l'énergie.

Electric Oven  
MF-70 MADRID



## Dear customer,

Many thanks for choosing to purchase a White and Brown brand product. Thanks to its technology, design and operation and the fact that it exceeds the strictest quality standards, a fully satisfactory use and long product life can be assured.

## Description

A Rotisserie & Convection control knob	H Wire rack
B Thermostat control knob	I Grill rack
C Heating element knob	J Bake tray
D Indicator lamp	K Rotisserie handle
E Timer control knob	L Butterfly skewer
F Housing	M Rotisserie bar (spit)
G Door handle	N Thumbscrews
	O Pilot light

- Read these instructions carefully before switching on the appliance and keep them for future reference. Failure to follow and observe these instructions could lead to an accident.

- Clean all the parts of the product that will be in contact with food, as indicated in the cleaning section, before use.



## Safety advice and warnings

- This appliance can be used by children aged from 8 years and above and persons with reduced physical, sensory or mental capabilities or lack of experience and knowledge if they have been given supervision or instruction concerning use of the appliance in a safe way and understand the hazards involved.

- Cleaning and user maintenance shall not be made by children unless they are older than 8 and supervised.

- Keep the appliance and its cord out of reach of children less than 8 years of age.

- This appliance is not a toy. Children should be supervised to ensure that they do not play with the appliance.

- The temperature of the door and other accessible surfaces may be high when the appliance is in use.

- Do not use the appliance in association with a programmer, timer or other device that automatically switches it on.

- If the connection to the mains has

been damaged, it must be replaced, take the appliance to an authorised technical support service. Do not attempt to disassemble or repair the appliance by yourself in order to avoid a hazard.

- Ensure that the voltage indicated on the rating label matches the mains voltage before plugging in the appliance.

- Connect the appliance to a base with an earth socket withstanding a minimum of 10 amperes.

- The appliance's plug must fit into the mains socket properly. Do not alter the plug. Do not use plug adaptors

- Do not force the power cord. Never use the power cord to lift up, carry or unplug the appliance.

- Do not wrap the power cord around the appliance.

- Do not clip or crease the power cord.

- Do not allow the power cord to hang or to come into contact with the hot surfaces of the appliance.

- Check the state of the power cord. Damaged or tangled cables increase the risk of electric shock.

- Do not touch the plug with wet hands.

- Do not use the appliance if the cable or plug is damaged.

- If any of the appliance casings breaks, immediately disconnect the appliance from the mains to prevent the possibility of an electric shock.

- Do not use the appliance if it has fallen on the floor, if there are visible signs of damage or if it has a leak

- The appliance is not suitable for outdoor use.

- Keep the working area clean and well lit. Cluttered and dark areas invite accidents.

- Do not place the appliance on hot surfaces, such as cooking plates, gas burners, ovens or similar.

- The appliance must be used and placed on a flat, stable surface.

- Keep the appliance away from flammable material such as textiles, cardboard or paper, etc.

- CAUTION: In order to prevent overheating do not cover the appliance.

- Ensure that neither the air access nor exit become either totally or partially covered by drapery, clothing, etc., as this increases the risk of fire.

- Do not use or store the appliance outdoors.

- Do not use the appliance, in the case of persons insensitive to heat (the appliance has heated surfaces).

- Do not touch the heated parts of the appliance, as it may cause serious burns.

## Use and care:

- Fully unroll the appliance's power cable before each use.

- Do not use the appliance if the control knob does not work.

- Do not move the appliance while in use.

- Disconnect the appliance from the mains when not in use and before undertaking any cleaning task.

- This appliance is for household use only, not professional, industrial use.

- This appliance should be stored out of reach of children and/or the disabled.

- Do not store the appliance if it is still hot.

- Do not store the appliance in a vertical position.

- Do not store or transport the appliance if it is still hot.

- Never leave the appliance connected and unattended if it is not in use. This saves energy and prolongs the life of the appliance.

- In order to reduce the risk of fire inside the appliance: on heating food in plastic or paper recipients, watch over the appliance in case of fire. If smoke appears, stop or disconnect the appliance and keep the door closed in order to reduce fumes.

- Keep the inside of the oven clean to avoid the carbonising of left over food, which may damage the appliance.

- Do not use the appliance to dry pets or animals.

- Do not use the inside of the oven for storage purposes.

- Use only utensils appropriate for ovens.

- Use only utensils appropriate to support high temperatures.

- Don't place heavy utensils or trays on the open door.

- CAUTION: if the door or the door catch is damaged the oven must not be used until repaired by a competent technician.

- CAUTION: Do not use the appliance if the glass is cracked or broken.

- CAUTION: Water condensation may appear on the surfaces and objects around this appliance.

- Turn the thermostat control to the minimum setting. This does not mean that the appliance is switched off permanently.

- Any misuse or failure to follow the instructions for use renders the guarantee and the manufacturer's liability null and void.

## Installation

- Be sure to remove all packaging material from inside the appliance.

- Do not remove the support feet of the appliance.

- Do not cover or obstruct any of the openings of the appliance.

- The plug must be easily accessible so it can be disconnected in an emergency.



## Instructions for use

### Before use:

- Make sure that all the product's packaging has been removed.
- Before using this product for the first time, it is advisable to test it without food.
- Before using the product for the first time, clean the parts that will come into contact with food in the manner described in the cleaning section.
- Some parts of the appliance have been lightly greased. Consequently, the first time the appliance is used a light smoke may be detected. After a short time, this smoke will disappear.
- To eliminate the smell given off by the appliance when used for the first time, it is recommended to have it on at full power for 2 hours in a well-ventilated room.

### Use:

- Unroll the cable completely before plugging it in.
- Connect the appliance to the mains.
- The pilot light comes on.
- Turn the appliance on, by using the selection knob.
- The pilot light comes on.
- Select the appliance function desired.
- Turn the thermostat control to the desired temperature position.
- After the selected time, the appliance will switch off automatically.

### How to Bake:

- Place the removable rack (H) into the desired position
- Place the back tray (W) with the prepared food ready to be baked (J) on to the wire rack. Shut the oven door .
- Turn the oven timer dial (D) to the desired cooking time.
- Turn the control knob to use Top heating (E)
- Turn the thermostat knob (B) to the desired temperature.
- After the selected time, the appliance will switch off automatically.

### How to broil:

- Insert the removable wire rack (H) with food on the all-purpose bake tray (J)
- Turn the timer dial (D) to the desired cooking timer.
- Keep the door half open
- Turn the control knob to use Bottom heating.
- Turn the thermostat dial to the desired broiling time.
- In order to minimize the generation of acrilamide during the cooking process, avoid to reach dark brown colours on the foodstuffs.
- After the selected time, the appliance will switch off automatically.

### How to roast:

- Set the temperature control to 250°C
- Turn the control knob to use the Top & bottom heating
- Place the food to be roasted on the wire rack (H)
- Turn the timer control to the desired position. Bell will ring to signal the end of the roast cycle.
- After the selected time, the appliance will switch off automatically.

### Rotisserie function:

CAUTION: Always use oven gloves to protect your hands. The metallic parts can become very hot during use. Take care when touching the rotisserie handle and the rotisserie spit.

- Set the thermostat control to the maximum temperature.
- Place the bake tray on the lower position.
- Insert the pointed end of spit (M) through butterfly skewer (L), making sure the points of skewer face in the same direction as pointed end of the spit. Slide towards square of the spit and secure with thumbscrew (N).
- Place the food to be cooked on the spit by running the spit directly through the center of the food.
- Place the second skewer into the other end of the spit and secure skewer with the thumbscrew.
- Check the food is centred on the spit.
- Insert the point end of the spit into the drive socket. Make sure the square end of the spit rests on the spit support.
- When complete, turn the control knob to use top heating with rotisserie function,

### Convection function:

- The convection function can be effected when you turn the " Rotisserie & convection control knob" to the convection or the rotisserie & convection selector.
- Set the Rotisserie & Convection control knob to the convection selector if you need convection only.
- Set the " Rotisserie & convection control knob" to the Rotisserie & convection selector , if you need rotisserie function at the same time.

### Once you have finished using the appliance:

- Select the minimum position using the thermostat control knob
- Unplug the appliance from the mains.
- Clean the appliance.



## Cleaning

- Disconnect the appliance from the mains and allow it to cool before undertaking any cleaning task.
- Clean the electrical equipment and the mains connection with a damp cloth and dry. DO NOT IMMERSER IN WATER OR ANY OTHER LIQUID.
- Clean the equipment with a damp cloth with a few drops of washing-up liquid and then dry.
- Do not use solvents, or products with an acid or base pH such as bleach, or abrasive products, for cleaning the appliance.
- Do not let water or any other liquid get into the air vents to avoid damage to the inner parts of the appliance
- Never submerge the appliance in water or any other liquid or place it under running water.
- The following pieces may be washed in a dishwasher (using a soft cleaning program):
  - Wire rack
  - Bake tray
  - Grill rack
  - Jug (without its blades).
- Then dry all parts before its assembly and storage.

- It is advisable to clean the appliance regularly and remove any food remains.
- If the appliance is not in good condition of cleanliness, its surface may degrade and inexorably affect the duration of the appliance's useful life and could become unsafe to use.



## Anomalies and repair

- Take the appliance to an authorised technical support service if product is damaged or other problems arise. Do not attempt to disassemble or repair the appliance yourself as this may be dangerous.

For EU product versions and/or in case that it is requested in your country:

## Ecology and recyclability of the product

- The materials of which the packaging of this appliance consists are included in a collection, classification and recycling system. Should you wish to dispose of them, use the appropriate public recycling bins for each type of material.
- The product does not contain concentrations of substances that could be considered harmful to the environment.



- This symbol means that in case you wish to dispose of the product once its working life has ended, take it to an authorised waste agent for the selective collection of Waste from Electric and Electronic Equipment (WEEE).



- This symbol means that surface could to get hot during the use.

This appliance complies with Directive 2006/95/EC on Low Voltage, Directive 2004/108/EC on Electromagnetic Compatibility and Directive 2011/65/EU on the restrictions of the use of certain hazardous substances in electrical and electronic equipment.



HORNO Eléctrico  
MF-70 MADRID



#### Distinguido cliente:

Le agradecemos que se haya decidido por la compra de un producto de la marca White and Brown. Su tecnología, diseño y funcionalidad, junto con el hecho de superar las más estrictas normas de calidad le comportarán total satisfacción durante mucho tiempo.

#### Descripción

A Selector asador & convección	H Rejilla
B Termostato	I Parrilla
C Interruptor elemento calefactor	J Bandeja de horneado
D Indicador luminoso	K Mango asador
E Temporizador	L Pincho de mariposa
F Alojamiento	M Barra asador (espetón)
G Asa puertera	N Tornillo mariposa
	O Piloto luminoso

- Leer atentamente este folleto de instrucciones antes de poner el aparato en marcha y guardarlo para posteriores consultas. La no observación y cumplimiento de estas instrucciones pueden comportar como resultado un accidente.
- Antes del primer uso, limpiar todas las partes del producto que puedan estar en contacto con alimentos, procediendo tal como se indica en el apartado de limpieza.



## Consejos y advertencias de seguridad

- Este aparato puede ser utilizado por personas con capacidades físicas, sensoriales o mentales reducidas, o personas con falta de experiencia en el manejo del mismo, siempre que actúen bajo vigilancia o habiendo recibido instrucciones sobre el manejo seguro del aparato y entiendan los posibles riesgos.
- Los niños no deben realizar operaciones de limpieza o mantenimiento del aparato a menos que sean mayores de 8 años y tengan la supervisión de un adulto.
- Mantener el aparato y el cable fuera del alcance de los niños menores de 8 años.
- Este aparato no es un juguete. Los niños deben estar bajo vigilancia para asegurar que no jueguen con el aparato.
- La temperatura de las superficies ac-

cesibles puede ser elevada cuando el aparato está en funcionamiento.

- No usar el aparato asociado a un programador, temporizador u otro dispositivo que conecte el aparato automáticamente.
- Si la conexión a la corriente está dañada, debe sustituirse. Llevar el aparato a un Servicio de Asistencia Técnica autorizado. No intente desmontarlo o repararlo ya que puede existir peligro.

- Antes de conectar el aparato a la red, verificar que el voltaje indicado en la placa de características coincide con el voltaje de red.
- Conectar el aparato a una base de toma de corriente provista de toma de tierra y que soporte como mínimo 10 amperios.
- La clavija del aparato debe coincidir con la base eléctrica de la toma de corriente. Nunca modificar la clavija. No usar adaptadores de clavija.
- No forzar el cable eléctrico de conexión. Nunca usar el cable eléctrico para levantar, transportar o desenchufar el aparato.
- No enrollar el cable eléctrico de conexión alrededor del aparato.
- No dejar que el cable eléctrico de conexión quede atrapado o arrugado.
- No dejar que el cable eléctrico quede en contacto con las superficies calientes del aparato.
- Verificar el estado del cable eléctrico de conexión. Los cables dañados o enredados aumentan el riesgo de choque eléctrico.
- No tocar la clavija de conexión con las manos mojadas.
- No utilizar el aparato con el cable eléctrico o la clavija dañados.
- Si alguna de las envolventes del aparato se rompe, desconectar inmediatamente el aparato de la red para evitar la posibilidad de sufrir un choque eléctrico.
- No utilizar el aparato si ha caído, si hay señales visibles de daños, o si existe fuga.
- Este aparato no es apto para su uso en el exterior.
- Mantener el área de trabajo limpia y bien iluminada. Las áreas desordenadas y oscuras son propensas a que ocurran accidentes.
- No colocar el aparato sobre superficies calientes tales como placas de cocción, quemadores de gas, hornos o similares.
- El aparato debe utilizarse y colocarse sobre una superficie plana y estable.
- Situar el aparato lejos de material combustible, tales como materiales textiles, cartón, papel, etc.
- ADVERTENCIA: A fin de evitar un sobrecalentamiento, no cubrir el aparato.
- Evitar que tanto la entrada como la salida de aire queden total o parcialmente tapadas por muebles, cortinajes, ropas, etc., existirá riesgo de incendio.
- No utilizar ni guardar el aparato a la intemperie.
- No usar el aparato, en el caso de personas insensibles al calor (ya que el aparato tiene superficies calefactadas).
- No tocar las partes calefactadas del aparato, ya que puede provocar graves quemaduras.

#### Utilización y cuidados:

- Antes de cada uso, desenrollar completamente el cable de alimentación del aparato.
- No usar el aparato si su botón termostato no funciona.
- No mover el aparato mientras está en uso.
- Desenchufar el aparato de la red cuando no se use y antes de realizar cualquier operación de limpieza.
- Este aparato está pensado únicamente para un uso doméstico, no para uso profesional o industrial.
- Guardar este aparato fuera del alcance de los niños y/o personas discapacitadas.
- No guardar el aparato si todavía está caliente.
- No guardar el aparato en posición vertical.
- No guardar el aparato si todavía está caliente.
- No dejar nunca el aparato conectado y sin vigilancia. Además ahorrará energía y prolongará la vida del aparato.
- Con tal de reducir el riesgo de incendios en el interior del aparato, vigilar en todo momento el aparato al calentar alimentos en recipientes de plástico o papel. Si detecta presencia de humo, parar o desconectar el aparato inmediatamente y dejar la puerta cerrada hasta que se apaguen las llamas.
- Mantener limpio el interior del horno con tal de evitar que se carbonicen restos de alimentos y ocasionar daños al aparato.
- No utilizar el aparato con mascotas o animales.
- No utilizar el interior del horno para almacenar objetos.
- Usar solamente utensilios apropiados para horno.



- Utilizar solamente utensilios apropiados para soportar altas temperaturas.
- No dejar bandejas o utensilios pesados sobre la puerta abierta.
- ADVERTENCIA: si la puerta o el enganche de la puerta están dañados no debe utilizarse el horno hasta que lo haya reparado un técnico homologado.
- ADVERTENCIA: No utilizar el aparato con el cristal agrietado o roto.
- ADVERTENCIA: Pueden provocarse condensaciones de agua en las superficies y objetos situados en las inmediaciones del aparato.
- Colocar el mando termostato a la posición de mínimo. Esto no garantiza la desconexión permanente del aparato.
- Toda utilización inadecuada, o en desacuerdo con las instrucciones de uso, puede comportar peligro, anulando la garantía y la responsabilidad del fabricante.

#### Instalación

- Asegúrese de que ha retirado todo el material de embalaje del producto.
- No retirar las ruedas del aparato.
- No cubrir u obstruir ninguna de las aberturas del aparato.
- La clavija debe ser fácilmente accesible para poder desconectarla en caso de emergencia.



#### Modo de empleo

##### Notas previas al uso:

- Asegúrese de que ha retirado todo el material de embalaje del producto.
- Antes de usar el producto por primera vez, es aconsejable utilizarlo sin alimentos.
- Antes de usar el producto por primera vez, limpie las partes en contacto con alimentos tal como se describe en el apartado de Limpieza.
- Algunas partes del aparato han sido ligeramente engrasadas. En consecuencia al poner en marcha el aparato por primera vez puede desprender un ligero humo. Al cabo de poco tiempo este humo cesará.
- Para eliminar el olor que desprende el aparato al utilizarlo por primera vez, se recomienda tenerlo en marcha a máxima potencia durante 2 horas en una habitación bien ventilada.

##### Uso:

- Desenrollar completamente el cable antes de enchufar.
- Enchufar el aparato a la red eléctrica.
- El piloto luminoso se encenderá.
- Poner en marcha el aparato, utilizando el interruptor de marcha/paro.
- El piloto luminoso se encenderá.
- Seleccionar la función deseada.
- Girar el mando termostato hasta situarlo en la posición que corresponda a la temperatura deseada.
- Transcurrido el tiempo de tostado seleccionado el aparato se parará automáticamente.

##### Hornear:

- Situar la rejilla extraíble (H) en la posición deseada
- Colocar la bandeja trasera (con los alimentos preparados para ser horneados) (J) en la rejilla. Cerrar la puerta del horno.
- Girar el mando temporizador (D) hasta alcanzar el tiempo de cocción deseado.
- Girar el mando selector para utilizar la función de calentamiento superior (E).
- Girar el termostato (B) hasta alcanzar la temperatura deseada.
- Transcurrido el tiempo de tostado seleccionado el aparato se parará automáticamente.

##### Asar a la parrilla:

- Insertar la rejilla extraíble (H) con los alimentos sobre la bandeja de horneado (J).
- Girar el temporizador (D) hasta alcanzar el tiempo de cocción deseado.
- Dejar la puerta medio abierta.
- Girar el mando selector para utilizar la función de calentamiento inferior.
- Girar el termostato hasta alcanzar el tiempo de asado deseado.
- Para minimizar la generación de acrilamida durante el proceso de cocción, no dejar que los alimentos adquieran colores marrón oscuro.
- Transcurrido el tiempo de tostado seleccionado el aparato se parará automáticamente.

##### Tostar:

- Situar el selector de temperatura a 250°C
- Girar el mando selector para utilizar la función de calentamiento superior e inferior.
- Situar los alimentos que desee tostar en la rejilla (H)
- Girar el temporizador hasta la posición deseada. Al finalizar el ciclo de tostado el aparato emitirá un pitido.
- Transcurrido el tiempo de tostado seleccionado el aparato se parará automáticamente.

##### Función asador:

- ADVERTENCIA: Utilizar siempre manoplas para protegerse las manos. Las piezas metálicas pueden alcanzar altas temperaturas mientras el aparato está en uso. Tener cuidado al tocar el mango del asador y el espetón.
- Situar el termostato a la máxima temperatura.
  - Situar la bandeja de horneado en la posición inferior.
  - Insertar el extremo puntiagudo del espetón (M) en el pincho de mariposa (L), asegurándose de que los puntos del pincho miran en la misma dirección que la

- fecha de puntos del espetón. Deslizar hasta introducirlo hasta la parte cuadrada y fijarlo bien con el tornillo mariposa (N).
- Situar los alimentos que desee cocer en el espetón atravesándolos directamente por el centro.
- Colocar el segundo pincho en el otro extremo del espetón y asegurar el espetón con el tornillo mariposa.
- Comprobar que los alimentos están bien centrados en el espetón.
- Insertar el extremo puntiagudo del espetón en el casquillo asegurándose de que el extremo cuadrado del espetón queda apoyado en el soporte.
- Cuando esté a punto, girar el mando selector para utilizar la función asador.

##### Función convección:

- Para activar la función convección debe situarse el mando selector en la posición de "Convección" o bien "Asador y convección".
- Situar el mando selector en la posición de "convección" si solamente desea utilizar esta función.
- Seleccionar la función "asador y convección" si desea utilizar ambas funciones al mismo tiempo.

##### Una vez finalizado el uso del aparato:

- Seleccionar la posición mínima accionando el mando termostato.
- Desenchufar el aparato de la red eléctrica.
- Limpiar el aparato.



##### Limpieza

- Desenchufar el aparato de la red y dejarlo enfriar antes de iniciar cualquier operación de limpieza.
- Limpiar el conjunto eléctrico y el conector de red con un paño húmedo y secarlo después. NO SUMERGIRLOS NUNCA EN AGUA O CUALQUIER OTRO LÍQUIDO.
- Limpiar el aparato con un paño húmedo impregnado con unas gotas de detergente y secarlo después.
- No utilizar disolventes, ni productos con un factor pH ácido o básico como la lejía, ni productos abrasivos, para la limpieza del aparato.
- No deje entrar agua u otro líquido por las aberturas de ventilación para evitar daños en las partes operativas interiores del aparato.
- No sumergir el aparato en agua u otro líquido, ni ponerlo bajo el grifo.
- Las siguientes piezas son aptas para su limpieza en el lavavajillas (usando un programa suave de lavado):
 

- Rejilla	- Bandeja de horneado
- Parrilla	- Jarra (sin las cuchillas)

- Secar todas las piezas antes de montar y guardar el aparato.

- Se recomienda limpiar el aparato regularmente y retirar todos los restos de alimentos.
- Si el aparato no se mantiene en buen estado de limpieza, su superficie puede degradarse y afectar de forma inexcusable la duración de la vida del aparato y conducir a una situación peligrosa.



##### Anomalías y reparación

- En caso de avería llevar el aparato a un Servicio de Asistencia Técnica autorizado. No intente desmontarlo o repararlo ya que puede existir peligro.

Para productos de la Unión Europea y/o en caso de que así lo exija la normativa en su país de origen:

##### Ecología y reciclabilidad del producto

- Los materiales que constituyen el envase de este aparato, están integrados en un sistema de recogida, clasificación y reciclado de los mismos. Si desea deshacerse de ellos, puede utilizar los contenedores públicos apropiados para cada tipo de material.
- El producto está exento de concentraciones de sustancias que se puedan considerar dañinas para el medio ambiente.



- Este símbolo significa que si desea deshacerse del producto, una vez transcurrida la vida del mismo, debe depositarlo por los medios adecuados a manos de un gestor de residuos autorizado para la recogida selectiva de Residuos de Aparatos Eléctricos y Electrónicos (RAEE).



- Este símbolo indica que la superficie puede calentarse durante el uso.

Este aparato cumple con la Directiva 2006/95/EC de Baja Tensión, la Directiva 2004/108/EC de Compatibilidad Electromagnética y la Directiva 2011/65/EU sobre las restricciones en el uso de ciertas sustancias peligrosas en aparatos eléctricos y electrónicos.

FORNO Eléctrico  
MF-70 MADRID



#### Caro cliente:

Obrigado por ter adquirido um electrodoméstico da marca White and Brown. A sua tecnologia, design e funcionalidade, aliados às mais rigorosas normas de qualidade, garantir-lhe-ão uma total satisfação durante muito tempo.

#### Descrição

A	Selector de assar e convecção	H	Grelha
B	Termóstato	I	Grelhador
C	Interruptor elemento aquecimento	J	Bandeja de assar
D	Indicador luminoso	K	Punho assador
E	Temporizador	L	Ponta aguda de aletas
F	Alojamento	M	Barra assador (apeto)
G	Asa porta	N	Parafuso de aletas
		O	Luz-piloto

- Ler atentamente este manual de instruções antes de ligar o aparelho e guardá-lo para consultas futuras. A não observação e cumprimento destas instruções podem resultar num acidente.

- Antes da primeira utilização, limpar todas as partes do aparelho que possam estar em contacto com os alimentos, procedendo como se indica no capítulo de limpeza.



## Conselhos e advertências de segurança

- Este aparelho pode ser utilizado por pessoas com capacidades físicas, sensoriais ou mentais reduzidas, ou por pessoas com falta de experiência na utilização do mesmo, sempre que actuem sob vigilância ou tenham recebido instruções sobre a utilização segura do aparelho e compreendam os possíveis riscos.

- As crianças não devem realizar operações de limpeza ou manutenção do aparelho, a menos que sejam maiores de 8 anos e se encontrem sob a supervisão de um adulto.

- Guardar este aparelho fora do alcance de crianças menor de 8 anos.

- Este aparelho não é um brinquedo. As crianças devem ser vigiadas para garantir que não brincam com o aparelho.

- É possível aumentar a temperatura das superfícies acessíveis quando o aparelho está em funcionamento.

- Não usar o aparelho associado a um programador, temporizador ou outro dispositivo que ligue o aparelho automaticamente.

- Se a ligação de rede estiver danificada, deve ser substituída. Levar o aparelho a um Serviço de Assistência Técnica autorizado. Não o tente desmontar ou reparar, já que pode ser perigoso.

- Antes de ligar o aparelho à rede eléctrica, verificar se a voltagem indicada nas características coincide com a voltagem da rede eléctrica.

- Ligat o aparelho a uma tomada com ligação à terra e com capacidade mínima de 10 amperes.

A ficha do aparelho deve coincidir com a tomada de corrente eléctrica. Nunca modificar a ficha eléctrica. Não utilizar adaptadores de ficha eléctrica.

- Não forçar o cabo eléctrico. Nunca utilizar o cabo eléctrico para levantar, transportar ou desligar o aparelho.

- Não enrolar o cabo no aparelho.

- Não deixar que o cabo eléctrico de ligação fique preso ou dobrado.

- Evitar que o cabo eléctrico de ligação entre em contacto com as superfícies quentes do aparelho.

- Verificar o estado do cabo de alimentação. Os cabos danificados ou entrelaçados aumentam o risco de choque eléctrico.

- Não tocar na ficha de ligação com as mãos molhadas.

- Não utilizar o aparelho se tiver o cabo eléctrico ou a ficha danificada.

- Se algum dos revestimentos do aparelho se partir, desligar imediatamente o aparelho da rede eléctrica para evitar a possibilidade de sofrer um choque eléctrico.

- Não utilizar o aparelho se este caiu e se existirem sinais visíveis de danos ou de fuga.

- Este aparelho não é adequado para ser utilizado no exterior.

Manter a área de trabalho limpa e bem iluminada. As áreas desordenadas e escuras propiciam a ocorrência de acidentes.

- Não colocar o aparelho em cima de superfícies quentes tais como placas de cozedura, queimadores a gás, fornos, etc.

- O aparelho deve ser utilizado e colocado sobre uma superfície plana e estável.

- Não colocar o aparelho próximo de materiais combustíveis como materiais têxteis, cartão, papel...

- ADVERTÊNCIA: Para evitar um sobreaquecimento, não cobrir o aparelho.

- Evitar que a entrada e a saída de ar fiquem total ou parcialmente tapadas por móveis, cortinas, roupas, etc., devido ao risco de incêndio.

- Não utilizar nem guardar o aparelho ao ar livre.

- As pessoas insensíveis ao calor não devem usar o aparelho (já que este tem superfícies aquecidas).

- Não tocar nas partes quentes do aparelho, uma vez que pode provocar queimaduras graves.

#### Utilização e cuidados:

- Antes de cada uso, desenrolar completamente el cable de alimentación del  
- Antes de cada utilização, desenrolar completamente o cabo de alimentação do aparelho.

- Não utilizar o aparelho se o botão termóstato não funcionar.

- Não mover o aparelho enquanto estiver em funcionamento.

- Desligar o aparelho da rede eléctrica quando não estiver a ser utilizado e antes de iniciar qualquer operação de limpeza.

- Este aparelho está projectado unicamente para utilização doméstica, não para utilização profissional ou industrial.

- Guardar este aparelho fora do alcance de crianças e/ou pessoas incapacitadas.

- Não guardar o aparelho se ainda estiver quente.

- Não guardar o aparelho na vertical.

- Não guardar o aparelho se ainda estiver quente.

Nunca deixar o aparelho ligado e sem vigilância. Além disso, poupará energia e prolongará a vida do aparelho.

- De modo a reduzir o risco de incêndio no interior do aparelho, vigiar sempre o aparelho ao aquecer alimentos em recipientes de plástico ou papel. Se detectar a presença de fumo, parar ou desligar o aparelho imediatamente e deixar a porta fechada até que as chamas se apaguem.

- Manter o interior do forno limpo de modo a evitar carbonizar restos de alimentos e originar danos no aparelho.

- Não utilizar o aparelho em animais.

- Não utilizar o interior do forno para armazenar objectos.

- Usar apenas utensílios apropriados para forno.

- Utilizar apenas utensílios apropriados para suportar altas temperaturas.

- Não deixar bandejas ou utensílios pesados sobre a porta aberta.

- ADVERTÊNCIA: se a porta ou o engate da porta estiverem danificados, não

utilizar o forno até ser reparado por um técnico homologado.

- ADVERTÊNCIA: não usar o aparelho se o vidro estiver rachado ou partido.
- ADVERTÊNCIA: Podem ocorrer condensações de água nas superfícies e nos objectos situados nas proximidades do aparelho.
- Pôr o termóstato na posição de mínimo. não garante o desligar total do aparelho.
- Qualquer utilização inadequada ou em desacordo com as instruções de utilização pode ser perigosa e anula a garantia e a responsabilidade do fabricante.

#### Instalação:

- Assegure-se de que retirou todo o material de embalagem do produto.
- Não retirar as rodas do aparelho.
- Não cobrir nem obstruir nenhuma das aberturas do aparelho.
- A ficha deve estar situada num local de fácil acesso para se poder desligá-la em caso de emergência.



#### Modo de emprego

#### Notas prévias à utilização:

- Assegure-se de que retirou todo o material de embalagem do produto.
- Antes de utilizar o produto pela primeira vez, é aconselhável utilizá-lo sem pão.
- Antes de usar o produto pela primeira vez, limpe as partes em contacto com os alimentos tal como se descreve no capítulo de limpeza.
- Algumas partes do aparelho foram ligeiramente lubrificadas. Consequentemente, ao colocar o aparelho em funcionamento pela primeira vez, este pode libertar fumos. Pouco tempo depois o fumo acabará.
- Para eliminar o cheiro que o aparelho liberta aquando da primeira utilização, é recomendável colocá-lo em funcionamento na potência máxima durante 2 horas, numa divisão bem ventilada.

#### Utilização:

- Desenrolar completamente o cabo antes de o ligar à tomada.
- Ligar o aparelho à rede eléctrica.
- O piloto luminoso iluminar-se-á.
- Colocar o aparelho em funcionamento accionando o Interruptor de ligar/desligar.
- O piloto luminoso iluminar-se-á.
- Seleccionar a função pretendida.
- Rodar o comando do termóstato até à posição correspondente à temperatura desejada.
- Decorrido o tempo de torragem seleccionado, o aparelho desligar-se-á automaticamente.

#### Cozer no forno:

- Colocar a grelha extraível (H) na posição pretendida.
- Colocar a bandeja traseira (com os alimentos preparados para serem assados) (J) na grelha. Fechar a porta do forno.
- Girar o botão temporizador (D) até alcançar o tempo de cozedura pretendido.
- Girar o comando selector para utilizar a função de aquecimento superior (E).
- Girar o termóstato (B) até alcançar a temperatura pretendida.
- Decorrido o tempo de torragem seleccionado, o aparelho desligar-se-á automaticamente.

#### Assar no grelhador:

- Inserir a grelha extraível (H) com os alimentos sobre a bandeja de assar (J).
- Girar o temporizador (D) até alcançar o tempo de cozedura pretendido.
- Deixar a porta meio aberta.
- Girar o comando selector para utilizar a função de aquecimento inferior.
- Girar o termóstato até alcançar o tempo de assadura pretendido.
- Para minimizar a produção de acrilamida durante o processo de tostagem, não deixar que o pão fique castanho escuro ou preto.
- Decorrido o tempo de torragem seleccionado, o aparelho desligar-se-á automaticamente.

#### Tostar:

- Colocar o selector de temperatura nos 250 °C.
- Girar o comando selector para utilizar a função de aquecimento superior e inferior.
- Colocar os alimentos que pretende tostar na grelha (H).
- Girar o temporizador até à posição pretendida. Ao terminar o ciclo de tostagem o aparelho emitirá um som.
- Decorrido o tempo de torragem seleccionado, o aparelho desligar-se-á automaticamente.

#### Função de assar:

ADVERTÊNCIA: utilizar sempre luvas para proteger as mãos. As peças metálicas podem alcançar altas temperaturas enquanto o aparelho estiver em funcionamento. Ter cuidado ao tocar no punho do assador e no espeto.

- Colocar o termóstato na temperatura máxima.
- Colocar a bandeja de assar na posição inferior.
- Inserir a extremidade pontiaguda do espeto (M) na ponta aguda de aletas (L), assegurando-se de que os pontos da ponta aguda estão virados para a mesma direcção da seta de pontos do espeto. Desligar até introduzir na parte quadrada e fixar bem com o parafuso de aletas (N).
- Colocar os alimentos que pretende cozer no espeto, atravessando-os directamente pelo centro.

- Colocar a segunda ponta aguda na outra extremidade do espeto e assegurar o espeto com o parafuso de aletas.
- Verificar se os alimentos estão bem centrados no espeto.
- Inserir a extremidade pontiaguda do espeto no casquilho, assegurando-se de que a extremidade quadrada do espeto fica apoiada no suporte.
- Quando estiver pronta, girar o comando selector para utilizar a função de assar.

#### Função de convecção:

- Para activar a função de convecção deve colocar o comando selector na posição "Convecção" ou "Assar e convecção".
- Colocar o comando selector na posição "convecção" se apenas pretende utilizar esta função.
- Seleccionar a função "assar e convecção" se pretende utilizar ambas as funções ao mesmo tempo.

#### Uma vez terminada a utilização do aparelho:

- Seleccionar a posição mínima através do comando selector de temperatura.
- Desligar o aparelho da rede eléctrica.
- Limpar o aparelho.



#### Limpeza

- Desligar o aparelho da rede eléctrica e deixá-lo arrefecer antes de iniciar qualquer operação de limpeza.
- Limpar o aparelho e o cabo eléctrico com um pano húmido e secá-los de seguida. NUNCA SUBMERGIR O APARELHO OU O CABO ELÉCTRICO EM ÁGUA OU EM QUALQUER OUTRO LÍQUIDO.
- Limpar o aparelho com um pano húmido com algumas gotas de detergente e secá-lo de seguida.
- Não utilizar solventes, produtos com um factor pH ácido ou básico como a lixívia nem produtos abrasivos para a limpeza do aparelho.
- Não deixar entrar água ou outro líquido pelas aberturas de ventilação para evitar danos nas partes operativas interiores do aparelho.
- Não submergir o aparelho em água ou em qualquer outro líquido nem o coloque debaixo da torneira.
- As seguintes peças podem ser lavadas em água quente com sabão ou na máquina de lavar louça (usando um programa suave de lavagem):
  - Grelha
  - Bandeja de assar
  - Grelhador
  - Jarro (sem as lâminas)
- Secar todas as peças antes de montar e guardar o aparelho.

- Recomenda-se limpar o aparelho regularmente e retirar todos os restos de alimentos.
- Se o aparelho não se mantiver limpo, a sua superfície pode degradar-se e afectar de forma inextrável a duração da vida do aparelho e conduzir a uma situação de perigo.



#### Anomalias e reparação

- Em caso de avaria, levar o aparelho a um Serviço de Assistência Técnica autorizado. Não o tente desmontar ou reparar, já que pode ser perigoso.

Para produtos da União Europeia e/ou conforme os requisitos da regulamentação do seu país de origem:

#### Ecologia e reciclabilidade do produto

- Os materiais que constituem a embalagem deste aparelho estão integrados num sistema de recolha, classificação e reciclagem. Caso deseje desfazer-se deles, pode utilizar os contentores públicos apropriados para cada tipo de material.
- O produto está isento de concentrações de substâncias que podem ser consideradas nocivas para o ambiente.



- Este símbolo significa que se desejar desfazer-se do produto depois de terminada a sua vida útil, deve entregá-lo através dos meios adequados ao cuidado de um gestor de resíduos autorizado para a recolha selectiva de Resíduos de Equipamentos Eléctricos e Electrónicos (REEE).



- Este símbolo indica que a superfície pode aquecer durante a utilização.

Este aparelho cumpre a Directiva 2006/95/CE de Baixa Tensão, a Directiva 2004/108/CE de Compatibilidade Electromagnética e a Directiva 2011/65/UE sobre restrições à utilização de determinadas substâncias perigosas em aparelhos eléctricos e electrónicos.

WHITE & BROWN

6, rue de l'industrie  
89100 SENS  
France

Poids net : 12,2 kg  
Poids brut : 14,3kg