

JVC

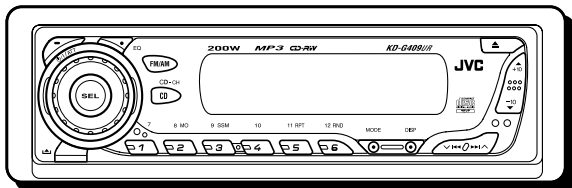

CD RECEIVER

KD-G409UR

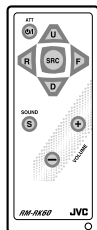
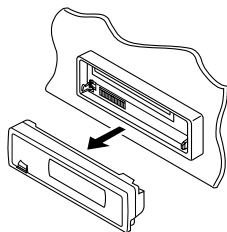

CD-RW MP3



- Este aparelho é equipado com demonstração no visor (display). Para cancelar, veja pág. 8.

MANUAL DE INSTRUÇÕES

Para uso do cliente:
Anote abaixo o modelo e o número de série que podem ser localizados na parte superior ou inferior do aparelho. Mantenha esta informação para futura referência.

Modelo N° _____

Série N° _____

Obrigado por adquirir um produto JVC. Por favor, leia todas as instruções cuidadosamente antes da operação para assegurar sua completa compreensão e obter o melhor desempenho do aparelho.

AVISO IMPORTANTE SOBRE PRODUTOS A LASER

1. PRODUTO A LASER CLASSE 1
2. **CUIDADO:** Não abra a tampa superior. Não há peças no interior do aparelho que possam ser reparadas pelo usuário. Recorra a assistência técnica autorizada.
3. **CUIDADO:** Radiação a laser invisível quando aberto, falha no encaixe ou defeituoso. Evite exposição direta ao feixe do laser.

Como reinicializar seu aparelho

Depois de remover o painel de controle, pressione a tecla Reset (reinicializar) no suporte do painel, usando uma caneta esferográfica ou uma ferramenta similar. Isto reinicializará o microcomputador embutido.

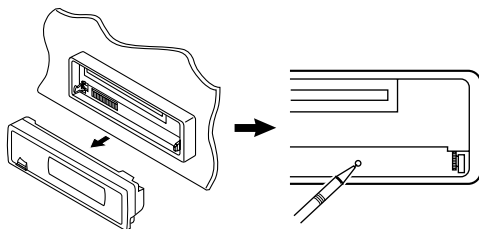

Nota:

Seus ajustes memorizados—tais como canais ou ajustes de som—também serão apagados.

ANTES DE OPERAR

***Para segurança....**

- Não aumente demais o nível de volume, pois isto poderá bloquear os sons externos e tornar o ato de dirigir perigoso.
- Pare o carro, antes de executar qualquer operação complicada.

***Temperatura dentro do carro....**

Se você estacionou o carro por muito tempo em local quente ou frio, espere a temperatura normalizar antes de operar o aparelho.

ÍNDICE

Como reinicializar seu aparelho	2	OPERAÇÕES COM MP3	18
Como usar a tecla MODE	3	Reproduzindo um CD MP3	18
LOCALIZAÇÃO DAS TECLAS	4	Localizando uma faixa ou um determinado ponto em um CD MP3	19
Painel de controle	4	Selecionando os modos de reprodução de MP3	21
Controle remoto	5	AJUSTES DO SOM	22
Preparando o controle remoto	6	Selecionando os modos de som memorizados (C-EQ: equalizador personalizado)	22
OPERAÇÕES BÁSICAS	7	Ajustando o som	23
Ligando o aparelho	7	OUTRAS FUNÇÕES PRINCIPAIS	24
Cancelando a demonstração no visor	8	Mudando os ajustes gerais (PSM)	24
Ajustando o relógio	9	Retirando o painel de controle	27
OPERAÇÕES COM O RÁDIO	10	OPERAÇÕES DA DISQUETEIRA	28
Escutando o rádio	10	Reproduzindo CDs	28
Armazenando emissores na memória	11	Selecionando os modos de reprodução ...	31
Sintonizando uma emissora memorizada ..	12	OPERAÇÕES DOS COMPONENTES EXTERNOS	32
OPERAÇÕES COM O CD	13	Reprodução dos componentes externos ..	32
Reproduzindo um CD	13	SOLUÇÃO DE PROBLEMAS	33
Localizando uma faixa ou um determinado ponto em um CD	14	MANUTENÇÃO	36
Selecionando um modo de reprodução do CD	15	Manuseando os CDs	36
Reproduzindo um CD com Texto	16	ESPECIFICAÇÕES	37
Proibindo que o CD seja ejetado	16	MANUAL DE INSTALAÇÃO/ CONEXÃO... ..	38
INTRODUÇÃO AO MP3	17		
O que é MP3?	17		
Como os arquivos MP3 são gravados e reproduzidos?	17		

Como usar a tecla MODE

Se você pressionar MODE, o produto entrará no modo de funções e as teclas numéricas e as teclas ▲/▼ operarão como teclas de funções diferentes.

Ex.: Quando a tecla numérica 2 funciona como tecla MO (mono).

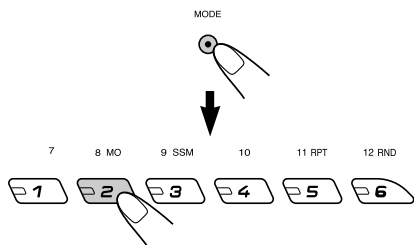

Indicador de contagem regressiva

Para utilizar estas teclas com as suas funções originais novamente após pressionar MODE, aguarde por 5 segundos sem pressionar estas teclas, até que o modo de funções seja desativado.

- Pressionar a tecla MODE novamente também cancela o modo de funções.



LOCALIZAÇÃO DAS TECLAS

Painel de controle

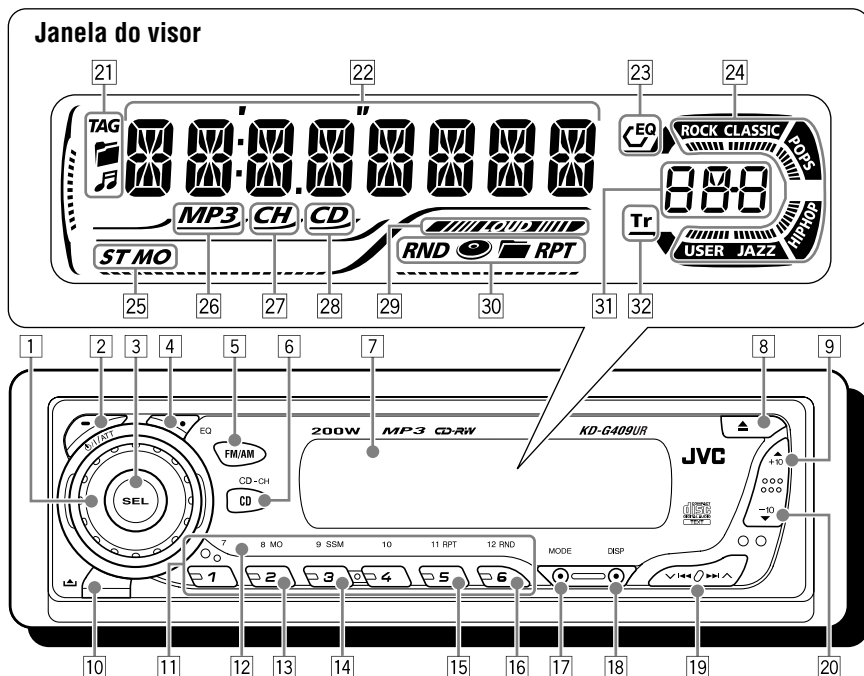

- 1 Botão shuttle
- 2 Tecla /I/ATT (standby/on/atenuador)
- 3 Tecla SEL (selecionar)
- 4 Tecla EQ (equalizador)
- 5 Tecla FM/AM
- 6 Tecla CD CD-CH (disqueteira)
- 7 Janela do visor
- 8 Tecla (ejetar)
- 9 Tecla (para cima)
tecla +10
- 10 Tecla (soltar painel de controle)
- 11 Teclas numéricas
- 12 Sensor do controle remoto
- 13 Tecla MO (mono)
- 14 Tecla SSM (memória seqüencial das emissoras mais fortes)
- 15 Tecla RPT (repetir)
- 16 Tecla RND (aleatório)
- 17 Tecla MODE
- 18 Tecla DISP (visor)
- 19 Teclas
- 20 Tecla (para baixo)
tecla -10

Janela do visor

- 21 Indicadores de informação de CD
TAG (ID3 Tag), (pasta), (faixa/arquivo)
- 22 Visor principal
- 23 Indicador EQ (equalizador)
- 24 Indicadores de modo de som
(C-EQ: equalizador personalizado)
ROCK, CLASSIC, POPS, HIP HOP, JAZZ, USER
 - também funciona como medidor de nível durante a reprodução se o medidor de nível estiver ativado (veja pág. 25).
- 25 Indicadores de recepção do sintonizador
MO (mono), ST (estéreo)
- 26 Indicador MP3
- 27 Indicador CH (disqueteira)
- 28 Indicador de CD
- 29 Indicador LOUD (loudness)
- 30 Indicadores de modo/item de reprodução
RND (aleatório), (CD), (pasta),
RPT (repetir)
- 31 Indicador de fonte
Indicador de nível de volume
- 32 Indicador Tr (faixa)



Controle remoto

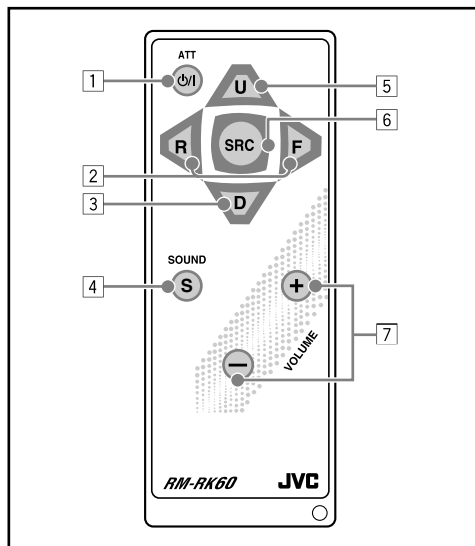

- 1 • O aparelho liga pressionando-se esta tecla quando ele está desligado.
 - O aparelho desliga, se pressionar e segurar esta tecla até aparecer “SEE YOU” no visor.
 - Reduz o nível de volume se pressionada brevemente.
Pressionar novamente retorna ao volume anterior.
- 2 • Procura as emissoras enquanto estiver escutando o rádio.
 - Avança e retrocede a faixa/arquivo, se pressionar e segurar durante a reprodução de um CD.
 - Salta para o começo da próxima faixa/arquivo ou volta para o início da faixa/arquivo atual (ou da anterior) se pressionada brevemente, durante a reprodução de um CD.

- 3 • Seleciona as emissoras memorizadas enquanto estiver escutando o rádio. Cada vez que você pressiona a tecla, o número de memória aumenta e a emissora relacionada ao número é sintonizada.
 - Salta para o primeiro arquivo da pasta anterior, durante a reprodução de um CD MP3.
Cada vez que você pressionar a tecla, poderá mover-se para a pasta anterior e iniciar a reprodução do primeiro arquivo.
 - Durante a reprodução de um CD MP3 em uma disqueteira compatível com MP3;
 - Salta para o CD anterior se pressionada brevemente.
 - Salta para a pasta anterior se mantiver pressionada.

Nota: Durante a reprodução de um CD em uma disqueteira, esta tecla sempre salta para o CD anterior.

- 4 Seleciona o modo de som (C-EQ: equalizador personalizado).
Cada vez que você pressiona a tecla, o modo de som (C-EQ) muda.
- 5 • Seleciona a banda, enquanto estiver escutando o rádio. Cada vez que você pressiona a tecla, a banda muda.
 - Salta para a primeira faixa da pasta seguinte durante a reprodução de um CD MP3. Cada vez que pressionar a tecla, você moverá para a pasta seguinte e iniciará a reprodução do primeiro arquivo.
 - Durante a reprodução de um CD MP3 em uma disqueteira compatível com MP3;
 - Salta para o próximo CD se pressionada brevemente.
 - Salta para a próxima pasta se mantiver pressionada.

Nota: Durante a reprodução de um CD em uma disqueteira, esta tecla sempre salta para o próximo CD.

- 6 Seleciona a fonte.
Cada vez que você pressiona a tecla, a fonte muda.
- 7 Funciona igual ao botão shuttle na unidade principal.

Nota: Estas teclas não funcionam na configuração do modo de ajuste preferido (PSM).



Preparando o controle remoto

Antes de usar o controle remoto:

- Aponte o controle remoto diretamente para o sensor na unidade principal. Certifique-se de que não há obstáculo entre eles.

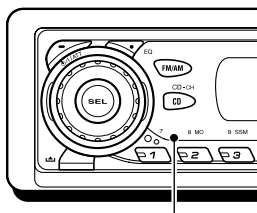

Sensor do Controle Remoto

- Não exponha o sensor do controle remoto a luz intensa (luz solar direta ou iluminação artificial).

Instalando a bateria

Quando os limites de alcance ou a eficiência do controle remoto diminuir, substitua a bateria.

1. Remova o suporte de bateria.

- 1) Empurre o suporte de bateria na direção indicada pela seta, usando uma caneta esferográfica ou uma ferramenta similar.
- 2) Remova o suporte de bateria.

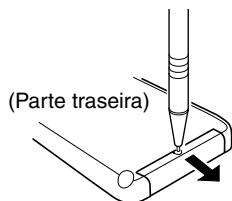

2. Coloque a bateria.

Deslize a bateria no suporte com o sinal + para cima, de forma que ela fixe no suporte.

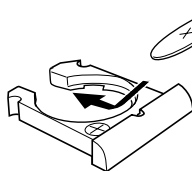

Bateria tipo moeda de íons de Lítio (número do produto: CR2025)

3. Recoloque o suporte de bateria.

Insira novamente o suporte de bateria, empurrando até ouvir um clique.

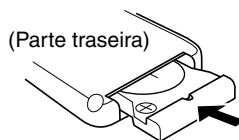

ADVERTÊNCIA:

- *Guarde a bateria em um lugar fora do alcance de crianças.*
Se uma criança ingerir a bateria acidentalmente, consulte um médico imediatamente.
- *Não recarregue, não provoque curto circuito, não desmonte, não aqueça a bateria ou coloque-a no fogo.*
Estas ações podem fazer com que a bateria emita calor, rache ou inicie um incêndio.
- *Não misture a bateria com outros objetos metálicos.*
Fazendo isto a bateria pode emitir calor, rachar ou iniciar um incêndio.
- *Quando descartar ou armazenar, embrulhe-a em fita e guarde-a em separado, caso contrário, a bateria pode emitir calor, rachar ou iniciar um incêndio.*
- *Não perfure a bateria com pinças ou ferramentas similares.*
Fazendo isto, a bateria pode emitir calor, rachar ou iniciar um incêndio.

CUIDADO:

NÃO deixe o controle remoto em lugar (tal como painéis) exposto diretamente à luz solar por um longo período. O controle pode danificar-se.

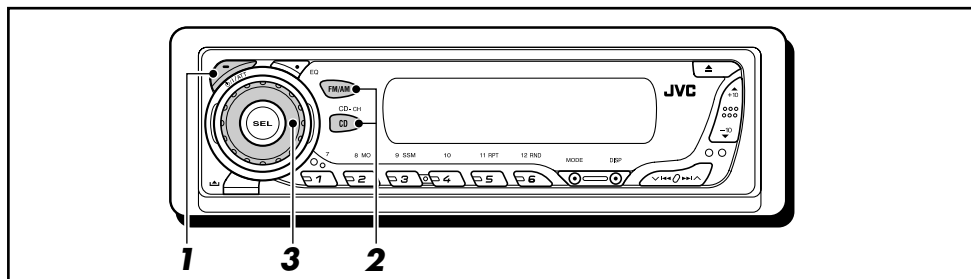

Ligando o aparelho

1 Ligue o aparelho.



Nota sobre a operação de um toque:

Quando você seleciona a fonte no passo 2 abaixo, o aparelho automaticamente ligará. Você não precisa pressionar esta tecla para ligar o aparelho.

2 Selecione a fonte.

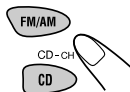

Para operar o sintonizador (FM ou AM), veja pág. 10 – 12.

Para reproduzir um CD, veja pág. 13 – 16.

Para reproduzir um CD MP3, veja pág. 18 – 21.

Para operar a disqueteira, veja pág. 28 – 31.

Para operar um componente externo (LINE IN), veja pág. 32.

3 Ajuste o volume.

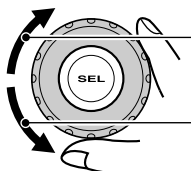

Para aumentar o volume

Para diminuir o volume

O nível de volume aparece

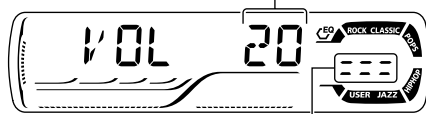

Indicador de nível de volume

4 Ajuste o som como você desejar. (Veja pág. 22 e 23).

Para diminuir o volume em um instante

Pressione ϕ /I/ATT brevemente enquanto estiver escutando qualquer fonte. A mensagem “ATT” começará piscar no visor, e o nível de volume diminuirá em um instante.

Para voltar ao nível de volume anterior, pressione a tecla brevemente outra vez.

- Se você girar o botão shuttle, você também poderá restaurar o som.

Para desligar o aparelho

Pressione e segure ϕ /I/ATT por mais de um segundo.

A mensagem “SEE YOU” aparece, enquanto o aparelho desliga.

- **Se você desligar o aparelho enquanto estiver escutando um CD**, a reprodução iniciará no mesmo ponto que parou, quando for ligado novamente.

CUIDADOS no ajuste do volume:

CDs produzem menos ruído comparado com outras fontes. Se o nível de volume é ajustado pelo sintonizador, por exemplo, os alto-falantes podem ser danificados pelo aumento repentino no nível de saída. Portanto, diminua o volume antes de reproduzir um CD e ajuste-o ao nível desejado, durante a reprodução.

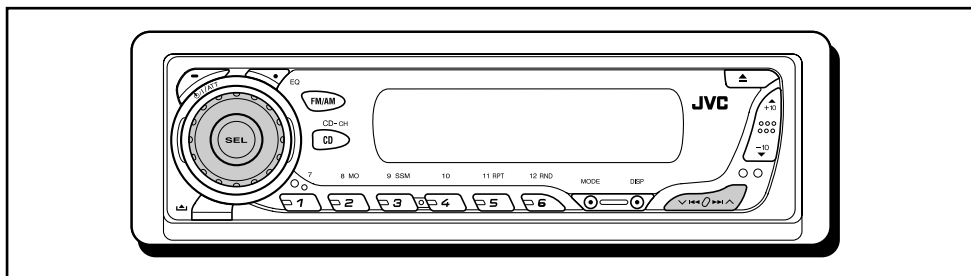

Cancelando a demonstração no visor

Quando o aparelho é expedido da fábrica, a demonstração no visor está ativada e inicia automaticamente quando não houver nenhuma operação por aproximadamente 20 segundos.

- É recomendado cancelar a demonstração antes de usar o produto pela primeira vez.

Para cancelar a demonstração no visor, siga os procedimentos abaixo:

- 1** Pressione e segure SEL (selecionar) por mais de 2 segundos para que um dos itens PSM apareça no visor. (PSM: veja pág. 25).



- 2** Selecione "DEMO" se não estiver exibido no visor.

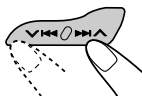

- 3** Selecione "DEMO OFF".

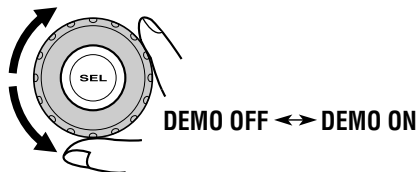

- 4** Finalize o ajuste.

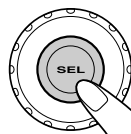

Para ativar a demonstração no visor, repita os mesmos procedimentos e selecione "DEMO ON" no passo **3**.

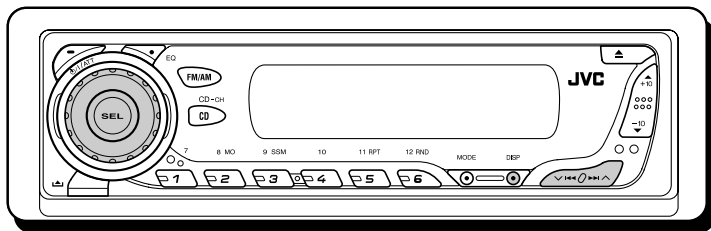

Ajustando o relógio

- 1** Pressione e segure SEL (selecionar) por mais de 2 segundos para que um dos itens PSM apareça no visor. (PSM: veja pág. 25).



2 Ajuste a hora.

- 1 Selecione "CLOCK H" (hora) se não estiver exibido no display.
- 2 Ajuste a hora.

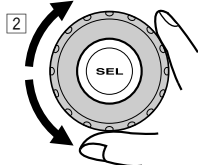

3 Ajuste o minuto.

- 1 Selecione "CLOCK M" (minuto).
- 2 Ajuste o minuto.

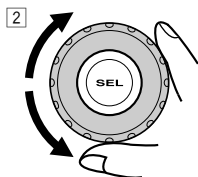
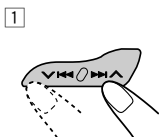

4 Finalize o ajuste.



Para consultar o horário atual ou mudar o modo do visor

DISP



Pressione DISP (display) repetidamente. Cada vez que você pressiona a tecla, o modo do visor muda conforme abaixo:

- Durante a operação de sintonia:

Frequência ↔ Horário

- Durante a operação com CD:

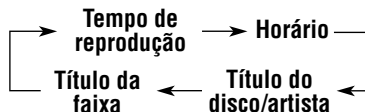

Notas:

- Ao reproduzir um CD convencional, a mensagem "NO NAME" aparece para os títulos do disco/artista e o título da faixa.
- Para a mudança de indicação durante a reprodução de CD com Texto ou MP3, veja pág. 16 e 19.

- Durante a operação com o componente externo:

LINE IN ↔ Horário

- Durante o desligamento:

O aparelho liga, exibe o horário por 5 segundos e depois é desligado.



OPERAÇÕES COM O RÁDIO

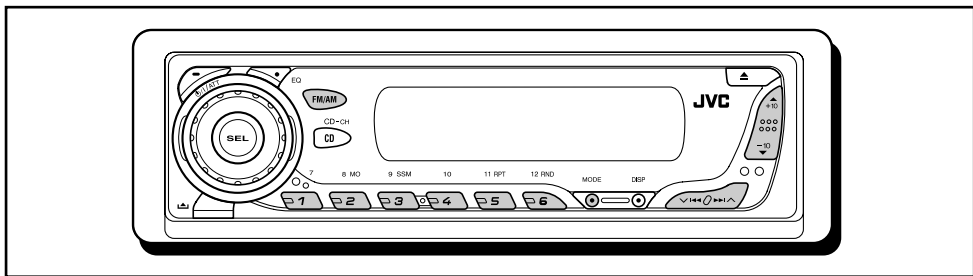

Escutando o rádio

Você poderá sintonizar uma emissora de rádio através da procura automática ou manual.

Procurando uma emissora automaticamente: Procura automática

1 Selecione a banda (FM 1 – 3, AM).



Cada vez que você pressiona a tecla, a banda FM muda como segue:

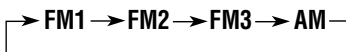

A banda selecionada aparece

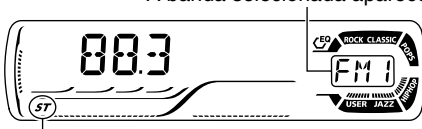

Acende ao receber transmissão FM estéreo com sinal suficientemente forte

Nota:

Este receptor tem três bandas de FM (FM1, FM2 e FM3). Você pode usar qualquer uma delas para escutar uma transmissão de FM.

2 Procurando uma emissora.

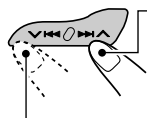

Procurar emissoras de alta frequência.

Procurar emissoras de baixa frequência.

Quando uma estação é sintonizada, a busca é interrompida.

Para cancelar uma procura antes de localizar uma emissora, pressione a mesma tecla que você usou para a procura.

Procurando uma emissora manualmente: Procura manual

1 Selecione a banda (FM 1 – 3, AM).



Cada vez que você pressiona a tecla, a banda muda como segue:

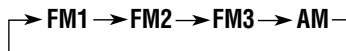

Nota:

Este receptor tem três bandas de FM (FM1, FM2 e FM3). Você pode usar qualquer uma delas para escutar uma transmissão de FM.

2 Pressione e segure >>> ^ ou <<< até "M" (manual) começar a piscar no visor.

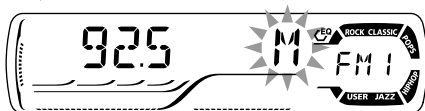
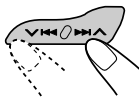

3 Sintonize a emissora desejada, enquanto “M” (manual) está piscando.



Para sintonizar emissoras de alta frequência

Para sintonizar emissoras de baixa frequência

- Se você tirar o dedo da tecla, o modo manual irá desligar automaticamente após 5 segundos.
- Se você manter a tecla pressionada, a frequência continuará mudando (em intervalos de 200 kHz para FM e 10 kHz para AM) até que você solte a tecla.

Armazenando emissoras na memória

Você pode usar um dos dois seguintes métodos para armazenar emissoras na memória:

- Memorização automática de emissoras FM: SSM (Memória seqüencial das emissoras mais fortes).
- Memorização manual de ambas as emissoras FM e AM.

Memorização automática de emissoras FM: SSM

Você pode memorizar 6 emissoras FM locais em cada banda FM (FM1, FM2 e FM3).

Quando uma transmissão FM estéreo é difícil de ser recebida:

MODE



- 1 Pressione MODE para entrar no modo de funções, enquanto estiver escutando uma transmissão FM.

8 MO



- 2 Pressione MO (mono) enquanto “MODE” estiver piscando no visor, para que “MONO” seja exibido. Cada vez que você pressionar a tecla, o modo mono liga e desliga alternadamente.



Indicador MO (mono)

Quando o indicador MO estiver aceso no visor, o som torna-se mono, porém a recepção pode ser melhorada.

- 1 **Selecione a banda FM (FM1-3) em que você deseja armazenar as emissoras FM.**



Cada vez que você pressiona a tecla, a banda muda conforme abaixo:

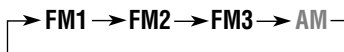

- 2 **Pressione MODE para entrar no modo de funções.**

MODE



- 3 **Pressione e segure SSM por aproximadamente 2 segundos.**

9 SSM

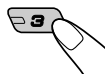

“SSM” pisca no visor e desaparece ao término da memorização automática.

As emissoras FM locais com sinais mais fortes serão localizadas e armazenadas automaticamente no número de banda que você selecionou (FM1, FM2 ou FM3). Estas emissoras são memorizadas nas teclas numéricas - Nº 1 (frequência mais baixa) a Nº 6 (frequência mais alta).

Quando finalizar a memorização automática, a emissora armazenada na tecla nº 1 será automaticamente sintonizada.



Memorização manual

Você pode memorizar até 6 emissoras em cada banda (FM1, FM2, FM3 e AM) manualmente.

Ex.: Armazenando uma emissora FM de 92.5 MHz no número de memória 1 da banda FM1.

1 Selecione a banda (FM1-3, AM) em que você deseja armazenar as emissoras (neste exemplo, FM1).



Cada vez que você pressiona a tecla, a banda muda conforme abaixo:

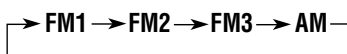

2 Sintonize a emissora (neste exemplo, 92.5 MHz).



Para sintonizar emissoras de alta frequência.

Para sintonizar emissoras de baixa frequência.



3 Pressione e segure a tecla numérica (neste exemplo, 1) por mais de 2 segundos.

7

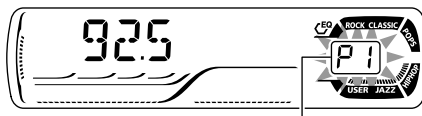
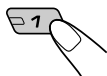

O número memorizado selecionado pisca por algum tempo.

4 Repita o procedimento anterior para armazenar outras emissoras nos outros números de memória.

Notas:

- Uma emissora memorizada anteriormente é apagada quando uma emissora nova é armazenada no mesmo número de memória.
- Emissoras memorizadas são apagadas quando a fonte de energia para o circuito de memória é interrompida (por exemplo, durante a substituição de bateria). Se isto acontecer, memorize as emissoras novamente.

Sintonizando uma emissora memorizada

Você pode sintonizar facilmente uma emissora memorizada. Lembre-se de que você tem que armazenar as emissoras primeiro. Se você não as armazenou ainda, veja "Armazenando emissoras na memória" nas pág. 11 e 12.

1 Selecione a banda (FM1-3, AM).



Cada vez que você pressiona a tecla, a banda muda conforme abaixo:

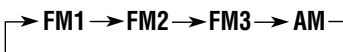

2 Selecione o número (1 - 6) da emissora memorizada.

7 8 MO 9 SSM 10 11 RPT 12 RND

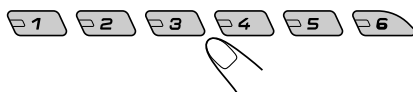

Nota:

Você também pode usar as teclas ▲ (para cima) ▼ no aparelho para selecionar as emissoras seguintes ou anteriores.

Cada vez que você pressionar as teclas ▲ (para cima) ou ▼ (para baixo), a emissora seguinte ou anterior será sintonizada.

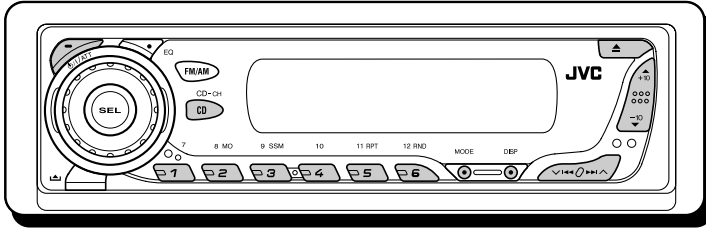

Consulte “OPERAÇÕES COM MP3” nas pág. 18 a 21 para operações com CDs MP3.

O display muda para exibir o seguinte:

Reproduzindo um CD

1 Abra o painel de controle.

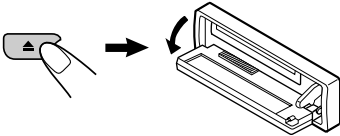

Nota sobre a operação de um toque:

Quando um CD estiver inserido no compartimento, pressionando a tecla CD CD-CH o aparelho ligará e iniciará a reprodução do CD automaticamente.

2 Insira o CD no compartimento.

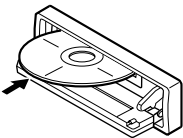

O aparelho liga, insere o CD e a reprodução inicia automaticamente.

3 Feche o painel de controle manualmente.

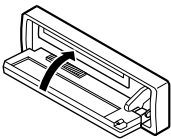

Todas as faixas serão reproduzidas repetidamente até você parar a reprodução.

Indicação da fonte atual

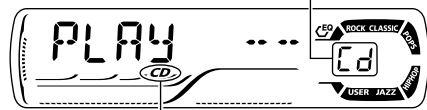

Indicador de CD

Tempo de reprodução total do CD inserido

Número total de faixas do CD inserido

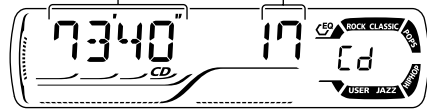

Tempo de reprodução transcorrido

Faixa atual

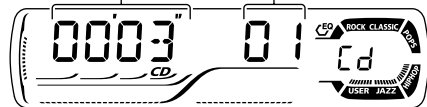

Notas:

- Quando um CD é inserido de cabeça para baixo, ele será automaticamente ejetado (se o painel de controle estiver aberto). Se o painel de controle estiver fechado, a fonte mudará para a fonte selecionada anteriormente e “PLEASE” e “EJECT” aparecerão alternadamente no visor.
- Se não houver CD no compartimento, você não poderá selecionar “CD” como fonte de reprodução. “No Disc” aparecerá no visor.
- Se o CD atual é um CD com Texto, o título do disco/artista e o título da faixa aparecerão automaticamente.



Para interromper a reprodução e ejetar o CD

Pressione ▲.

A reprodução é interrompida e o painel de controle move-se para baixo. O CD é ejetado automaticamente. A fonte muda para a fonte selecionada anteriormente.

- Se você mudar a fonte, a reprodução do CD também é interrompida (sem ejetar o CD). Na próxima vez que você selecionar “CD” como fonte, a reprodução iniciará do local onde parou anteriormente.

Notas:

- Se o CD ejetado não é removido dentro de 15 segundos, o CD é automaticamente inserido novamente, para protegê-lo de poeira. (Neste caso, a reprodução do CD não se iniciará).
- Você pode ejetar o CD mesmo quando o aparelho estiver desligado.

Localizando uma faixa ou um determinado ponto em um CD

Para avançar ou retroceder uma faixa

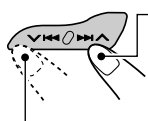

Pressione e segure ►► ▲, para avançar a faixa, durante a reprodução de um CD.

Pressione e segure ▼ ◄◄, para retroceder a faixa, durante a reprodução de um CD.

Selecionando a próxima faixa ou a anterior

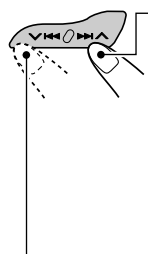

Pressione ►► ▲ brevemente para ir ao início da faixa seguinte, durante a reprodução de um CD. Cada vez que você pressiona a tecla consecutivamente, o início da próxima faixa é localizado e reproduzido.

Pressione ▼ ◄◄ brevemente para voltar ao início da mesma faixa, durante a reprodução de um CD. Cada vez que você pressiona a tecla consecutivamente, o início das faixas anteriores é localizado e reproduzido.

Selecionando diretamente uma determinada faixa

Pressione a tecla numérica correspondente a faixa que deseja iniciar a reprodução.

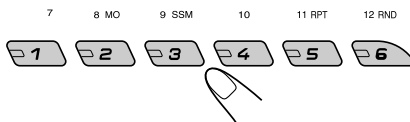

- Para selecionar um número de faixa de 1 – 6: Pressione 1 (7) – 6 (12) brevemente.
- Para selecionar um número de faixa de 7 – 12: Pressione e segure 1 (7) – 6 (12) por mais de 1 segundo.

Ir para uma faixa rapidamente (teclas +10 e -10)

- 1 Pressione MODE para entrar no modo de funções, durante a reprodução de um CD.

MODE



- 2 Pressione +10 ou -10.

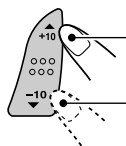

Para saltar 10 faixas* na direção da última faixa

Para saltar 10 faixas* na direção da primeira faixa

- * Ao pressionar a tecla +10 ou -10 pela primeira vez, a faixa irá saltar para o número múltiplo de 10 mais próximo (ex. 10ª, 20ª, 30ª faixa).

Cada vez que você pressionar a tecla, você poderá saltar 10 faixas (veja “Como usar as teclas +10 e -10” na pág. 15).

- Após a última faixa, a primeira será selecionada e vice versa.



Como usar as teclas +10 e -10

- Ex. 1: Selecionar a faixa 32 durante a reprodução da faixa 6

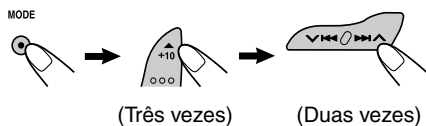

Faixa 6 → 10 → 20 → 30 → 31 → 32

- Ex. 2: Selecionar a faixa 8 durante a reprodução da faixa 36

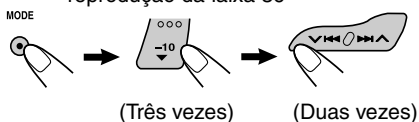

Faixa 36 → 30 → 20 → 10 → 9 → 8

Para reproduzir as faixas repetidamente (Reprodução Repetida)

Você pode reproduzir a faixa atual repetidamente.

- 1 Pressione MODE para entrar no modo de funções durante a reprodução de um CD.

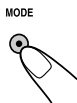

- 2 Pressione RPT (repetir), enquanto "MODE" estiver piscando no visor, assim o indicador "TRK RPT" aparecerá. Cada vez que você pressiona a tecla, o modo de reprodução repetida ativa e desativa alternadamente.

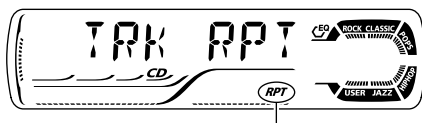
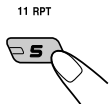

Indicador RPT

Quando a reprodução repetida está ativada, o indicador RPT acenderá no visor. A faixa atual começa a ser reproduzida repetidamente.

Selecionando um modo de reprodução do CD

Para reproduzir faixas de forma aleatória (Reprodução Aleatória)

Você pode reproduzir todas as faixas no CD aleatoriamente.

- 1 Pressione MODE para entrar no modo de funções durante a reprodução de um CD.

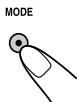

- 2 Pressione RND (aleatório), enquanto "MODE" estiver piscando no visor, assim o indicador "DISC RND" aparecerá. Cada vez que você pressiona a tecla, o modo de reprodução aleatória ativa e desativa alternadamente.

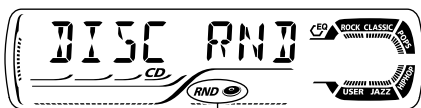
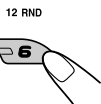

Indicadores RND e (CD)

Quando a reprodução aleatória é ativada, os indicadores RND e (CD) acendem no visor. A reprodução de uma faixa selecionada aleatoriamente iniciará.



Reproduzindo um CD com Texto

Em um CD com Texto, algumas informações sobre o CD (título, artista, título da faixa) são gravadas. A informação do CD com Texto será automaticamente exibida quando você reproduzi-lo.

Para mudar a informação do CD com Texto manualmente, selecione o modo de exibição de texto durante a reprodução de um CD com Texto.

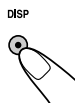

Pressione DISP (display) repetidamente. Cada vez que você pressiona a tecla, o visor muda como segue:

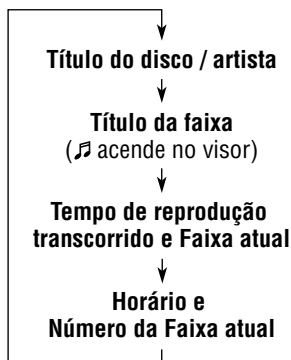

Notas:

- O visor exibe até 8 caracteres de uma só vez, se houver mais de 8 caracteres, ele rolará para exibir o texto restante.
Veja também “Para selecionar o modo de rolagem — SCROLL” na pág. 26.
Alguns caracteres ou símbolos não serão exibidos (e estarão apagados) no visor.
(Ex. “ABC&!d#” ⇨ “ABCA D ”)
- Quando você pressiona DISP (visor) enquanto estiver reproduzindo um CD convencional, a mensagem “NO NAME” é exibida para o título/artista e título da faixa.
- Quando o título da faixa é exibido, o indicador Tr e o número da faixa atual também aparecem no lado direito do visor.

Proibindo que o CD seja ejetado

É possível cancelar a ejeção do CD e bloqueá-lo dentro do compartimento do CD.

Enquanto pressiona CD CD-CH, pressione e segure $\text{⏏}/\text{ATT}$ por mais de 2 segundos.



A mensagem “NO EJECT” piscará no visor por aproximadamente 5 segundos, o CD ficará bloqueado e não poderá ser ejetado.



Para cancelar a proibição e desbloquear o CD

Enquanto pressiona CD CD-CH, pressione e segure $\text{⏏}/\text{ATT}$ novamente por mais de 2 segundos. “EJECT OK” aparece no visor e o CD é ejetado do compartimento.

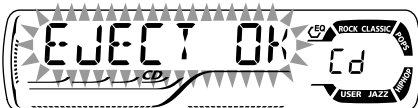

O que é MP3?

MP3 é a abreviatura de Motion Picture Experts Group (ou MPEG) Audio Layer 3. MP3 é simplesmente um formato de arquivo com dados comprimidos na razão de 1:10 (128 kbps*).

* “Bit Rate” é a média do número de bits que será consumido em um segundo de dados de áudio. A unidade usada é kbps. Para se obter uma melhor qualidade de áudio, utilize um “bit rate” mais alto. A taxa mais comum para codificação é 128 kbps.

Compatível com ID3 Tag

Podem ser armazenados dentro de um arquivo MP3, dados de informações adicionais como título do álbum, nome do artista, título da música, ano de gravação e um breve comentário.

Este aparelho pode exibir etiquetas (tags) ID3v1 e ID3v2 (nome do álbum, nome do artista e título da música) no visor (veja pág. 19).

- Alguns caracteres não podem ser exibidos corretamente.
- Se um CD for gravado com ID3v1 e ID3v2, a informação de ID3v2 será exibida.

Como os arquivos MP3 são gravados e reproduzidos?

“Arquivos” (faixas) MP3 podem ser gravados em “pastas” —no jargão da informática. Durante a gravação, as faixas e pastas podem ser organizadas de maneira similar à organização de arquivos e pastas de um computador. “Raiz” é parecida com a raiz da árvore. Todo arquivo e pasta pode ser lincado para ser acessado da raiz.

A ilustração abaixo mostra um exemplo de como os arquivos MP3 são gravados em um CD-R ou CD-RW e como eles são reproduzidos e localizados neste aparelho.

Notas:

- Este aparelho pode ler um CD contendo arquivos MP3. Porém, se arquivos não-MP3 foram gravados junto com os arquivos MP3, este aparelho levará um longo tempo para varrer o CD. Isto poderá causar mau funcionamento do produto.
- Este aparelho não pode ler ou reproduzir um arquivo MP3 sem a extensão de arquivo—mp3.
- Este reproduzidor de CDs não é compatível com dados codificados em formatos com Layer 1 e Layer 2.
- Este aparelho não é compatível com Playlist**.

** Playlist é um arquivo de texto simples, usado em um PC, que permite aos usuários fazerem suas próprias ordens de reprodução, sem reorganizar fisicamente os arquivos.

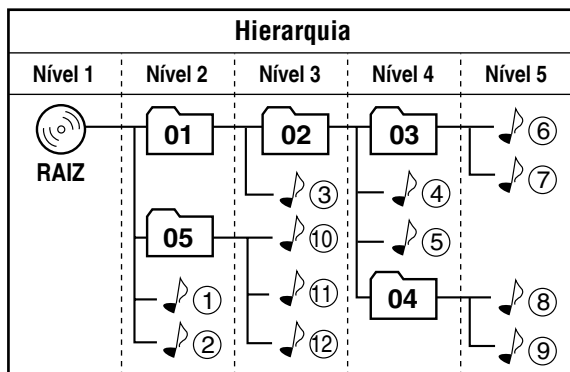

 01 : Pastas e sua ordem de reprodução

 1 : Arquivos MP3 e sua ordem de reprodução

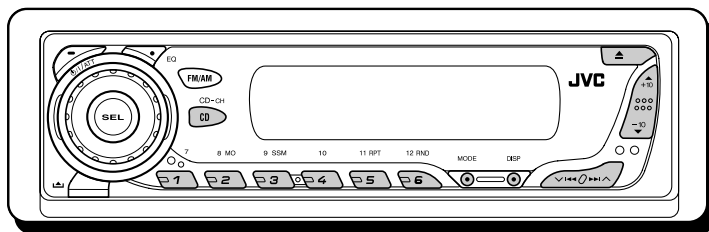

Consulte também “OPERAÇÕES COM O CD” nas pág. 13 a 16.

O visor muda para exibir o seguinte:

Reproduzindo um CD MP3

1 Abra o painel de controle.

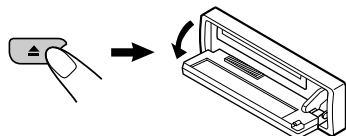

Nota sobre a operação de um toque:

Quando um CD estiver inserido no compartimento, pressionando a tecla CD CD-CH o aparelho ligará e iniciará a reprodução automaticamente.

2 Insira um CD MP3 no compartimento.

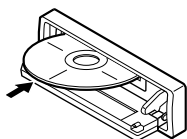

O aparelho liga, insere o CD e a reprodução inicia automaticamente.

3 Feche o painel de controle manualmente.

Todas as faixas serão reproduzidas repetidamente até você parar a reprodução.

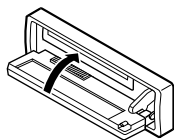

Indicação da fonte atual

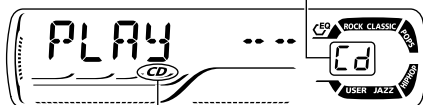

Indicador de CD



Número total de pastas Número total de faixas

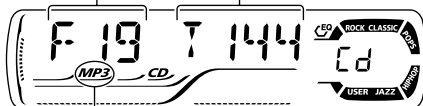

Indicador MP3

Ex.: CD com 19 pastas e 144 arquivos MP3.

Notas:

- Os CDs MP3 necessitam de um tempo de leitura mais longo. (Difere devido a complexidade de configuração das pastas/faixas).
- Quando a reprodução é iniciada, os nomes das pastas e arquivos (ou ID3 Tags) aparecerão automaticamente (veja também a pág. 19).
- Se você mudar a fonte ou desligar o aparelho, a reprodução é interrompida (sem ejeção do CD). Na próxima vez que selecionar “CD” como fonte ou ligar o aparelho, a reprodução iniciará do ponto em que foi interrompida anteriormente.

Para parar a reprodução e ejetar o CD

Pressione .

A reprodução é interrompida e o painel de controle move-se para baixo. O CD é automaticamente ejetado do compartimento.

Para mudar a informação do visor

É possível mudar a informação do arquivo exibida no visor, durante a reprodução de um arquivo MP3.

DISP



Pressione DISP (visor) repetidamente. Cada vez que você pressiona a tecla, o visor muda como segue:

- Quando “TAG DISP” está ajustado para “TAG ON” (ajuste inicial: pág. 26)

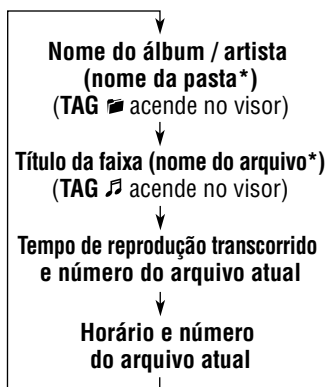

* Se um arquivo MP3 não tiver ID3 tags, o nome da pasta e o arquivo aparecerão. Neste caso, o indicador TAG não acenderá no visor.

- Quando “TAG DISP” está ajustado para “TAG OFF”

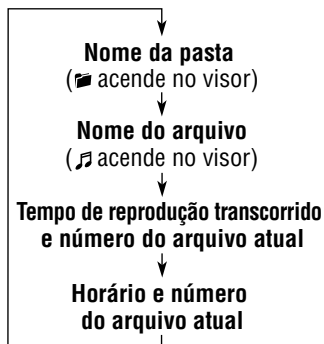



Notas:

- O visor exibe até 8 caracteres simultaneamente e rolará o texto se houver mais de 8 caracteres. Veja também “Para selecionar o modo de rolagem—SCROLL” na pág. 26.
- Quando o nome da pasta ou faixa é exibido, o número da pasta atual ou o indicador Tr e o número da faixa atual também aparecem no lado direito do visor.

Localizando uma faixa ou um determinado ponto em um CD MP3

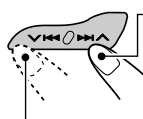
Para avançar ou retroceder uma faixa



Pressione e segure   para avançar a faixa, durante a reprodução de um CD MP3.



Pressione e segure   para retroceder a faixa, durante a reprodução de um CD MP3.



Nota:

Durante esta operação, você somente poderá ouvir sons intermitentes. (O tempo de reprodução transcorrido também muda intermitentemente no visor).

Selecionando a próxima faixa ou a anterior



Pressione   brevemente para ir ao início da faixa seguinte, durante a reprodução de um CD MP3. Cada vez que você pressiona a tecla consecutivamente, o início da próxima faixa é localizado e reproduzido.

Pressione   brevemente para voltar ao início da mesma faixa, durante a reprodução de um CD MP3. Cada vez que você pressiona a tecla consecutivamente, o início das faixas anteriores é localizado e reproduzido.

Para saltar para uma determinada faixa rapidamente dentro da pasta atual (teclas +10 e -10)

- 1 Pressione MODE para entrar no modo de funções, durante a reprodução de um CD MP3.

MODE



- 2 Pressione +10 ou -10.

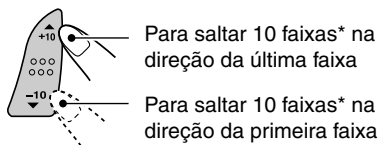

- * Ao pressionar a tecla +10 ou -10 pela primeira vez, a faixa irá saltar para o número múltiplo de 10 mais próximo (ex. 10^a, 20^a, 30^a faixa).

Cada vez que você pressionar a tecla, você poderá saltar 10 faixas (veja “Como usar as teclas +10 e -10” abaixo).

- Após a última faixa, a primeira será selecionada e vice versa.

Como usar as teclas +10 e -10

- Ex. 1: Selecionar a faixa 32 durante a reprodução da faixa 6

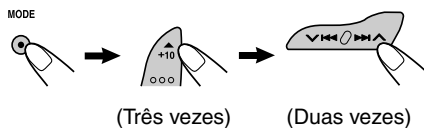

Faixa 6 → 10 → 20 → 30 → 31 → 32

- Ex. 2: Selecionar a faixa 8 durante a reprodução da faixa 36

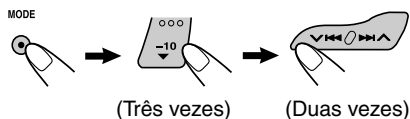

Faixa 36 → 30 → 20 → 10 → 9 → 8

Para ir diretamente a uma pasta específica

IMPORTANTE:

Para selecionar diretamente as pastas usando as teclas numéricas, será necessário atribuir um número com dois dígitos no início dos nomes das pastas. (Isto deve ser feito durante o processo de gravação dos CD-Rs ou CD-RWs).

Ex.: Se o nome da pasta é “01 ABC”

→ Pressione 1 para ir para a pasta 01 ABC.

Se o nome da pasta é “1 ABC,” pressionar 1 não funcionará.

Se o nome da pasta é “12 ABC”

→ Pressione e segure 6 (12) para ir para a pasta 12 ABC.

Pressione a tecla numérica correspondente ao número da pasta para iniciar a reprodução do primeiro arquivo da pasta selecionada.

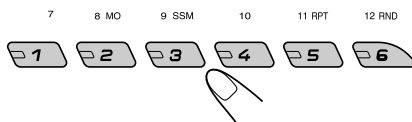

- Para selecionar um número de pasta de 1 – 6: Pressione 1 (7) – 6 (12) brevemente.
- Para selecionar um número de pasta de 7 – 12: Pressione e segure 1 (7) – 6 (12) por mais de 1 segundo.

Notas:

- Se o indicador piscar no visor após ter selecionado uma pasta, isto significa que a pasta não contém nenhum arquivo MP3.
- Você não pode selecionar diretamente uma pasta com número superior a 12.

Para selecionar uma faixa específica em uma pasta, pressione ou após selecionar a pasta.

Para saltar para a pasta seguinte ou anterior

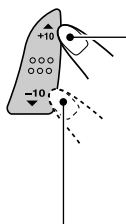

Pressione ▲ (para cima) durante a reprodução de um CD MP3 para saltar para a próxima pasta. Cada vez que você pressionar a tecla consecutivamente, a próxima pasta é localizada (e o primeiro arquivo da pasta é reproduzido, se existir).

Pressione ▼ (para baixo) durante a reprodução de um CD MP3 para saltar para a pasta anterior. Cada vez que você pressionar a tecla consecutivamente, a pasta anterior é localizada (e o primeiro arquivo da pasta é reproduzido, se existir).

Nota:

Se a pasta não conter nenhum arquivo MP3, a mesma será saltada.

Selecionando os modos de reprodução de MP3

Para reproduzir faixas de forma aleatória (Reprodução Aleatória de Pastas/Disco)

É possível reproduzir todas as faixas da pasta atual ou todas as faixas do CD MP3 aleatoriamente.

MODE



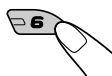

1 Pressione MODE para entrar no modo de funções, durante a reprodução de um CD MP3.

12 RND



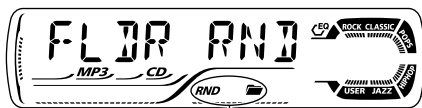
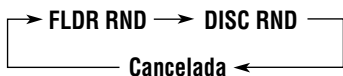

2 Pressione RND (aleatório), enquanto "MODE" estiver piscando no visor, assim o indicador "FLDR RND" ou "DISC RND" aparecerá. Cada vez que você pressiona a tecla, o modo de reprodução aleatória muda conforme abaixo:



Indicadores RND e  (pasta)

Ex.: Quando você seleciona "FLDR RND"

Modo	Indicador ativo	Reproduz aleatoriamente
FLDR RND	Os indicadores RND e  acendem.	Todos os arquivos da pasta atual e os arquivos da próxima pasta.
DISC RND	Os indicadores RND e  acendem.	Todos os arquivos.

Para reproduzir as faixas repetidamente (Reprodução Repetida de Faixas/Pastas)

É possível reproduzir o arquivo atual ou todos arquivos da pasta atual repetidamente.

MODE



1 Pressione MODE para entrar no modo de funções, durante a reprodução de um CD MP3.

11 RPT

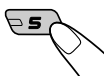

2 Pressione RPT (repetir), enquanto "MODE" estiver piscando no visor, assim o indicador "TRK RPT" ou "FLDR RPT" aparecerá.

Cada vez que você pressiona a tecla, o modo de reprodução repetida muda conforme abaixo:

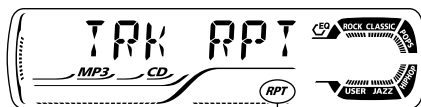

Indicador RPT

Quando você seleciona "TRK RPT"

Modo	Indicador ativo	Reproduz repetidamente
TRK RPT	O indicador RPT acende.	O arquivo atual (ou especificado).
FLDR RPT	Os indicadores  e RPT acendem.	Todos os arquivos da pasta atual (ou especificada).



AJUSTES DO SOM

Selecionando os modos de som memorizados (C-EQ: equalizador personalizado)

Você pode selecionar um modo de som memorizado (C-EQ: equalizador personalizado) que seja adequado ao gênero musical.

Selecione o modo de som desejado.



Cada vez que você pressiona a tecla, os modos de som mudam conforme abaixo:

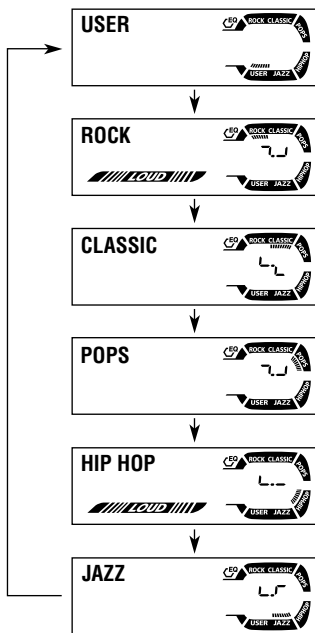

O padrão de indicação muda para cada modo de som, exceto "USER".



Ex.: Quando você seleciona "ROCK"

Indicação	Para:	Valores memorizados		
		BAS	TRE	LOUD
USER	(Som linear)	00	00	OFF
ROCK	Rock ou música de discoteca	+03	+01	ON
CLASSIC	Música clássica	+01	-02	OFF
POPS	Música suave	+04	+01	OFF
HIP HOP	Funk ou Rap	+02	00	ON
JAZZ	Jazz	+02	+03	OFF

Nota:

Você pode ajustar cada modo de som de acordo com a sua preferência. Uma vez feito, o ajuste é automaticamente armazenado para o modo de som atualmente selecionado. Veja "Ajustando o som" na pág. 23.



Ajustando o som

Você pode ajustar as características do som de acordo com sua preferência.

1 Seleccione o item que você deseja ajustar.



Cada vez que você pressiona a tecla, os itens ajustáveis mudam conforme abaixo:

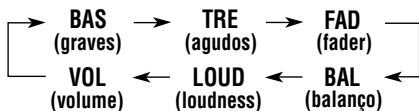

2 Ajuste o nível.

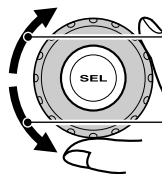

Para aumentar o nível ou ligar o loudness

Para diminuir o nível ou desligar o loudness

O padrão de indicação muda conforme você ajusta os graves ou agudos.

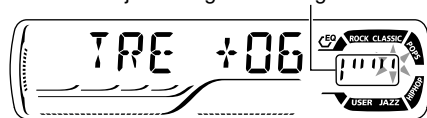

Ex. 1: Quando ajustar "TRE" (agudos)



Ex. 2: Quando ligar o loudness

3 Repita os passos 1 e 2 para ajustar os outros itens.

Para restaurar os modos de som para os ajustes de fábrica, repita o mesmo procedimento e designe novamente os valores listados na pág. 22.

Indicação	Para:	Faixa
BAS*1	Ajusta o grave.	-06 (mín.) +06 (máx.)
TRE*1	Ajusta o agudo.	-06 (mín.) +06 (máx.)
FAD*2	Ajusta o balanço dos alto-falantes traseiros e frontais.	R06 (só traseiro) F06 (só frontal)
BAL	Ajusta o balanço dos alto-falantes esquerdo e direito.	L06 (só esquerdo) R06 (só direito)
LOUD *1	Reforça as frequências altas e baixas para produzir um som bem balanceado com o volume baixo.	LOUD ON LOUD OFF
VOL*3	Ajusta o volume.	00 (mín.) 30 ou 50 (máx.)*4

*1 Quando você ajusta os graves, agudos ou loudness, os ajustes feitos são armazenados no modo de som atualmente selecionado (C-EQ) incluindo "USER".

*2 Se você está usando um sistema de dois alto falantes, ajuste o nível fader para "00".

*3 Normalmente o botão shuttle opera para ajustar o volume. Assim, você não precisa selecionar "VOL" para ajustar o nível de volume.

*4 Dependendo do ajuste do controle de ganho do amplificador (veja pág. 26 para detalhes).



OUTRAS FUNÇÕES PRINCIPAIS

Mudando os ajustes gerais (PSM)

Você poderá alterar os itens listados na tabela da pág. 25, utilizando o controle PSM (modo de ajustes preferidos).

Procedimento Básico

- 1** Pressione e segure SEL (selecionar) por mais de 2 segundos para que um dos itens PSM apareça no visor. (Veja pág. 25).



- 2** Selecione o item PSM que você deseja ajustar.

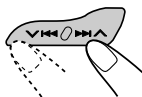

Ex.: Quando você seleciona "DIMMER"

- 3** Ajuste o item PSM selecionado.

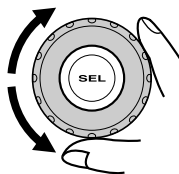

- 4** Repita os passos 2 e 3 para ajustar os outros itens PSM, se necessário.

- 5** Finalize o ajuste.

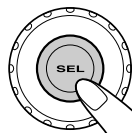



Itens do modo de ajustes preferidos (Preferred Setting Mode)

- Para maiores detalhes sobre as operações de cada item PSM, consulte as páginas listadas na tabela.

Indicações		Valores Seleccionáveis		Ajustes iniciais	Veja pág.	
DEMO	Demonstração no visor	DEMO OFF	DEMO ON	DEMO ON	8	
CLOCK H	Ajuste das horas	1 – 12		1 (1:00)	9	
CLOCK M	Ajuste dos minutos	00 – 59		00 (1:00)	9	
LEVEL	Medidor de nível	OFF	ON	ON	25	
DIMMER	Modo dimmer	AUTO ↕ ↗	↔ ON ↖	OFF ↖ ↗	AUTO	25
SCROLL	Modo de rolagem	ONCE ↕ ↗	↔ OFF ↖	AUTO ↖ ↗	ONCE	26
EXT IN*	Componente externo	CHANGER	LINE IN	CHANGER	26	
TAG DISP	Exibição de tag	TAG OFF	TAG ON	TAG ON	26	
AMP GAIN	Controle de ganho do amplificador	LOW PWR	HIGH PWR	HIGH PWR	26	

* Exibido somente quando uma das seguintes fontes estiver selecionada—FM, AM e CD.

Para selecionar o medidor de nível—LEVEL

Você pode ativar ou desativar o medidor de nível, de acordo com a sua preferência.

Quando expedido de fábrica, o medidor de nível está ativado.

- ON: Exibe o indicador de nível de áudio.
- OFF: Cancela o indicador de nível de áudio; o indicador do modo de som é exibido.

Para selecionar o modo dimmer—DIMMER

Ao acender os faróis do carro, o visor apaga automaticamente (Auto Dimmer).

Quando expedido da fábrica, o modo Auto Dimmer está ativado.

- AUTO: Ativa o Auto Dimmer.
- OFF: Cancela o Auto Dimmer.
- ON: Sempre apaga o visor.

Nota:

O redutor automático de brilho “dimmer” deste produto poderá não funcionar corretamente em alguns veículos, especialmente naqueles que tem o seu próprio controle de redução de luz.

Neste caso, ajuste o “dimmer” para “ON” ou “OFF”.



Para selecionar o modo de rolagem—**SCROLL**

Quando a informação do disco é destacada no centro do visor, ela é totalmente exibida por rolagem se não for possível exibi-la de uma só vez. Quando expedido da fábrica, o modo de rolagem está ajustado como “ONCE”.

- **ONCE:** Rola uma vez.
- **AUTO:** Repete a rolagem (em intervalos de 5 segundos).
- **OFF:** Cancela o modo de rolagem.

Nota:

Mesmo que o modo de rolagem esteja ajustado para “OFF”, você poderá rolar o visor pressionando **DISP** (visor) por mais de 1 segundo.

Para selecionar o componente externo a ser usado—**EXT IN**

Você pode conectar o componente externo no conector da disqueteira na traseira utilizando o Adaptador de Entrada de Linha KS-U57 (não fornecido).

Para usar o componente externo como fonte de reprodução através deste aparelho, é necessário selecionar qual componente usar—disqueteira ou componente externo—.

Quando expedido de fábrica, a disqueteira está selecionada como componente externo.

- **CHANGER:** Para usar a disqueteira.
- **LINE IN:** Para utilizar um componente externo que não seja uma disqueteira.

Nota:

Para conectar o Adaptador de Entrada de Linha KSU57 e o componente externo, consulte o Manual de Instalação/Conexão (pág. 38).

Para ativar/desativar a visualização de etiquetas—**TAG DISP**

Uma faixa MP3 pode conter informações de arquivo denominadas “ID3 Tag” onde estão gravadas informações do nome do álbum, nome do artista, título da faixa, etc.

Existem duas versões - ID3v1 (ID3 Tag versão 1) e ID3v2 (ID3 Tag versão 2). Quando ambas ID3v1 e ID3v2 são gravadas, ID3v2 será exibida. Quando expedido de fábrica, “TAG ON” está selecionado.

- **TAG ON:** Ativa a visualização de Tags no visor, enquanto reproduz uma faixa MP3.
 - Se a faixa não tem Tags (etiquetas), o nome da pasta e da faixa são exibidos.
- **TAG OFF:** Desativa a visualização de Tags no visor, enquanto reproduz uma faixa MP3. (Somente será exibido o nome da pasta e da faixa).

Para selecionar o controle de ganho do amplificador—**AMP GAIN**

Você pode mudar o nível máximo de volume deste aparelho. Se a potência máxima dos falantes é menor que 50 W, selecione “LOW PWR” para prevenir danos aos falantes.

Quando expedido de fábrica, “HIGH PWR” está selecionado.

- **LOW PWR:** Você pode ajustar o nível de volume de “VOL 00” a “VOL 30”.

Nota:

Se você mudar o ajuste de “HIGH PWR” para “LOW PWR” e o nível de volume estiver maior que 30, o aparelho muda o nível de volume automaticamente para “VOL 30”.

- **HIGH PWR:** Você pode ajustar o nível de volume de “VOL 00” a “VOL 50”.



Retirando o painel de controle

Você pode retirar o painel de controle quando sair do automóvel.

Quando retirar ou colocar o painel de controle, tenha cuidado para não danificar os conectores na traseira do painel de controle e do suporte do painel.

Retirando o painel de controle

Antes de retirar o painel de controle, certifique-se de desligar o aparelho.

- 1** Destrave o painel de controle.

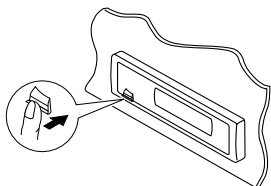

- 2** Puxe o painel de controle para fora da unidade.

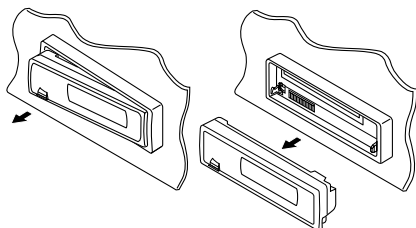

- 3** Coloque o painel de controle no estojo que acompanha o aparelho.

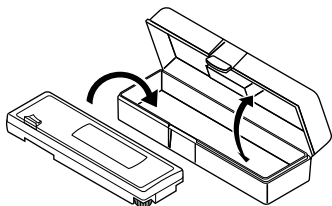

Colocando o painel de controle

- 1** Insira o lado direito do painel de controle no encaixe do suporte do aparelho.

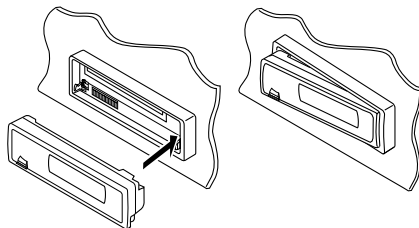

- 2** Pressione o lado esquerdo do painel de controle para fixá-lo no suporte do painel.

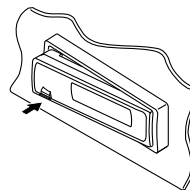

Nota sobre a limpeza dos conectores:

Se você retira o painel de controle frequentemente, os conectores poderão se deteriorar.

Para que isso não aconteça, limpe periodicamente os conectores com um cotonete ou pano umedecido em álcool, sendo cuidadoso para não danificá-los.

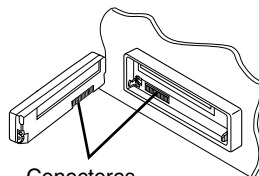



OPERAÇÕES DA DISQUETEIRA

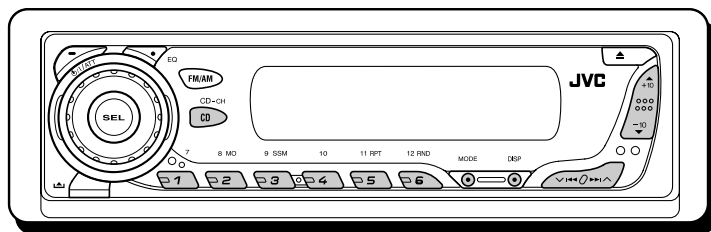

Recomendamos que você utilize uma disqueteira JVC compatível com CDs MP3 no seu aparelho.

Utilizando esta disqueteira, você poderá reproduzir seus CD-Rs originais (graváveis) e CD-RWs (regraváveis) gravados em formato de CD de áudio ou MP3.

- Você também pode conectar outra disqueteira da série CH-X (exceto CH-X99 e CH-X100). Recomendamos a disqueteira CH-X1500, compatível com CD's MP3.
- Você não pode utilizar as disqueteiras da série KD-MK no seu aparelho.

Antes de operar sua disqueteira:

- Consulte também o manual de instruções fornecido com sua disqueteira.
- Se não houver CDs no magazine ou os CDs estão inseridos de cabeça para baixo, a mensagem "NO DISC" piscará no visor. Se isto acontecer, remova os CDs e coloque-os corretamente.
- Se nenhum magazine foi inserido na disqueteira, a mensagem "NO MAG" piscará no visor. Neste caso, insira o magazine na disqueteira.
- Se "RESET 01" – "RESET 08" aparecer no visor, algo está errado na conexão entre a unidade e a disqueteira. Neste caso, confira a conexão e certifique-se de que os cabos estão conectados firmemente. Depois, pressione a tecla de reinicialização (reset) da disqueteira.

Reproduzindo CDs

Selecione a disqueteira (CD-CH).

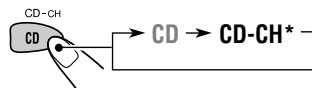

* Se você mudou o ajuste de "EXT IN" para "LINE IN" (veja pág. 26), não será possível selecionar a disqueteira.

• Quando o CD atual é um CD MP3:

A reprodução inicia na primeira pasta do CD atual quando a verificação dos arquivos for completada.



Número do CD selecionado



Indicador (pasta)



Indicador MP3

Número da pasta selecionada

Nota:

O nome da pasta aparece no display ao invés de "ROOT", se o CD MP3 possuir outras pasta.

- Quando o CD atual é um CD de Áudio:
A reprodução inicia na primeira faixa do CD.



Número do CD selecionado ↓

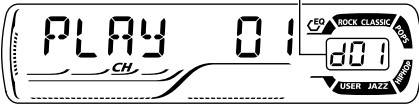

Tempo de reprodução transcorrido Faixa atual ↓

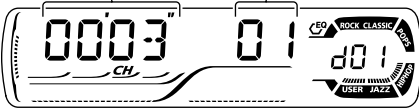

Notas:

- Quando você pressiona CD CD-CH, o aparelho liga automaticamente. Você não precisa pressionar /ATT para ligar o aparelho.
- Se você mudar de fonte, a disqueteira também irá parar. Na próxima vez que você selecionar a disqueteira como fonte, a reprodução reiniciará do local onde parou anteriormente.
- Quando você iniciar a reprodução de um CD com Texto ou um CD MP3, as informações do CD aparecerão automaticamente no visor (veja pág. 16 e 19).

Para ir diretamente a um determinado CD

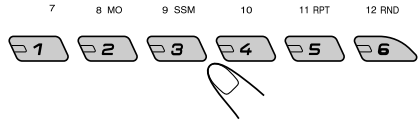

Pressione a tecla numérica que corresponde ao CD desejado para iniciar sua reprodução (enquanto a disqueteira está em funcionamento).

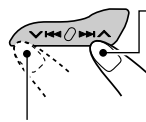

- Para selecionar um número de CD de 01 – 06: Pressione 1 (7) – 6 (12) brevemente.
- Para selecionar um número de CD de 07 – 12: Pressione e segure 1 (7) – 6 (12) por mais de 1 segundo.

Para avançar ou retroceder uma faixa



Pressione e segure  , para avançar a faixa, durante a reprodução



Pressione e segure  , para retroceder a faixa, durante a reprodução



Nota:

Durante esta operação, você somente poderá ouvir sons intermitentes. (O tempo de reprodução transcorrido também mudará intermitentemente no visor).

Selecionando a próxima faixa ou a anterior



Pressione   brevemente para ir ao início da faixa seguinte. Cada vez que você pressiona a tecla consecutivamente, o início da próxima faixa é localizado e reproduzido.

Pressione   brevemente para voltar ao início da mesma faixa. Cada vez que você pressiona a tecla consecutivamente, o início das faixas anteriores é localizado e reproduzido.

Esta operação somente é possível quando estiver usando a disqueteira compatível com MP3 CH-X1500.

Selecionando diretamente uma faixa (teclas +10 e -10)

1 Pressione MODE para entrar no modo de funções durante a reprodução de um CD.

MODE



2 Pressione +10 ou -10.

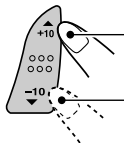

Para saltar 10 faixas* na direção da última faixa
 Para saltar 10 faixas* na direção da primeira faixa

- * Ao pressionar +10 ou -10 pela primeira vez, a faixa irá saltar para o número múltiplo de 10 mais próximo (ex. 10ª, 20ª, 30ª faixa). Cada vez que você pressionar a tecla, você poderá saltar 10 faixas (veja “Como usar as teclas +10 e -10” abaixo).
- Após a última faixa, a primeira faixa será selecionada e vice versa.

Nota:
 Se o CD atual é um CD MP3, os arquivos serão saltados dentro da mesma pasta.

Para saltar para a pasta seguinte ou anterior (somente para CDs MP3)

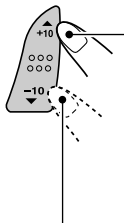

Pressione ▲ (para cima) durante a reprodução de um CD MP3 para saltar para a próxima pasta. Cada vez que você pressiona a tecla consecutivamente, a próxima pasta é localizada e a primeira faixa da pasta é reproduzida.

Pressione ▼ (para baixo) durante a reprodução de um CD MP3 para saltar para a pasta anterior. Cada vez que você pressiona a tecla consecutivamente, a pasta anterior é localizada e a primeira faixa da pasta é reproduzida.

Para exibir as informações de um CD com Texto ou um CD MP3

Isto é possível somente se você conectou uma disqueteira JVC com capacidade de leitura de informações de CDs com Texto ou CDs MP3.

Selecione o modo de exibição do texto enquanto reproduz um CD com Texto ou um CD MP3.

DISP



- Para maiores detalhes, consulte a pág. 16 sobre as informações de CDs com Texto e a pág. 19 sobre as informações de CDs MP3.

Como usar as teclas +10 e -10

• Ex. 1: Selecionar a faixa 32 durante a reprodução da faixa 6

MODE

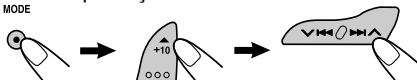

(Três vezes) (Duas vezes)

Faixa 6 → 10 → 20 → 30 → 31 → 32

• Ex. 2: Selecionar a faixa 8 durante a reprodução da faixa 36

MODE

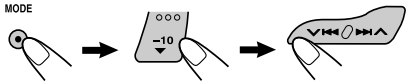

(Três vezes) (Duas vezes)

Faixa 36 → 30 → 20 → 10 → 9 → 8

Selecionando os modos de reprodução

Para reproduzir arquivos de forma aleatória (Reprodução Aleatória de Pastas/Discos/Magazine)

MODE



1 Pressione MODE para entrar no modo de funções, durante a reprodução.

12 RND

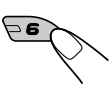

2 Pressione RND (aleatório), enquanto "MODE" estiver piscando no visor. Cada vez que você pressiona a tecla, o modo de reprodução aleatória muda conforme abaixo:

Para CDs MP3:



Para CDs de Áudio:

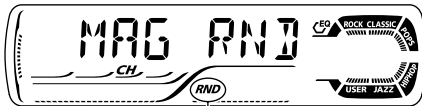
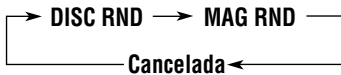

Indicador RND

Ex.: Quando você seleciona "MAG RND"

Nota:

O indicador MP3 também acende se o CD que está sendo reproduzido é um CD MP3.

Modo	Indicador ativo	Reproduz aleatoriamente
FLDR RND*	Os indicadores RND e acendem.	Todas as faixas da pasta atual, depois as faixas da próxima pasta, etc.
DISC RND	Os indicadores RND e acendem.	Todas as faixas da pasta atual (ou especificada).
MAG RND	O indicador RND acende.	Todas as faixas de todos os CDs no magazine.

* "FLDR RND" somente pode ser usado para CDs MP3.

Para reproduzir as faixas repetidamente (Reprodução Repetida de Faixas/Pastas/Discos)

MODE



1 Pressione MODE para entrar no modo de funções, durante a reprodução.

11 RPT



2 Pressione RPT (repetir), enquanto "MODE" estiver piscando no visor. Cada vez que você pressiona a tecla, o modo de reprodução repetida muda conforme abaixo:

Para CDs MP3:

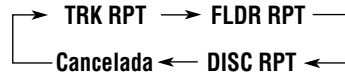

Para CDs de Áudio:



Indicadores (CD) e RPT

Quando você seleciona "DISC RPT"

Nota:

O indicador MP3 também acende se o CD que está sendo reproduzido é um CD MP3.

Modo	Indicador Ativo	Reproduz repetidamente
TRK RPT	O indicador RPT acende.	Faixa atual (ou especificada).
FLDR RPT*	Os indicadores e RPT acendem.	Todas as faixas da pasta atual (ou especificada).
DISC RPT	Os indicadores e RPT acendem.	Todas as faixas do CD atual (ou especificado).

* "FLDR RPT" somente pode ser usado para CDs MP3.



OPERAÇÕES DOS COMPONENTES EXTERNOS

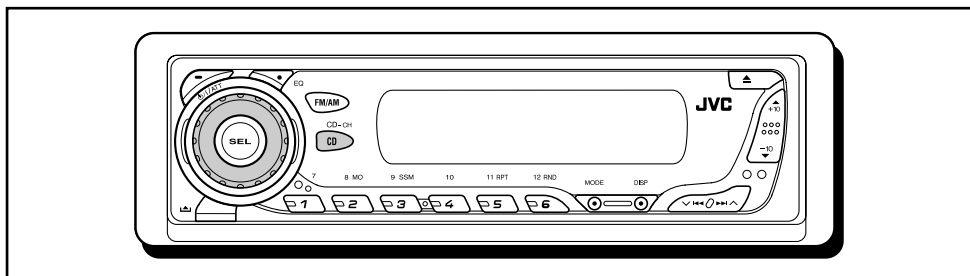

Reprodução dos componentes externos

Você pode conectar o componente externo no conector traseiro da disqueteira, utilizando o adaptador de entrada de linha KS-U57 (não fornecido).

Preparação:

- Para conectar o adaptador de entrada de linha KSU57 e o componente externo, consulte o Manual de Instalação/Conexão (pág. 38).
- Antes de operar o componente externo utilizando o procedimento a seguir, selecione a entrada externa corretamente. Veja “Para selecionar o componente externo a ser usado—EXT IN” na pág. 26.

1 Selecione o componente externo (LINE IN).



- Se “LINE IN” não aparecer no visor, consulte a pág. 26 e selecione a entrada externa (“LINE IN”).

Nota sobre a operação de um toque:

Quando você pressiona CD/CD-CH, o aparelho liga automaticamente. Você não precisa pressionar / I/ATT para ligar o aparelho.

2 Ligue o aparelho conectado e comece reproduzir a fonte.

3 Ajuste o volume.



4 Ajuste as características de som desejadas (veja pág. 22 e 23).

SOLUÇÃO DE PROBLEMAS

Nem sempre aquilo que parece ser um problema é realmente sério. Confira os seguintes pontos, antes de recorrer a assistência técnica.

	Sintomas	Causas	Soluções
Geral	<ul style="list-style-type: none"> O som não é emitido pelos alto-falantes. 	O nível de volume está ajustado no mínimo.	Ajuste para um nível melhor.
		As conexões estão erradas.	Verifique os cabos e as conexões.
	<ul style="list-style-type: none"> Este aparelho não funciona. 	O microcomputador embutido pode ter funcionado incorretamente, devido a ruídos, etc.	Pressione a tecla Reset no suporte do painel após retirar o painel de controle (o ajuste do relógio e as estações memorizadas também são apagadas). (Veja pág. 2).
FM/AM	<ul style="list-style-type: none"> A memorização automática SSM (Memória seqüencial das emissoras mais fortes) não funciona. 	Os sinais estão muito fracos.	Armazene as emissoras manualmente.
	<ul style="list-style-type: none"> Há ruídos estáticos enquanto se ouve o rádio. 	A antena não está conectada firmemente.	Conecte a antena firmemente.
Reprodução de CDs	<ul style="list-style-type: none"> O CD não pode ser reproduzido. 	O CD está de cabeça para baixo.	Insira o CD corretamente.
	<ul style="list-style-type: none"> O CD-R/CD-RW não pode ser reproduzido. As faixas do CD-R/CD-RW não podem ser saltadas. 	O CD-R/CD-RW não está finalizado.	<ul style="list-style-type: none"> Insira um CD-R/CD-RW finalizado. Finalize o CD-R/CD-RW no equipamento utilizado para a gravação.
	<ul style="list-style-type: none"> O CD não pode ser ejetado. 	O CD está bloqueado.	Desbloqueie o CD (veja pág.16).
	<ul style="list-style-type: none"> Às vezes o som do CD é interrompido. 	Você está dirigindo em pisos irregulares.	Interrompa a reprodução enquanto dirigir em pisos irregulares.
		O CD está riscado.	Troque o CD.
		As conexões estão erradas.	Verifique os cabos e as conexões.
<ul style="list-style-type: none"> A mensagem "NO DISC" aparece no visor. 	Sem CD no compartimento.	Insira um CD no compartimento.	
	O CD está inserido incorretamente.	Insira o CD corretamente.	



	Sintomas	Causas	Soluções
Reprodução MP3	<ul style="list-style-type: none">O CD não pode ser reproduzido.	Não existem faixas MP3 no CD.	Troque o CD.
		As faixas MP3 não tem código de extensão mp3 nos seus nomes de arquivo.	Adicione o código de extensão mp3 nos nomes dos arquivos.
		Os arquivos MP3 não foram gravados em um formato compatível com ISO 9660 Nível 1, Nível 2, Romeo ou Joliet.	Troque o CD. (Grave os arquivos MP3 utilizando um aplicativo compatível).
	<ul style="list-style-type: none">Ruído é gerado.	A faixa reproduzida não é um arquivo MP3 (mesmo que tenha uma extensão mp3).	Salte para outra faixa ou troque o CD. (Não adicione a extensão— mp3 em arquivos que não sejam MP3).
	<ul style="list-style-type: none">Um longo tempo de leitura é necessário (“CHECK” fica piscando no visor).	O tempo de leitura varia de acordo com a complexidade da configuração da pasta/faixa.	Não utilize hierarquias e pastas em demasia. Também não grave outros tipos de faixas de áudio com os arquivos MP3.
	<ul style="list-style-type: none">As faixas não são reproduzidas na ordem desejada.	A ordem de reprodução das faixas é determinada quando os arquivos são gravados.	_____
	<ul style="list-style-type: none">O tempo de reprodução transcorrido não está correto.	Isto acontece às vezes durante a reprodução. Depende de como os arquivos foram gravados no CD.	_____
<ul style="list-style-type: none">O indicador  pisca no visor.	Não existem arquivos MP3 na pasta atual.	Selecione outra pasta.	
<ul style="list-style-type: none">“NO FILES” aparece no visor.	O CD atual não contém nenhum arquivo MP3.	Insira um CD que contenha arquivos MP3.	



Sintomas	Causas	Soluções
• “NO DISC” aparece no visor.	Não há CD no magazine.	Insira os CDs no magazine.
	Os CDs estão inseridos de cabeça para baixo.	Insira os CDs corretamente.
• “NO MAG” aparece no visor.	O magazine não está inserido na disqueteira.	Insira o magazine.
• “RESET 8” aparece no visor.	O aparelho não está conectado corretamente a disqueteira.	Conecte o aparelho e a disqueteira corretamente e pressione a tecla reset da disqueteira.
• “RESET 1” – “RESET 7” aparece no visor.	_____	Pressione a tecla reset da disqueteira.
• A disqueteira não funciona.	O microcomputador embutido pode ter funcionado incorretamente, devido a ruídos, etc.	Pressione a tecla Reset no suporte do painel após retirar o painel de controle (o ajuste do relógio e as estações memorizadas também são apagadas). (Veja pág. 2).

Disqueteira

Sobre a falha de leitura do CD:

Falha de leitura no CD pode ser o resultado de dirigir em pisos irregulares. Isto não danifica o aparelho e o CD, mas estará prejudicando a qualidade da reprodução.

Recomendamos que você interrompa a reprodução do CD, enquanto estiver dirigindo em tais situações.



Manuseando os CDs

Este aparelho foi projetado para reproduzir CDs, CD-Rs (Graváveis), CD-RWs (Regraváveis) e CDs com Texto.

- Este aparelho também é compatível com CDs MP3.

Como manusear os CDs

Quando remover um CD de seu estojo, pressione o centro do suporte do estojo e retire o CD segurando pelas bordas.

- Segure sempre o CD pelas bordas. Não toque em sua superfície de gravação.

Quando guardar o CD, insira-o cuidadosamente no suporte central do estojo (com a face impressa para cima).

- Certifique-se de guardar o CD após o uso em seu estojo.

Suporte central



Para manter os CDs limpos

Um CD sujo não pode ser reproduzido corretamente. Se um CD estiver sujo, limpe-o com um pano macio do centro para fora.



Para reproduzir CDs novos

CDs novos podem apresentar irregularidades em suas bordas internas e externas. Se este CD for recusado pelo aparelho, elimine as irregularidades com uma caneta esferográfica, lápis, etc.



Condensação de umidade

Umidade pode condensar na lente dentro do aparelho, nos seguintes casos:

- Depois de acionar o aquecimento no carro.
- Se há muita umidade dentro do carro. Neste caso o reproduzidor de CD poderá não funcionar corretamente. Ejete o CD e deixe o aparelho ligado por algumas horas, até que a umidade evapore.

Reproduzindo um CD-R ou CD-RW

Antes de reproduzir CD-Rs ou CD-RWs, leia suas instruções e avisos atentamente.

- Utilize somente CD-Rs ou CD-RWs “finalizados”.
- Alguns CD-Rs ou CD-RWs podem não ser reproduzidos neste aparelho devido às suas características e os seguintes motivos:
 - Os CDs estão sujos ou riscados.
 - Condensação de umidade na lente dentro do aparelho.
 - A lente de leitura está suja.
- Os CD-RWs podem necessitar de um tempo maior para a leitura. (Isto se deve ao fato de que a reflexão de CD-RWs é mais baixa de que CDs comuns).
- Os CD-Rs ou CD-RWs são sensíveis a alta temperatura e/ou umidade, portanto não deixe-os dentro de seu carro.
- Não utilize os seguintes CD-Rs ou CD-RWs:
 - Discos com adesivos, etiquetas ou selo de proteção colados na superfície.
 - Discos com etiquetas impressas diretamente em impressoras jato de tinta.

Utilizar estes CDs sob altas temperaturas ou alta umidade pode causar mau funcionamento ou danos. Por exemplo:

- Adesivos e etiquetas podem encolher e deformar um CD.
- Os adesivos e etiquetas podem se soltar e os CDs não poderão ser ejetados.
- A impressão do CD pode se tornar pegajosa. Leia as instruções ou avisos sobre etiquetas e CDs imprimeíveis cuidadosamente.

PRECAUÇÕES:

- Não insira discos de 8 cm (CDs singles) no compartimento. (Tais CDs não podem ser ejetados).
- Não insira qualquer CD de formato incomum, como de coração ou flor; caso contrário, causará mau funcionamento.
- Não exponha os CDs diretamente a luz solar ou qualquer fonte de calor, nem os coloque em lugares sujeitos a alta temperatura ou umidade. Não os deixe no carro.
- Não use nenhum solvente (por exemplo, limpador de disco convencional, spray, thinner, gasolina, etc.) para a limpeza dos CDs.

CD deformado



Adesivo



Resíduo de adesivo

CD



Etiqueta Adesiva

SEÇÃO DE AMPLIFICADOR DE ÁUDIO

Potência máxima de saída:

Dianteira: 50 W por canal

Traseira: 50 W por canal

Potência de saída contínua (RMS):

Dianteira: 19 W por canal em 4 Ω, 40 Hz para 20 000 Hz com uma distorção total harmônica menor que 0,8%.

Traseira: 19 W por canal em 4 Ω, 40 Hz para 20 000 Hz com uma distorção total harmônica menor que 0,8%.

Impedância de carga: 4 Ω (4 Ω a 8 Ω tolerância)

Faixa de controle de tom:

Graves: ±10 dB a 100 Hz

Agudos: ±10 dB a 10 kHz

Resposta de frequência: 40 Hz a 20 000 Hz

Relação sinal-ruído: 70 dB

Nível de saída de linha/Impedância:

2,5 V/20 kΩ de carga (escala cheia)

Impedância de saída: 1 kΩ

SEÇÃO DO SINTONIZADOR

Faixa de frequência:

FM: 87.5 MHz a 107.9 MHz

AM: 530 kHz a 1 710 kHz

[Sintonizador de FM]

Sensibilidade útil: 11.3 dBf (1.0 μV/75 Ω)

50 dB Sensibilidade de Silenciamento:

16.3 dBf (1.8 μV/75 Ω)

Seletividade de canal alternativo (400 kHz):

65 dB

Resposta de Frequência: 40 Hz a 15 000 Hz

Separação de Estéreo: 35 dB

Relação de Captura: 1.5 dB

[Sintonizador de AM]

Sensibilidade: 20 μV

Seletividade: 35 dB

SEÇÃO DO REPRODUTOR DE CD

Tipo: Reprodutor de discos compactos "CDs"

Sistema de detecção do sinal: Captor ótico sem contato (semicondutor a laser)

Número de canais: 2 canais (estéreo)

Resposta de

frequência: 5 Hz a 20 000 Hz

Alcance dinâmico: 96 dB

Relação sinal-ruído: 98 dB

Flutuação: Menos que o limite mensurável

Formato de decodificação MP3:

MPEG1/2 Audio Layer 3

Velocidade Máx. de Bits: 320 Kbps

GERAL

Requisitos de energia:

Voltagem operacional:

14,4 V CC (11 V a 16 V de tolerância)

Sistema de aterramento: Terra negativo

Temperatura operacional permissível:

0°C a +40°C

Dimensões (L x A x P):

Dimensões para instalação:

182 mm x 52 mm x 150 mm

Dimensões do painel:

188 mm x 58 mm x 12 mm

Peso:

1,4 kg (excluindo os acessórios)

Design e especificações sujeitos à mudança sem aviso prévio.

Se for necessário um kit para seu carro, consulte o revendedor de som para carros mais próximo.

JVC

KD-G409UR

Manual de instalação/conexão

Este aparelho foi projetado para operar em **12 V CC e sistema elétrico de aterramento NEGATIVO**. Se o seu veículo não possui este sistema, será necessário um conversor de voltagem, que pode ser adquirido em um revendedor de som para carros JVC.

Lista de peças para instalação e conexão

Os seguintes itens são fornecidos com este aparelho.

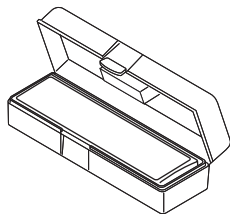

(A / B)

Estojo protetor do Painel de Controle

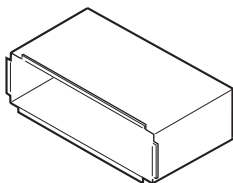

(C)

Cobertura

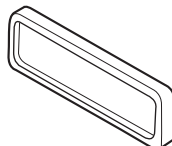

(D)

Moldura

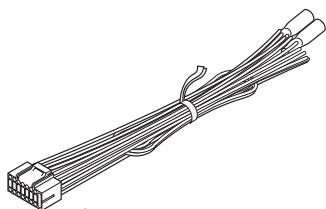

(E)

Chicote Pré-Formado (alimentação)

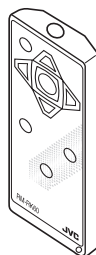

(F)

Controle remoto



(G)

Arruela (ø5)



(H)

Porca Trava (M5)



(I)

Parafuso de montagem —M5 x 20 mm



(J)

Coxim de Borracha

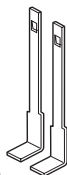

(K)

Hastes



(L)

Bateria

CR2025

INSTALAÇÃO NO PAINEL DE INSTRUMENTOS (A ilustração seguinte mostra uma instalação típica).

Se você tiver alguma dúvida ou precisar de informação sobre o kit de instalação, consulte seu revendedor de áudio JVC para carros ou a assistência técnica JVC.

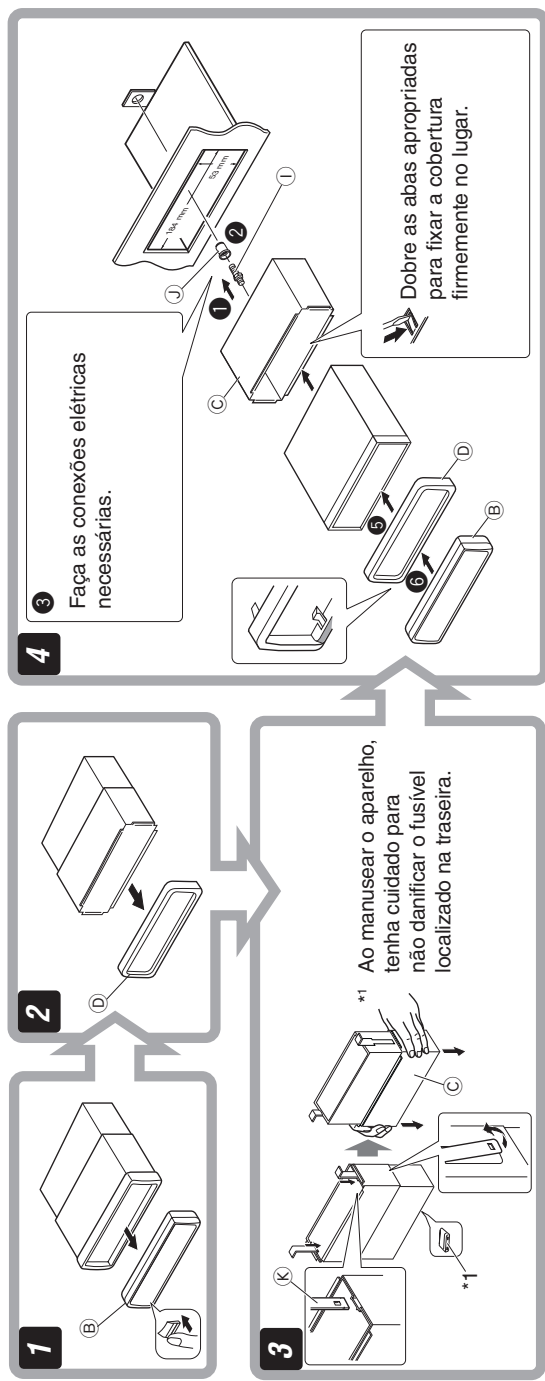

Removendo o aparelho - Antes de remover o aparelho, retire a seção traseira.

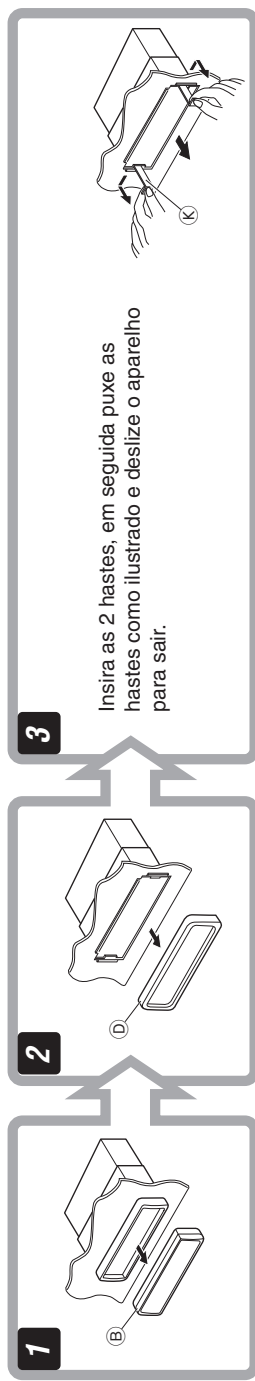

Quando usar um suporte opcional

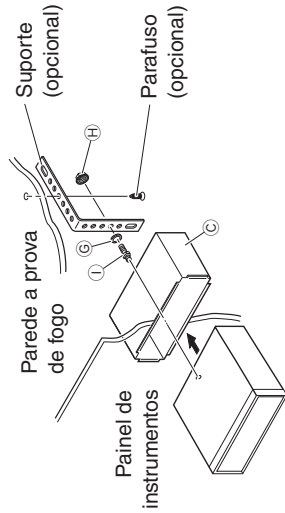

Instale o aparelho em um ângulo menor que 30°

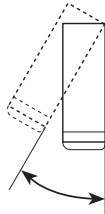

Quando instalar o aparelho sem usar a cobertura

Em um Toyota, por exemplo, primeiro remova o rádio do carro e instale o aparelho em seu lugar.

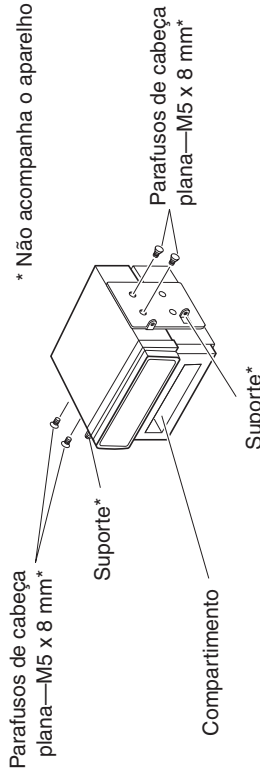

Nota:

Quando instalar o aparelho no suporte de montagem, certifique-se de usar parafusos com 8 mm de comprimento. Se você usar parafusos mais longos, poderá danificar o aparelho.

CONEXÕES ELÉTRICAS

Para prevenir curto-circuito, recomendamos que você desconecte o terminal negativo da bateria e faça todas as conexões elétricas antes de instalar o aparelho.

- **Certifique-se de conectar este aparelho ao fio terra do chassi do carro após a instalação.**

Notas:

- Substitua o fusível por um com a corrente específica. Se o fusível queimar frequentemente, consulte seu revendedor de som para carros JVC.
- É recomendado conectar falantes com uma potência máxima maior que 50 W (traseiros e frontais, com uma impedância de 4 Ω a 8 Ω). Se a potência máxima é menor que 50 W, mude o ajuste de "AMP GAIN" para evitar danos aos falantes (veja pág. 26).
- Para prevenir curto-circuito, proteja os terminais dos condutores NÃO UTILIZADOS com fita isolante.
- O dissipador de calor fica muito quente depois do uso. Tenha cuidado para não tocá-lo ao remover este aparelho.

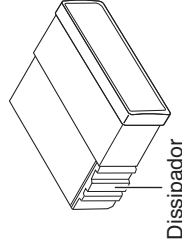

Dissipador

PRECAUÇÕES sobre as fontes de energia e as conexões dos alto-falantes:

- NÃO conecte nenhum cabo de alto-falante à bateria do automóvel, pois isto poderá causar sérios danos ao aparelho.
- ANTES de conectar os cabos do chicote pré-formado aos alto-falantes, verifique a fiação dos alto-falantes de seu carro.

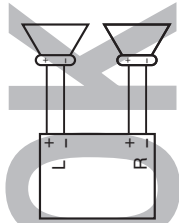
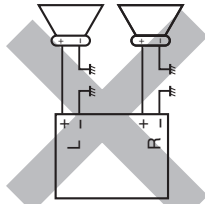
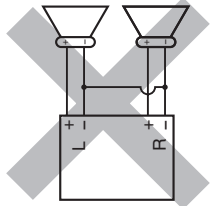

SOLUÇÃO DE PROBLEMAS

- **O fusível queima.**
 - * Os fios vermelho e preto estão conectados corretamente?
- **O aparelho não pode ser ligado.**
 - * O fio amarelo está conectado?
- **Sem som nos alto-falantes.**
 - * Os cabos de saída dos alto-falantes estão em curto-circuito?
- **O som está distorcido.**
 - * O cabo de saída do alto-falante está aterrado?
 - * Os terminais “-” dos alto-falantes L (esquerdo) e R (direito) estão aterrados em comum?
- **Ruídos de interferência.**
 - * O terminal terra traseiro está conectado ao chassi do carro utilizando-se cabos curtos e grossos?
- **O aparelho fica quente.**
 - * O cabo de saída do alto-falante está aterrado?
 - * Os terminais “-” dos alto-falantes L (esquerdo) e R (direito) estão aterrados em comum?

A Conexões Típicas

Antes de conectar: Verifique a fixação do veículo cuidadosamente. Uma conexão incorreta pode causar sérios danos a este aparelho. Os cabos do chicote e do conector do chassi do carro podem ser de cores diferentes.

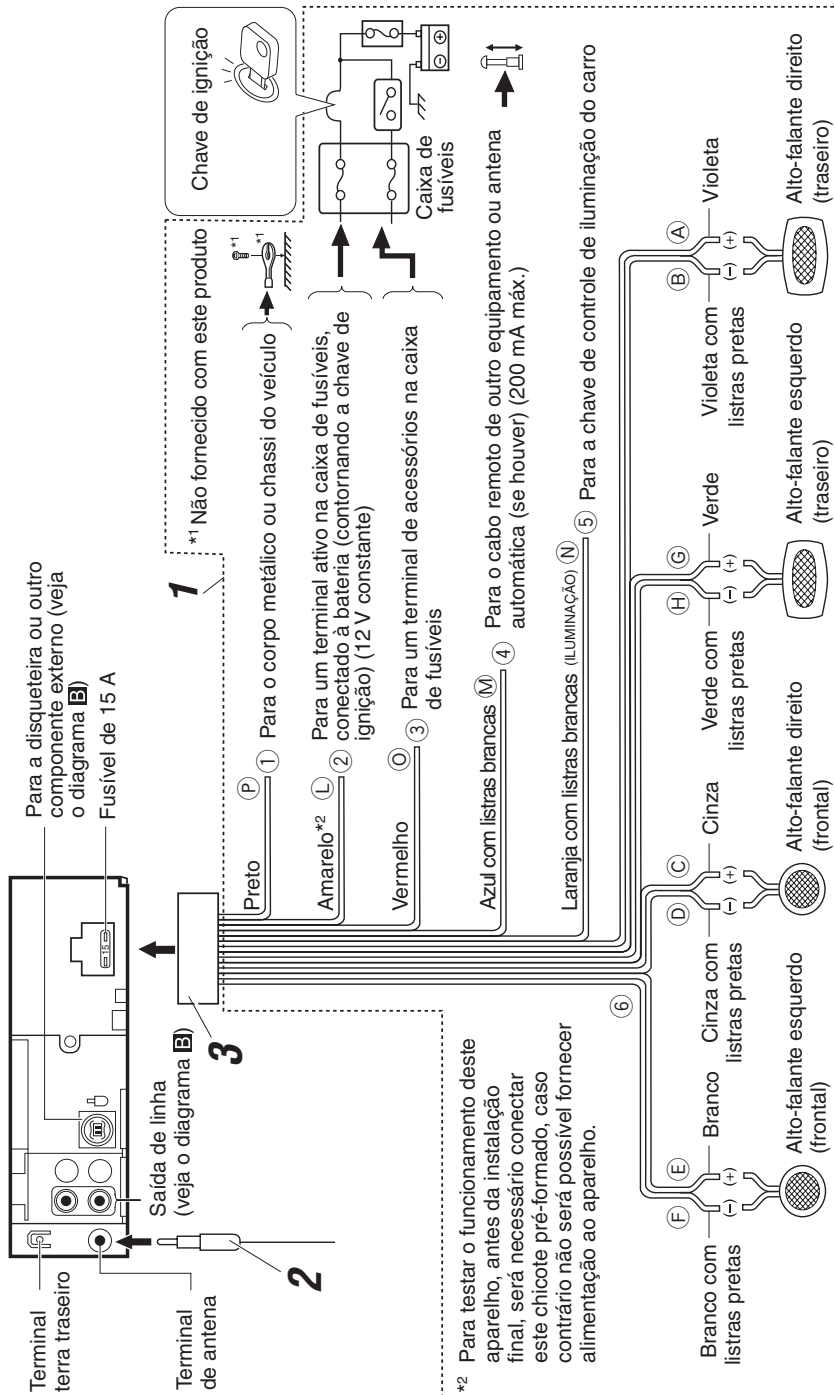

*2 Para testar o funcionamento deste aparelho, antes da instalação final, será necessário conectar este chicote pré-formado, caso contrário não será possível fornecer alimentação ao aparelho.

B Conexões para Adicionar Outros Equipamentos

Amplificador

Você pode conectar um amplificador e outro equipamento para melhorar o sistema estéreo de seu automóvel.

- Conecte o cabo remoto (azul com listras brancas) ao condutor remoto do outro equipamento, assim este poderá ser controlado através deste aparelho.
- **Somente para o amplificador:**
Desconecte os alto-falantes deste aparelho e conecte-os ao amplificador. Deixe os condutores de alto-falante deste aparelho sem usar.

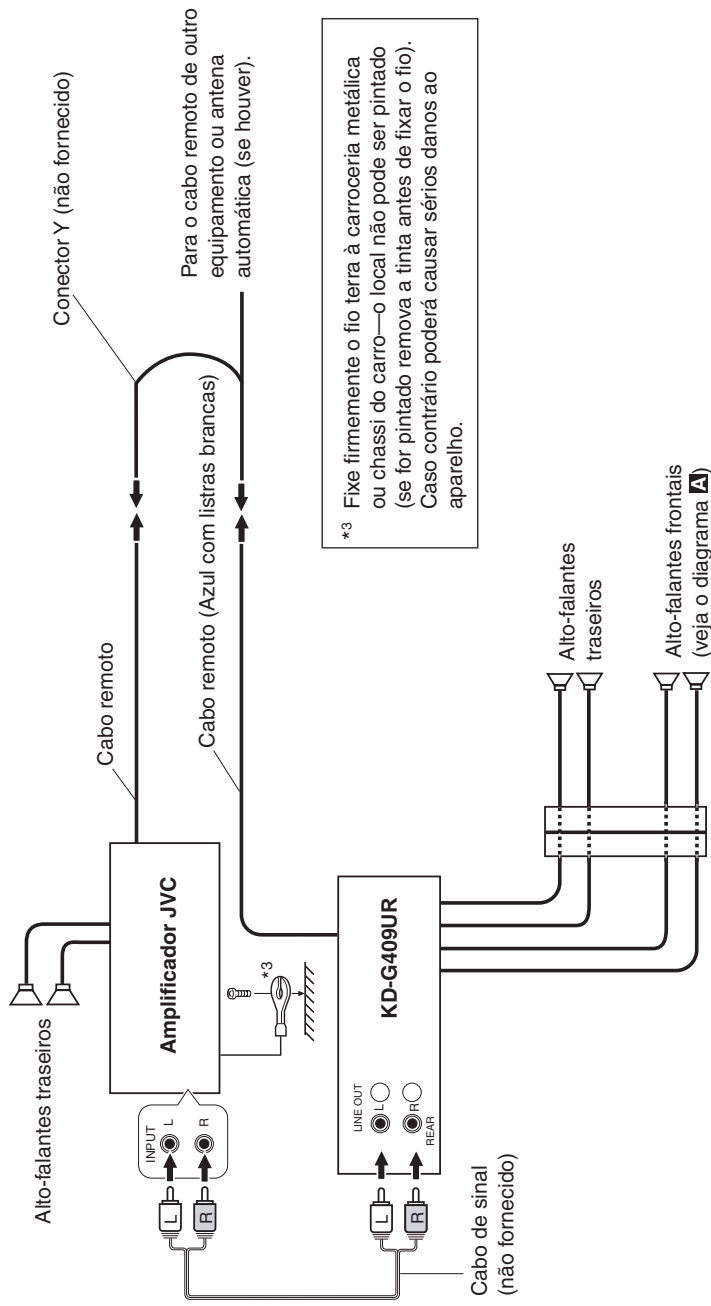

Disqueteira

Consulte também a pág. 28.

Conectando o cabo fornecido com sua disqueteira



KD-G409UR

PRECAUÇÃO

- Antes de conectar a Disqueteira, certifique-se de que o aparelho está desligado.

Componente Externo

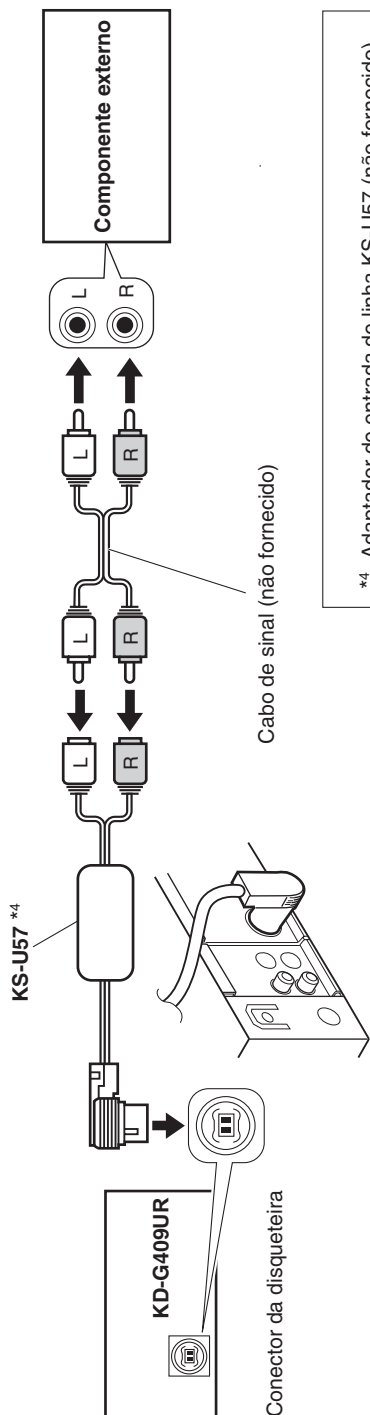

*4 Adaptador de entrada de linha KS-U57 (não fornecido)



JVC

www.jvc.com.br

click here

SAC
0800 142080



Impresso no Brasil