

# MANUAL DE INSTRUÇÕES

## CHURRASQUEIRA ELÉTRICA

**MODELO:** DC0914

EXCLUSIVOS PARA USO DOMÉSTICO

**MODELO:** DC0914S



  
**Dora**  
Do seu jeito

## **PREZADO CLIENTE DORA,**

Agradecemos por escolher um produto com a nossa marca. Você adquiriu um produto com um rigoroso controle de qualidade e testado para que todas as suas necessidades sejam atendidas com eficiência, praticidade e segurança. Os produtos Dora foram desenvolvidos para utilização nas mais variadas aplicações domésticas. Produtos leves, compactos e fáceis de usar.

## **ATENÇÃO**

Antes de instalar e ligar o seu aparelho, leia atentamente este Manual de Instruções. A garantia de bons serviços e longevidade do seu produto está em suas mãos. Respeite as instruções de manutenção, conservação e de segurança descritas neste manual. Guarde o manual de instruções para futuras consultas. Para sua comodidade não remova as informações do código, modelo e outras identificações do produto, caso o produto precise de reparos o Serviço Autorizado Dora necessitará destas informações.

A apresentação da nota fiscal de compra é indispensável para o atendimento do produto no prazo de garantia, por isso guarde em local fácil para futuras necessidades.

## ÍNDICE

Descrição do produto .....	4
Instruções de segurança .....	5
Antes da primeira utilização .....	6
Colocando em funcionamento .....	6
Funcionamento do Grill .....	7
Limpeza e conservação .....	7
Armazenamento .....	8
Dicas importantes .....	8
Especificação do produto .....	9
Soluções para possíveis problemas .....	9
Termo de garantia .....	10

## DESCRIÇÃO DO PRODUTO

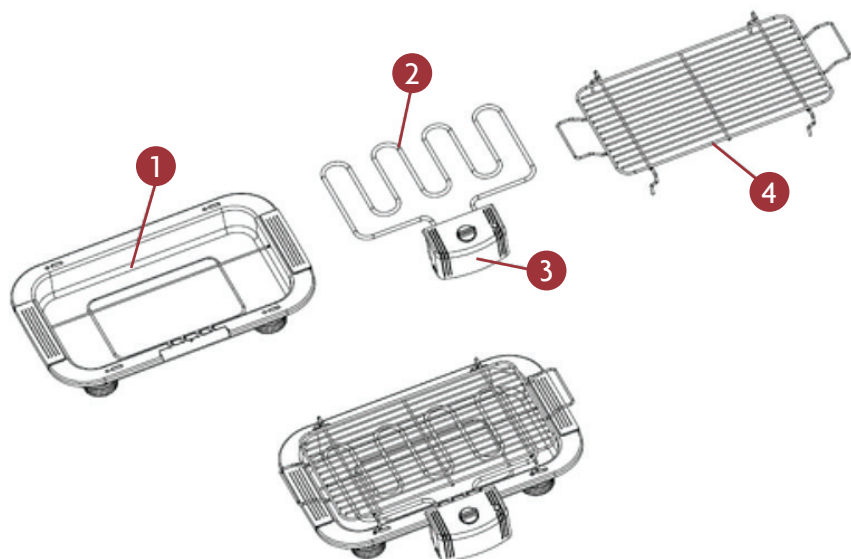

1. Bandeja
2. Resistência de aquecimento
3. Caixa do termostato
4. Grelha

## INSTRUÇÕES DE SEGURANÇA

- 1.** Nunca cubra a grelha com papel alumínio ou qualquer tipo de utensílios de cozinha etc.
- 2.** Sempre encha a bandeja com água antes de ligar o aparelho.
- 3.** A água deve ser mantida entre o nível min. 1.5L e o nível máx. 2.5L.
- 4.** Quando a água estiver abaixo do nível min. 1.5L, deve-se encher a bandeja com água até o nível máximo de 2.5L . Tome cuidado para não derramar água sobre a resistência.
- 5.** O corpo da resistência fica muito quente em uso. Tenha cuidado para não tocá-lo quando o produto estiver em uso ou até que esteja totalmente frio e seguro (perigo de se queimar!).
- 6.** Antes do uso, tomar cuidado para que a churrasqueira fique estável com segurança. Ao usar a churrasqueira, ter cuidado para não posicioná-la perto de cortinas, toalhas, etc. Procure instalar longe de paredes ou em um canto.
- 7.** É importante que a churrasqueira seja supervisionada enquanto ela está em uso.
- 8.** A churrasqueira é apenas para uso doméstico e aplicações similares, tais como: uso residencial, cozinhas em lojas, escritórios e outros ambientes de trabalho;
- 9.** Certifique-se de que não existem materiais inflamáveis próximos da churrasqueira.
- 10.** Coloque a churrasqueira em uma superfície de trabalho adequada e resistente ao calor antes do uso.
- 11.** Para transportar o produto, utilize apenas os pegadores laterais do equipamento.
- 12.** Esvaziar sempre a churrasqueira e deixe-a esfriar antes do armazenamento.
- 13.** Sempre desligue e desconecte a churrasqueira da tomada da rede elétrica:
  - Quando não está em uso;
  - No caso de mau funcionamento durante a utilização;
  - Antes de limpar.
- 14.** Carvão ou combustíveis similares não devem ser usados neste produto.
- 15.** Todos os reparos na churrasqueira só devem ser realizados por profissionais qualificados e autorizados pelo fabricante.
- 16.** Caso a churrasqueira não funcione ou necessite de reparos, por favor, entre em contato com o serviço autorizado mais próximo da sua região. Como requer ferramentas

especiais para a sua reparação, nunca tente reparar o produto por conta própria.

**17.** Este produto não se destina a ser utilizado por pessoas (incluindo crianças) com limitações físicas ou reduzidas, sensoriais ou mentais, ou falta de experiência e conhecimentos, salvo se tiverem recebido supervisão ou instruções relativas à utilização do produto por uma pessoa responsável pela sua segurança.

**18.** Crianças devem ser supervisionadas para garantir que elas não brinquem com o aparelho.

**19.** O produto não se destina a ser operado por meio de um temporizador externo ou sistema de controle remoto separado.

**20.** Nenhuma responsabilidade será aceita se a churrasqueira for operada de qualquer forma que não seja descrita neste manual.

**21.** Se o cabo de alimentação estiver danificado, ele deve ser substituído pelo fabricante, pelo serviço autorizado ou pessoal qualificado para evitar um perigo.

**22.** A temperatura das superfícies acessíveis pode ser elevada quando a churrasqueira está em funcionamento.

**23.** A churrasqueira possui dois modelos de usos diferentes. Ao usar a churrasqueira com suporte, tomar cuidado para que o aparelho esteja em uma superfície plana e estável. Ao usar o produto como um grelhador de mesa, tenha cuidado para não posicioná-lo próximo a uma parede ou canto e garantir que nenhum produto inflamável esteja armazenado perto dele..

## **MONTAGEM DA CHURRASQUEIRA**

1. Coloque a resistência de aquecimento na bandeja.
2. Por favor, utilize o parafuso (FIGURA 1) para atrelar a resistência de aquecimento na bandeja.
3. Fixe a grelha utilizando os furos da bandeja.



Figura 1

## MONTAGEM DO SUPORTE DA CHURRASQUEIRA DC0914S

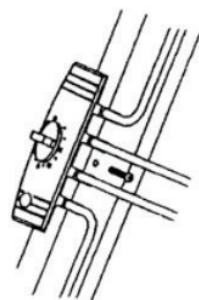
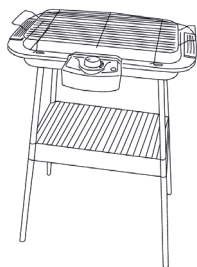
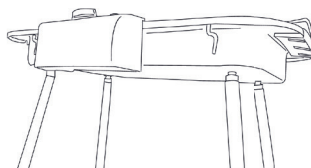
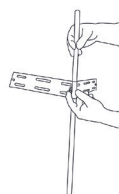
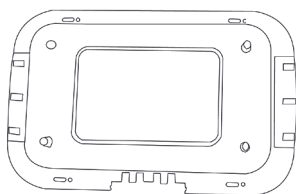
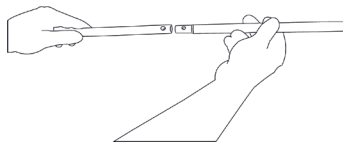
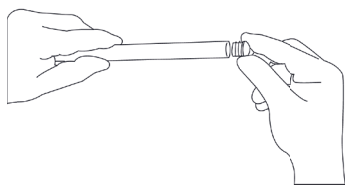

## ANTES DA PRIMEIRA UTILIZAÇÃO

Remova todos os materiais da embalagem. Limpe a churrasqueira e seus acessórios. Quando o produto é ligado pela primeira vez, pode emitir um forte cheiro, isso porque a resistência irá queimar a camada de verniz. Por isso, recomendamos você aquecer a churrasqueira cerca de 5 minutos antes, sem quaisquer produtos alimentícios.

## COMO UTILIZAR SUA CHURRASQUEIRA DORA

- Encha a bandeja com água no nível máximo 2,5L.

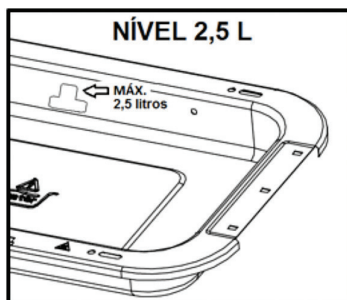

- O seu produto possui dois níveis de ajustes da grelha, para posicionar a grelha no nível alto, fixe os pés da grelha no orifício menor, para baixar a altura e deixar a grelha mais perto da resistência, encaixe os pés da grelha nos orifícios maiores.





- Ligue a churrasqueira à tomada e gire o botão do termostato para a configuração mais alta (Máx), o indicador acenderá. Pré-aqueça por cerca de 5 minutos antes da utilização. Ao grelhar alimentos delicados você pode retornar o termostato para uma posição mais baixa e / ou ajustar a grelha para a posição média ou alta, ajuste conforme sua utilização.
- Para desligar a churrasqueira gire o botão no sentido anti-horário até a posição “O”.

**ATENÇÃO:** A água da bandeja irá evaporar durante a utilização. Portanto, é necessário monitorar e encher de água conforme a água se aproximar da indicação do nível mínimo. Tenha cuidado para não derramar água sobre a resistência.

- Ao terminar o uso, desligue o termostato para (posição OFF) “O” e desconecte a churrasqueira da tomada.

## **LIMPEZA E CONSERVAÇÃO**

1. Antes de limpar a sua churrasqueira, certifique-se sempre de que o plugue foi removido da tomada. Aguardar a churrasqueira esfriar completamente antes de limpar.
2. Nunca ligue a resistência quando não estiver colocado sobre a bandeja.
3. Nunca mergulhe a resistência e a caixa do termostato em água.
4. Limpe a resistência apenas com um pano limpo e seco.
5. Para limpar a bandeja, retire o parafuso que fixa a resistência na bandeja.
6. Limpe a bandeja e a grelha com água morna e seque depois.
7. Não use produtos de limpeza abrasivos ou uma esponja de metal para limpar a bandeja e a grelha.

## ESPECIFICAÇÃO DO PRODUTO

POTÊNCIA: 1800W / 2000W

TENSÃO: 127V ~ 60Hz | 220V ~ 60Hz

PESO LÍQUIDO:

- 1,94 kg – DC0914
- 3,70 kg – DC0914S

## CARACTERÍSTICAS

- Tamanho Grill: 38 x 22 cm;
- Operação ligar / desligar com luz indicadora;
- Termostato automático;
- Vários ajustes de temperatura;
- Uso interno ou ao ar livre;
- Peças removíveis para facilitar a limpeza;
- Dispõem de 2 alturas diferentes da grade;
- Cor: Preto.

## TERMO DE GARANTIA

### A. Os prazos de garantia

O fabricante garante o aparelho identificado na Nota Fiscal de Venda ao Consumidor Final nas condições e prazos listados a seguir:

**1.** O prazo de garantia do produto se compõe da seguinte forma:

#### **1.1.** Garantia legal

Os componentes, acessórios e peças plásticas externas, são garantidos contra defeitos e insuficiências do equipamento que, comprovadamente, se devam a defeitos de material ou de fabricação, pelo prazo legal de 90 (noventa) dias, contados a partir

da data de entrega do aparelho ao consumidor, tendo como base a Nota Fiscal de Venda ao Consumidor Final.

## 1.2. Garantia contratual

O fabricante garante o aparelho devidamente identificado na Nota Fiscal de Venda ao Consumidor Final, contra qualquer defeito de fabricação que se apresentar no período de 270 (duzentos e setenta dias), prazo que será contado a partir da data constante na Nota Fiscal de Venda ao Consumidor Final.

GARANTIA LEGAL	GARANTIA CONTRATUAL	GARANTIA TOTAL
Prazo de 03 meses	Prazo de 09 meses	Prazo de 12 meses

## B. Condições da garantia

1. A garantia abrange o reparo de todas as não-conformidades que se devam a defeitos de material ou de fabricação, sendo que toda e qualquer não conformidade deverá ser comunicada imediatamente a um de nossos Serviços Autorizados.
2. A garantia é prestada sem qualquer ônus para o consumidor e não causa uma prorrogação nem um reinício do tempo de garantia. As peças substituídas passam a ser de propriedade da Fresnomaq S.A.
3. As prestações de serviços em garantia serão feitas gratuitamente em qualquer Serviço Autorizado. Nas demais localidades onde o fabricante não possui Serviço Autorizado, o consumidor deverá entrar em contato com o SAC da Fresnomaq S.A.
4. A Fresnomaq S.A. somente assumirá a garantia se o equipamento estiver acompanhado da Nota Fiscal e dentro dos prazos acima especificados. Em casos de garantia, o equipamento deverá ser entregue a um de nossos Serviços Autorizados.
5. A Fresnomaq S.A. não se responsabiliza por qualquer dano pessoal ou material oriundo da utilização imprópria do equipamento. Não nos responsabilizamos por danos que tenham sido provocados por formas de utilizações diferentes à indicada no Manual de Instruções. A garantia cessa também em casos de dano do aparelho

por utilização de produtos químicos ou não apropriados; de ligações e instalações contrárias às instruções; manuseio inadequado, bem como a não observância das instruções de funcionamento como, por exemplo, rompimento de lacres; ausência de aterramento na ligação elétrica; tensões e correntes superiores ou inferiores aos valores indicados e recomendados para cada equipamento; materiais inflamáveis ou agressivos à saúde e à natureza; danos dos cabos elétricos; utilização de extensões inadequadas dos cabos elétricos; utilização de peças e componentes que não sejam recomendados pelo fabricante (e devidamente marcados e identificados); a não regularidade dos cuidados com a limpeza e conservação do aparelho; a exposição e estocagem dos equipamentos de forma diferente à indicada.

**6.** A garantia também cessará automaticamente quando da verificação de defeitos causados por serviços de reparo e manutenção executados por pessoas não instruídas ou autorizadas para tal.

**7.** Expirado o prazo de vigência desta garantia, cessará toda a responsabilidade do fabricante quanto à validade dos termos e condições aqui descritos.



## **DESCARTE**

### **Proteção ambiental**

Aparelhos elétricos não devem ser descartados junto com o lixo doméstico. Verifique com o seu revendedor para obter informações para o correto descarte do produto.







# CONHEÇA TAMBÉM



CAFETEIRA



LIQUIDIFICADOR



MASTER GRILL



# Dora

Do seu jeito

FRESNOMAQ INDÚSTRIA DE MÁQUINAS SA. - FILIAL

Rua Vitória Kelly, 100, CEP: 61.760-000, Autódromo – Eusébio – Ceará - Brasil

SAC.:41. 3513-9600

DC000005

Rev.01 Abril/2015