

# SCHAUB LORENZ

DVDP7-22637

DVD PLAYER PORTÁTIL COM TELA DE 7"  
COM LEITOR DE CARTÃO E DE USB





Manual do utilizador

Ler atentamente este manual antes de usar o aparelho





## Instruções de segurança importantes para manusear o aparelho. Por favor conservar para futuras consultas. Ler atentamente.

	Para impedir riscos de incêndio ou electrocussão, não exponha o aparelho á intempérie ou á humidade. Para evitar o risco de electrocussão, nunca abra o aparelho. Em caso de avaria, contactar a assistência técnica qualificada. Não tente reparar o aparelho..
	Qualquer utilização, ajuste ou execução de procedimentos não especificados neste manual podem causar uma exposição perigosa á radiação. Este produto é classificado como um aparelho a laser de classe 1. Atenção: radiação por laser, visível ou invisível em caso de abertura, exposição perigosa ao raio de luz.

**¡Atenção! ¡Perigo aparelho sob tensão! Não abrir. ¡Risco de choque eléctrico! Nenhuma parte pode ser reparada pelo utilizador. Este aparelho só pode ser reparado por agentes autorizados e credenciados.**

Se o cabo de alimentação se danificar, este só deve ser substituído pelo fabricante ou por um concessionário técnico autorizado.  
O aparelho deve ser instalado de acordo com as regulamentações locais.  
As baterias gastas devem ser colocadas no pilhão de forma segura.  
Depositar em recipientes de recolha apropriados (peça informação ao vendedor) de forma a proteger o meio ambiente.

### **Boa instalação do aparelho**

- Colocar o aparelho sobre uma superfície plana, rígida e estável. Não colocar o aparelho sobre um tapete.
- Não colocar o aparelho sobre outro dispositivo que possa provocar um sobreaquecimento (por exemplo, um receptor ou um amplificador).
- Não colocar nada por debaixo do aparelho (por exemplo, CD's ou revistas).

### **Espaço de ventilação**

- Colocar o aparelho num lugar suficientemente ventilado com o fim de evitar uma excessiva acumulação de calor interna. Deixar pelo menos um espaço de 10cm na parte superior do aparelho, assim como um espaço de 5cm sobre as partes laterais, de forma a evitar o aquecimento excessivo.
- Não bloquear as aberturas de ventilação com objectos, tais como livros, cortinas, etc.

### **Preserve o aparelho das elevadas temperaturas, da humidade, líquidos e pó.**

- Não expor o aparelho a salpicos ou a qualquer outro contacto com a água.
- Não colocar objectos próximos, susceptíveis de danificar o aparelho (por exemplo, copos com líquidos ou velas acesas.)

### **Alimentação eléctrica**

- Por favor desligar o aparelho em caso de uma não utilização prolongada.
- Este aparelho foi concebido para ser utilizado sob um clima moderado, não devendo ser utilizado sob um clima tropical.
- Se o cabo de alimentação se danificar, este só deve ser substituído pelo fabricante ou por um concessionário técnico autorizado.
- Este aparelho deve ser ligado a uma rede eléctrica de 230V, 50Hz.
- A tomada de rede de alimentação deverá ser de fácil acesso, uma vez instalado o aparelho.
- Utilizar este aparelho somente com o tipo de bateria prevista.
- **ATENÇÃO:** perigo de explosão no caso da bateria não se substituir correctamente. Substituir somente com o mesmo tipo de bateria ou uma equivalente.
- As baterias (bloco de baterias ou baterias instaladas) não devem ficar expostas ao calor excessivo, como o sol, o lume ou de origem similar.
- Se, depois de a bateria ter ficado a carregar, a respectiva autonomia ficar reduzida para metade, deverá ficar atento(a) na próxima vez que a puser à carga. Uma bateria danificada pode provocar um considerável aumento anormal da temperatura.
- Utilizar o aparelho somente com o adaptador fornecido.



Se utilizar auriculares, por favor reduza o volume de som para proteger a sua audição.



**Formato de leitura do DVD**

Este aparelho só reproduz discos DVD de zona 2.



Este produto está conforme as exigências impostas pelas directivas 2006/95/CE (revoga a directiva 73/23/CCC modificada pela directiva 93/68/CEE) e 2004/108/CE (revoga a directiva 89/336/CEE).



- Este logótipo apresentado no produto significa que se trata de um aparelho cujo tratamento como resíduo é abrangido pela Directiva 2002/96/CE do 27 de Janeiro de 2003, relativa a os resíduos de equipamentos eléctricos e electrónicos (WEEE).

- A presença de substâncias perigosas nos equipamentos eléctricos e electrónicos pode ter efeitos potenciais sobre o meio ambiente e a saúde humana no ciclo de retratamento deste produto.

- Assim, no final de vida, este aparelho não se deve deitar fora com os resíduos municipais não classificados.

- Como consumidor final, o seu papel é primordial no ciclo de reutilização de reciclagem e nas outras formas de valorização deste equipamento eléctrico e electrónico. Sistemas de recuperação e recolha estão a seu dispor pelas entidades locais (centros de reciclagem) ou o seu distribuidor.

- Tem a obrigação de utilizar os sistemas de recolha selectiva colocados a sua disposição

**MANUTENÇÃO:**

-TOQUE LIGEIRAMENTE O ECRÃ. O ECRÃ NA MOLDURA DE FOTO DIGITAL É FEITA DE VIDRO E É FACILMENTE ARRANHADO OU QUEBRADO.

-DESLIGUE O AC ADAPTADOR ANTES DE FAZER MANUTENÇÃO PARA O APARELHO.

-LIMPE O APARELHO COM UM TECIDO SECO, SUAVE.

-SE AS SUPERFÍCIES SÃO MUITO SUJAS, LIMPE COM UM TECIDO QUE É Mergulhado numa solução fraca de sabão-e-água e torcido completamente, e depois LIMPE OUTRA VEZ COM UM TECIDO SECO.

-NÃO PODE UTILIZAR ÁLCOOL, BEZINA, DILUENTE, LÍQUIDO DE LIMPEZA NEM OUTROS QUÍMICOS. E NÃO UTILIZE O AR COMPRESSADO PARA REMOVER O PÓ.

## Observações Importantes relativamente à leitura de vídeos em formato MPEG-4.

Se detectar problemas com a leitura de vídeos MPEG4, deverá verificar previamente os pontos que se seguem

1) Existe uma grande variedade de *codecs* e de métodos de compressão. Além disso, determinados vídeos, nomeadamente aqueles que são descarregados a partir de sítios da Internet não oficiais, podem não ser totalmente compatíveis.

2) Este leitor não garante a leitura de vídeos MPEG4 gravados em formato Alta Definição. Trata-se do formato MPEG-4 HD ou H.264 que é diferente dos vídeos gravados em resolução standard. No que diz respeito à hora, os vídeos gravados em formato Alta Definição são essencialmente legíveis nos microcomputadores.

3) As resoluções máximas suportadas pelos codecs MPEG-4 e esta unidade são: 720x480@30fps / 720x576@25fps

4) Os vídeos devem ser codificados com uma faixa sonora no formato MP3, uma vez que o aparelho não é compatível com os restantes formatos, como acontece com o formato AC3. Se não ouvir qualquer som, significa que o *codec* de áudio não é compatível.

5) O seu ficheiro MPEG-4 não aparece no ecrã de leitura do aparelho. Verifique que a extensão do ficheiro termine efectivamente por ".AVI". Se não for o caso, pode sempre mudar o nome dessa mesma extensão a partir do seu microcomputador.

## SAV

ADMEA / LOGISAV.  
Z I du clos des charmes  
26 rue du clos des charmes  
77090 COLLEGIEN - FRANCE

## Características

---

### Ecrã TFT 7"

Este aparelho incorpora um ecrã TFT 7", que fornece uma versão clara e radiação baixa.

### Bateria de lítio integrada

### SUPORTE DE MULTI-SISTEMA TV

O aparelho pode reproduzir os discos com o sistema de sinal de PAL e NTSC.

### ECRÃ GRÁFICO DE INTERFACE DE UTILIZADOR

Clique simplesmente a tecla DISPLAY no controle remoto, e a informação de aparelho e disco será editada no ecrã para a identificação fácil. As operações e as configurações de aparelho podem ser realizadas pelo controle remoto.

### FUNÇÃO MULTI-AUDIO

Suporta até 8 línguas de áudio. (O número de línguas depende de disco.)

### FUNÇÃO MULTI-SUBTÍTULOS

Os subtítulos podem ser editados uma de uma máxima de 32 línguas dependendo de disco.

### FUNÇÃO MULTI-ÂNGULOS

Esta função permite-lhe escolher o ângulo de vista de cenas que são tiradas de um número de diferentes ângulos. (Limitado para DVD gravado com múltiplo ângulo de câmara.)

### CONTROLO PARENTAL

Esta função impede a reprodução inconveniente para as crianças.

### FUNÇÃO LEITOR DE USB/CARTÃO

Este aparelho pode ler os USB e cartões SD/MMC/MS/SDHC contendo arquivos em formato de MP3/WMA/MP4/JPEG.

### FORMATOS DE DISCO SUPORTADOS PELO APARELHO

O aparelho faz os discos suportar qualquer de marcas seguintes:



## Acessórios

---

Manual de instrução.....	1
Adaptador AC.....	1
Controle remoto (com bateria para controle remoto).....	1
Isqueiro adaptador.....	1
Auscultador.....	1
Saco de levar com duas correias.....	1

## Tabela de Conteúdos

### Iniciar:

Informação de Segurança.....	1-2
Características.....	3
Acessórios.....	3
Guia de Referência de Controle.....	5-6
Ligação Básica.....	7-9
Preparação de Controle Remoto.....	10

### Operação Básica:

Reprodução básica.....	12
Parar reproduzir.....	12
Saltar para frente ou trás.....	12
Rápido para frente ou trás.....	12
Pausa ou reproduzir.....	13
Reprodução de devagar-moção [DVD/VCD].....	13
Reprodução MP3.....	13
Reprodução MP4.....	14
JPEG CD.....	15
Reprodução Vídeo CD com o controle de reprodução.....	16
Reprodução de USB.....	17
Reprodução de cartões.....	19
Informação de reprodução.....	20

### Operação Avançada:

Reprodução Programada.....	20
Repetição.....	21
Repetição A-B.....	21
MODO TFT.....	21
IR.....	21
Mudar língua de subtítulo (DVD apenas).....	21
Reprodução ZOOM.....	22
Mudar língua de somtrilha de áudio (DVD/VCD disco).....	22
Visualizando de diferentes ângulos (DVD apenas).....	23

### Configurações Iniciais:

Configuração Geral.....	24
Configuração de Vídeo.....	25
Configuração de Preferência.....	25

### Para Referência:

Definição de Termos.....	26
Especificações.....	27
Soluções de Problemas.....	28-29
Código de Região.....	29
Observações importantes relativamente à leitura de vídeos em formato MPEG-4.....	30

## Soluções de Problemas (Continuado)

Falha alterar as línguas de trilha de som de áudio (ou subtítulo).	<p>! Uma língua alternativa não é seleccionada com os discos que não contem mais de uma língua.</p> <p>●No caso de alguns discos, a língua alternativa não pode ser seleccionada por operar a tecla LANGUAGE ou SUBTITLE. Tente seleccioná-la de DVD menu se uma é disponível.</p>
O ângulo não pode ser mudado.	Esta função é dependente na disponibilidade de software. A não ser que um disco tenha um número de ângulos gravados, estes ângulos podem ser gravados para as cenas específicas apenas.
A senha para o nível de escala é esquecida.	Use a senha desbloqueio 136900.
<b>Sintoma [Video CD]</b>	<b>Medida</b>
Nenhum menu reproduz.	Esta função funciona apenas para os Vídeo CDs com o controle de reprodução.
O meu leitor não reconhece a Pen Drive USB ou o disco duro inserido na porta USB do aparelho.	<p>- Por favor consultar as instruções relativas à ligação de aparelhos USB descritas neste manual.</p> <p>- Se o problema persiste : O aparelho é compatível com a maior parte das Drives de memória Flash (Pen USB e MP3 players) e discos duros (MP3 players/Vídeo com HDD) Contudo, pode não ser compatível com certos Drives, em particular discos duros exteriores auto abastecidos.</p> <p>O formato NTFS não é suportado por este leitor. (Cuidado, formatar o disco duro vai eliminar todos os dados guardados, leia atentamente o manual de instruções do seu disco duro).</p>
O meu leitor não reconhece o cartão de memória inserido no aparelho.	<p>Verifique se seu cartão de memória é compatível com esta unidade. Os cartões de memória suportados são os formatos de SD, SDHC, MS, MMC. Já testámos esta unidade com a maioria dos cartões de memória no mercado; não podemos garantir de uma compatibilidade completa com todos os cartões no mercado fornecidos os padrões de múltipla tecnologia em utilização.</p> <p>Você tem um problema de compatibilidade: utilize um cartão de memória com uma capacidade mais baixa (2GB ou mais baixa); senão, ligue a unidade por um USB aparelho.</p>

## Código de Região

Todos os DVD discos são cifrados por território de vendedores. Note que o aparelho é ajustado para cifra de região 2 por fábrica que não pode ser mudado. O qual em conformidade com as necessidades de patente de DVD.

O número de região para este DVD aparelho é



## Soluções de Problemas

Antes de pedir serviço para este aparelho, verifique a tabela seguinte para uma causa possível de problema que você está a enfrentar. Algumas verificações simples ou um ajustamento na sua parte podem eliminar o problema e restaurar a operação apropriada.

Sintoma (Comum)	Medida
Sem alimentação.	Insera o adaptador AC seguramente na saída de alimentação.
<p>! Falha reproduzir iniciar quando PLAY é empurrada.</p> <p>● Reproduz os inícios mas depois para imediatamente.</p>	<p>! A condensação é formada: espera por 1 a 2 horas para permitir o aparelho para secar.</p> <p>! Este aparelho não pode reproduzir um disco à excepção de DVD, VCD e CD.</p> <p>! O disco pode ser sujo e precisa de ser limpo.</p> <p>● Assegura que o disco é instalado com o lado de etiqueta para cima.</p>
Sem imagem.	Assegura que o equipamento é ligado bem.
<p>! Sem som.</p> <p>● Som distorcido.</p>	<p>! Assegura que o equipamento é ligado bem.</p> <p>! Assegura que o configuração de entrada para TV e sistema estéreo é correcto.</p> <p>● Ajuste o volume de mestre para um volume apropriado por pressionar a tecla VOL.</p>
Imagem é distorcida durante rápido avanço ou rápido reverso.	Às vezes, a imagem será distorcida: É normal.
Nenhuma reprodução de avanço rápido nem reverso rápido.	Alguns discos podem ter as secções que proíbem o avanço rápido (ou rápido reverso).
Nenhuma operação pode ser apresentada com a unidade de controle remoto.	<p>! Verifique se a bateria é instalada com as polaridades correctas.</p> <p>! A bateria é esgotada: substitua-a com uma nova.</p> <p>! Aponte o controle remoto para o sensor de controle remoto e opere.</p> <p>! Opere a unidade de controle remoto numa distância de não mais de 6m de sensor de controle remoto.</p> <p>● Remova os obstáculos entre o controle remoto e o sensor de controle remoto.</p>
Nenhuma operação de tecla (por unidade principal e/ou unidade de controle remoto) é efectiva.	Desligue o adaptador AC e depois o religue. (O aparelho não pode ser operado bem devido a iluminação, electricidade estática ou algum factor external.)
Sintoma [DVD]	Medida
A reprodução não inicia quando o título é seleccionado.	Confirme a configuração de código de região é correcto.
A trilha língua de som de áudio e/ou de subtítulo não são as configurações iniciais.	Se a língua de trilha de som de áudio e/ou de subtítulo não existem no disco, a língua seleccionada nas configurações iniciais não será vista/ouvida.
Nenhum subtítulo.	<p>! Os subtítulos aparecem apenas com os discos que os contem.</p> <p>● Os subtítulos são eliminados de TV monitor. Siga as instruções para mostrar os subtítulos.</p>

## Guia de Controle

### UNIDADE PRINCIPAL

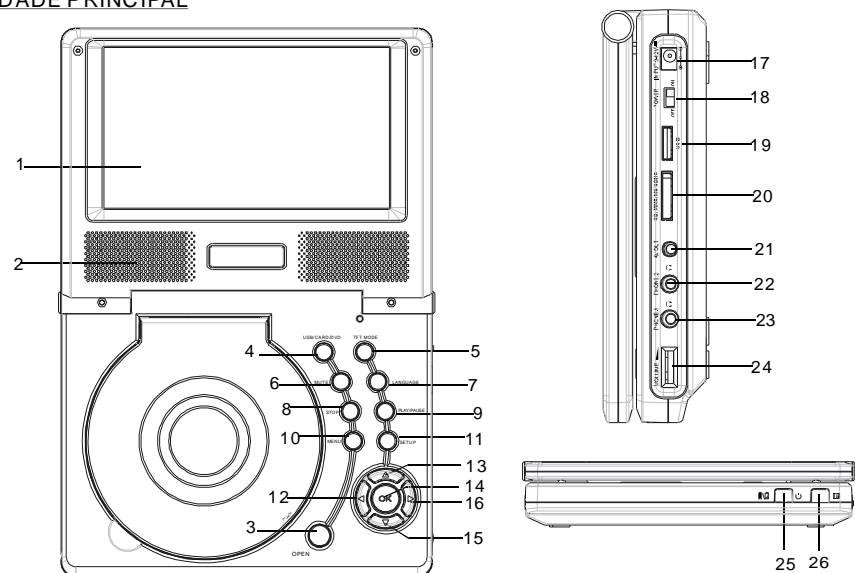

1. Ecrã LCD Zona de visualização da imagem.
2. ALTO-FALANTE INTERNO.
3. OPEN (ABRIR) - Para expulsar o compartimento de disco.
4. USB/CARD/DVD button - Para alternar entre os 3 modos USB, CARTÃO E DVD.
5. TFT MODE - Pressione este botão para entrar no menu TFT. Use os botões de navegação para seleccionar BRILHO, CONTRASTE, AGUDEZA, SATURAÇÃO, COR ou modo de ecrã, e depois pressione o botão esquerda ou direita para ajustar como você quiser.
6. MUTE - Para mute o som.
7. LANGUAGE (LÍNGUA) - Para seleccionar a língua de áudio (modo DVD).
8. STOP (PARAR) - Para meia reprodução.
9. PLAY/PAUSE (REPRODUZIR/PAUSAR) - Para iniciar ou pausar a reprodução.
10. MENU - Para entrar no menu principal (DVD) ou para ativar/desativar PBC (VCD).
11. SETUP (CONFIGURAÇÃO) - Para entrar no menu de Configurações.
12. Tecla LEFT/FR (ESQUERDO/RET. RÁP.) Prima nessa tecla se desejar deslocar o cursor para esquerdo. Prima nessa tecla exercendo pressão durante mais de 2 segundos se desejar um retorno rápido a uma velocidade de x2, x4, x8, x16 ou x32.
13. Tecla UP/PREV (CIMA/ANT.) - Prima nessa tecla se desejar deslocar o cursor para cima. Prima nessa tecla exercendo pressão durante um pouco mais de tempo (mais de 2 segundos) se desejar aceder ao capítulo/título (DVD) ou à faixa (CD) anterior.

14. OK - Para confirmar uma selecção.
15. Tecla DOWN/NEXT (BAIXO/PRÓX.) - Prima nessa tecla se desejar deslocar o cursor para baixo. Prima nessa tecla exercendo pressão durante um pouco mais de tempo (mais de 2 segundos) se desejar aceder ao capítulo/título (DVD) ou à faixa (CD) seguinte.
16. Tecla RIGHT/FF (DIREITA/AV. RÁP.) - Prima nessa tecla se desejar deslocar o cursor para direita. Prima nessa tecla exercendo pressão durante mais de 2 segundos se desejar um avanço rápido a uma velocidade x2, x4, x8, x16 ou x32.
17. Entrada de alimentação CC.
18. Interruptor - Para ligar e desligar o leitor.
19. Porta USB - Insira um periférico USB se desejar ler os ficheiros contidos no respectivo periférico
20. Leitor de cartões SD/SDHC/MMC/MS - Insira um cartão de memória se desejar ler os ficheiros contidos no mesmo.
21. Saída AV - Permite ligar o aparelho a um televisor ou a outro equipamento áudio/vídeo e utilizar o leitor como fonte de sinal.
22. PHONE 2 - Ligue os seus auscultadores a este conector.
23. PHONE 1 - Ligue os seus auscultadores a este conector.
24. Volume - Para ajustar o nível de volume.
25. Indicador de alimentação; Indicador de recarrega
26. ALTO-FALANTE INTERNO

## Controlo Remoto

- 1 **TFT MODE** - Pressione este botão para entrar no menu TFT. Use os botões de navegação para seleccionar BRILHO, CONTRASTE, AGUDEZA, SATURAÇÃO, COR ou modo de ecrã, e depois pressione o botão esquerda ou direita para ajustar como você quiser.
- 2 **Botões numéricas** - Para as entradas numéricas, tais como número de trilha e número de capítulo.
- 3 **FR** - Para reproduzir o disco para trás nas velocidades: x2, x4, x8, x16, x32.
- 4 **FF** - Para reproduzir o disco para frente nas velocidades: x2, x4, x8, x16, x32.
- 5 **Tecla ZOOM** - Pressione esta tecla para aumentar ou reduzir a imagem em 2x, 3x, 4x, 1/2, 1/3, 1/4.
- 6 **SLOW (DEVAGAR)** - Para reproduzir o disco nas velocidades: 1/2, 1/4, 1/8, 1/16.
- 7 **PROGRAM** - Pressione para ajustar a ordem de memória de capítulo ou título (para DVD) ou as trilhas (para VCD/CD).
- 8 **ANGLE (ÂNGULO)** - Para visualizar o número de ângulo e mudar para diferentes ângulos.
- 9 **STEP (Passo)** - Para reproduzir o disco para frente passo por passo.
- 10 **L/R (E/D)** - Para mudar o modo de saída de áudio: Esquerda Mono, Direito Mono, Misturar-Mono e Som Estéreo.
- 11 **TITLE (TÍTULO)** - Para voltar para o menu de título (para DVD).
- 12 **SUBTITLE (SUBTÍTULO)** - Para visualizar e mudar a língua de subtítulo (para DVD apenas).
- 13 **LANGUAGE (LÍNGUA)** - Para seleccionar a língua sonora (DVD).
- 14 **USB/CARD/DVD button** - Pressione este botão longamente para mudar o aparelho no modo de USB/CARD/DVD.
- 15 **N/P** - Para seleccionar o sistema de NTSC, PAL (para DVD apenas).
- 16 **OSD** - Pressione este botão longamente para durante reprodução, o ecrã vai mostrar a informação de reprodução, tais como tempo transcorrido, tempo restante e etc.
- 17 **GO TO (IR)** - Para ajustar o aparelho para reproduzir o disco iniciando em algum ponto.
- 18 **PLAY/PAUSE (REPRODUZIR/PAUSAR)** - Para iniciar ou pausar a reprodução.
- 19 **STOP** - Para parar a reprodução.
- 20 **NEXT (PRÓXIMO)** - Para reproduzir o próximo capítulo (para DVD) ou pista (para VCD/CD).
- 21 **PREV (ANTERIOR)** - Para reproduzir o capítulo anterior (para DVD) ou pista (para VCD/CD).
- 22 **REPEAT (REPETIR)** - Para repetir reprodução um capítulo ou um título (para DVD) ou repetir reprodução a pista corrente ou as pistas completas (para VCD/CD).
- 23 **A-B** - Para repetir reprodução as secções entre dois pontos específicos (A-B).
- 24 **SETUP (CONFIGURAÇÃO)** - Para entrar no menu de Configurações.
- 25 **ENTER** - Para confirmar o que você seleccionou.
- 26 Teclas navegação - Para mover para cima, baixo, esquerda ou direito.
- 27 **MENU** - Para voltar para o sub-menu (para DVD) ou para ligar/desligar o PBC (para VCD).
- 28 **VOLUME +** - Para aumentar o volume.
- 29 **VOLUME -** - Para reduzir o volume.
- 30 **MUTE** - Para silenciar o som.

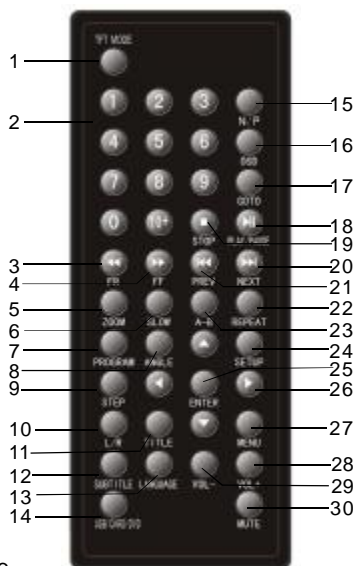

## Especificações

**Alimentação:** AC 100-240V~ 50/60Hz DC 12V=800mA

**Consumo de energia:** 9.6W

**Sistema de sinal:** NTSC/PAL

**Resolução:** 480X3(RGB) X 234

**Distância de pixels:** 0.107 (L) X 0.370 (A) mm

**Escala Visível:** 154.08 (L) X 86.58 (A) mm

**Discos reproduzidos:**

**(1) DVD-VIDEO disco**

12 cm simples-lado, simples-camada

12 cm simples-lado, dupla-camada

12 cm duplo-lado, simples-camada

8 cm simples-lado, simples-camada

8 cm simples-lado, dupla-camada

8 cm duplo-lado, simples-camada

**(2) Compacto disco (VIDEO CD)**

12 cm disco

8 cm disco

**Nível de saída de vídeo:** 1 Vp-p

**Nível de saída de áudio:** 1.4V

**Nível de saída de auscultadores:** (1KHz , 0dB, 25mW)

**Colector:** Comprimento de Onda: 655nm

Laser CLASSE-1

**Medição:** 204(C) X 154(L) X 40(P)mm

**Peso:** Cerca de 790g

**As especificações são sujeitas a alteração sem aviso.**



## Definição de termos

### DVD

O qual refere a um disco optical de alta-densidade que as imagens de alta-qualidade e o som são obtidos por significações de sinais digitais. Incorporar nova tecnologia de compressão de vídeo (MPEGII) e tecnologia de gravação de alta-densidade, DVD permite esteticamente agradar o vídeo de completa-moção para ser gravado mais de longo período (para instância, um filme completo pode ser gravado). O DVD tem uma estrutura consistindo de dois discos finos de 0.6mm que são aderidos para cada outro. Quanto mais fino o disco é, mais alta a densidade tem que a informação pode ser gravada, um DVD disco tem uma melhor capacidade do que um disco grosso simples de 1.2mm. Como dois discos finos são aderidos para cada outro, há potencial para alcançar a reprodução de duplo-lado no futuro para uma reprodução de duração mais longa.

### Vídeo CD

O qual tem as gravações de imagens e som, cuja qualidade está em pé de igualdade com a fita de vídeo. Este aparelho também suporta os CDs de Vídeo com o controle de reprodução (versão 2.0).

### MP3

O qual tem as gravações de música que são comprimidas, permitindo uma quantidade mais larga de música para ser guardada num CD.

### Ângulo

Gravado em alguns DVD discos são as cenas que são tiradas simultaneamente de um número de diferentes ângulos (a mesma cena é tirada de frente, de lado esquerda, de lado direito, etc.). Com tais discos, a tecla ANGLE pode ser utilizada para ver a cena de diferentes ângulos.

### Subtítulos

É um texto de diálogo mostrado no fundo de ecrã. Eles são pregravados em alguns discos de DVD.

### Número de Título

Estes números são gravados nos DVD discos, quando um disco contém dois ou mais filmes, estes filmes são numerados como título 1, título 2, etc.

### Número de Capítulo

Estes números são gravados nos DVD discos. Um título é sub-dividido em muitas secções, cada uma é numerada, e as partes específicas de apresentações de vídeo podem ser buscadas rapidamente utilizando estes números.

### Número de Tempo

O qual indica o tempo de reprodução transcorrido do início de um disco ou um título. O qual pode ser utilizado para procurar uma cena específica rapidamente. (O qual não pode funcionar com alguns discos.)

### Controle de Reprodução (PBC)

É gravado num Vídeo CD (versão 2.0). As cenas ou informações para ser vistas (ou ouvidas) podem ser seleccionadas interativamente.

### Número de Trilha

Estes números são fixados para as trilhas que são gravadas nos Vídeo CDs e CDs. Eles permitem as trilhas específicas para ser localizados rapidamente.

## Ligação Básica

- Assegura que todos os fios são desligados de unidade principal antes de ligar o recurso de alimentação por adaptador AC.
- Leia as instruções antes de ligar outro equipamento.

### Ligar com o recurso de alimentação

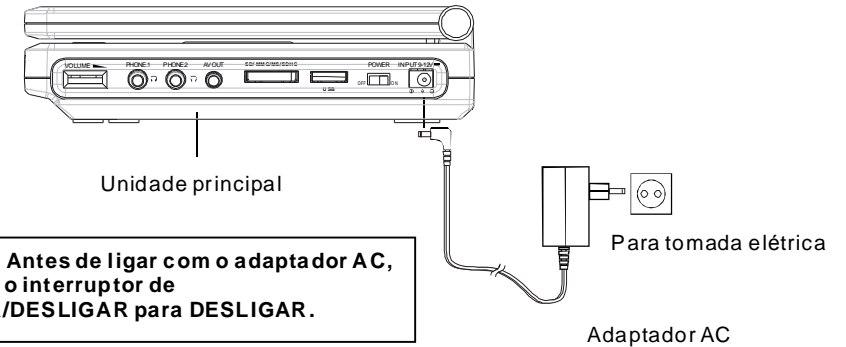

## Utilização de Bateria Recarregável

O aparelho incorpora uma bateria de lítio interna recarregável.

### 1. Recarregar a bateria interna

- Ligue o adaptador com o valete de DC 12V IN, e depois ajuste a unidade no modo de LIGAR, (REPRODUÇÃO MODO) para recarregar completamente.

- Ajuste no modo de DESLIGAR para recarregar completamente.

O indicador é vermelho durante recarrega; o que se torna em verde quando a recarrega é completa.

### 2. Tempo para recarregar a bateria

O tempo de recarrega e reprodução dependem de capacidade de pacote de bateria e a condição de temperatura. Em geral, a bateria tem de ser acusada aproximadamente 3 horas.

### 3. Utilizar e Fazer Manutenção para a Bateria Recarregável

- A temperatura de condição normal de funcionamento é: 0 ~ 45;

- Sempre desligue o fornecimento de alimentação AC/DC para a unidade em qualquer tempo não está a reproduzir.

NOTA: Uma nova bateria que não é esgota, nem que não é esgota por mais de um mês, pode aparecer não para ser recarregada completamente. É uma bateria característica e não é uma malfunção. Neste caso, recarregue a bateria duas ou três vezes antes de utilizar, e recarregue por pelo menos 6 horas em cada vez.

Os barulhos podem ser gerados durante recarrega. Neste caso, utilize um soquete de alimentação mais distante. Não recarregue nem descarregue a bateria perto de um elemento de aquecimento tais como um aquecedor ou luz do sol directa.

- É recomendado ligar o TV de multi-sistema.
- Desligue o adaptador AC antes de ligar.
- Não pode bloquear os furos de ventilação de equipamento nem os arrumar para que o ar possa circular livremente.
- Leia as instruções antes de ligar outro equipamento.
- Assegura que você observa a cifra de cor quando está a ligar os cabos de áudio e vídeo.

**Nota:**

Durante reproduzir DVD, o volume de TV pode ser diferente de que no modo de transmitir TV. Neste caso, ajuste o volume para o nível desejado. Se o DVD/VCD/CD aparelho é ligado com o TV por um gravador de vídeo, a imagem não pode ser reproduzida normalmente com alguns DVDs. Neste caso, desligue o aparelho de VCR.

### Ligar ao televisor

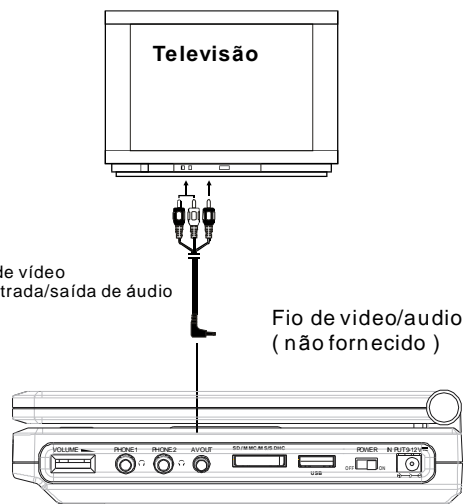

### 3. DEFINIÇÃO DE SENHA



**3.1 SENHA** - Para mudar a senha, e o procedimento de mudar senha é descrito como seguinte:

- Entre a senha antiga na fila OLD PASSWORD
- Entre a nova senha na fila NEW PASSWORD
- Entre a nova senha outra vez na fila CONFIRM PWD
- Pressione OK no ecrã para voltar para a Página de Ajuste de Senha.
- A mudança de senha é completa.

**NOTA:** A senha original é 136900. Você pode mudar a senha, e deve notá-la. Se você esquece de senha, utilize a senha original: 136900.

A função de bloqueio parental permite-lhe limitar a reprodução dos filmes de DVD no respectivo aparelho. Assim que esta função tiver sido activada, ser-lhe-á pedido para introduzir uma senha consoante o tipo de filmes de DVD inseridos no leitor. Tome nota de que nem todos os discos de DVD têm a função de bloqueio parental.

**3.2 PARENTAL** Esta opção permite algumas pessoas ver alguns discos, que pode ser especialmente usável para impedir as crianças de ver alguns discos não apropriados. Quando você entra no Controlo Parental, o ecrã vai mostrar:

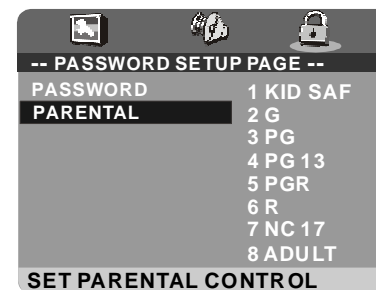

Gire os alternativos pela tecla de Navegação de Cima/Baixo, clique a tecla ENTER e entre a senha que você ajustou antes, e depois você ajusta um Controle Parental. Há oito diferentes opções de "Segurança de Crianças" para "Adulto" que você pode escolher.

**1.1 TIPO TV** - para seleccionar o TV sistema Segundo o sistema de cor de TV.

Opções: PAL- No caso da Europa inclusive em Português / França  
NTSC

**1.2 ECRA TV** - para seleccionar o modo de saída de TV.

Opções: Normal / PS: Modo Pan & expulsar  
Normal / LB: Mode Caixa do Correio  
Largo: Modo ecrã largo de 16:9

**1.3 MARCA DE ÂNGULO** - É utilizado para seleccionar se o ícone de multi-ângulo é editado ou não no ecrã. Quando um DVD disco de multi-ângulo está a reproduzir:

Opções: Activado: Ícone será editado.

Desactivado: Ícone será desligado.

**1.4 OSD LANG** - para escolher a língua desejada para diferente utilizador. Neste aparelho, você pode escolher Inglês ou outras línguas.

**1.5 SUBTÍTULO** - para mudar o subtítulo LIGAR/DESLIGAR durante a reprodução DVD.

**1.6 SALVADOR DE ECRÃ** - Quando o aparelho não está na utilização por 5 minutos, um DVD logo de rotação vai mover através de ecrã para proteger o ecrã.

Opções: Activado: Salvador de ecrã é permitido.

Desactivado: Salvador de ecrã é proibido.

**1.7 DEFAULT (AJUSTES DE FÁBRICA)** - para restabelecer os ajustes de fábrica.

## 2. CONFIGURAÇÃO DE ÁUDIO



**2.1 ÁUDIO ANALÓGICO** - Para ajustar os níveis de Saída de alto-falante.

Opções: ET/DT - Modo Esquerda/Direito misturar

ESTÉREO - Selecciona esta opção se você não tem um amplificador de 2.1 canal.

Surround - Para ajustar efeitos de áudio circundante.

**2.2 IGUALAR** Para compensar para a distorção de frequência para melhorar sua resposta de frequência nos sistemas de áudio (não aplicável).

Opções: MODO SOM para seleccionar o Tipo Igualar, nesta unidade, você pode escolher:

None, Rock, Pop, Live, Dance, Techno, Clássico ou Suave.

BASS BOOST - para activar ou desactivar Bass Boost.

SUPER BASS - para activar ou desactivar Super Bass.

TREBLE BOOST - para activar ou desactivar Treble Boost.

## Ligar com o equipamento de áudio

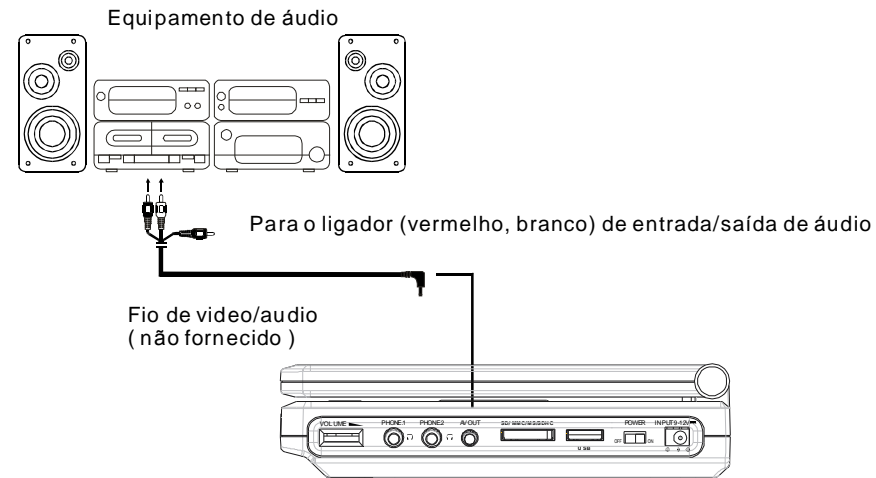

## CONECTANDO FONE DE OUVIDO

1. Conecte o fone de ouvido

-Ajuste o volume para minimizar o volume

-Conecte o fone de ouvido no conector da unidade.

2. Ajuste o volume até o nível que você deseja.

### 1. Auscultadores

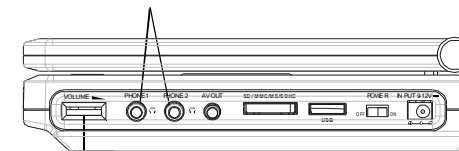

2. volume

## Preparação de Controle Remoto

### Instalação de Bateria

Insera a bateria de acordo com as imagens no direito quando você está a observar as polaridades (+) e (-).

### Vida de serviço de baterias

As baterias continuam normalmente por cerca de um ano, depende de quantas vezes o controle remoto é utilizado.

Se o controle remoto falha funcionar quando é operado perto de aparelho, substitua as baterias.

Utilize a bateria do tipo CR2025 de um tamanho.

### Nota:

Não utilize as baterias (Ni-Cd) recarregáveis.

Não tente recarregar. Não coloque a bateria perto de aquecimento nem exposta para luz do sol, nem tire a bateria no fogo.

Não largando, pisar o controle remoto, senão, vai danificar as partes ou provocar a malfuncão.

Remova a bateria quando o controle remoto não é na utilização.

### Alcance de funcionamento do controle remoto

1. Remova a tampa plástica protectiva antes de operar o controle remoto(Fig1).

2. Aponte o controle remoto de não mais de 6m de aparelho e dentro de cerca de 60° de frente de aparelho(Fig2) .

### NOTA:

A distância de operação pode mudar de acordo com a luminosidade de quarto.

Não aponte as luzes brilhantes para o sensor de controle remoto.

Não coloque os objectos entre o controle remoto e o sensor de controle remoto.

Não utilize este controle remoto quando está a operar simultaneamente o controle remoto de qualquer outro equipamento.

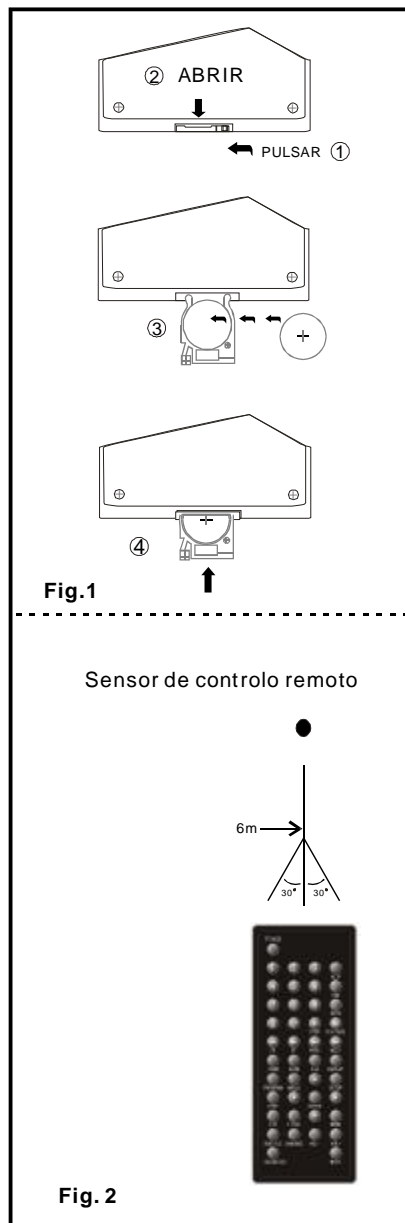

## Visualizando de diferentes ângulos(DVD apenas)

Alguns DVDs podem conter as cenas que são tiradas simultaneamente de um número de diferentes ângulos. Para estes discos, a mesma cena pode ser vista de cada ângulo utilizando o botão ANGLE. Pressione ANGLE durante reprodução, o número de ângulo sendo reproduzido será editado no ecrã. Pressione este botão para mudar para os diferentes ângulos.

## Configurações

Quando uma configuração está inscrita, é conservada na memória até mudado, mesmo após o aparelho é fixado de modo de espera. O aparelho pode sempre ser operado sub essas configurações.

### Procedimento comum para as configurações

1. Pressione o botão SETUP.
2. Utilize os botões de navegação para seleccionar o item preferido, e pressione o botão ENTER, cada ecrã para ajuste de valor é editado. E depois mova o botão de navegação para ajustar o item e pressione o botão ENTER para confirmar os ajustes.
3. Pressione o botão SETUP para fechar o menu de configuração em qualquer modo.
4. Utilize o botão de navegação de esquerda para mudar para outros ecrãs de configuração.

## 1. CONFIGURAÇÃO GERAL

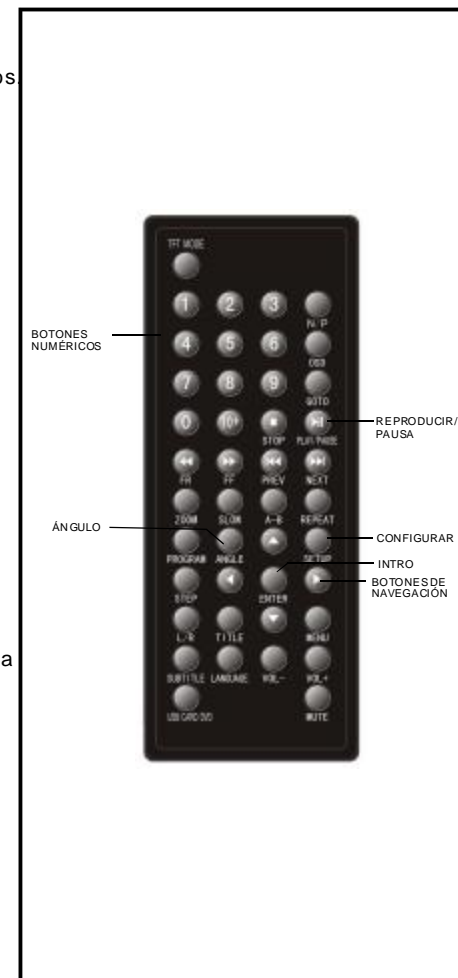
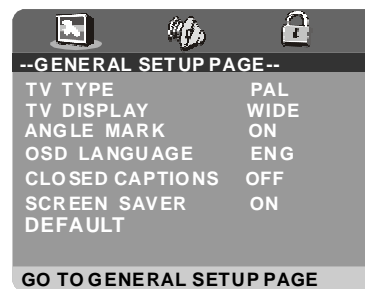

## Mudar a língua de subtítulo (DVD apenas)

É possível mudar a língua de subtítulo dum pre-seleccionada. (Esta operação funciona apenas com os discos que as múltiplas línguas de subtítulo são gravadas)

1. Pressione o botão SUBTITLE durante reprodução, a língua corrente será mostrada.
2. Pressione o botão SUBTITLE outra vez para mudar a língua ou desactivar.

**NOTA: Quando nenhum subtítulo é gravado, empurrar este botão não vai funcionar.**

### MUDAR A LÍNGUA DE SUBTÍTULO

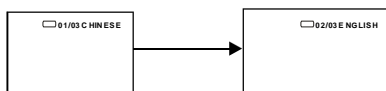

## REPRODUÇÃO ZOOM

Esta função permite-lhe apreciar uma imagem ou um vídeo.

- Pressione ZOOM durante a reprodução, o ecrã mostra:

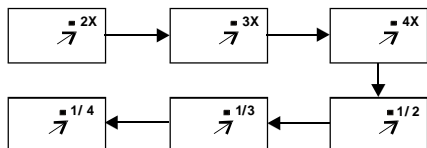

- Pressione botões de NAVIGATION para visualizar diferentes partes da imagem ampliada.

## Mudar a língua de trilha de som de áudio (DVD/VCD/CD disco)

É possível mudar a língua áudio para uma diferente língua de uma seleccionada nas configurações (Esta operação funciona apenas com os discos que as múltiplas línguas de áudio são gravadas).

- Pressione AUDIO durante a reprodução DVD, o ecrã vai mostrar o número de línguas de áudio corrente. Pressione o botão outra vez para mudar a língua.
- Pressione AUDIO durante a reprodução VCD/CD, o ecrã vai mudar o modo de saída de áudio: Mono Esquerda, Mono Direito, Misturar-Mono e Som Estéreo.

**NOTA: Quando nenhuma língua áudio é gravada, empurrar este botão não vai funcionar. Quando a alimentação é ligada ou o disco é removido, a língua de áudio será reajustada para default.**

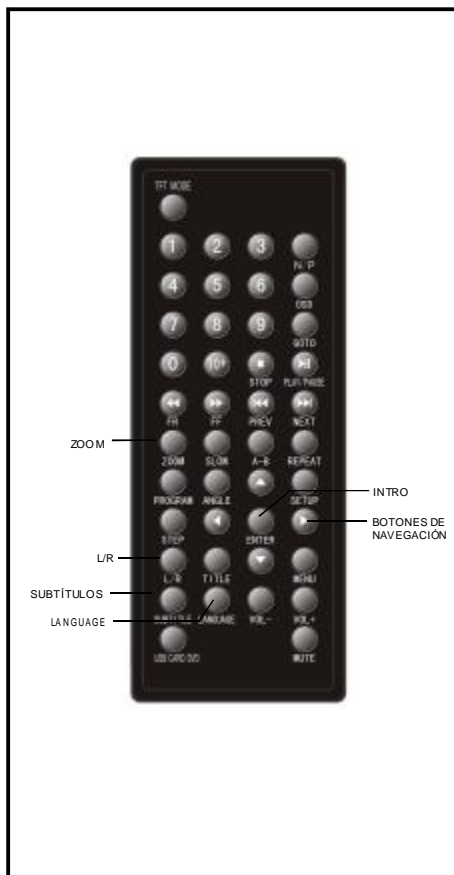

## Antes de apreciar o DVD/Vídeo CD/CD

A língua de menu de On-Ecrã do seu aparelho é pre-ajustada para Francês. Se você quer mudar a língua de menu, vá a "Configurações Iniciais / Configuração Geral / OSD Língua". Na explicação seguinte, é presumido que o Inglês é seleccionado como a língua de menu.

## Reprodução Básica

1. Ligue o Interruptor para a posição "ON" no lado direito de aparelho para ligar o aparelho.
2. Puxe a tampa de disco para abri-la.



3. Coloque o disco no compartimento de disco. Agarre o disco sem tocar suas superfícies. Coloque-o com o lado de título imprimido para cima e na sua posição apropriada.
4. Depois de fechar a tampa de disco, reprodução começa. O aparelho começa a ler o disco imediatamente.

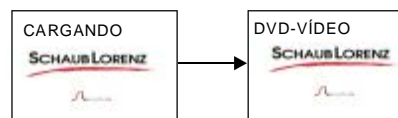

5. Quando o ecrã de menu aparece, mova os botões de navegação ou pressione os botões numéricos para seleccionar o número de pista preferida. Pressione o botão ENTER para iniciar a reprodução.

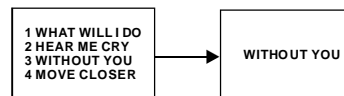

6. Pressione PREV ou NEXT para reproduzir o capítulo anterior ou próximo.
7. Para parar a reprodução e voltar para o ecrã de menu, pressione o botão TITLE, ou botão MENU.

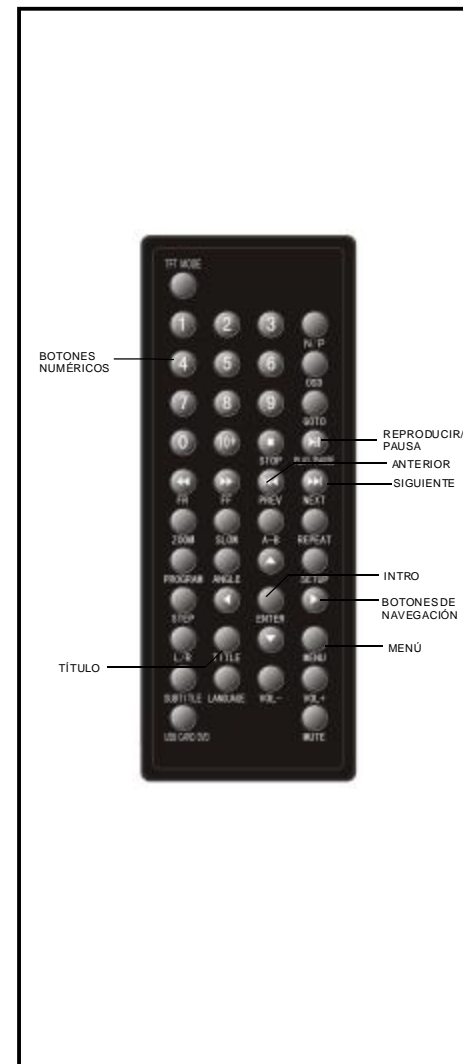

## Parar a reprodução

Pressione o botão STOP para parar a reprodução.

**NOTA:** Quando a reprodução é interrompida, o aparelho grava o ponto que STOP é empurrada (função RECOMEÇAR). Pressione PLAY/PAUSE outra vez, a reprodução vai recomeçar deste ponto. Quando a bandeja é aberta ou STOP é empurrada outra vez, a RECOMEÇAR função será eliminada.

## Saltar para frente ou trás

### Saltar para frente

Pressione o botão NEXT ►► durante reprodução. Um capítulo (DVD) ou uma pista (VÍDEO CD/CD) é saltado em cada vez o botão é empurrada.

### Saltar para trás

Pressione o botão PREV ◀◀ durante reprodução. Um capítulo (DVD) ou uma pista (VÍDEO CD/CD) é saltado em cada vez o botão é empurrada.

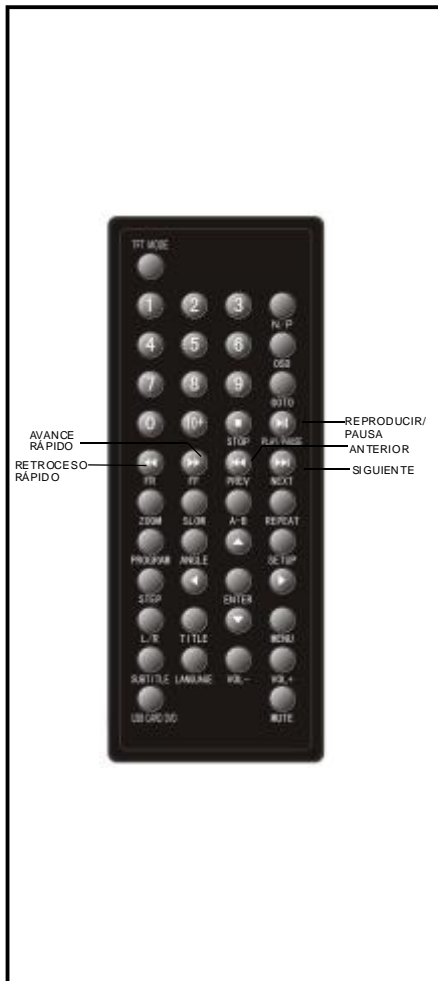
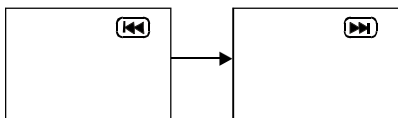

## Avanço ou Reverso Rápido

Durante reprodução, pressione o botão FF ►► ou FR ◀◀ para avançar / retroceder. Pressione o botão PLAY para recomeçar a reprodução normal.

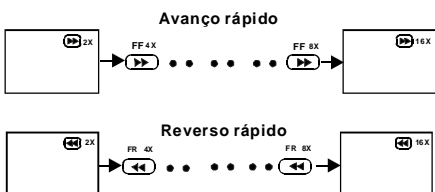

## Parar ou reproduzir

Durante reprodução, pressione o botão PLAY/PAUSE ►►, a reprodução será pausa. Para recomeçar a reprodução normal, pressione PLAY/PAUSE outra vez.

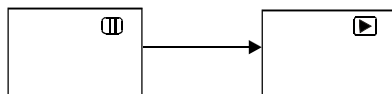

## Repetição

Clique a tecla REPEAT durante reprodução, a qual vai repetir reprodução um capítulo ou um título (para DVD disco), ou repetir reprodução a trilha (para VCD/CD).

### DISCO DVD

Repeat Chapter Repetir capítulo

Repeat Title Repetir título

Repeat off Repetir fora de

### DISCO VCD/CD (En el modo PBC DESACTIVADO)

Repeat single Repetir Único

Repeat all Repetir todos

Repeat off Repetir fora de

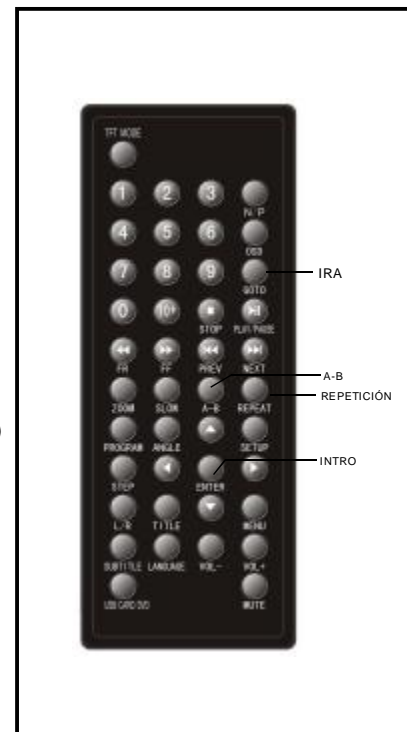

## Repetição A-B

### Repetir as secções entre dois pontos específicos (A-B repetir)

1. Pressione o botão A-B REPEAT durante reprodução no ponto que repetir reprodução é para ser iniciado (A).
2. Pressione o botão A-B REPEAT no ponto que repetir reprodução é para ser terminado (B). A reprodução repete a selecção entre os pontos A e B.
3. Pressione o botão A-B REPEAT mais uma vez para voltar a reprodução normal.

## MODALIDADE de TFT

Pressione o botão TFT MODE, o fundo no direito de ecrã vai mostrar como a imagem em direito:

CONTRAST IIIIIIIIIII..... 00

Pressione este botão longamente para seleccionar BRILHO, CONTRASTE, AGUDEZ, SATURAÇÃO, COR ou modo de ecrã. E depois pressione o botão de navegação ESQUERDA ou DIREITA para ajustar o nível de item seleccionado.

**NOTA:** O nível de BRILHO, CONTRASTE, AGUDEZ, SATURAÇÃO, e COR pode ser ajustado de -20 a +20. E o SCREEN MODE pode ser mudado entre 16:9 e 4:3. Pressione o botão TFT MODE outra vez para sair de Página de Menu de TFT MODE.

## GO TO (IR)

Aperte o botão GOTO continuamente para seleccionar o item você quer estabelecer e introduzir um número de tempo, o número de capítulo, número de pista etc. Conseqüentemente, o disco será jogado do ponto seleccionado.

## Informação de reprodução

Clique a tecla OSD para ver a informação de reprodução.

### DVD disc

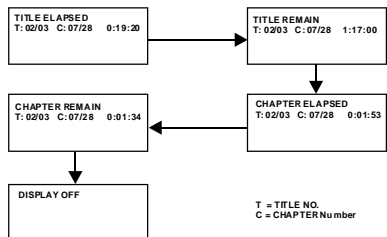

### VCD disc

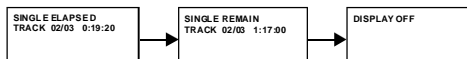

### CD disc

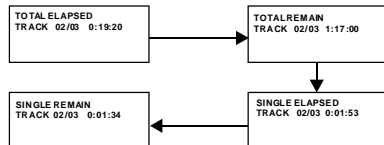

## Reprodução Programada

O aparelho reproduz os arquivos na sua ordem desejada.

1. Clique a tecla PROGRAM e o ecrã vai mostrar o menu de programa.

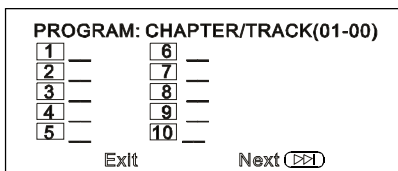

2. Utilize as teclas de navegação para escolher o índice de memória e depois clique a tecla ENTER para iniciar a entrada. Entre os números de títulos/capítulos desejados por utilizar as teclas numéricas. Os títulos/capítulos seleccionados são guardados na memória. Selecciono NEXT ►► no menu para ver a próxima página. Até 20 memórias podem ser guardadas.

**NOTA:** Dirigir zero não é necessário. Se o número de trilha é mais de 10, clique a tecla 10+ primeiro e depois o dígito de unidade.

Exemplo: Trilha 12, clique "10+" e depois "2"

Trilha 21, clique "10+" duas vezes e depois "1"

3. Selecciono START no menu e clique ENTER para iniciar a reprodução de programa ou selecciono EXIT no menu e clique ENTER para sair sem reproduzir o programa.

4. Para eliminar os itens programados, role a tecla de navegação para o item para ser eliminado e clique a tecla ENTER, o item desejado será deletado.

5. Para parar o programa, clique a tecla PROGRAM para seleccionar STOP no menu, e depois clique a tecla ENTER.

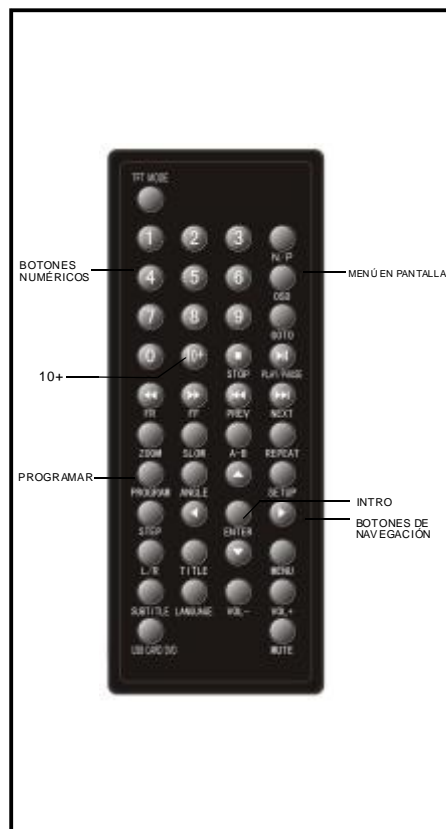

## Reproduzir devagar-moção (DVD/VCD)

Pressione o botão SLOW durante reprodução.

- 1) Reproduza o disco numa 1/2 de velocidade normal primeiro. Cada vez o botão é empurrada, a velocidade de reprodução torna-se em 1/2, 1/4, 1/8, 1/16.
- 2) Pressione o botão PLAY/PAUSE, a unidade vai voltar para a reprodução normal.

## Reprodução MP3

1. Inserir o disco contendo os arquivos MP3 para ser reproduzido e depois de alguns segundos, o ecrã vai mostrar todas as pastas no disco:

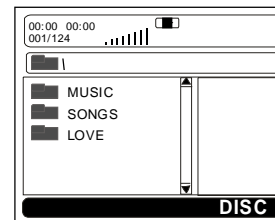

2. Selecciono a pasta que você quer reproduzir utilizando os botões de navegação e pressione ENTER para confirmar.
3. Os arquivos nesta pasta são editados. Selecciono a canção desejada utilizando os botões de navegação, e depois pressione PLAY para iniciar a reprodução.

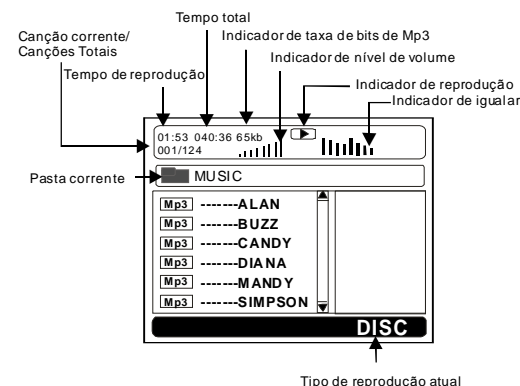

4. Pressione o botão NEXT or PREV para visualizar a página próxima ou anterior do menu.
5. Clique a tecla REPEAT para mudar o modo de reprodução.
  - SHUFFLE: Todos os arquivos serão classificados aleatória e reproduzidos por esta ordem.
  - RANDOM: Selecciono aleatória qualquer arquivo para reproduzir.
  - SINGLE: Reproduzir um arquivo apenas.
  - REPEAT ONE: Repetir um arquivo.
  - REPEAT FOLDER: Todos os arquivos na pasta serão reproduzidos repetidamente.
  - FOLDER: Todos os arquivos na pasta será reproduzidos.

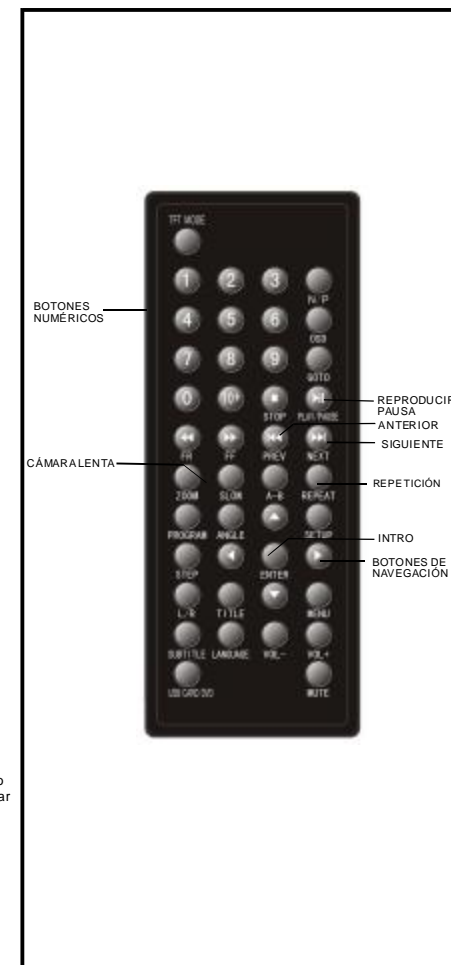

## Reprodução Mp4

1. Inserir o disco contendo os arquivos Mp4 para ser reproduzido e depois de alguns segundos, o ecrã vai mostrar todas as pastas no disco:

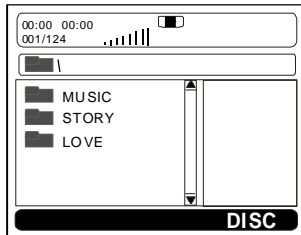

2. Selecione a pasta que você quer reproduzir utilizando os botões de navegação e pressione ENTER para confirmar.  
3. Os arquivos nesta pasta são editados. Selecione o arquivo desejado utilizando os botões de navegação, e depois pressione PLAY para iniciar a reprodução.

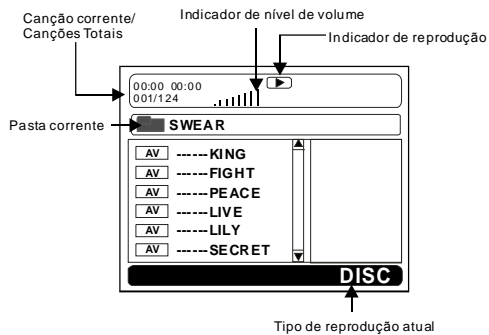

4. Pressione o botão NEXT ou PREV para reproduzir o arquivo anterior ou próximo.  
5. Pressione o botão SLOW durante reprodução para reproduza o disco numa 1/2, 1/4, 1/8, 1/16 de velocidade de normal.  
6. Pressione o botão REPEAT para mudar o modo de reprodução.  
-SHUFFLE: Todos os arquivos serão classificados aleatória e reproduzidos por esta ordem.  
-RANDOM: Selecione aleatória qualquer arquivo para reproduzir.  
-SINGLE: Reproduzir um arquivo apenas.  
-REPEAT ONE: Repetir um arquivo.  
-REPEAT FOLDER: Todos os arquivos na pasta serão reproduzidos repetidamente.  
-FOLDER: Todos os arquivos na pasta será reproduzidos.

**NOTA:** O aparelho pode apenas reproduzir o disco com MP4. Disco com outros formatos não pode ser reproduzido nesta unidade.

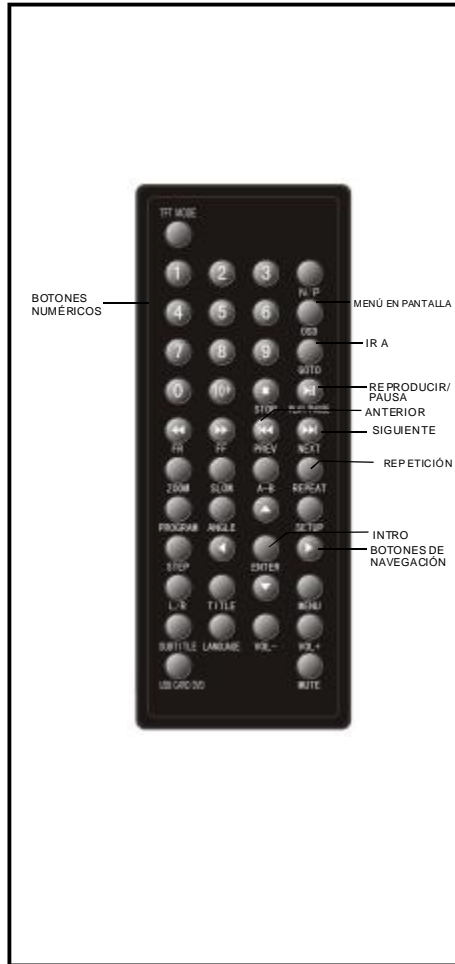

## Reprodução Cartões de memória

1. Inserir o cartão de memória (SD/MMC/MS/SDHC) contendo os arquivos Mp4/MP3/WMA/JPEG para a reprodução.  
2. Pressione o botão USB/CARD/DVD para selecionar Modo de leitor cartão de memória.  
3. Após alguns segundos, todas as pastas no cartão e vão aparecer no tela:

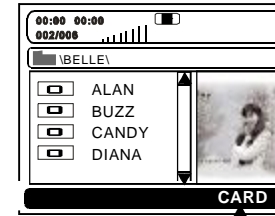

Tipo de reprodução atual

4. Selecione o arquivo desejado utilizando os botões de navegação, e depois pressione ENTER para confirmar.  
5. Os arquivos nesta pasta são editados. Selecione o arquivo desejado utilizando os botões de navegação, e depois pressione ENTER para iniciar a reprodução.  
6. Pressione o botão NEXT or PREV para visualizar a página próxima ou anterior do menu.  
7. Pressione o botão REPEAT para mudar o modo de reprodução.

-SHUFFLE: Todos os arquivos serão classificados aleatória e reproduzidos por esta ordem.  
-RANDOM: Selecione aleatória qualquer arquivo para reproduzir.  
-SINGLE: Reproduzir um arquivo apenas.  
-REPEAT ONE: Repetir um arquivo.  
-REPEAT FOLDER: Todos os arquivos na pasta serão reproduzidos repetidamente.  
-FOLDER: Todos os arquivos na pasta será reproduzidos.

8. Durante reprodução, pressione o botão STOP para entrar no modo de visualização.  
9. Durante reprodução, pressione o botão MENU para retornar à lista de arquivos.  
10. Pressione o botão navegação DIREITA ou ESQUERDA para girar a imagem no sentido horário ou no sentido anti-horário durante a visualização de imagens.  
11. Pressione o botão navegação ACIMA ou ABAIXO para virar a imagem verticalmente ou horizontalmente durante a visualização de imagens.  
12. Pressione o botão ZOOM para entrar no modo de zoom.  
-Pressione o botão FF para ampliar a imagem para 100%, 125%, 150% e 200%.  
-Pressione o botão FR para encolher as imagens para 50%, 75%, e 100%.

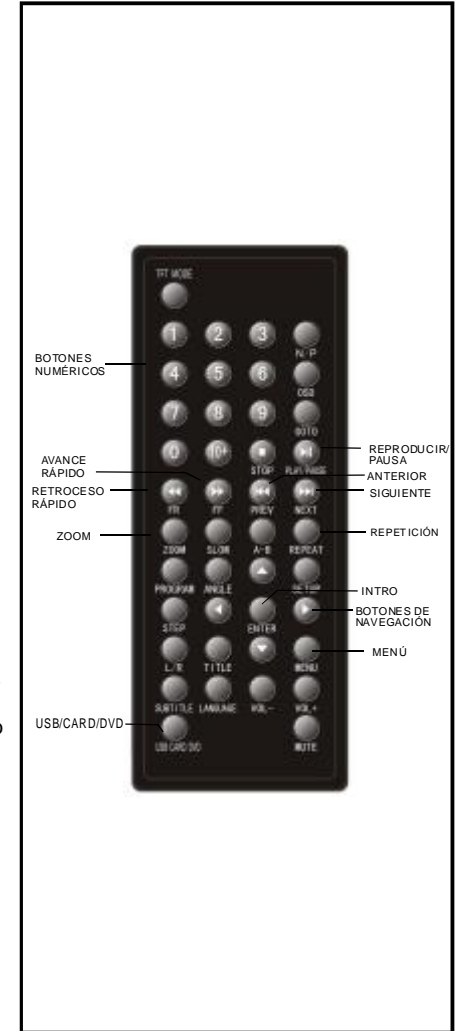



8. Selecciona a opção Repetição a fim de escolher o modo de leitura desejado, podendo ser : Repetição única, Repetição da pasta ou ainda Repetição desactivada. Depois, faça ENTER para confirmar. Pode igualmente premir na tecla REPEAT (REPETIR) do telecomando para seleccionar o modo de leitura directamente.

- Repetição única: repetir a leitura de um ficheiro.
- Repetição da pasta: leitura de todos os ficheiros da pasta e repetição.
- Repetição desactivada: para voltar à leitura normal.

9. Selecciona MODE e faça ENTER para seleccionar: Normal, Shuffle ou Intro Música.

10. Programação:

1) Durante a leitura MP3, prima na tecla ESQUERDA. Depois, selecciona a opção Edição e faça ENTER para ter acesso ao menu edição. Neste menu, prima na tecla ESQUERDA a fim de seleccionar as faixas desejadas e faça ENTER para confirmar. de seguida, selecciona a opção "Aumentar ao programa" e faça ENTER para confirmar a operação.

2) Selecciona o modo Visualização dos programas premindo na tecla CIMA e faça ENTER. Depois, selecciona a opção edição e escolha LEITURA/ENTER para proceder à leitura.

11. Anular a programação:

1) Prima duas vezes seguidas na tecla STOP e prima na tecla DIREITA para seleccionar a opção Edição. Depois, prima na tecla ESQUERDA a fim de seleccionar as faixas que desejar eliminar do programa e faça ENTER para confirmar a operação.

2) Selecciona a opção Anular a programação através da tecla DIREITA e fazendo ENTER. De seguida, prima na tecla DIREITA para seleccionar o modo de navegação e para voltar à leitura normal.

## Utilização em leitura do cartão de memoria

- 1) Ligue o leitor.
- 2) Certifique-se que não há nenhum disco inserido.
- 3) Coloque um cartão de memória compatível na ranhura.
- 4) Pressione a tecla USB/CARD/DVD do comando à distância para começar.

**Observações:** Dependendo da capacidade do dispositivo, a leitura pode demorar mais de 1 minuto antes de começar.

## A unidade não pode ler seu cartão de memória.

-Verifique se seu cartão de memória é compatível com esta unidade. Os cartões de memória suportados são os formatos de SD, MS, MMC, SDHC. Já testámos esta unidade com a maioria dos cartões de memória no mercado; não podemos garantir de uma compatibilidade completa com todos os cartões no mercado fornecidos os padrões de múltipla tecnologia em utilização. Você tem um problema de compatibilidade: utilize um cartão de memória com uma capacidade mais baixa (2GB ou mais baixa); senão, ligue a unidade por um USB aparelho.

## JPEG CD

I Para JPEG imagem CD, selecciona a pasta que você quer ver pelas teclas de navegação e clique a tecla ENTER para confirmar.

I Os arquivos nesta pasta são editados e selecciona suas imagens por utilizar as teclas de navegação de cima/baixo e clique ENTER para iniciar a reprodução. O thumbnail de imagem será editado quando você está a rolar por nome de arquivo.



I Quando a pasta e o arquivo são seleccionados, a imagem é carregada no ecrã.



**NOTA:** O tempo para carregar e mostrar a imagem depende de tamanho de arquivo de imagens.

I Durante reprodução, clique a tecla MENU para voltar a selecção de pasta ou a tecla STOP para entrar no modo anterior.

I Clique a tecla REPEAT para mudar o modo de reprodução.

-SHUFFLE: Todos os arquivos serão classificados aleatória e reproduzidos por esta ordem.

-RANDOM : Selecciona aleatória qualquer arquivo para reproduzir.

-SINGLE: Reproduzir um arquivo apenas.

-REPEAT ONE: Repetir um arquivo.

-REPEAT FOLDER: Todos os arquivos na pasta serão reproduzidos repetidamente.

-FOLDER: Todos os arquivos na pasta será reproduzidos.

-FOLDER: Todos os arquivos na pasta será reproduzidos.

## Saltar para próxima/anterior imagem

I Clique a tecla NEXT para ver a próxima imagem ou PREV para voltar a imagem anterior. Se nenhuma tecla é empurrada por 5 segundos, o qual vai mostrar a próxima imagem automaticamente.

## Girar as imagens

I Clique a tecla de navegação DIREITA para girar a imagem no sentido horário.

I Clique a tecla de navegação ESQUERDA para girar a imagem no sentido anti-horário.



## Mover as imagens

I Clique a tecla de navegação CIMA para mover a imagem verticalmente.

I Clique a tecla de navegação BAIXO para mover a imagem horizontalmente.

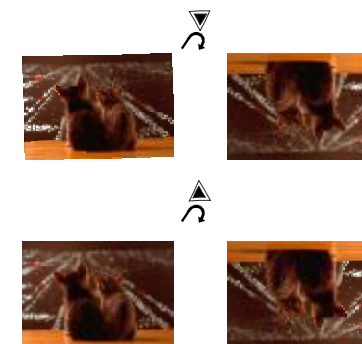

## Encolher/Zoom Imagem

I Pressione o botão ZOOM para entrar no modo de zoom.

I Pressione o botão FF para ampliar a imagem para 100%, 125%, 150% e 200%.

I Pressione o botão FR para encolher as imagens para 50%, 75%, e 100%.



Se a imagem é prolongada, você pode empurrar as teclas de navegação para ver outras porções de imagem.

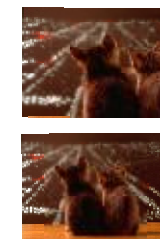

## JPEG CD

Clique a tecla PROGRAM para seleccionar um dos efeitos quando está a mudar uma imagem para a outra:

- 1 MOVER CIMA
- 2 MOVER FUNDO
- 3 MOVER ESQUERDA
- 4 MOVER DIREITO
- 5 DIAGONAL MOVER ESQUERDA CIMA
- 6 DIAGONAL MOVER DIREITO CIMA
- 7 DIAGONAL MOVER ESQUERDA FUNDO
- 8 DIAGONAL MOVER DIREITO FUNDO
- 9 PROLONGAR DE CENTRO H
- 10 PROLONGAR DE CENTRO V
- 11 COMPRESSAR PARA CENTRO H
- 12 COMPRESSAR PARA CENTRO V
- 13 JANELA H
- 14 JANELA V
- 15 MOVER DE MARGEM PARA CENTRO
- 16 MOVER DE CIMA
- 17 NADA

## Reprodução Vídeo CD com o controle de reprodução

! Durante a reprodução VCD 2.0 com PBC, o aparelho vai mostrar a VCD versão e o PBC estado no ecrã.

VCD2.0  
PBC ON

! Depois de uns segundos, um menu vai aparecer no ecrã.

1 WHAT WILL I DO  
2 HEAR ME CRY  
3 WITHOUT YOU  
4 MOVE CLOSER

! Clique as teclas numéricas para seleccionar uma trilha, se o número de trilha é sub 10, e escolha uma das teclas numéricas 0-9.

! Se o número de trilha excede de 10, clique a tecla 10+ primeiro, e depois clique as teclas numéricas 0-9.

! Clique a tecla NEXT ►► ou PREV ◄◄, o aparelho vai reproduzir a próxima trilha ou a trilha anterior, a sequência planejada do disco.

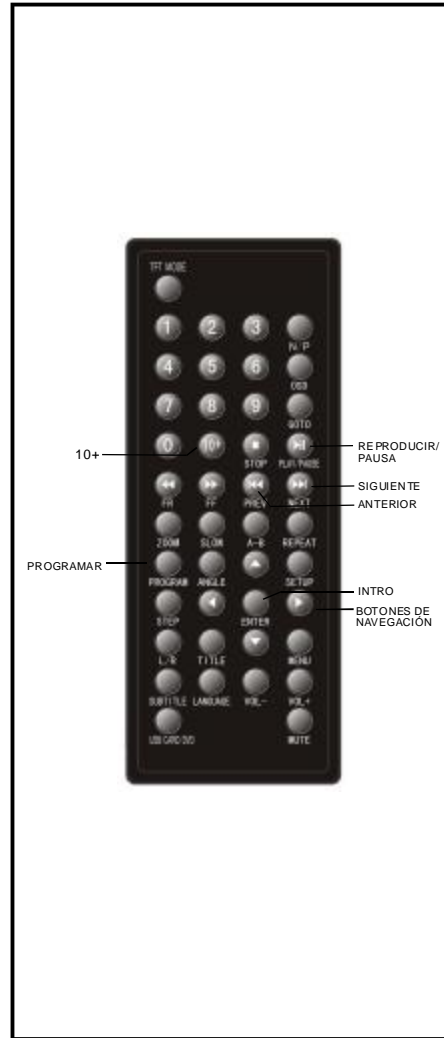

## Leitura de um dispositivo USB

- 1) Ligue o leitor.
- 2) Certifique-se que não há nenhum disco inserido.
- 3) Coloque o dispositivo USB no conector do leitor.
- 4) Pressione a tecla USB/CARD/DVD do comando à distância para começar.

**Observações:** Dependendo da capacidade do dispositivo, a leitura pode demorar mais de 1 minuto antes de começar.

### A unidade não pode ler seu USB aparelho.

-Quando você ligou seu aparelho com a unidade, você precisa de ligar o USB aparelho antes de operar.

-Esta unidade não pode suportar uma USB ligação directa com um apresentador ou um computador. Você precisa de transferir seus dados para um USB aparelho, tais como PMP (Multimedia Aparelho Portável) ou MP3 aparelho.

-Se você está a utilizar um USB disco rígido externo: você precisa de ligar seu aparelho simultaneamente com um recurso de potência externa e com a unidade. Se você está a utilizar um auto-poderoso PMP, assegura que a bateria é recarregada com sucesso.

-Verifique que o sistema de arquivos do seu USB aparelho é formatado em FAT ou FAT32 formato. Os USB aparelhos formatados em NTFS não são compatíveis com esta unidade. Aviso: Se você tenta a modificar seu sistema de arquivo, formatar seu aparelho vai eliminar todos os dados. Refira ao manual de instrução do seu USB aparelho primeiro.

**Aviso:** Deve ligar directamente o seu dispositivo USB à porta de USB do aparelho. Não se recomenda a utilização de um cabo de extensão uma vez que este pode causar interferências e falhas na transferência de dados.

## Reprodução USB

1. Insera o USB contendo os arquivos Mp4/MP3/WMA/JPEG para a reprodução.
2. Pressione o botão USB/CARD/DVD para seleccionar Modo de leitor USB. O ecrã vai mostrar:



3. Após alguns segundos, todas as pastas no USB vão aparecer na tela:

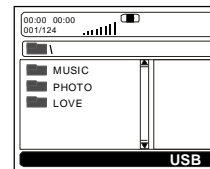

4. Selecciona o arquivo desejado utilizando os botões de navegação, e depois pressione ENTER para confirmar.
5. Os arquivos nesta pasta são editados.

Seleccione o arquivo desejado utilizando os botões de navegação, e depois pressione ENTER para iniciar a reprodução.

6. Prima PRÓX ou ANT para aceder ao ficheiro seguinte ou anterior

7. Selecciona a opção FILTRO através das teclas ESQUERDA/DIREITA e faça ENTER. Em seguida, pode optar por seleccionar áudio, Fotos ou Vídeo. Prima na tecla DIREITA se desejar sair do menu.

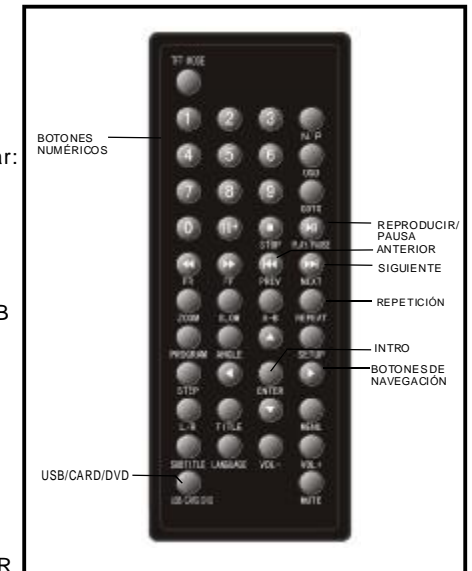

SE VOCÊ SELECIONA O ARQUIVO DE MÚSICA PARA REPRODUZIR:

