

# Digital Video Cassette Recorder

---

## Manual de instrucciones

Antes de utilizar la unidad, lea este manual por completo y consérvelo para consultar.

## Manual de instruções

Antes de utilizar o aparelho pela primeira vez, leia este manual de instruções até ao fim e guarde-o para consultas futuras.

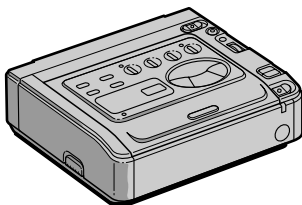

*GV-D300E*

VIDEO  
WALKMAN

C// Cassette  
Memory



**ADVERTENCIA**

Para evitar el riesgo de incendios o electrocución, no exponga la unidad a la lluvia ni a la humedad.

Para evitar descargas eléctricas, no abra la unidad.

Solicite asistencia técnica sólo a personal especializado.

**ATENÇÃO**

Para evitar riscos de incêndio ou de descargas eléctricas, não exponha o aparelho à chuva ou humidade.

Para evitar choques eléctricos não abra o aparelho.

A assistência técnica só deve ser prestada por pessoal qualificado.

## Pasos previos

- Uso de este manual 4
- Comprobación de los accesorios suministrados 6

## Operaciones básicas

- Conexión de un TV 7
- Instalación del cargador/adaptador de CA 9
- Inserción de videocassettes 10
- Reproducción de cintas 11
  - Distintos modos de reproducción 13
- Reproducción de cintas de pista de sonido dual 14
- Uso del receptor IR de AV inalámbrico - LASER LINK 15

## Operaciones avanzadas

- Uso de fuentes de alimentación alternativas 16
  - Uso del paquete de batería 17
- Cambio de los ajustes de modo 20
- para reproducir -
- Búsqueda de escenas 23
  - Búsqueda de los límites de una cinta grabada con fecha - búsqueda de fechas 23
  - Búsqueda de los límites de una cinta grabada con título - búsqueda de títulos 25
  - Búsqueda de fotografías - búsqueda/exploración de fotografías 26
- Visualización de los datos de grabación - función de código de datos 29
- para editar -
- Edición en otra cinta 30
- Grabación desde una videograbadora o TV 34
- Copia de audio 36
- Superposición de títulos 38
- Creación de títulos personalizados 42
- Etiquetado de videocassettes 44

## Edición montada

- Descripción de edición montada 46
- Conexión de la videograbadora grabadora 47
- Ajuste de la videograbadora para controlar la videograbadora grabadora 48
- Ajuste de temporización para iniciar la grabación 51
- Selección de escenas 53
- Previsualización de escenas 54
- Ejecución de la edición montada 57

## Información complementaria

- Videocassettes utilizables y modos de reproducción 58
- Carga de la pila de vanadio-litio de la videograbadora 60
- Reajuste de la fecha y hora 61
- Notas sobre el paquete de batería "InfoLITHIUM" 63
- Información y precauciones sobre mantenimiento 65
- Uso de la videograbadora en el extranjero 69
- Solución de problemas 70
- Indicación de autodiagnóstico 74
- Especificaciones 80
- Identificación de los componentes 82
- Indicadores de aviso 86
- Índice alfabético Cubierta posterior

## Antes de começar

- Como utilizar este manual 4
- Verificar os acessórios fornecidos 6

## Operações básicas

- Ligar a um televisor 7
- Instalar o adaptador/cargador de CA 9
- Introduzir uma cassette 10
- Reproduzir uma cassette 11
  - Modos de reprodução 13
- Reproduzir uma cassette com som dual 14
- Utilizar o receptor de infravermelhos sem fio para transmissão de A/V - LASER LINK 15

## Operações avançadas

- Utilizar fontes de alimentação alternativas 16
  - Utilizar a pilha recarregável 17
- Alterar as programações de modo 20
- reprodução -
- Localizar uma cena 23
  - Localizar as secções da cassette gravada pela data - pesquisa por data 23
  - Localizar as secções de uma cassette gravada com títulos - pesquisa por títulos 25
  - Localizar uma fotografia - pesquisa de fotografias/varrimento de fotografias 26
- Ver os dados da gravação - função de código de dados 29
- Montagem -
- Fazer uma montagem noutra cassette 30
- Gravar a partir de um videogravador ou de um televisor 34
- Dobragem do som 36
- Inserir um título 38
- Criar um título pessoal 42
- Identificar uma cassette 44

## Edição e montagem

- O que é a edição e montagem 46
- Ligar o videogravador de gravação 47
- Programar o videogravador de reprodução para que comande o videogravador de gravação 48
- Regular o "timing" de início de gravação 51
- Selecionar cenas 53
- Pré-visualizar as cenas 54
- Executar a edição/montagem 57

## Informações adicionais

- Cassetes utilizáveis e modos de reprodução 58
- Carregar a pilha de vanádio-litio no videogravador 60
- Voltar a acertar a data e a hora 61
- Notas sobre a pilha "InfoLITHIUM" 63
- Manutenção e precauções 65
- Utilizar o videogravador no estrangeiro 69
- Deteção de avarias 75
- Visualização de auto-diagnóstico 79
- Características técnicas 81
- Identificar as peças 82
- Indicadores de aviso 86
- Índice Contracapa

## Uso de este manual

### ¡Bienvenido!

Felicitaciones por la adquisición de esta videograbadora "Video Walkman" de Sony.

En este manual, los botones y ajustes de la videograbadora aparecen en mayúsculas. Por ejemplo: Ajuste el interruptor POWER en ON.

#### Nota sobre la memoria en cassette

Esta videograbadora está basada en el formato DV. Sólo es posible utilizar minicassettes DV con esta videograbadora. Se recomienda utilizar cintas con memoria en cassette **CII**.

Las funciones que dependen de la disponibilidad de la cinta de memoria en cassette son las siguientes:

- Búsqueda de fechas (p. 23)
- Búsqueda de fotografías (p. 26)

Las funciones que pueden utilizarse sólo con memoria en cassette son las siguientes:

- Búsqueda de títulos (p. 25)
- Superposición de títulos (p. 38)
- Creación de títulos personalizados (p. 42)
- Etiquetado de videocassettes (p. 44)

Para más información, consulte la página 58.

#### Nota sobre los sistemas de color de TV

Los sistemas de color de TV varían en función del país. Para ver la imagen de reproducción en un TV, éste debe estar basado en el sistema PAL.

## Como utilizar este manual

### Bem-vindo!

Obrigado por ter adquirido este "Video Walkman" da Sony.

Neste manual as teclas e as programações do videogravador são indicadas em letras maiúsculas.

Exemplo: Coloque o selector POWER na posição ON.

#### Nota sobre as cassetes com memória

Este videogravador baseia-se no formato DV. Só pode utilizá-lo com cassetes mini DV. Recomenda-se também a utilização de cassetes com memória **CII**.

As funções que dependem da cassette ter ou não memória são as seguintes:

- Pesquisa de datas (p. 23)
- Pesquisa de fotografias (p. 26)

As funções que só pode utilizar se a cassette tiver memória são as seguintes:

- Pesquisa de títulos (p. 25)
- Inserção de títulos (p. 38)
- Criação de um título pessoal (p. 42)
- Identificação de cassetes (p. 44)

Para obter mais informações, consulte a página 58.

#### Notas sobre os sistemas de televisão a cores

Os sistemas de televisão a cores diferem de país para país. Para ver a imagem no ecrã de um televisor, é necessário ter um televisor baseado no sistema PAL.

### Precaución sobre el copyright

Los programas de televisión, películas, cintas de video y demás materiales pueden estar protegidos por copyright. La grabación no autorizada de tales materiales puede ir en contra de lo establecido por las leyes de copyright.

### Precauciones sobre los cuidados de la videograbadora

- No permita que la videograbadora se moje. Manténgala alejada de la lluvia y del agua marina. Si se moja, es posible que se produzcan fallos de funcionamiento que en ciertos casos no puedan repararse [a].
- No exponga nunca la videograbadora a temperaturas superiores a 60°C (140°F), como en un automóvil aparcado al sol o bajo la luz solar directa [b].

[a]



[b]

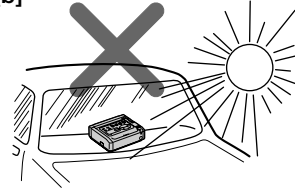

## Comprobación de los accesorios suministrados

## Verificar os acessórios fornecidos

Compruebe que ha recibido los siguientes accesorios junto con la videgrabadora:

Verifique se o videogravador vem acompanhado dos acessórios indicados abaixo.

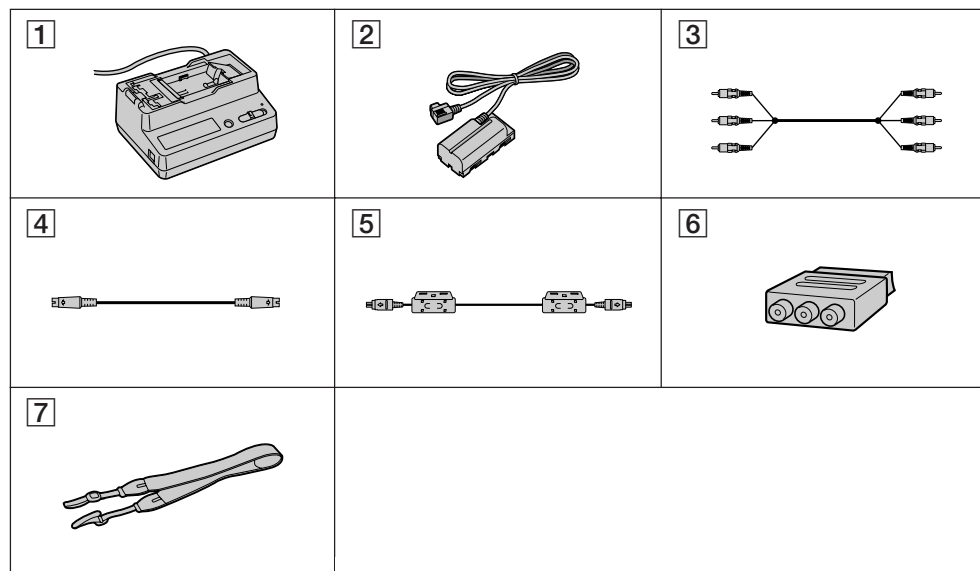

**1** Cargador/adaptador de CA AC-V700 (1) (p. 9, 17)  
La forma del enchufe varía en función de la región.

**2** Cable de conexión DK-415 (1) (p. 9)

**3** Cable de conexión de A/V (1) (p. 7, 32, 34, 47)

**4** Cable de video S (1) (p. 7, 32, 34, 47)

**5** Cable DV (1) (p. 30)

**6** Adaptador de 21 pines (1) (p. 8)

**7** Asa de hombro (1) (p. 84)

**1** Adaptador/carregador de CA AC-V700 (1) (p. 9, 17)  
A forma da ficha varia de região para região.

**2** Cabo de ligação DK-415 (1) (p. 9)

**3** Cabo de ligação de A/V (1) (p. 7, 32, 34, 47)

**4** Cabo S video (1) (p. 7, 32, 34, 47)

**5** Cabo de DV (1) (p. 30)

**6** Adaptador de 21 pines (1) (p. 8)

**7** Alça para o ombro (1) (p. 84)

El contenido de la grabación no puede compensarse si ésta o la reproducción no se realiza debido a algún fallo de funcionamiento de la videgrabadora, cinta de video, etc.

Se a gravação ou a reprodução não se efectuar devido a uma avaria do videogravador, do gravador de cassetes, etc., não poderá recuperá-la.

## Conexión de un TV

Conecte esta videgrabadora a un TV para ver la imagen de reproducción o para mostrar los indicadores en la pantalla del TV.

### Conexión directa a un TV/ videgrabadora

Abra la cubierta de la toma. Conecte esta videgrabadora a las entradas LINE IN del TV o de la videgrabadora conectada al TV, mediante el cable de conexión de A/V suministrado. Ajuste el selector TV/VCR del TV en VCR. Si realiza la conexión a la videgrabadora, ajuste el selector de entrada de ésta en LINE. Si la videgrabadora o el TV dispone de una toma de vídeo S, realice la conexión mediante el cable de vídeo S suministrado [a] para obtener imágenes de alta calidad. Si va a conectar la videgrabadora mediante el cable de vídeo S [a], no es preciso conectar el enchufe amarillo (vídeo) del cable de conexión de A/V [b]. Disminuya el volumen de esta videgrabadora.

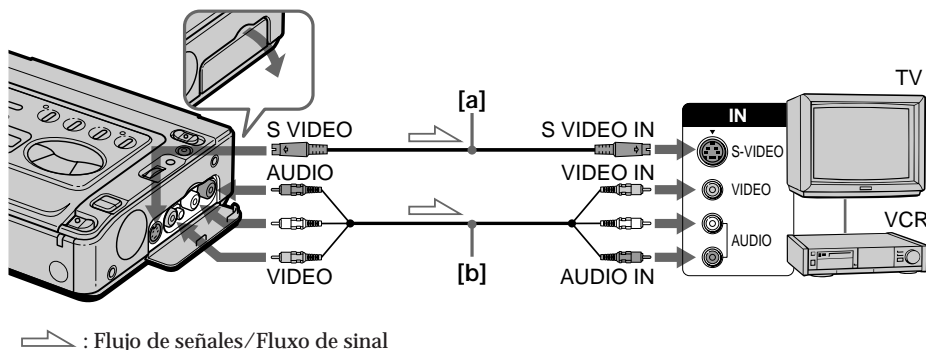

Si conecta el cable de conexión de A/V Conecte los enchufes a las tomas del mismo color en esta videgrabadora y en el TV o en la otra videgrabadora.

## Ligar a um televisor

Ligue este videgravador a um televisor para ver as imagens ou os indicadores no ecrã do televisor.

### Ligar directamente a um televisor/videgravador

Abra a tampa do jack. Ligue este videgravador às entradas LINE IN do televisor ou do videgravador ligado ao televisor utilizando o cabo de ligação de A/V fornecido. Coloque o selector TV/VCR do televisor na posição VCR. Quando ligar ao videgravador, coloque o selector de entrada do videgravador na posição LINE.

Se o seu televisor ou videgravador tiver um jack S video, faça a ligação utilizando o cabo S video fornecido [a] para obter uma imagem de alta qualidade. Se ligar o videgravador utilizando o cabo S video [a], não precisa de ligar a ficha amarela (vídeo) do cabo de ligação de A/V [b]. Reduza o volume de som do videgravador.

Quando ligar o cabo de ligação de A/V Ligue as fichas aos jacks com a mesma cor do videgravador e do televisor ou do outro videgravador.

Si el TV o la videogradora es del tipo **monofónico**

Conecte el enchufe amarillo del cable de conexión de A/V a la toma de entrada de video y el enchufe blanco o el rojo a la toma de entrada de audio del TV o de la videogradora. Con esta conexión, el sonido será monofónico incluso en el modo estéreo.

Si el TV/videogradora dispone de conector de 21 pines **(EUROCONNECTOR)**

Utilice el adaptador de 21 pines suministrado.

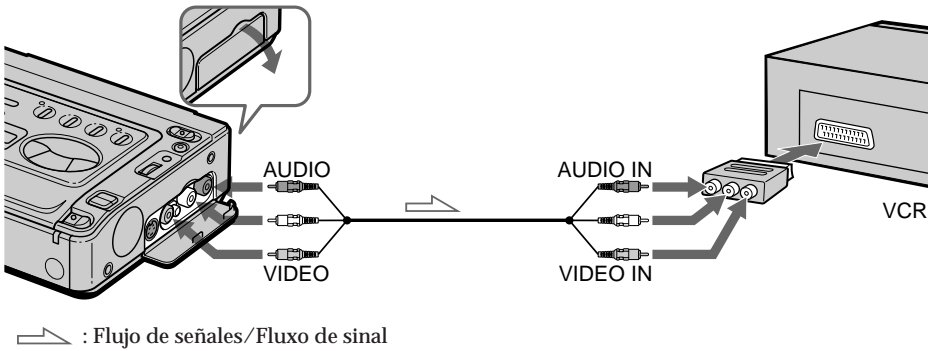

Para conectar una videogradora o un TV sin tomas de entrada de video/audio

Utilice un adaptador RFU (no suministrado).

Se o televisor ou o videogravador for mono  
Ligue a ficha amarela (video) do cabo de ligação de A/V ao jack de entrada de video e a ficha branca ou vermelha ao jack de entrada de audio do televisor ou do videogravador. Com esta ligação, mesmo se estiver em modo estéreo, o som é sempre mono.

Se o televisor/videogravador possuir um conector de 21 pinos **(EUROCONNECTOR)**

Utilize o adaptador de 21 pinos fornecido.

Para ligar a um videogravador ou a um televisor sem jacks de entrada de audio/video

Utilize um adaptador RFU (não fornecido).



## Instalación del cargador/ adaptador de CA

Emplee el cargador/adaptador de CA suministrado.

- (1) Ajuste el interruptor de modo en VCR/CAMERA.
- (2) Conecte el cable de conexión a la toma DC OUT del cargador/adaptador de CA.
- (3) Conecte el cable de alimentación a una toma mural.
- (4) Mientras presiona la placa de conexión del cable de conexión, deslícela a la izquierda de forma que quede firmemente fijada en la superficie de montaje de la batería.

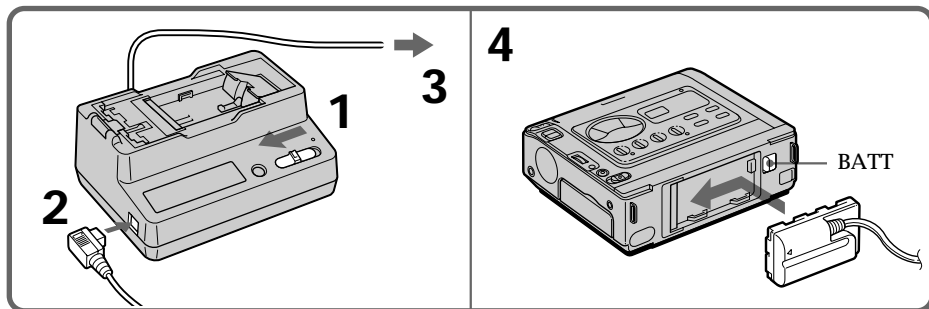

### Para extraer el cargador/adaptador de CA

Mientras pulsa BATT, deslice la placa de conexión a la derecha.

#### PRECAUCIÓN

La unidad no estará desconectada de la fuente de alimentación de CA mientras esté conectada a la toma de corriente, aunque la haya apagado.

#### Notas

- Si ajusta el interruptor de modo en CHARGE mientras emplea la videograbadora, el suministro de alimentación que ésta recibe se interrumpirá.
- No es posible cargar el paquete de batería fijado al cargador/adaptador de CA mientras se suministra alimentación a la videograbadora.

## Instalar o adaptador/ carregador de CA

Utilizar o adaptador/carregador de CA fornecido.

- (1) Coloque o selector de modo na posição VCR/CAMERA.
- (2) Ligue o cabo de ligação ao jack DC OUT do carregador de CA.
- (3) Ligue o cabo de alimentação à rede de corrente eléctrica.
- (4) Carregue na placa de ligação do cabo de ligação e faça-a deslizar para a esquerda até encaixar bem na superfície de montagem da pilha.

### Para retirar o adaptador/carregador de CA

Carregue em BATT e faça deslizar a placa de ligação para a direita.

#### ATENÇÃO

Mesmo que desligue o aparelho, este continua ligado à rede de corrente eléctrica enquanto não o desligar da tomada de parede.

#### Notas

- Se colocar o selector de modo na posição CHARGE com o videogravador a funcionar, a alimentação de corrente do videogravador é interrompida.
- Não pode carregar o conjunto de pilhas recarregáveis colocadas no adaptador/carregador de CA durante o fornecimento de corrente ao videogravador.

# Inserción de videocassetes

Sólo es posible utilizar minicassetes DV con el logotipo **Mini DV\***.

Compruebe que ha instalado la fuente de alimentación.

- (1) Mientras pulsa el botón azul pequeño, deslice EJECT a la derecha. El compartimiento de videocassetes se eleva y se abre automáticamente.
- (2) Inserte un videocassette con la ventana hacia arriba.
- (3) Cierre el compartimiento de videocassetes presionando la marca [PUSH] del mismo.

\* **Mini DV** es una marca comercial.

# Introduzir uma cassette

Só pode utilizar cassetes mini DV com o logótipo **Mini DV\***.

Verifique se instalou a fonte de alimentação.

- (1) Carregue sem soltar no botão azul pequeno e faça deslizar EJECT para a direita. O compartimento de cassetes sobe automaticamente e abre-se.
- (2) Coloque uma cassette com a parte transparente virada para cima.
- (3) Para fechar o compartimento de cassetes carregue na marca [PUSH] existente no compartimento.

\* **Mini DV** é uma marca comercial.

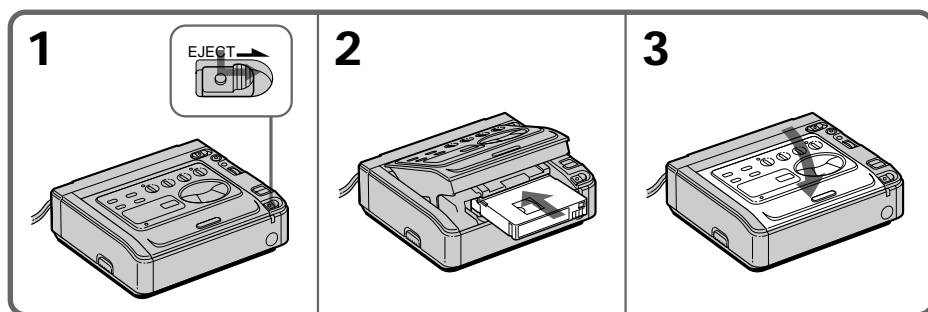

## Para expulsar el videocassette

Mientras pulsa el botón azul pequeño, deslice EJECT a la derecha.

## Para evitar borrados accidentales

Deslice la lengüeta del videocassette de forma que la marca roja sea visible. Si intenta grabar con la marca roja visible, los indicadores y parpadearán en la pantalla del TV y no será posible grabar en la cinta. Para volver a grabar en esta cinta, deslice la lengüeta a su posición anterior para cubrir la marca roja.

## Para ejetar a cassette

Carregue sem soltar no botão azul pequeno e faça deslizar EJECT para a direita.

## Para impedir a desgravação acidental

Empurre a patilha da cassette até a marca vermelha ficar visível. Se tentar gravar com a marca vermelha visível, os indicadores e piscam no ecrã do televisor e não consegue gravar. Para poder voltar a gravar na cassette, tape a marca vermelha.

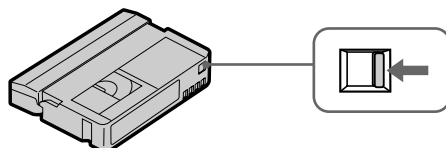

# Reproducción de cintas

- (1) Ajuste el interruptor POWER en ON mientras pulsa el botón verde pequeño del mismo. El indicador POWER (verde) de la parte frontal se ilumina.
- (2) Pulse ◀◀ para rebobinar la cinta.
- (3) Pulse ▷▷ para iniciar la reproducción.

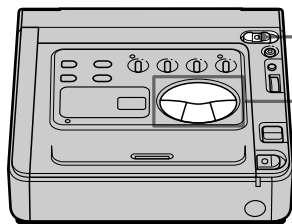

# Reproduzir uma cassette

- (1) Carregue sem soltar no botão verde pequeno do selector POWER e coloque-o na posição ON. O indicador luminoso POWER (verde) localizado na parte da frente acende-se.
- (2) Carregue em ◀◀ para rebobinar a cassette.
- (3) Carregue em ▷▷ para iniciar a reprodução.

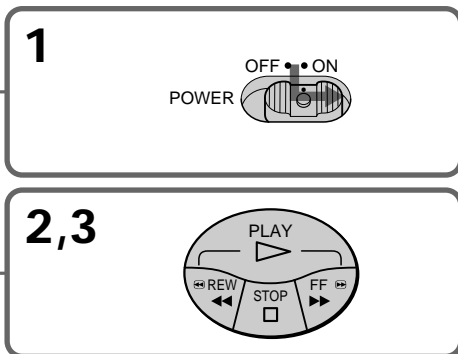

Para detener la reproducción, pulse □.  
Para rebobinar la cinta, pulse ◀◀.  
Para que la cinta avance rápidamente, pulse ▶▶.

**Nota sobre el botón DISPLAY**  
Pulse DISPLAY para mostrar los indicadores en pantalla. Para borrarlos, vuelva a pulsarlo.

**Uso de auriculares**  
Conecte auriculares (no suministrados) a la toma Ⓛ (p. 83). Es posible ajustar el volumen de los auriculares con VOLUME.

Para parar a reprodução, carregue em □.  
Para rebobinar a cassette, carregue em ◀◀.  
Para fazer o avanço rápido da cassette, carregue em ▶▶.

**Nota sobre a tecla DISPLAY**  
Carregue em DISPLAY para ver os indicadores do ecrã. Para fazer desaparecer os indicadores, volte a carregar na tecla.

**Utilizar os auscultadores**  
Ligue os auscultadores (não fornecidos) ao jack Ⓛ (p. 83). Pode regular o volume dos auscultadores utilizando VOLUME.

**Uso de un mando a distancia**

Es posible emplear esta videograbadora con un mando a distancia suministrado con un producto Sony.

Ajuste COMMANDER en el sistema de menús según el código de control remoto del producto Sony.

Código	Producto Sony
VTR 1	Videograbadora Betamax
VTR 2	Videocámara de 8mm Videocámara digital Videograbadora de 8mm
VTR 3	Videograbadora VHS
VTR 4	Videograbadora digital
VTR 5 y 6	—

**Notas sobre el modo de grabación**

Esta videograbadora reproduce y graba en los modos SP (reproducción estándar) y LP (reproducción de larga duración). La videograbadora reproduce la cinta automáticamente en el modo grabado. No obstante, la calidad de reproducción en el modo LP no será tan buena como en el modo SP. Al grabar, seleccione SP o LP en el sistema de menús.

**Nota sobre los pitidos**

Se oye un pitido al activar la alimentación. También emite varios pitidos como aviso de alguna condición inusual de la videograbadora. Observe que los pitidos no se graban en la cinta. Si no desea oír los pitidos, seleccione OFF en el sistema de menús.

**Utilizar um telecomando**

Pode comandar este videogravador com um telecomando fornecido com um aparelho Sony. No sistema de menus coloque COMMANDER na posição correspondente ao código do telecomando do aparelho Sony que quer utilizar.

Código	Aparelho Sony
VTR 1	Videogravador Betamax
VTR 2	Videogravador de 8mm Videogravador digital Videogravador de 8mm
VTR 3	Videogravador VHS
VTR 4	Videogravador digital
VTR 5 e 6	—

**Notas sobre o modo de gravação**

Este videogravador reproduz e grava no modo SP (reprodução standard) e no modo LP (long play). O videogravador reproduz automaticamente a cassette no modo da gravação utilizado. No entanto, a qualidade de reprodução no modo LP, não é tão boa como a do modo SP. Quando gravar, seleccione SP ou LP no sistema de menus.

**Nota sobre o sinal sonoro**

Quando ligar o aparelho ouve um sinal sonoro. Ouvirá também diversos sinais sonoros que indicam o mau funcionamento do videogravador.

O sinal sonoro não fica gravado na cassette. Se não quiser ouvi-lo, seleccione OFF no sistema de menus.

## Distintos modos de reproducción

### Para ver imágenes fijas (pausa de reproducción)

Pulse **II** durante la reproducción. El indicador PAUSE (naranja) se ilumina. Para reanudar la reproducción, pulse **II** o **▷**.

### Para localizar escenas (búsqueda de imágenes)

Mantenga pulsado **◀◀** o **▶▶** durante la reproducción. Para reanudar la reproducción normal, suelte el botón.

### Para controlar la imagen a alta velocidad mientras la cinta avanza rápidamente o se rebobina (exploración con omisión)

Mantenga pulsado **◀◀** durante el rebobinado o **▶▶** durante el avance rápido de la cinta. Para reanudar el rebobinado o avance rápido normal, suelte el botón.

### Para ver la imagen a una velocidad de 1/3 (reproducción a cámara lenta)

Pulse **▶** durante la reproducción. Para reanudar la reproducción normal, pulse **▷**.

#### Notas sobre la reproducción

- El sonido se cancela en los distintos modos de reproducción.
- Si el modo de pausa de reproducción dura 5 minutos, la videograbadora entra automáticamente en el modo de parada. Para reanudar la reproducción, pulse **▷**.

## Modos de reprodução

### Para ver una imagen parada (pausa na reprodução)

Carregue em **II** durante a reprodução. O indicador luminoso PAUSE (cor de laranja) acende-se. Para retomar a reprodução, carregue em **II** ou em **▷**.

### Localizar uma cena (pesquisa de imagem)

Carregue sem soltar em **◀◀** ou em **▶▶** durante a reprodução. Para retomar a reprodução normal, solte o botão.

### Para ver a imagem a alta velocidade durante o avanço ou a rebobinagem da cassette (ignorar varrimento)

Carregue sem soltar em **◀◀** durante a rebobinagem ou em **▶▶** durante o avanço rápido da cassette. Para retomar a rebobinagem ou o avanço normal, solte o botão.

### Para ver a imagem a 1/3 da velocidade (reprodução lenta)

Carregue em **▶** durante a reprodução. Para retomar a reprodução normal, carregue em **▷**.

#### Notas sobre a reprodução

- Nos vários modos de reprodução o som não se ouve.
- Se a pausa na reprodução for superior a 5 minutos, o videogravador entra automaticamente no modo de paragem. Para retomar a reprodução carregue em **▷**.

**Reproducción de cintas de pista de sonido dual**

**Reproduzir uma cassette com som dual**

Al reproducir una cinta de pista de sonido dual, seleccione el sonido que desee en el menú.

Se reproducir uma cassette com dual, seleccione o som desejado no menu.

(1) Pulse MENU para que aparezca el menú.

(1) Carregue em MENU para ver os menus.

(2) Gire el dial de control para seleccionar HiFi SOUND y, a continuación, pulse dicho dial.

(2) Rode o botão de controlo para seleccionar HiFi SOUND. Depois carregue no botão.

(3) Gire el dial de control para seleccionar el sonido que desee y, a continuación, presione dicho dial.

(3) Rode o botão de controlo para seleccionar o som desejado e depois carregue no botão.

Normalmente seleccione STEREO. Es posible escuchar el sonido estéreo o el sonido 1 y 2 en el caso de cintas de pistas de sonido dual.

A selecção normal é STEREO. Pode ouvir o som estéreo ou o som 1 e 2 se a cassette tiver duas pistas de som.

Para escuchar el canal izquierdo o el sonido 1, seleccione 1.

Para ouvir o canal esquerdo ou o som 1, seleccione 1.

Para escuchar el canal derecho o el sonido 2, seleccione 2.

Para ouvir o canal direito ou o som 2, seleccione 2.

(4) Pulse MENU para que desaparezca el menú.

(4) Carregue em MENU para desactivar a visualização do menu.

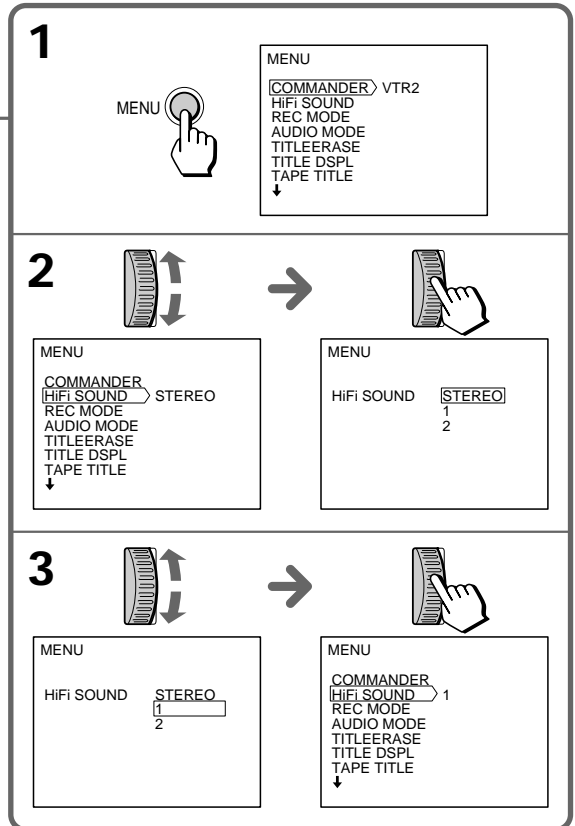
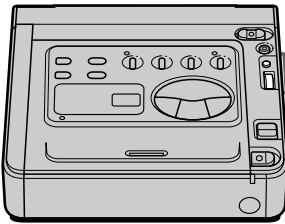

### Uso del receptor IR de AV inalámbrico – LASER LINK

Si conecta el receptor IR de AV inalámbrico (no suministrado) que presente la marca  LASER LINK al TV o videograbadora, podrá ver fácilmente las imágenes en el TV. Para más información, consulte el manual de instrucciones de dicho receptor.

LASER LINK es un sistema que transmite y recibe mediante rayos infrarrojos imágenes y sonido entre equipos de video que presenten la marca .

LASER LINK es una marca comercial de Sony Corporation.

### Para realizar la reproducción en un TV

- (1) Después de conectar el TV y el receptor IR, ajuste el interruptor POWER de éste en ON.
- (2) Ajuste el interruptor POWER de esta videograbadora en ON.
- (3) Encienda el TV y ajuste el selector TV/VCR de éste en VCR.
- (4) Pulse LASER LINK. El indicador del botón LASER LINK se ilumina.
- (5) Pulse  en esta videograbadora para iniciar la reproducción.
- (6) Oriente el emisor LASER LINK hacia el receptor IR.

#### Nota

Si LASER LINK está activado (el botón LASER LINK está iluminado), la videograbadora consumirá energía. Pulse y desactive el botón LASER LINK cuando no sea necesario.

### Utilizar o receptor de infravermelhos sem fio para transmissão de A/V – LASER LINK

Se ligar um receptor de infravermelhos sem fio para transmissão de A/V (não fornecido) com a marca  LASER LINK ao televisor ou ao videogravador, pode ver com facilidade a imagem no televisor. Para obter mais informações, consulte o manual de instruções do receptor de infravermelhos sem fio para transmissão de A/V.

LASER LINK é um sistema que recebe e transmite por raios infravermelhos imagem e som entre equipamentos de video com a marca .

LASER LINK é uma marca comercial da Sony Corporation.

### Para ver a imagem num televisor

- (1) Depois de ligar o televisor e o receptor de infravermelhos sem fio para transmissão de A/V, coloque o interruptor POWER do receptor de infravermelhos na posição ON.
- (2) Coloque o interruptor POWER deste videogravador na posição ON.
- (3) Ligue o televisor e coloque o selector TV/VCR do televisor na posição VCR.
- (4) Carregue em LASER LINK. O indicador luminoso do botão LASER LINK acende-se.
- (5) Carregue em  neste videogravador para iniciar a reprodução.
- (6) Aponte o emissor LASER LINK para o receptor de infravermelhos sem fio.

#### Nota

Quando LASER LINK está activado (o botão LASER LINK está aceso), o videogravador consome energia. Carregue em e desligue o botão LASER LINK quando não for necessário.

## Uso de fuentes de alimentación alternativas

Es posible elegir cualquiera de las siguientes fuentes de alimentación para la videograbadora: paquete de batería, corriente doméstica y batería de automóvil de 12/24 V. Elija la fuente adecuada en función del lugar donde desee emplear la videograbadora.

Lugar	Fuente de alimentación	Accesorio necesario
Interiores	Corriente doméstica	Cargador/adaptador de CA suministrado
Exteriores	Paquete de batería	Paquete de batería NP-F730, NP-F750, NP-F930, NP-F950
Automóvil	Batería de automóvil de 12V o 24V	Cargador/adaptador de CC Sony DC-V700

### Nota sobre las fuentes de alimentación

Si desconecta la fuente de alimentación o extrae el paquete de batería durante la grabación o la reproducción, puede dañar la cinta insertada. Si esto ocurre, vuelva a conectar el suministro de alimentación inmediatamente.

## Utilizar fontes de alimentação alternativas

O videogravador funciona com as fontes de alimentação seguintes: pilha recarregável, rede de corrente eléctrica e bateria de automóvel de 12/24 V. Escolha a fonte de alimentação adequada ao local em que quer utilizar o videogravador.

Local	Fonte de alimentação	Accessório a utilizar
No interior	rede de corrente eléctrica	Adaptador/carregador de CA fornecido
No exterior	Pilha recarregável	Pilha recarregável NP-F730, NP-F750, NP-F930, NP-F950
No automóvel	Bateria do automóvel de 12 V ou 24 V	Adaptador/carregador de CC da Sony DC-V700

### Nota sobre as fontes de alimentação

Se desligar a fonte de alimentação ou retirar a pilha recarregável durante a gravação ou a reprodução pode danificar a cassette. Se isso acontecer, volte a ligar imediatamente a fonte de alimentação.





## Uso del paquete de batería



Esta videograbadora funciona con el paquete de batería "InfoLITHIUM" (no suministrado). Si utiliza otro tipo de paquete para emplear la videograbadora, es posible que ésta no funcione o que la duración de la batería se reduzca.

"InfoLITHIUM" es una marca comercial de Sony Corporation.

### Carga del paquete de batería

- (1) Ajuste el interruptor de modo en CHARGE.
- (2) Conecte el cable de alimentación a la toma de corriente. La unidad emite un pitido y el visor se ilumina.
- (3) Instale el paquete de batería. Se inicia la carga. Cuando el indicador de batería restante muestre  y el indicador CHARGE se ilumine, significa que la carga normal ha finalizado. Para obtener una carga completa, que permite utilizar el paquete durante un espacio de tiempo ligeramente superior que la "carga normal", deje dicho paquete fijado hasta que el indicador CHARGE se apague y el indicador de batería restante aparezca como .
- (4) Extraiga el paquete de batería. Éste puede utilizarse aunque la carga no haya finalizado.

### Indicador de batería restante



Carga normal	Carga completa
	

## Utilizar a pilha recarregável



Este videogravador funciona com uma pilha recarregável "InfoLITHIUM" (não fornecida). Se utilizar outro tipo de pilha recarregável o videogravador pode não funcionar ou a duração da pilha ser menor.

"InfoLITHIUM" é uma marca comercial da Sony Corporation.

### Carregar uma pilha recarregável

- (1) Coloque o selector de modo na posição CHARGE.
- (2) Ligue o cabo de alimentação à tomada. O aparelho emite um sinal sonoro e o visor acende-se.
- (3) Instale as pilhas recarregáveis. A carga começa. Quando o indicador de carga residual da pilha passar a  e o indicador luminoso de carga CHARGE se acender, a carga normal está terminada. Para obter uma carga total, que lhe permitirá utilizar a bateria durante mais tempo do que com a "carga normal", deixe a bateria no carregador até o indicador luminoso CHARGE se apagar e o indicador de carga residual passar a .
- (4) Retire a pilha recarregável. Pode utilizar a pilha mesmo que a carga não tenha terminado.

### Indicador de carga residual da pilha

Carga normal	Carga total
	

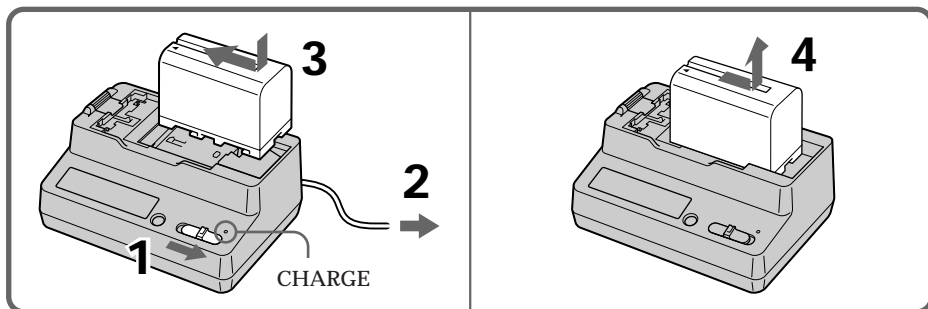

## Tiempo de carga

Paquete de batería	Tiempo de carga *
NP-F730	250 (190)
NP-F750	270 (210)
NP-F930	330 (270)
NP-F950	360 (300)

Los números entre paréntesis indican el tiempo de una carga normal. (carga normal)

\* Número aproximado de minutos para cargar completamente un paquete de batería descargado mediante el cargador/adaptador de CA suministrado (carga completa). (Las temperaturas bajas requieren un tiempo de carga mayor.)

## Duración de la batería

Paquete de batería	Tiempo de reproducción
NP-F730	195 (175)
NP-F750	225 (200)
NP-F930	310 (280)
NP-F950	345 (310)

Los números entre paréntesis indican el tiempo al emplear un paquete de batería con carga normal.

## Nota sobre la indicación de tiempo de batería restante

El tiempo de batería restante aparece en la pantalla del TV. No obstante, es posible que no aparezca correctamente en función de las condiciones y circunstancias de uso.

## Notas sobre la carga del paquete de batería

- Si el interruptor de modo se ajusta en VCR/CAMERA durante la carga, ésta se interrumpirá.
- Si el indicador CHARGE no se ilumina o parpadea, compruebe que el paquete de batería se encuentra correctamente fijado al cargador/adaptador de CA. Si no lo está, no se cargará.
- No es posible cargar el paquete de batería mientras emplea la videgrabadora con el cargador/adaptador de CA.
- Al instalar un paquete de batería completamente cargado, el indicador CHARGE se iluminará una vez y, a continuación, se apagará.

## Tempo de carga

Pilha recarregável	Tempo de carga *
NP-F730	250 (190)
NP-F750	270 (210)
NP-F930	330 (270)
NP-F950	360 (300)

Os números entre parêntesis indicam o tempo necessário para a carga normal. (Carga normal)

\* Número aproximado de minutos necessários para carregar totalmente uma pilha descarregada utilizando o adaptador/carregador de CA fornecido. (Carga total) (A baixas temperaturas o tempo de carga é mais longo.)

## Duração da pilha

Pilha recarregável	Tempo de reprodução
NP-F730	195 (175)
NP-F750	225 (200)
NP-F930	310 (280)
NP-F950	345 (310)

Os números entre parêntesis indicam o tempo de reprodução fornecido por uma pilha com a carga normal.

## Nota sobre a indicação da carga residual da pilha em minutos

A carga residual da pilha indicada em minutos aparece no ecrã do televisor. As condições atmosféricas e de utilização podem fazer com que a indicação não seja exacta.

## Notas sobre a carga da pilha recarregável

- Se, durante a carga, o selector de mudança de modo estiver na posição VCR/CAMERA, a carga pára.
- Se o indicador luminoso CHARGE não se acender ou piscar, verifique se a pilha está bem colocada no adaptador/carregador de CA. Se a pilha não estiver no carregador, não pode ser carregá-la.
- Não pode carregar a pilha se o videogravador estiver ligado ao adaptador/carregador de CA.
- Quando instalar uma pilha completamente carregada, o indicador luminoso CHARGE acende-se uma vez e depois apaga-se.

### Instale el paquete de batería en la videograbadora

Mientras pulsa el paquete, deslícelo a la izquierda de forma que quede firmemente fijado en la superficie de montaje de la batería.

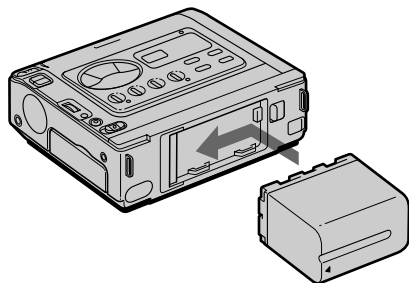

#### Nota sobre el paquete de batería

No transporte la videograbadora agarrando el paquete de batería.

#### Para extraer el paquete de batería

Deslícelo a la derecha mientras pulsa BATT.

### Uso de una batería de automóvil

Emplee el cargador/adaptador de CC DC-V700 de Sony (no suministrado). Conecte el cable de batería de automóvil a la clavija del encendedor del automóvil (12 V o 24 V). Conecte el cargador/adaptador de CC y la videograbadora con el cable de conexión DK-415 suministrado.



Esta marca indica que este producto es un accesorio genuino para productos de video Sony. Al adquirir productos de video Sony, Sony recomienda que los accesorios presenten la marca "GENUINE VIDEO ACCESSORIES".

### Instalar a pilha recarregável no videogravador

Carregue na pilha recarregável fazendo-a deslizar para a esquerda até ficar bem encaixada.

#### Nota sobre a pilha recarregável

Não transporte o videogravador agarrando-o pela pilha.

#### Para retirar a pilha recarregável

Carregue sem soltar em BATT e empurre a pilha para a direita.

### Utilizar a bateria do automóvel

Utilize o adaptador/carregador de CC DC-V700 da Sony (não fornecido). Ligue o cabo de ligação à bateria do automóvel à tomada para isqueiro do automóvel (12 V ou 24 V). Ligue o adaptador/carregador de CC e o videogravador com o cabo de ligação DK-415 fornecido.



Esta marca indica que este produto é um acessório genuino para aparelhos de video da Sony. Quando adquirir aparelhos de video da Sony deve comprar acessórios com a marca "GENUINE VIDEO ACCESSORIES".

# Cambio de los ajustes de modo

# Alterar as programações de modo

Es posible cambiar los ajustes de modo en el sistema de menús para disfrutar en mayor medida de las funciones y características de la videgrabadora.

- (1) Pulse MENU para que aparezca el menú.
- (2) Gire el dial de control para seleccionar el elemento que desee y, a continuación, pulse dicho dial. Sólo aparece el elemento seleccionado.
- (3) Gire el dial de control para seleccionar el modo que desee y, a continuación, pulse dicho dial. Si desea cambiar los otros modos, repita los pasos 2 y 3.
- (4) Pulse MENU para que desaparezca el menú.

Para conseguir utilizar totalmente as características e funções do videogravador pode alterar as programações de modo no sistema de menus.

- (1) Carregue em MENU para ver o menu.
- (2) Rode o botão de controlo para seleccionar o elemento desejado. Depois carregue no botão. Só aparece o elemento seleccionado.
- (3) Rode o botão de controlo para seleccionar o modo desejado. Depois carregue no botão. Se quiser alterar as programações dos outros modos, repita os passos 2 e 3.
- (4) Carregue em MENU para desactivar a visualização do menu.

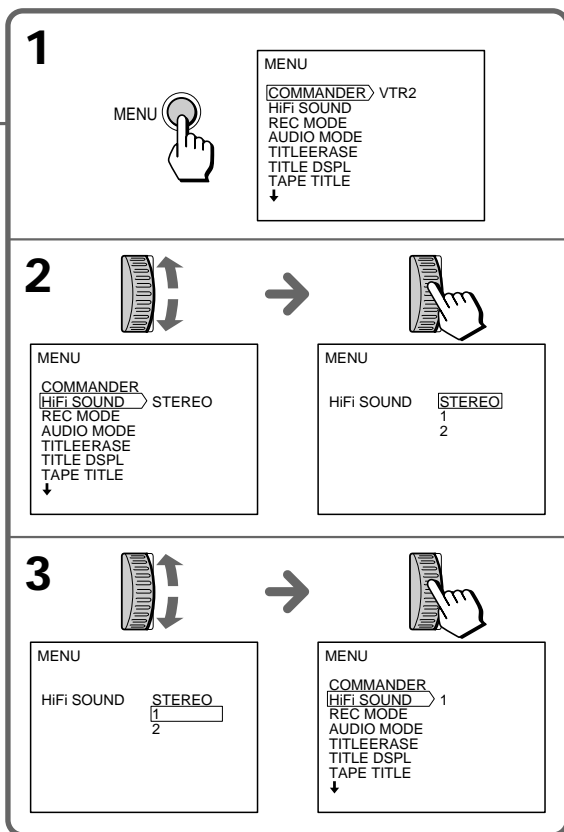
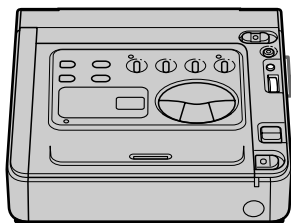

### Selección del ajuste de modo de cada elemento

#### COMMANDER <VTR1-6/OFF>

- Seleccione VTR2 cuando utilice un mando a distancia suministrado con una videocámara Sony.
- Seleccione VTR1 - 6 cuando utilice un mando a distancia suministrado con un producto Sony.
- Seleccione OFF cuando no utilice mando a distancia o para evitar el empleo de la unidad mediante otros mandos a distancia.

#### HiFi SOUND <STEREO/1/2>

- Normalmente seleccione STEREO.
- Seleccione 1 o 2 para reproducir cintas de pista de sonido dual.

#### REC MODE\* <SP/LP>

- Seleccione SP cuando grabe en el modo SP (reproducción estándar).
- Seleccione LP cuando grabe en el modo LP (reproducción de larga duración). Podrá grabar 1,5 veces más que en el modo SP.

#### Nota sobre el modo LP

Se recomienda reproducir en esta videograbadora las cintas grabadas en la misma en el modo LP. Si reproduce la cinta en otra videograbadora, es posible que la imagen y el sonido se distorsionen.

Si reproduce en esta videograbadora una cinta grabada en otra videograbadora en el modo LP, es posible que la imagen y el sonido se distorsionen también.

#### AUDIO MODE <12BIT/16BIT>

- Normalmente seleccione 12BIT para grabar el sonido estéreo dos.
- Seleccione 16BIT para grabar el sonido estéreo uno con alta calidad.

#### TITLEERASE

Borra el título superpuesto.

#### TITLE DSPL <ON/OFF>

- Seleccione ON para mostrar el título que haya superpuesto.
- Seleccione OFF si no desea mostrar el título.

### Seleccionar a programação de modo de cada elemento

#### COMMANDER <VTR1-6/OFF>

- Seleccione VTR2 - se utilizar o telecomando fornecido com uma câmara de video da Sony.
- Seleccione VTR 1 - 6 quando utilizar um telecomando fornecido com um aparelho Sony.
- Seleccione OFF se não utilizar um telecomando ou quiser impedir que o aparelho seja comandado com outros telecomandos.

#### HiFi SOUND <STEREO/1/2>

- A seleção normal é STEREO.
- Seleccione 1 ou 2 para reproduzir uma cassette com duas pistas de som.

#### REC MODE\* <SP/LP>

- Seleccione SP se gravar no modo SP (reprodução normal).
- Seleccione LP se gravar no modo LP (long play). Com o modo SP pode gravar durante 1,5 vezes mais tempo.

#### Nota sobre o modo LP

As cassetes gravadas em modo LP neste videogravador devem também ser reproduzidas neste videogravador. Se as reproduzir noutra videogravador, pode provocar distorções no som e na imagem. Se reproduzir neste videogravador uma cassette gravada em modo LP noutra videogravador o som e a imagem também podem apresentar distorções.

#### AUDIO MODE <12BIT/16BIT>

- A seleção normal para gravar dois sons estéreo é 12BIT.
- Seleccione 16BIT para gravar o som estéreo 1 com alta qualidade.

#### TITLEERASE

Apagar o título que inseriu.

#### TITLE DSPL <ON/OFF>

- Seleccione ON se quiser ver o título que inseriu.
- Seleccione OFF se não quiser ver o título.

### TAPE TITLE

Seleccione este elemento para etiquetar cintas de cassette.

### BEEP\* <ON/OFF>

- Seleccione ON para que la unidad emita pitidos al activar la alimentación, etc.
- Seleccione OFF si no desea oír los pitidos.

### AUDIO MIX\*

Seleccione este elemento y ajuste el balance entre el estéreo 1 y el estéreo 2 girando el dial de control.

### CM SEARCH <ON/OFF>

- Seleccione ON para realizar búsquedas utilizando la memoria en cassette.
- Seleccione OFF para realizar búsquedas sin utilizar la memoria en cassette.

### DATA CODE <DATE/CAM o DATE>

- Seleccione DATE/CAM para mostrar la fecha y los datos de grabación durante la reproducción.
- Seleccione DATE para mostrar la fecha durante la reproducción.

### CLOCK SET

Seleccione este elemento para reajustar la fecha o la hora.

\* Estos ajustes se conservan aunque extraiga el paquete de batería, mientras la pila de vanadio-litio esté cargada. En cuanto a los elementos sin asterisco, sus ajustes recuperan los valores de fábrica 5 minutos o más después de extraer el paquete de batería.

### Notas

- Al reproducir una cinta grabada en el modo de 16 bits, no es posible ajustar el balance en AUDIO MIX.
- Si selecciona 16BIT en el menú AUDIO MODE, no será posible añadir sonidos.

### TAPE TITLE

Seleccione este elemento para identificar a cassette.

### BEEP\* <ON/OFF>

- Seleccione ON para ouvir o sinal sonoro quando ligar o aparelho, etc.
- Seleccione OFF se não quiser ouvir o sinal sonoro.

### AUDIO MIX\*

Seleccione este elemento e regule o balanço entre estéreo 1 e estéreo 2 rodando o botão de controlo.

### CM SEARCH <ON/OFF>

- Seleccione ON para fazer uma pesquisa utilizando uma cassette com memória.
- Seleccione OFF para fazer uma pesquisa sem utilizar uma cassette com memória.

### DATA CODE <DATE/CAM ou DATE>

- Seleccione DATE/CAM para ver a data e os dados de gravação durante a reprodução.
- Seleccione DATE para ver a data durante a reprodução.

### CLOCK SET

Seleccione este elemento para voltar a acertar a data ou a hora.

\* Enquanto a pilha de vanádio-lítio estiver carregada, estas programações permanecem em memória mesmo que retire a pilha. No que se refere aos elementos que não têm asterisco, as programações voltam aos valores originais 5 minutos ou mais depois de retirar a pilha.

### Note

- Quando reproduzir uma cassette gravada no modo de 16 bits, não pode regular o balanço de AUDIO MIX.
- Se seleccionar 16BIT no menu AUDIO MODE, não pode acrescentar sons.

Es posible buscar escenas con fecha o título mediante el mando a distancia suministrado con una videocámara digital Sony. También es posible buscar fotografías (imágenes fijas) grabadas con una videocámara digital Sony. Consulte el manual de instrucciones de ésta para obtener más información.

## Búsqueda de los límites de una cinta grabada con fecha - búsqueda de fechas

Es posible buscar los límites de la cinta grabada mediante fecha (Función de búsqueda de fechas). Existen dos métodos para buscar el principio de una fecha específica y reproducir a partir de ese punto:

- Mediante la memoria en cassette, es posible seleccionar la fecha mostrada.
- Sin utilizar la memoria en cassette.

## Búsqueda de la fecha mediante la memoria en cassette

Es posible utilizar esta función sólo al reproducir cintas con memoria en cassette.

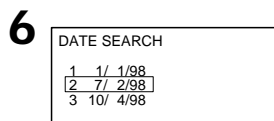
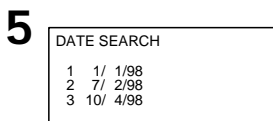
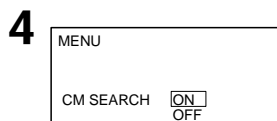

- (1) Ajuste el interruptor POWER en ON.
- (2) Pulse MENU para que aparezca el menú.
- (3) Gire el dial de control para seleccionar CM SEARCH y, a continuación, pulse dicho dial.
- (4) Gire el dial de control para seleccionar ON y, a continuación, pulse dicho dial.
- (5) Pulse SEARCH MODE varias veces en el mando a distancia hasta que aparezca el indicador de búsqueda de fechas.
- (6) Pulse **◀◀** o **▶▶** y seleccione la fecha para la reproducción.

La reproducción se inicia automáticamente desde el principio de la fecha seleccionada.

Para detener la búsqueda  
Pulse .

Com o telecomando fornecido com as câmaras de vídeo digitais da Sony pode localizar uma cena que tenha uma data ou um título. Também pode procurar uma fotografia (imagem parada) gravada com uma câmara de vídeo digital da Sony. Consulte o manual de instruções da câmara de vídeo para obter mais informações.

## Localizar as secções da cassette gravada pela data - pesquisa por data

Podem procurar os limites de uma cassette gravada com datas - Função pesquisa por data. Existem duas formas de localizar o início de uma data específica e efectuar a reprodução a partir desse ponto:

- Pode seleccionar a data que aparece no visor utilizando uma cassette com memória.
- Sem utilizar uma cassette com memória

## Pesquisa por data utilizando uma cassette com memória

Podem utilizar esta função se estiver a reproduzir uma cassette com memória.

- (1) Coloque o selector POWER na posição ON.
- (2) Carregue em MENU para ver o menu.
- (3) Rode o botão de controlo para seleccionar CM SEARCH. Depois carregue no botão.
- (4) Rode o botão de controlo para seleccionar ON. Depois carregue no botão.
- (5) Carregue várias vezes em SEARCH MODE no telecomando, até aparecer o indicador de pesquisa por data.
- (6) Carregue em **◀◀** ou **▶▶** para seleccionar a data que quer reproduzir.

A reprodução começa automaticamente no início da data seleccionada.

Para parar a pesquisa  
Carregue em .

## Notas

- Es necesario que el intervalo de los límites entre las fechas sea superior a dos minutos. Es posible que la videogradora no realice la búsqueda si el principio de la fecha registrada se encuentra demasiado cerca de la siguiente.
- El cursor corto de la pantalla sugiere la fecha seleccionada anteriormente.
- Si hay un espacio en blanco en la parte grabada, es posible que la búsqueda de fechas no funcione correctamente.

## Búsqueda de la fecha sin utilizar la memoria en cassette

Es posible utilizar esta función tanto si la cinta dispone de memoria en cassette como si no.

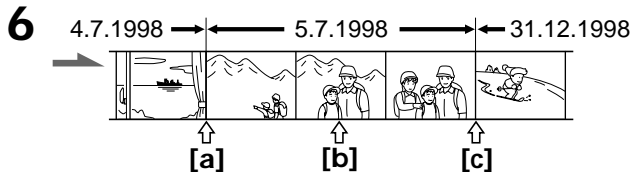
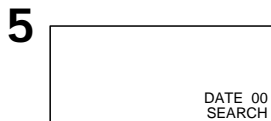
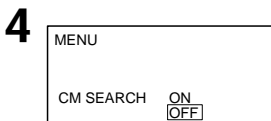

- (1) Ajuste el interruptor POWER en ON.
- (2) Pulse MENU para que aparezca el menú.
- (3) Gire el dial de control para seleccionar CM SEARCH y, a continuación, pulse dicho dial.
- (4) Gire el dial de control para seleccionar OFF y, a continuación, pulse dicho dial.
- (5) Pulse SEARCH MODE varias veces en el mando a distancia hasta que aparezca el indicador de búsqueda de fechas.
- (6) Si la posición actual es [b], pulse **◀◀** para buscar hacia [a] o **▶▶** para buscar hacia [c]. Cada vez que pulse **◀◀** o **▶▶**, la videogradora buscará la fecha anterior o la siguiente.

La reproducción se inicia automáticamente al cambiar la fecha.

Para detener la búsqueda

Pulse **□**.

## Notas

- O intervalo entre os limites das datas tem de ser superior a dois minutos. O videogravador não efectua a pesquisa se o início da data gravada estiver demasiado perto do início da data seguinte.
- O cursor pequeno que aparece no ecrã sugere a data seleccionada anteriormente.
- Se existir um intervalo em branco na parte gravada, a função Pesquisa por data pode não funcionar correctamente.

## Pesquisar por data sem utilizar uma cassette com memória

Pode utilizar esta função quer a cassette tenha memória ou não.

- (1) Coloque o selector POWER na posição ON.
- (2) Carregue em MENU para ver o menu.
- (3) Rode o botão de controlo para seleccionar CM SEARCH. Depois carregue no botão.
- (4) Rode o botão de controlo para seleccionar OFF. Depois carregue no botão.
- (5) Carregue várias vezes em SEARCH MODE no telecomando, até aparecer o indicador de pesquisa por data.
- (6) Se a posição actual for [b], carregue em **◀◀** para fazer a pesquisa na direcção de [a] ou carregue em **▶▶** para pesquisar na direcção de [c]. Sempre que carregar em **◀◀** ou **▶▶**, o videogravador procura a data anterior ou seguinte.

A reprodução começa automaticamente quando a data mudar.

Para parar a pesquisa

Carregue em **□**.



### Búsqueda de los límites de una cinta grabada con título - búsqueda de títulos

Es posible buscar los límites de la cinta grabada mediante el título (Función de búsqueda de títulos).

Es posible utilizar esta función sólo al reproducir cintas con memoria en cassette.

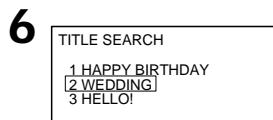
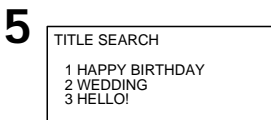
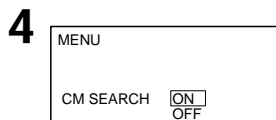

- (1) Ajuste el interruptor POWER en ON.
- (2) Pulse MENU para que aparezca el menú.
- (3) Gire el dial de control para seleccionar CM SEARCH y, a continuación pulse dicho dial.
- (4) Gire el dial de control para seleccionar ON y, a continuación, pulse dicho dial.
- (5) Pulse SEARCH MODE varias veces en el mando a distancia hasta que aparezca el indicador de búsqueda de títulos.
- (6) Pulse ◀◀ o ▶▶ y seleccione el título para la reproducción.

La reproducción se inicia automáticamente a partir de la escena del título seleccionado.

#### Para detener la búsqueda

Pulse □.

#### Notas

- No es posible superponer ni buscar títulos si emplea una cinta sin memoria en cassette.
- Es posible que la videograbadora no realice la búsqueda si hay un espacio en blanco entre las partes grabadas de la cinta.

### Localizar as secções de uma cassette gravada com títulos - pesquisa por títulos

Pode procurar as secções de uma cassette gravada com títulos - Função Pesquisa por título.

Só pode utilizar esta função se reproduzir uma cassette com memória.

- (1) Coloque o interruptor POWER na posição ON.
- (2) Carregue em MENU para ver o menu.
- (3) Rode o botão de controlo para seleccionar CM SEARCH. Depois carregue no botão.
- (4) Rode o botão de controlo para seleccionar ON. Depois carregue no botão.
- (5) Carregue várias vezes em SEARCH MODE no telecomando, até aparecer o indicador de pesquisa por título.
- (6) Carregue em ◀◀ ou ▶▶ para seleccionar o título que quer reproduzir.

A reprodução começa automaticamente a partir da cena com o título seleccionado.

#### Para parar a pesquisa

Carregue em □.

#### Notas

- Não pode inserir ou pesquisar um título se estiver a utilizar uma cassette sem memória.
- Se existir um intervalo em branco entre as partes gravadas o videogravador pode não conseguir fazer a pesquisa.

## Búsqueda de fotografías - búsqueda/exploración de fotografías

Es posible buscar la imagen fija grabada (Función de búsqueda de fotografías). Existen dos modos en la búsqueda de fotografías:

- Con la memoria en cassette, es posible seleccionar la fecha registrada que aparece.
- Sin utilizar la memoria en cassette.

También es posible buscar imágenes fijas una tras otra y mostrar cada imagen durante cinco segundos automáticamente (Función de exploración de fotografías). Es posible emplear esta función aunque la cinta no disponga de memoria en cassette.

## Búsqueda de fotografías mediante la memoria en cassette - búsqueda de fotografías

Es posible utilizar esta función sólo al reproducir cintas con memoria en cassette.

4

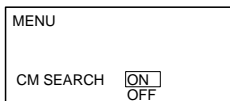

5

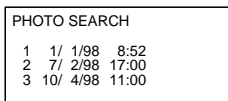

6

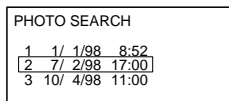

- (1) Ajuste el interruptor POWER en ON.
- (2) Pulse MENU para que aparezca el menú.
- (3) Gire el dial de control para seleccionar CM SEARCH y, a continuación, pulse dicho dial.
- (4) Gire el dial de control para seleccionar ON y, a continuación, pulse dicho dial.
- (5) Pulse SEARCH MODE varias veces en el mando a distancia hasta que aparezca el indicador de búsqueda de fotografías.
- (6) Pulse **◀◀** o **▶▶** y seleccione la fecha para la reproducción.

La reproducción se inicia automáticamente a partir de la fotografía de la fecha seleccionada.

Para detener la búsqueda

Pulse .

### Nota

Si hay un espacio en blanco en la parte grabada, es posible que la búsqueda de fotografías no funcione correctamente.

## Localizar uma fotografia - pesquisa de fotografias/ varrimento de fotografias

Pode procurar uma imagem parada gravada - Função Pesquisa de fotografias. A função Pesquisa de fotografias tem dois modos:

- Se utilizar uma cassette com memória pode seleccionar a data de gravação que aparece no visor.
- Se não utilizar uma cassette com memória.

Também pode procurar imagens paradas umas a seguir às outras e ver automaticamente cada uma delas durante cinco segundos - Função Varrimento de fotografias. Mesmo que a cassette não tenha memória, pode utilizar a função Varrimento de fotografias.

## Localizar uma fotografia utilizando uma cassette com memória - pesquisa de fotografias

Só pode utilizar esta função se estiver a reproduzir uma cassette com memória.

- (1) Coloque o interruptor POWER na posição ON.
- (2) Carregue em MENU para ver o menu.
- (3) Rode o botão de controlo para seleccionar CM SEARCH. Depois carregue no botão.
- (4) Rode o botão de controlo para seleccionar ON. Depois carregue no botão.
- (5) Carregue várias vezes em SEARCH MODE no telecomando até aparecer o indicador de pesquisa de fotografias.
- (6) Carregue em **◀◀** ou **▶▶** para seleccionar a data que quer reproduzir.

A reprodução inicia-se automaticamente a partir da fotografia seleccionada.

Para parar a pesquisa

Carregue em .

### Nota

Se existir um intervalo em branco na parte gravada, a função Pesquisa de fotografias pode não funcionar correctamente.

### Búsqueda de fotografías sin utilizar la memoria en cassette - búsqueda de fotografías

Es posible utilizar esta función tanto si la cinta dispone de memoria en cassette como si no.

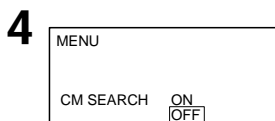

- (1) Ajuste el interruptor POWER en ON.
- (2) Pulse MENU para que aparezca el menú.
- (3) Gire el dial de control para seleccionar CM SEARCH y, a continuación, pulse dicho dial.
- (4) Gire el dial de control para seleccionar OFF y, a continuación, pulse dicho dial.
- (5) Pulse SEARCH MODE varias veces en el mando a distancia hasta que aparezca el indicador de búsqueda de fotografías.
- (6) Pulse **◀◀** o **▶▶** y seleccione la fotografía para la reproducción. Cada vez que pulse **◀◀** o **▶▶**, la videograbadora buscará la escena anterior o la siguiente.

La reproducción se inicia automáticamente a partir de la fotografía.

Para detener la búsqueda

Pulse .

### Localizar uma fotografia sem utilizar uma cassette com memória - pesquisa de fotografia

Podé utilizar esta função quer a cassette tenha memória ou não.

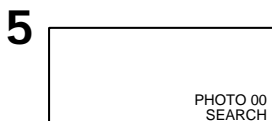

- (1) Coloque o interruptor POWER na posição ON.
- (2) Carregue em MENU para ver o menu.
- (3) Rode o botão de controlo para seleccionar CM SEARCH. Depois carregue no botão.
- (4) Rode o botão de controlo para seleccionar OFF. Depois carregue no botão.
- (5) Carregue várias vezes em SEARCH MODE no telecomando até aparecer o indicador de pesquisa de fotografías.
- (6) Carregue em **◀◀** ou **▶▶** para seleccionar a fotografia que quer reproduzir. Sempre que carregar em **◀◀** ou **▶▶**, o videogravador procura a cena anterior ou seguinte.

A reprodução começa automaticamente a partir da fotografia seleccionada.

Para parar a pesquisa

Carregue em .

### Exploración de fotografías

Es posible utilizar esta función tanto si la cinta dispone de memoria en cassette como si no.

### Varrimento de fotografías - varrer fotografías

Podemos utilizar esta función quer a cassette tenha memória ou não.

2

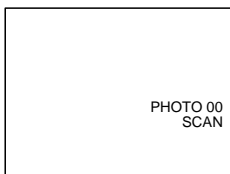

(1) Ajuste el interruptor POWER en ON.

(2) Pulse SEARCH MODE varias veces en el mando a distancia hasta que el aparezca indicador de exploración de fotografías.

(3) Pulse **◀◀** o **▶▶**.

Cada fotografía aparece durante unos 5 segundos automáticamente.

Para detener la búsqueda

Pulse **□**.

(1) Coloque o interruptor POWER na posição ON.

(2) Carregue várias vezes em SEARCH MODE no telecomando até aparecer o indicador de varrimento de fotografías.

(3) Carregue em **◀◀** ou **▶▶**.

Cada fotografia aparece automaticamente durante cerca de 5 segundos.

Para parar a pesquisa

Carregue em **□**.

## Visualización de los datos de grabación – función de código de datos

Mediante el uso del mando a distancia suministrado con una videocámara digital Sony, puede mostrar datos de grabación (fecha/hora o diversos ajustes de grabación) en la pantalla del TV durante la reproducción (código de datos).

Pulse DATA CODE en el mando a distancia durante la reproducción.

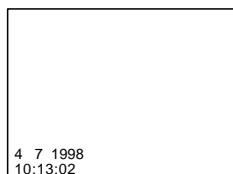

### Para seleccionar los elementos de visualización

Ajuste DATA CODE en el sistema de menús y seleccione los siguientes elementos:

Si selecciona DATE/CAM: fecha → distintos ajustes (estabilización de imagen, modo AE, velocidad de obturación, balance de blancos, valor de apertura, ganancia) → ningún indicador.

Si selecciona DATE: fecha → ningún indicador.

Si aparecen barras (---:---:--)

- Se está reproduciendo un espacio en blanco de la cinta.
- La cinta se ha grabado en una videocámara en la que no se ha ajustado la fecha ni la hora.
- La cinta no es legible debido a daños o ruido en la misma.

## Ver os dados da gravação – função de código de dados

Se utilizar o telecomando fornecido com uma câmara de vídeo digital da Sony, pode ver os dados da gravação (data/hora ou as programações que estiverem gravadas) no ecrã do televisor durante a reprodução (Código de dados).

Carregue em DATA CODE no telecomando durante a reprodução.

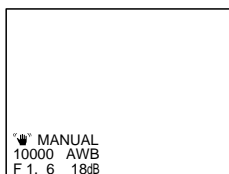

### Para seleccionar os elementos que quer ver

Escolha DATA CODE no menu de sistemas e seleccione os elementos seguintes:

Se seleccionar DATE/CAM: data → várias regulações (estabilizador da imagem electrónico, modo de exposição automática (AE), velocidade de obturação, equilíbrio dos brancos, abertura, ganho) → nenhum indicador.

Quando seleccionar DATE: data → nenhum indicador.

Se aparecerem as barras (---:---:--)

- Está a reproduzir uma parte em branco da cassette.
- A cassette foi gravada numa câmara de vídeo sem data e hora.
- Não é possível ler a cassette pois a fita está estragada ou tem muito ruído.

Puede crear su propio programa de video editando con otra videgrabadora DV, mini DV, **Hi8** Hi8, **VHS** VHS, **S-VHS** S-VHS, **VHS-C** VHSC, **S-VHS-C** S-VHSC o **β** Betamax que disponga de entradas de audio/video. Si utiliza el cable DV, podrá editar con un deterioro mínimo de calidad de imagen y sonido.

## Antes de editar

Conecte las videgrabadoras con el cable DV suministrado o con el de A/V suministrado.

### Uso del cable DV

Basta con conectar el cable DV suministrado a DV IN/OUT y a DV IN/OUT de los productos DV. Con una conexión digital-a-digital, las señales de video y audio se transmiten en formato digital para obtener ediciones de alta calidad.

Pode criar um programa de video fazendo uma montagem com outro equipamento de DV, mini DV, **Hi8** Hi8, **VHS** VHS, **S-VHS** S-VHS, **VHS-C** VHSC, **S-VHS-C** S-VHSC ou videogravador **β** Betamax que tenha entradas de audio/video. Para fazer uma montagem com uma deterioração muito pequena da qualidade do som e da imagem deve utilizar o cabo de DV.

## Antes de começar a montagem

Ligue os videogravadores com o cabo de DV fornecido ou com o cabo de ligação de A/V fornecido.

### Utilizar o cabo de DV

Basta ligar o cabo de DV fornecido a DV IN/OUT e a DV IN/OUT do equipamento de DV. Com a ligação digital-a-digital, os sinais de video e de audio são transmitidos em formato digital obtendo-se uma montagem de alta qualidade.

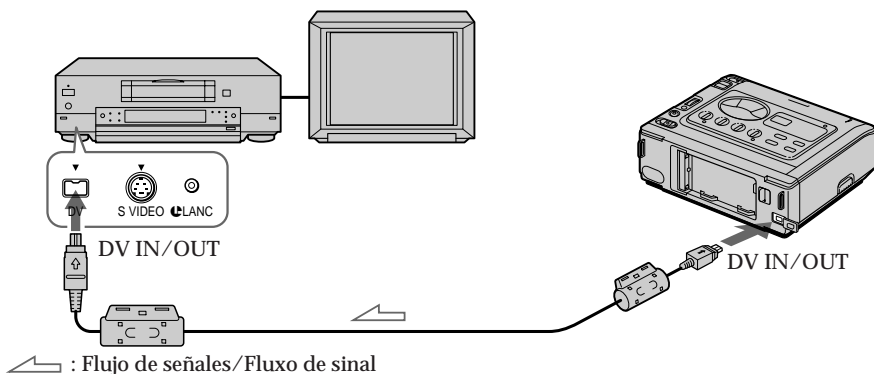

### Notas sobre la edición si se utiliza el cable DV

- Sólo es posible conectar una videograbadora.
- Es posible grabar datos de imagen, sonido y de sistema simultáneamente en los productos DV utilizando el cable DV solamente.
- No es posible editar los títulos, los indicadores de pantalla ni el contenido de la memoria en cassette.
- Si graba imágenes de pausa de reproducción con el cable DV, la imagen grabada aparecerá sin nitidez. Al reproducir la imagen con el otro equipo de video, es posible que la imagen tiemble.
- También es posible utilizar esta videograbadora como grabadora con esta conexión. En este caso, el indicador "DV IN" aparece en la pantalla.

### Notas sobre a montagem quando utilizar o cabo de DV

- Só pode ligar um videogravador.
- Nos equipamentos de DV pode gravar as imagens, o som e os dados do sistema ao mesmo tempo utilizando apenas um cabo de DV.
- Não pode montar os títulos, o indicador de visualização ou o conteúdo da memória da cassette.
- Se gravar uma imagem de pausa de gravação com o cabo DV, a imagem torna-se pouco nítida. Se reproduzir a imagem noutro equipamento de video a imagem pode ficar tremida.
- Com esta ligação também pode utilizar este videogravador como gravador. Se o fizer, o indicador "DV IN" aparece no ecrã.

**Uso del cable de conexión de A/V o de video S**

Ajuste el selector de entrada de la videgrabadora en LINE.

**Utilizar o cabo de ligação de A/V ou o cabo de ligação S video**

Coloque o selector de entrada do videogravador na posição LINE.

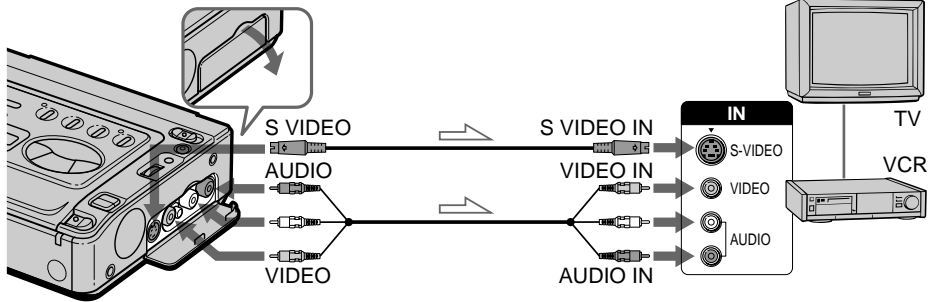

↗ : Flujo de señales/Fluxo de sinal

**Notas sobre la edición al utilizar el cable de conexión de A/V**

- Pulse DISPLAY, DATA CODE y SEARCH MODE en el mando a distancia (no suministrado) para desactivar los indicadores. En caso contrario, éstos se grabarán en la cinta.
- Si la videgrabadora (grabadora) es de tipo monofónico, conecte el enchufe amarillo del cable de conexión de A/V para video a la videgrabadora. Conecte sólo el enchufe blanco o el rojo para audio a la videgrabadora. Si conecta el enchufe blanco, el sonido será el de la señal izquierda (L). Si conecta el enchufe rojo, el sonido será el de la señal derecha (R).
- Es posible editar con precisión conectando ambas videgrabadoras mediante un cable LANC si la videgrabadora dispone de la función de edición fina sincronizada, empleando esta videgrabadora como reproductor.

**Notas sobre a montagem quando utilizar o cabo de ligação de A/V**

- Carregue em DISPLAY, DATA CODE e SEARCH MODE no telecomando (não fornecido) para desactivar a visualização dos indicadores. Se não o fizer os indicadores ficam gravados na fita.
- Se o videogravador (de gravação) for mono, ligue a ficha amarela (video) do cabo de ligação de A/V ao videogravador. Ligue apenas uma das fichas de audio (branca ou vermelha) ao videogravador. Se ligar a ficha branca, o som tem o sinal L (esquerdo). Se ligar a ficha vermelha, o som tem o sinal R (direita).
- Se o videogravador estiver equipado com a função de montagem sincronizada de precisão utilize este videogravador como leitor e ligue ambos os videogravadores com um cabo LANC. Obtém assim uma montagem extremamente precisa.



### Inicio de la edición

- (1) Inserte una cinta virgen (u otra sobre la que desee grabar) en la videograbadora (grabadora), y la cinta grabada en esta videograbadora.
- (2) Reproduzca la cinta grabada en esta videograbadora hasta que localice el punto donde desee iniciar la edición y, a continuación, pulse **II** para ajustar esta videograbadora en el modo de pausa de reproducción.
- (3) En la videograbadora (grabadora), localice el punto de inicio de la grabación y ajuste la videograbadora en el modo de pausa de grabación.
- (4) Pulse **II** en ambas videograbadoras simultáneamente para iniciar la edición.

### Para editar más escenas

Repita los pasos 2 a 4.

### Para detener la edición

Pulse **□** en ambas videograbadoras.

### Iniciar a montagem

- (1) Introduza uma cassette não gravada (ou a cassette que quer regravar) no videogravador (de gravação) e a cassette gravada neste videogravador.
- (2) Reproduza a cassette gravada neste videogravador até localizar o ponto onde quer iniciar a montagem e depois carregue em **II** para colocar o aparelho no modo de pausa na reprodução.
- (3) No videogravador (de gravação) localize o ponto de início da gravação e coloque o aparelho em modo de pausa de gravação.
- (4) Para iniciar a montagem carregue em **II** simultaneamente em ambos os videogravadores.

### Para montar mais cenas

Repita os passos 2 a 4.

### Para parar a montagem

Carregue em **□** em ambos os videogravadores.

# Grabación desde una videogradora o TV

# Gravar a partir de um videogravador ou de um televisor

Es posible grabar cintas desde otra videogradora o programas de TV desde un TV que disponga de salidas de video/audio. Conecte esta videogradora (grabadora) a la otra videogradora (reproductor) o al TV.

Disminuya el volumen de esta videogradora durante la edición, ya que en caso contrario la imagen puede distorsionarse.

(1) Ajuste el interruptor POWER en ON.

(2) Pulse simultáneamente los dos botones

● REC y, a continuación, pulse ■■ para ajustar la videogradora en el modo de pausa de grabación. Los indicadores REC (rojo) y PAUSE (naranja) se iluminan.

(3) Inicie la reproducción de la cinta de la videogradora (reproductor) o sintonice el programa de TV que desee grabar.

(4) Pulse ■■ en el punto donde desee iniciar la grabación. El indicador REC permanece iluminado, mientras que PAUSE se apaga.

Las tomas S VIDEO y VIDEO/AUDIO funcionan automáticamente como tomas de entrada.

Si la videogradora (reproductor) o el TV dispone de toma de video S, realice la conexión con el cable de video S [a] para obtener imágenes de alta calidad.

Pode gravar uma cassete a partir de outro videogravador ou um programa de televisão a partir de um televisor que tenha saídas de audio/video. Ligue este videogravador (de gravação) ao videogravador (de reprodução) ou ao televisor. Durante a montagem reduza o volume de som deste videogravador. Caso contrário pode provocar distorções na imagem.

(1) Coloque o interruptor POWER na posição ON.

(2) Carregue nos dois botões ● REC ao mesmo tempo e depois carregue em ■■ para colocar o videogravador no modo de pausa na gravação. Os indicadores REC (vermelho) e PAUSE (cor de laranja) acendem-se.

(3) Inicie a reprodução da cassete no videogravador (de gravação) ou sintonize o programa de televisão que quer gravar.

(4) Carregue em ■■ no ponto em que quer iniciar a gravação. O indicador luminoso REC mantém-se aceso e o indicador luminoso PAUSE apaga-se.

Os jacks S VIDEO e VIDEO/AUDIO funcionam automaticamente como jacks de entrada.

Se o videogravador (de reprodução) ou o televisor tiver um jack S video, faça a ligação utilizando o cabo S video [a] o que lhe permitirá obter uma imagem de alta qualidade.

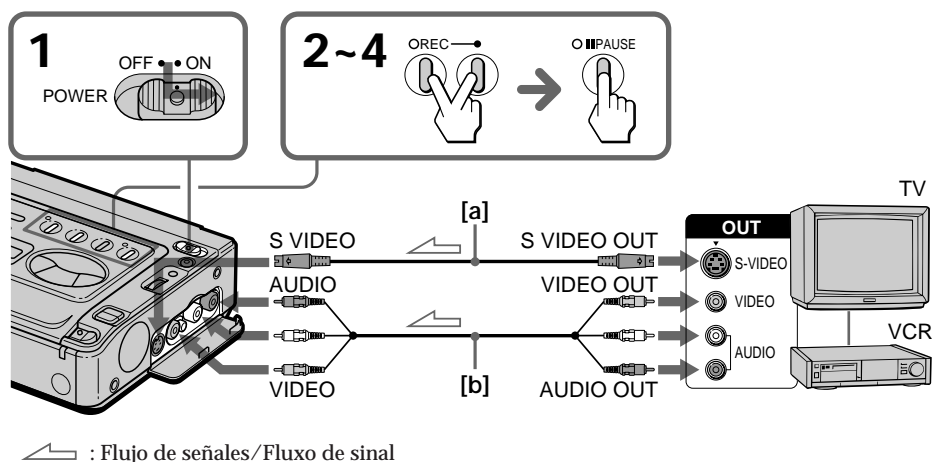

### Notas sobre la conexión

- Es posible grabar imágenes desde otra videograbadora o TV de sistema PAL solamente, y no desde videograbadoras o televisores de sistema SECAM.
- Si la videograbadora (grabadora) es de tipo monofónico, conecte el enchufe amarillo del cable de conexión de A/V para video a la videograbadora. Conecte sólo el enchufe blanco o el rojo para audio a la videograbadora. Si conecta el enchufe blanco, el sonido será el de la señal izquierda (L). Si conecta el enchufe rojo, el sonido será el de la señal derecha (R).
- Si va a conectar la videograbadora con el cable de video S [a], no es necesario conectar el enchufe amarillo (video) del cable de conexión de A/V [b].
- Si el TV o la videograbadora no dispone de toma de video S, no conecte el cable de video S a esta videograbadora. Las imágenes no aparecerán.

### Para detener la grabación

Pulse .

### Notas sobre la grabación

- No es posible grabar imágenes que cuenten con señales de control de copyright de protección del software. Aparecerá "COPY INHIBIT" si intenta grabar dicho tipo de imágenes.
- Si la videograbadora permanece en el modo de pausa de grabación durante más de cinco minutos, se parará automáticamente.

### Para controlar la imagen grabada durante la grabación

Es posible controlar la imagen grabada en otro TV mediante la función LASER LINK (p. 15).

### Notas sobre a ligação

- Só pode gravar uma imagem a partir de outro videogravador ou televisor, se o sistema for PAL e não SECAM.
- Se o videogravador (de gravação) for mono, ligue a ficha amarela (video) do cabo de ligação de A/V ao videogravador. Ligue apenas uma das fichas (branca ou vermelha) para audio ao videogravador. Se ligar a ficha branca, o sinal do som é L (esquerdo). Se ligar a ficha vermelha, o sinal do som é R (direito).
- Se ligar o videogravador com o cabo S video [a], não precisa de ligar a ficha amarela (video) do cabo de ligação de A/V [b].
- Se o televisor ou o videogravador não tiver jack S video, não ligue o cabo S video a este videogravador. As imagens não aparecerão.

### Para parar de gravar

Carregue em .

### Notas sobre a gravação

- Não pode gravar uma imagem que tenha um sinal de controlo de direitos de autor para protecção do copyright do software. A indicação "COPY INHIBIT" aparece se tentar gravar uma imagem protegida.
- O videogravador pára automaticamente se o deixar em modo de pausa de gravação durante mais de cinco minutos.

### Para ver as imagens durante a gravação

Se utilizar a função LASER LINK (p. 15), pode ver as imagens gravadas noutro televisor.

Es posible grabar sonido para añadirlo al original de una cinta conectando un equipo de audio. Es posible añadir sonido en la cinta grabada especificando los puntos de inicio y finalización. El sonido original no se borrará. No conecte el enchufe de video (amarillo).

Pode gravar um som para adicionar ao som original numa cassette ligando um equipamento de audio. Pode adicionar um som a uma cassette gravada especificando os pontos de início e de fim da gravação. O som original não é apagado. Não ligue a ficha video (amarela).

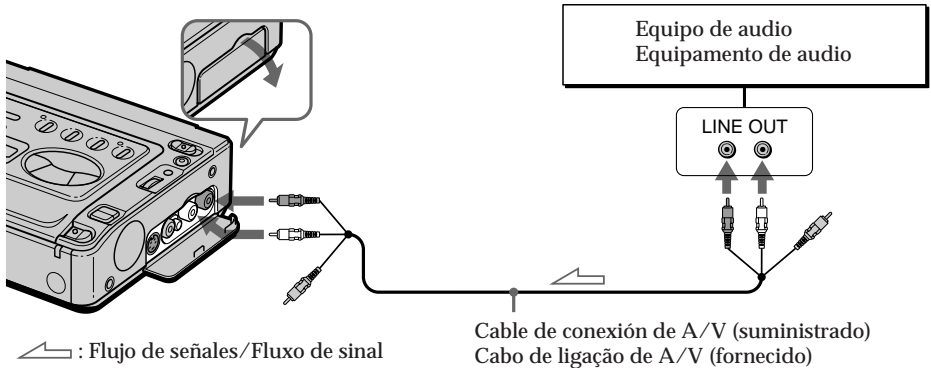

## Notas sobre la copia de audio

- No es posible grabar sonido nuevo en una cinta ya grabada en el modo de 16 bits (32 kHz, 44,1 kHz o 48 kHz).
- No es posible grabar sonido nuevo en una cinta ya grabada en el modo LP.
- Si añade sonido nuevo en una cinta grabada en otra videgrabadora (incluida la GV-D300E) o videocámara, es posible que la calidad de sonido no sea tan buena como la de la cinta grabada en esta videgrabadora.
- Si graba una imagen de pausa de reproducción con el cable DV, no será posible añadir audio en esa parte de la cinta.

## Notas sobre a dobragem do som

- Pode gravar um som novo numa cassette gravada no modo de 16 bits (32 kHz, 44,1 kHz ou 48 kHz).
- Não pode gravar um som novo numa cassette gravada no modo LP.
- Se adicionar um som novo a uma cassette gravada noutro videogravador (incluindo o GV-D300E) ou numa câmara de video, a qualidade do som pode ser inferior à de uma cassette gravada neste videogravador.
- Quando gravar uma imagem de pausa na reprodução com o cabo de DV, não pode adicionar som a essa parte da cassette.

## Para controlar la imagen

Contrólela en el TV mediante la función LASER LINK (p. 15).

## Para ver a imagem

Veja a imagem no televisor utilizando a função LASER LINK (p. 15).

### Adición de audio en una cinta grabada

- (1) Inserte la cinta grabada en la videograbadora.
- (2) Ajuste el interruptor POWER en ON.
- (3) En esta videograbadora, pulse ▷ para ajustarla en el modo de reproducción, y después localice el punto donde debe iniciarse la grabación. A continuación, pulse || para ajustarla en el modo de pausa de reproducción.
- (4) Pulse AUDIO DUB.
- (5) Pulse || en esta videograbadora y, simultáneamente, inicie la reproducción del sonido que desee grabar. El sonido nuevo se grabará en estéreo 2. El sonido grabado en estéreo 1 no se escuchará.
- (6) Pulse □ en el punto donde desee detener la grabación.

### Adicionar um som a uma cassete já gravada

- (1) Introduza a cassete gravada no videogravador.
- (2) Coloque o interruptor POWER na posição ON.
- (3) Neste videogravador carregue em ▷ para colocar no modo de reprodução e localize o ponto onde quer que a gravação comece. Depois carregue em || para colocar o videogravador no modo de pausa de reprodução.
- (4) Carregue em AUDIO DUB.
- (5) Carregue em || neste videogravador e inicie simultaneamente a reprodução do som que quer gravar. O som novo será gravado em estéreo 2. O som gravado em estéreo 1 não se ouve.
- (6) Carregue em □ no ponto onde quer parar a gravação.

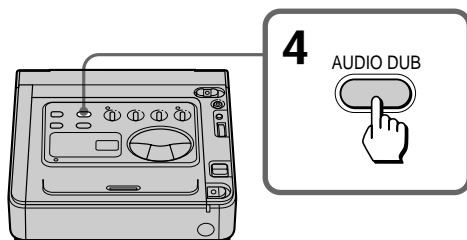

### Para reproducir el sonido nuevo grabado

Ajuste el balance entre el sonido original (estéreo 1) y el nuevo (estéreo 2); para ello, seleccione AUDIO MIX en el sistema de menús.

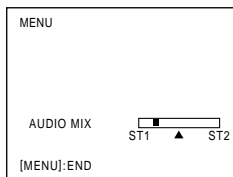

Cinco minutos después de desconectar la fuente de alimentación, el ajuste de AUDIO MIX volverá al sonido original (estéreo 1) solamente. El ajuste de fábrica es sonido original solamente.

### Para reproduzir o som novo que gravou

Regule o balanço entre o som original (estéreo 1) e o novo som (estéreo 2) seleccionando AUDIO MIX no sistema de menús.

Cinco minutos depois de ter desligado a fonte de alimentação, a regulação de AUDIO MIX volta unicamente ao som original (stereo 1). A regulação de fábrica só se aplica ao som original.

## Superposición de títulos

Si utiliza una cinta con memoria en cassette, podrá superponer los títulos durante los modos de reproducción o de pausa de reproducción. Al reproducir la cinta, el título aparece durante 5 segundos a partir del punto en el que lo haya superpuesto.

Es posible realizar la selección entre ocho títulos predefinidos y uno original (CUSTOM TITLE) para superponerlo en la imagen.

### Superposición de títulos

- (1) Pulse TITLE para que aparezcan los títulos.
- (2) Gire el dial de control para seleccionar el título y, a continuación, pulse dicho dial.
- (3) Gire el dial de control para seleccionar el color, el tamaño o la posición y, a continuación, pulse dicho dial.
- (4) Gire el dial de control para seleccionar el elemento que desee y, a continuación, pulse dicho dial.
- (5) Repita los pasos 3 y 4 hasta que el título quede configurado como desee.
- (6) Vuelva a pulsar el dial de control para completar el ajuste.

La pantalla muestra "SAVE" durante 5 segundos y el título queda ajustado.

## Inserir um título

Se utilizar uma cassete com memória pode inserir títulos durante a reprodução ou durante a pausa de reprodução.

Quando reproduzir uma cassete o título aparece durante 5 segundos a partir do ponto em que foi inserido.

Existem 8 títulos predefinidos e um título original (CUSTOM TITLE) que pode inserir numa imagem.

### Inserir um título

- (1) Carregue em TITLE para ver os títulos.
- (2) Rode o botão de controlo para seleccionar o título. Depois carregue no botão.
- (3) Rode o botão de controlo para seleccionar a cor, o tamanho ou a posição. Depois carregue no botão.
- (4) Rode o botão de controlo para seleccionar o elemento desejado. Depois carregue no botão.
- (5) Repita os passos 3 e 4 até inserir o título na posição desejada.
- (6) Carregue de novo no botão de controlo para terminar a inserção.

A indicação "SAVE" aparece no ecrã durante 5 segundos e o título fica inserido.

**1**

TITLE



TITLE MODE 

HELLO  
HAPPY BIRTHDAY  
HAPPY HOLIDAYS  
CONGRATURATIONS!  
OUR SWEET BABY  
WEDDING  
VACATION  
↓  
[TITLE]:END

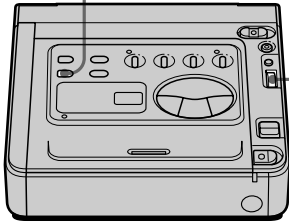

**6**



**2**

TITLE MODE 

HELLO  
HAPPY BIRTHDAY  
HAPPY HOLIDAYS

TITLE MODE 

HELLO  
HAPPY BIRTHDAY  
HAPPY HOLIDAYS



TITLE MODE 

HELLO  
HAPPY BIRTHDAY  
HAPPY HOLIDAYS



TITLE MODE

HELLO  
HAPPY BIRTHDAY  
HAPPY HOLIDAYS



**3,4,5**

TITLE SIZE  

HAPPY BIRTHDAY

TITLE SIZE  

**HAPPY**

TITLE  

HAPPY BIRTHDAY

Es posible mostrar los títulos predefinidos en el siguiente orden:

HELLO ↔ HAPPY BIRTHDAY ↔ HAPPY HOLIDAYS ↔ CONGRATULATIONS! ↔ OUR SWEET BABY ↔ WEDDING ↔ VACATION ↔ THE END ↔ CUSTOM TITLE.

Si ha almacenado un título original

El título aparece sobre "CUSTOM TITLE".

Colores de los títulos ("COL")

WHT(Blanco) ↔ YEL(Amarillo) ↔ CYAN(Cian) ↔ GRN(Verde) ↔ VIO(Violeta) ↔ RED(Rojo) ↔ BLUE(Azul).

Tamaño de los títulos ("SIZE")

LG(Grande) ↔ SM(Pequeño).

Posición de los títulos ("POS")

Si selecciona el tamaño "LG", podrá elegir 8 posiciones. Si selecciona el tamaño "SM", podrá elegir 9 posiciones.

Para no mostrar ningún título

Seleccione OFF en el menú TITLE DSPL.

Notas sobre los títulos

- No es posible superponer títulos en un espacio en blanco de la cinta.
- Los títulos superpuestos aparecerán sólo si utiliza equipos de video de formato DV con función de titulador de índices.
- Al realizar búsquedas en la cinta mediante el otro equipo de video, es posible que la parte de la cinta donde superponga el título se identifique como una señal de índice.

Notas sobre los videocassettes

- Si emplea una cinta de cassette ajustada para evitar borrados accidentales, no será posible superponer títulos. Deslice la lengüeta de protección de forma que la parte roja no sea visible.
- Es posible superponer aproximadamente de 11 a 20 títulos en un videocassette (si cada título se compone de unos 5 caracteres).
- Si la cinta contiene demasiadas señales de índice y datos de fotografías, es posible que no pueda superponer títulos debido a que la memoria esté llena.

Pode fazer desfilar no ecrã os títulos predefinidos pela ordem seguinte:

HELLO ↔ HAPPY BIRTHDAY ↔ HAPPY HOLIDAYS ↔ CONGRATULATIONS! ↔ OUR SWEET BABY ↔ WEDDING ↔ VACATION ↔ THE END ↔ CUSTOM TITLE.

Se tiver guardado o título original

O título aparece por cima de "CUSTOM TITLE."

Cores dos títulos ("COL")

WHT(Branco) ↔ YEL(Amarelo) ↔ CYAN(Ciano) ↔ GRN(Verde) ↔ VIO(Violeta) ↔ RED(Vermelho) ↔ BLUE(Azul).

Tamanho do título ("SIZE")

LG(Grande) ↔ SM(Pequeno).

Posição do título ("POS")

Se seleccionar o tamanho de título "LG," pode escolher 8 posições. Se seleccionar o tamanho de título "SM," pode seleccionar 9 posições no total.

Para não ver o título

Seleccione OFF no menu TITLE DSPL.

Notas sobre os títulos

- Não pode inserir um título numa parte em branco da cassette.
- Os títulos que inserir só aparecem se utilizar equipamento de video de formato DV com a função de titulador com indexação.
- Se estiver a fazer uma pesquisa numa cassette utilizando o outro equipamento de video, é possível que a parte da cassette em que inseriu o título seja detectada como uma marca de indexação.

Notas sobre as cassetes

- Não pode inserir títulos numa cassette protegida contra desgravação accidental. Para o fazer, empurre a patilha de protecção de forma a tapar a parte vermelha.
- Pode inserir cerca de 11 a 20 títulos numa cassette, se cada um deles tiver em média de 5 caracteres.
- Se a cassette tiver demasiadas marcas de indexação e dados de fotografias pode não conseguir inserir um título por a memória estar cheia.



## Eliminación de títulos

- (1) Pulse MENU para que aparezca el menú.
- (2) Gire el dial de control para seleccionar TITLEERASE y, a continuación, pulse dicho dial.
- (3) Gire el dial de control para seleccionar el título que desee eliminar y, a continuación, pulse dicho dial.
- (4) Compruebe que el título sea el que desea eliminar y, a continuación, vuelva a pulsar el dial de control.
- (5) Pulse MENU para que desaparezca el menú.

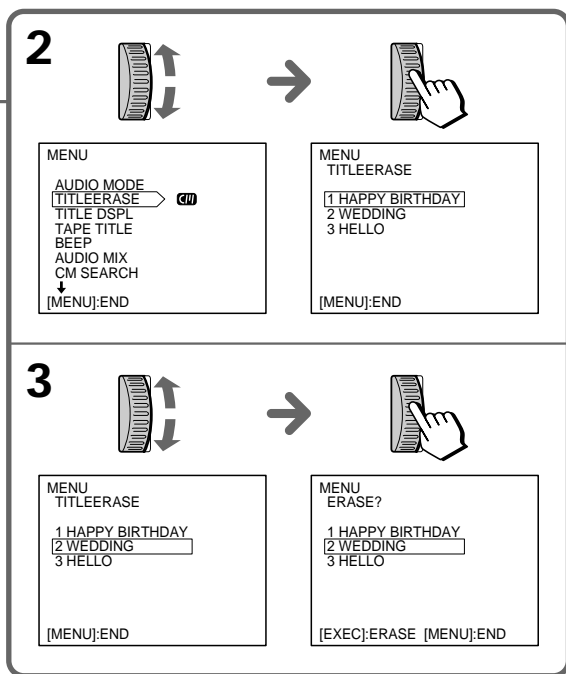
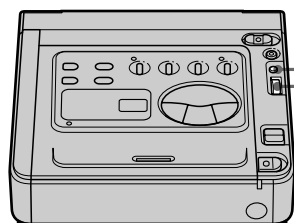

### Nota

Si emplea una cinta de cassette ajustada para evitar borrados accidentales, no será posible eliminar títulos. Deslice la lengüeta de protección de forma que la parte roja no sea visible.

### Nota

Não pode inserir títulos numa cassette protegida contra desgravação accidental. Para o fazer, empurre a patilha de protecção de forma a tapar a parte vermelha.

## Creación de títulos personalizados

Si utiliza una cinta con memoria en cassette, podrá crear un título compuesto por un máximo de 20 caracteres y almacenarlo en memoria.

- (1) Pulse TITLE para que aparezcan los títulos.
- (2) Gire el dial de control para seleccionar CUSTOM TITLE y, a continuación, pulse dicho dial.
- (3) Gire el dial de control para seleccionar la columna del carácter que desee y, a continuación, pulse dicho dial.
- (4) Gire el dial de control para seleccionar el carácter que desee y, a continuación, pulse dicho dial.
- (5) Repita los pasos 3 y 4 hasta completar el título.
- (6) Gire el dial de control para seleccionar [↵] y, a continuación, pulse dicho dial.

### Para borrar un carácter

En el paso 3, gire el dial de control para seleccionar [←] y, a continuación, pulse dicho dial. El último carácter se borrará.

### Para cambiar el título creado

En el paso 2, gire el dial de control para seleccionar el título que desee cambiar y, a continuación, pulse dicho dial. Borre los caracteres uno por uno y, después, vuelva a crear un título.

## Criar um título pessoal

Se utilizar uma cassette com memória, pode criar um título com um máximo de 20 caracteres e guardá-lo na memória da cassette.

- (1) Carregue em TITLE para ver os títulos.
- (2) Rode o botão de controlo para seleccionar CUSTOM TITLE. Depois carregue no anel.
- (3) Rode o botão de controlo para seleccionar a coluna do carácter desejado. Depois carregue no anel.
- (4) Rode o botão de controlo para seleccionar o carácter desejado. Depois carregue no anel.
- (5) Repita os passos 3 e 4 até terminar de criar o título.
- (6) Rode o botão de controlo para seleccionar [↵]. Depois carregue no anel.

### Para apagar um carácter

No passo 3, rode o botão de controlo para seleccionar [←]. Depois carregue no botão de controlo. O último carácter é apagado.

### Para alterar o título que criou

No passo 2, rode o botão de controlo para seleccionar o título que quer alterar. Depois carregue no anel. Apague os caracteres um a seguir ao outro e crie de novo o título.

**1**



TITLE CUI

HELLO

HAPPY BIRTHDAY

HAPPY HOLIDAYS

CONGRATURATIONS!

OUR SWEET BABY

WEDDING

VACATION

[TITLE]:END

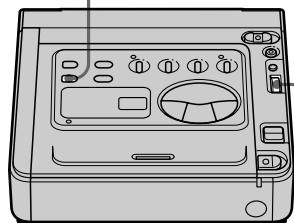

**6**



CUSTOM TITLE CUI

MUSIC

-----

ABCDE

FGH I J 12345

KLMNO 67890

PQRST [ ← ]

UVWXY [ ← ]

Z& ?!

[TITLE]:END

**2**



TITLE CUI

↑

HAPPY HOLIDAYS

CONGRATURATIONS!

OUR SWEET BABY

WEDDING

VACATION

THE END

▶CUSTOM TITLE

[TITLE]:END

CUSTOM TITLE CUI

-----

[ABCDE]

FGH I J 12345

KLMNO 67890

PQRST [ ← ]

UVWXY [ ← ]

Z& ?!

[TITLE]:END

**3,4,5**



CUSTOM TITLE CUI

ABCDE

FGH I J 12345

KLMNO 67890

PQRST [ ← ]

UVWXY [ ← ]

Z& ?!

[TITLE]:END

CUSTOM TITLE CUI

-----

ABCDE

FGH I J 12345

KLMNO 67890

PQRST [ ← ]

UVWXY [ ← ]

Z& ?!

[TITLE]:END

→

CUSTOM TITLE CUI

ABCDE

FGH I J 12345

KLMNO 67890

PQRST [ ← ]

UVWXY [ ← ]

Z& ?!

[TITLE]:END

CUSTOM TITLE CUI

M-----

ABCDE

FGH I J 12345

KLMNO 67890

PQRST [ ← ]

UVWXY [ ← ]

Z& ?!

[TITLE]:END

Si emplea una cinta con memoria en cassette, podrá etiquetar videocassetes. La etiqueta puede componerse de un máximo de 10 caracteres y se almacena en la memoria en cassette. Al insertar el videocassette etiquetado y activar la alimentación, la etiqueta aparecerá.

- (1) Inserte el videocassette que desee etiquetar.
- (2) Ajuste el interruptor POWER en ON.
- (3) Pulse MENU para que aparezca el menú.
- (4) Gire el dial de control para seleccionar TAPE TITLE y, a continuación, pulse dicho dial.
- (5) Gire el dial de control para seleccionar la columna del carácter que desee y, a continuación, pulse dicho dial.
- (6) Gire el dial de control para seleccionar el carácter que desee y, a continuación, pulse dicho dial.
- (7) Repita los pasos 5 y 6 hasta finalizar la etiqueta.
- (8) Gire el dial de control para seleccionar [ ] y, a continuación, pulse dicho dial.

## Para borrar un carácter

En el paso 5, gire el dial de control para seleccionar [ ← ] y, a continuación, pulse dicho dial. El último carácter se borrará.

## Para cambiar la etiqueta creada

Inserte el videocassette para cambiar la etiqueta y realice el mismo procedimiento que para crear una etiqueta.

Si la marca  aparece en el paso 4

La memoria en cassette está llena. Si borra el título del videocassette, podrá etiquetarlo.

Si ha superpuesto títulos en el videocassette

Al aparecer la etiqueta, también aparecerán un máximo de 4 títulos.

Nota sobre "----" mostrado en el menú

"----" indica el número de caracteres que puede seleccionar para la etiqueta. Si el indicador "----" tiene menos de 10 espacios significa que la memoria en cassette está llena.

Nota sobre los videocassetes

Si utiliza una cinta de cassette ajustada para evitar borrados accidentales, no podrá etiquetarla. Deslice la lengüeta de protección de forma que la parte roja no sea visible.

Se utilizar una cassette com memória pode identificá-la. A identificação é constituída por 10 caracteres e fica guardada na memória da cassette. Se introduzir uma cassette identificada e ligar o aparelho, a identificação aparece.

- (1) Introduza a cassette que quer identificar.
- (2) Coloque o interruptor POWER na posição ON.
- (3) Carregue em MENU para ver o menu.
- (4) Rode o botão de controlo para seleccionar TAPE TITLE. Depois carregue no anel.
- (5) Rode o botão de controlo para seleccionar a columna do carácter desejado. Depois carregue no anel.
- (6) Rode o botão de controlo para seleccionar o carácter desejado. Depois carregue no anel.
- (7) Repita os passos 5 e 6 até terminar a identificação.
- (8) Rode o botão de controlo para seleccionar [ ] y, Depois carregue no anel.

## Para apagar um carácter

No passo 5 rode o botão de controlo para seleccionar [ ← ]. Depois carregue no anel. O último carácter é apagado.

## Para alterar a identificação que criou

Introduza a cassette cuja identificação quer alterar e execute as operações utilizadas para criar uma identificação.

Se a marca  aparecer no passo 4

A memória da cassette está cheia. Se apagar o título da cassette, pode proceder à identificação.

Se a cassette tiver títulos

Quando aparecer a identificação, pode ver no máximo 4 títulos.

Nota sobre a indicação "----" que aparece no menu

A indicação "----" mostra o número de caracteres que pode seleccionar para a identificação. Se o indicador "----" tiver menos de 10 espaços, isso significa que a memória da cassette está cheia.

Nota sobre as cassetes

Não pode identificar uma cassette protegida contra desgravação accidental. Para o fazer empurre a patilha de protecção de forma a tapar a parte vermelha.

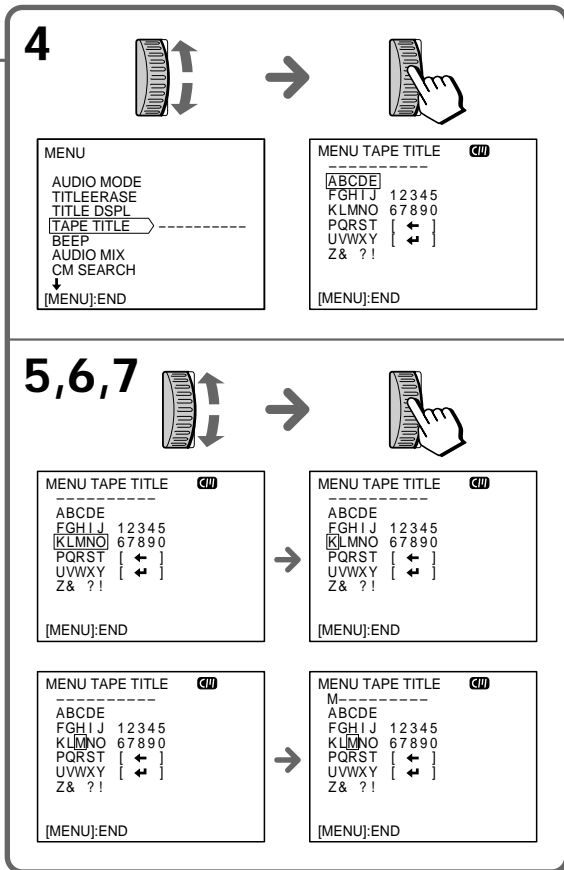
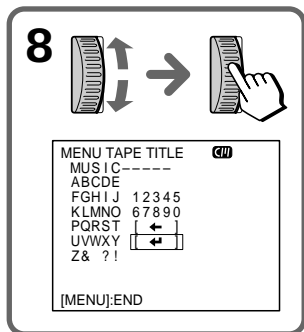
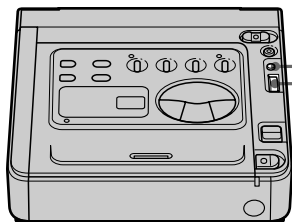

## Descripción de edición montada

“Editar” es crear una cinta a partir de otra previamente grabada mediante la eliminación de escenas innecesarias y la distribución de las escenas que se deseen en el orden deseado.

Esta videograbadora dispone de la función de edición montada que permite seleccionar escenas durante la reproducción de la cinta. Una vez seleccionadas las escenas deseadas, la videograbadora las monta automáticamente para grabarlas en otra cinta.

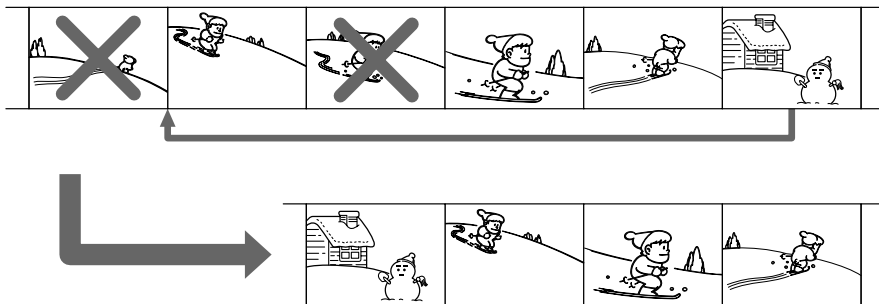

## O que é a edição e montagem

“Edição” é criar uma nova cassette a partir de uma cassette pregravada apagando as cenas desnecessárias e colocando as cenas que quiser pela ordem desejada.

Este videogravador está equipado com uma função de edição e montagem que lhe permite seleccionar as cenas durante a reprodução de uma cassette. Depois de seleccionar todas as cenas desejadas, o videogravador monta automaticamente as cenas a gravar noutra cassette.

### Procedimiento para la edición montada

#### Preparativo

Este preparativo sólo es necesario para la primera vez que vaya a realizarse la edición montada, siempre que utilice la misma videograbadora grabadora.

- (1) Conecte la videograbadora grabadora.
- (2) Ajuste esta videograbadora para controlar la grabadora.
- (3) Ajuste la temporización para iniciar/detener la grabación.

#### Edición

- (1) Seleccione las escenas.  
Marque los puntos IN y OUT para cada escena.  
El punto “IN” es el principio de una escena.  
El punto “OUT” es el final de una escena.
- (2) Previsualice las escenas seleccionadas.
- (3) Ejecute la edición montada.

### Procedimento para executar a edição e montagem

#### Preparação

Esta preparação só é necessária quando executar a edição/montagem pela primeira vez, desde que utilize o mesmo videogravador de gravação.

- (1) Ligue o videogravador de gravação.
- (2) Programe este videogravador para que comande o videogravador de gravação.
- (3) Regule o “timing” de início/paragem da gravação.

#### Edição

- (1) Seleccione as cenas.  
Marque os pontos IN e OUT para cada cena.  
O ponto “IN” é o início de uma cena.  
O ponto “OUT” é o final de uma cena.
- (2) Pré-visualizar as cenas seleccionadas.
- (3) Execute a edição/montagem.

# Conexión de la videogradora grabadora

Utilice una videogradora que se controle mediante un sistema infrarrojo de control remoto.

Conecte la videogradora grabadora de la forma descrita en la sección "Edición en otra cinta" (p. 30).

## Nota sobre la conexión

No es posible realizar el ajuste de temporización (p. 51) si las videogradoras están conectadas mediante el cable de conexión DV.

## Uso del cable DV

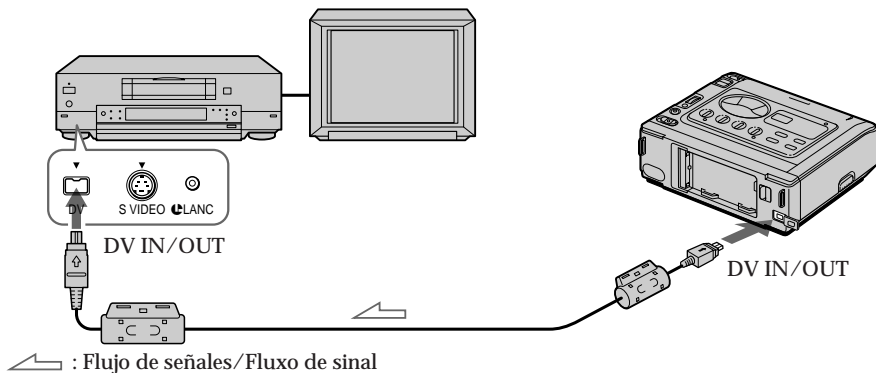

## Uso del cable de conexión de A/V o de video S

Ajuste el selector de entrada de la videogradora en LINE.

# Ligar o videogravador de gravação

Utilize um videogravador comandado por um sistema de raios infravermelhos.

Ligue o videogravador de gravação da forma indicada em "Fazer uma montagem noutra cassette" (p. 30).

## Nota sobre a ligação

Não pode fazer o ajustamento do timing (p. 51) se ligar os videogravadores com o cabo de ligação de DV.

## Utilizando o cabo de DV

## Utilizando o cabo de ligação de A/V ou S video

Coloque o selector de entrada do videogravador na posição LINE.

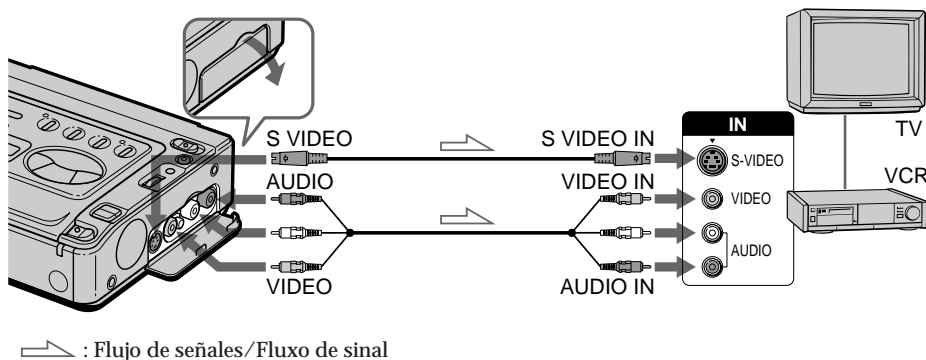

# Ajuste de la videograbadora para controlar la videograbadora grabadora

# Programar o videogravar de reprodução para que comande o videogravar de gravação

Ajuste el modo de control remoto y el botón para cancelar el modo de pausa de grabación en función de la videograbadora grabadora.

(1) Pulse ASSEMBLE.

Aparece el menú ASSEMBLE.

Para ajustar el modo de control remoto

(2) Gire el dial de control para seleccionar SET UP y, a continuación, pulse dicho dial.

Aparece el menú SET UP.

(3) Gire el dial de control para seleccionar IR SET UP y, a continuación, pulse dicho dial.

(4) Gire el dial de control para seleccionar el modo de control remoto de la videograbadora grabadora y, a continuación, pulse dicho dial. Consulte la "Lista de modo de control remoto de videograbadoras" de la página siguiente. Pruebe con el número que aparece en primer lugar.

Para ajustar el botón para cancelar el modo de pausa de grabación

(5) Gire el dial de control para seleccionar PAUSE MODE y, a continuación, pulse dicho dial.

(6) Gire el dial de control para seleccionar el botón que pulse para cancelar el modo de pausa de grabación en la videograbadora grabadora (PAUSE o REC o PB (reproducción)) y, a continuación, pulse dicho dial.

Programar o telecomando e o botão para que desactivem o modo de pausa de gravação no videogravar de gravação.

(1) Carregue em ASSEMBLE.

O menu ASSEMBLE aparece.

Para programar o telecomando

(2) Rode o botão de controlo para seleccionar SET UP. Depois carregue no botão.

O menu SET UP aparece.

(3) Rode o botão de controlo para seleccionar IR SET UP. Depois carregue no botão.

(4) Rode o botão de controlo para seleccionar o modo de telecomando do videogravar de gravação. Depois carregue no botão.

Consulte a "lista dos modos de telecomando do videogravar" na página seguinte. Tente o primeiro número que aparece na lista.

Para programar o botão que desactiva o modo de pausa de gravação

(5) Rode o botão de controlo para seleccionar PAUSE MODE. Depois carregue no botão.

(6) Rode o botão de controlo para seleccionar o botão em que quer carregar para desactivar o modo de pausa de gravação no videogravar de gravação, PAUSE ou REC ou PB (reprodução). Depois carregue no botão.

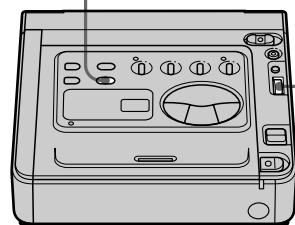
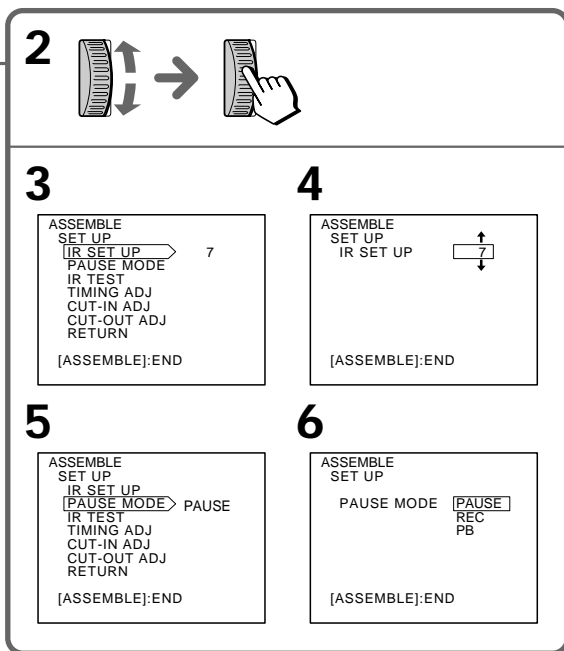
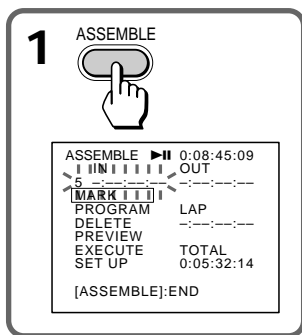



## Lista de modo de control remoto de videograbadoras / Lista dos modos de telecomando do videogravador

Marca	Modo de control remoto
Marca	Modo de telecomando
Sony	01, 02, 03, 04, 05, 06
Aiwa	53
Akai	62, 50, 74
Alba	73
Baird	36, 30
Blaupunkt	83, 78
Bush	74
Canon	97
CGM	47, 83, 36
Clatronic	73
Daewoo	26
Ferguson	76
Fisher	73
Funai	80
Goldstar	47
Goodmans	26, 84
Grundig	83, 09
Hitachi	42, 56
ITT/Nikia Instant	36
JVC	12, 21, 15, 11
Kendo	47
Loewe	16, 47, 84
Luxor	89
Mark	26*
Matsui	47, 60, 58*
Mitsubishi	28, 29

### Nota sobre el modo de control remoto

No es posible realizar la edición montada con ciertas videograbadoras (para grabación) cuyo modo de control remoto no se corresponda con esta videograbadora (para reproducción).

Marca	Modo de control remoto
Marca	Modo de telecomando
Nokia	89, 36
Nokia Oceanic	89
Nordmende	76
Okano	60, 62, 63
Orion	70, 58*
Panasonic	16, 78, 96
Philips	83, 84, 86
Phonola	83, 84
Roadstar	47
SABA	76, 21
Samsung	93, 94, 52, 22
Sanyo	36
Schneider	84, 10
SEG	73
Seleco	47, 74
Sharp	89
Siemens	10, 36
Tandberg	26
Telefunken	91, 92
Thomson	76
Thorn	36, 47
Toshiba	40
Universum	92, 70, 47
W. W. House	47
Watson	83, 58

\* Componente de TV/videograbadora/  
Componente TV/VCR

### Nota sobre o modo de telecomando

Não pode efectuar a montagem por inserção nalguns videogravadores (gravação) cujo modo de telecomando não corresponda a este videogravador (reprodução)

## Ajuste de la videgrabadora para controlar la videgrabadora grabadora

## Programar o videogravador de reprodução para que comande o videogravador de gravação

### Colocación de las videgrabadoras

Para emplear la videgrabadora grabadora con esta videgrabadora, colóquelas dejando una distancia de 30 cm aproximadamente entre las dos y oriente el emisor de control de edición montada de esta videgrabadora hacia el sensor de control remoto de la videgrabadora grabadora.

### Instalar ambos os videogravadores

Para comandar o videogravador de gravação com este videogravador, instale os aparelhos a cerca de 30 cm de distância um do outro e aponte o emissor de controle da montagem "assemble" deste videogravador para o sensor remoto do videogravador de gravação.

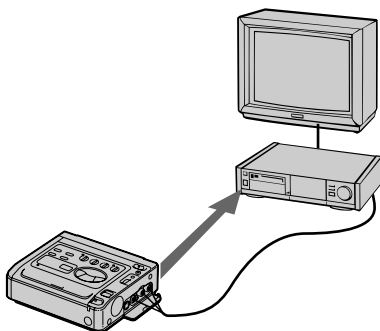

### Empleo de prueba de la videgrabadora grabadora

Una vez realizado el ajuste, compruebe que es posible emplear la videgrabadora grabadora con esta videgrabadora.

- (1) En el menú SET UP, gire el dial de control para seleccionar IR TEST y, a continuación, pulse dicho dial.
- (2) Encienda la videgrabadora grabadora. Inserte un videocassette que pueda grabarse y ajuste la videgrabadora en el modo de pausa de grabación.
- (3) Pulse el dial de control. Si ha realizado el ajuste correctamente, la cinta comenzará a grabarse. Si la videgrabadora grabadora no funciona, pruebe con otro modo de control remoto.

### Testar o videogravador de gravação

Depois de terminar a programação verifique se consegue comandar o videogravador de gravação com este videogravador.

- (1) No menu SET UP, rode o botão de controle para seleccionar IR TEST. Depois carregue no botão.
- (2) Ligue o videogravador de gravação. Introduza uma cassette que possa ser gravada e ponha o videogravador no modo de pausa de gravação.
- (3) Carregue no botão de controle. Se tiver feito a programação correctamente a cassette começa a gravar. Se o videogravador de gravação não funcionar, tente outro modo de telecomando.

1

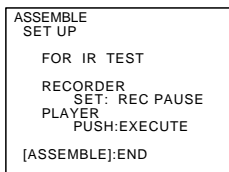
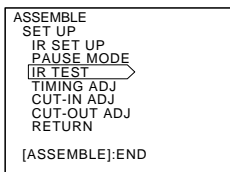

3

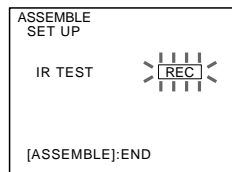

# Ajuste de temporización para iniciar la grabación

Al manejar una videograbadora mediante control remoto, existe una demora de tiempo desde que la videograbadora recibe la señal hasta que realmente la ejecuta. Dicha demora varía en función de la videograbadora grabadora. Durante la edición montada, la demora de tiempo da como resultado pérdida de escenas o escenas innecesarias en la cinta editada. Para editar escenas correctamente, esta videograbadora debe enviar antes o después la señal de inicio/parada de la grabación a la videograbadora grabadora.

## Nota sobre la conexión

Para realizar el ajuste de temporización, conecte las videograbadoras mediante el cable de conexión de AV.

No es posible realizar el ajuste de temporización si las videograbadoras están conectadas mediante el cable de conexión DV.

## Medida de la demora de tiempo

Tenga a mano un bolígrafo o similar.

- (1) En el menú ASSEMBLE, gire el dial de control para seleccionar TIMING ADJ y, a continuación, pulse dicho dial.
- (2) Encienda la videograbadora grabadora e inserte un videocassette que pueda grabarse.
- (3) Ajuste la videograbadora grabadora en el modo de pausa de grabación.
- (4) Pulse el dial de control.  
Se inicia la grabación.  
Los puntos "CUT-IN" y "CUT-OUT" se graban cinco veces cada uno. Al finalizar la grabación, aparecerá el menú SET UP.
- (5) Reproduzca la cinta en el modo de reproducción a cámara lenta y anote la primera cifra mostrada de cada punto "CUT-IN" y la última cifra de cada punto "CUT-OUT".

1

```
ASSEMBLE
SET UP
IR SET UP
PAUSE MODE
IR TEST
TIMING ADJ
CUT-IN ADJ
CUT-OUT ADJ
RETURN
[ASSEMBLE]:END
```



4

```
ASSEMBLE
SET UP
FOR TIMING ADJUST
RECORDER
SET: REC PAUSE
PLAYER
PUSH:EXECUTE
```

```
ASSEMBLE
SET UP
TIMING ADJUST
No. 1
CUT-IN 000
[ASSEMBLE]:END
```

# Regular o "timing" de início da gravação

Quando um videogravador é comandado remotamente existe um desfazamento entre a altura em que o videogravador recebe o sinal e a altura em que começa a gravar. Este desfazamento difere depende do videogravador de gravação.

Durante a edição/montagem, o desfazamento de tempo provoca a perda de cenas ou a existência de cenas desnecessárias na cassete que montou. Para montar as cenas correctamente, este videogravador tem de enviar, para o videogravador de gravação, o sinal de início/fim de gravação um pouco mais cedo ou mais tarde.

## Nota sobre a ligação

Para ajustar o timing, ligue os videogravadores com o cabo de ligação de AV.

Não pode fazer o ajustamento do timing se ligar os videogravadores com o cabo de ligação de DV.

## Medir o desfazamento de tempo

Pegue numa caneta ou qualquer coisa que escreva.

- (1) No menu ASSEMBLE, rode o botão de controlo para seleccionar TIMING ADJ. Depois carregue no botão.
- (2) Ligue o videogravador de gravação e introduza uma cassete que possa ser gravada.
- (3) Coloque o videogravador de gravação no modo de pausa de gravação.
- (4) Carregue no botão de controlo.  
A gravação começa.  
Os pontos "CUT-IN" e "CUT-OUT" são gravados cinco vezes cada um. Quando a gravação terminar, aparece o menu SET UP.
- (5) Reproduza a cassete em câmara lenta e anote o primeiro número mostrado para cada ponto "CUT-IN" e o último número para cada ponto "CUT-OUT".

## Ajuste de la temporización

Calcule la media de las cinco cifras del punto "CUT-IN" y haga lo mismo para el punto "CUT-OUT".

Ejemplo:

$$(5 + 6 + 5 + 4 + 5) \div 5 = 5$$

- (1) Gire el dial de control para seleccionar "CUT-IN ADJ" y, a continuación, pulse dicho dial.
- (2) Gire el dial de control hasta que aparezca la media que ha calculado para el punto "CUT-IN" y, a continuación, pulse dicho dial.
- (3) Gire el dial de control para seleccionar "CUT-OUT ADJ" y, a continuación, pulse dicho dial.
- (4) Gire el dial de control hasta que aparezca la media que ha calculado para el punto "CUT-OUT" y, a continuación, pulse dicho dial.
- (5) Gire el dial de control para seleccionar RETURN y, a continuación, pulse dicho dial. Aparece el menú ASSEMBLE.

1

```
ASSEMBLE
SET UP
IR SET UP
PAUSE MODE
IR TEST
TIMING ADJ
CUT-IN ADJ 12
CUT-OUT ADJ
RETURN
[ASSEMBLE]:END
```

2

```
ASSEMBLE
SET UP
CUT-IN ADJ 12
[ASSEMBLE]:END
```

3

```
ASSEMBLE
SET UP
IR SET UP
PAUSE MODE
IR TEST
TIMING ADJ
CUT-IN ADJ
CUT-OUT ADJ 5
RETURN
[ASSEMBLE]:END
```

4

```
ASSEMBLE
SET UP
CUT-OUT ADJ 5
[ASSEMBLE]:END
```

5

```
ASSEMBLE
SET UP
IR SET UP
PAUSE MODE
IR TEST
TIMING ADJ
CUT-IN ADJ
CUT-OUT ADJ
RETURN
[ASSEMBLE]:END
```

**Para desactivar el menú ASSEMBLE**  
Pulse ASSEMBLE.

**Para desactivar o menu ASSEMBLE**  
Carregue em ASSEMBLE.

## Selección de escenas

Selecione las escenas en el orden en que desee editarlas. Cada escena seleccionada para editar se denomina "corte". Es posible seleccionar un corte en unidades de un fotograma.

En las siguientes operaciones:

- el punto "IN" significa el principio de un corte
- el punto "OUT" significa el final de un corte

- (1) Inserte el videocassette de reproducción en esta videograbadora y el videocassette de grabación en la videograbadora grabadora.
- (2) Reproduzca la cinta de esta videograbadora.
- (3) Pulse ASSEMBLE para que aparezca el menú ASSEMBLE.
- (4) Mediante los botones de transporte de cinta, localice el punto IN y ajústelo en el modo de pausa de reproducción.
- (5) Pulse el dial de control. Se marca el punto IN.
- (6) Mediante los botones de transporte de cinta, localice el punto OUT y ajústelo en el modo de pausa de reproducción.
- (7) Pulse el dial de control.
- (8) Repita los pasos 4 a 7 para seleccionar cortes.

## Seleccíonar cenas

Selecione as cenas pela ordem de montagem desejada. A uma cena chama-se "corte". A unidade de selecção dos cortes é o fotograma. Execute as operações seguintes:

- "IN point" indica o início de um corte
- "OUT point" indica o fim do corte

- (1) Introduza a cassette que quer reproduzir neste videogravador e a cassette que quer gravar no videogravador de gravação.
- (2) Reproduza a cassette neste videogravador.
- (3) Carregue em ASSEMBLE para ver o menu ASSEMBLE.
- (4) Localize o ponto IN com as teclas de transporte da fita e coloque o videogravador no modo de pausa de reprodução.
- (5) Carregue no botão de controlo. O ponto IN fica marcado.
- (6) Localize o ponto OUT com as teclas de transporte da fita e coloque o videogravador no modo de pausa de reprodução.
- (7) Carregue no botão de controlo.
- (8) Repita os pontos 4 a 7 para seleccionar os cortes.

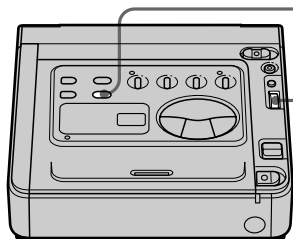

3

ASSEMBLE



ASSEMBLE	▶	0:01:04:08
IN		OUT
1		----
MARK		----
PROGRAM	LAP	----
DELETE	PREVIEW	----
EXECUTE	TOTAL	----
SET UP	0:00:00:00	----
[ASSEMBLE]:END		

5



ASSEMBLE	▶	0:01:18:24
IN		OUT
1		0:01:04:08
MARK		----
PROGRAM	LAP	----
DELETE	0:00:14:16	----
PREVIEW	TOTAL	----
EXECUTE	0:00:00:00	----
SET UP	[ASSEMBLE]:END	

7



ASSEMBLE	▶	0:08:55:28
IN		OUT
1		0:08:28:13
MARK		0:08:45:09
PROGRAM	LAP	----
DELETE	0:00:17:03	----
PREVIEW	TOTAL	----
EXECUTE	0:05:32:14	----
SET UP	[ASSEMBLE]:END	

Para cambiar o eliminar cortes

Consulte las páginas 55 y 56.

Para alterar ou apagar cortes

Consulte as páginas 55 e 56.

Una vez seleccionados los cortes, compruebe que los puntos IN y OUT se han marcado correctamente.

(1) Pulse ASSEMBLE para que aparezca el menú ASSEMBLE.

(2) Gire el dial de control para seleccionar PREVIEW y, a continuación, pulse dicho dial. Aparece el menú PREVIEW.

(3) Gire el dial de control para seleccionar el corte que desee comprobar y, a continuación, pulse dicho dial.

La videograbadora ajusta la cinta en el punto IN del corte seleccionado y reproduce dicho corte.

Después de la reproducción, aparece el menú ASSEMBLE.

Para previsualizar otros cortes, repita los pasos 2 y 3.

Depois de seleccionar os cortes verifique se marcou correctamente os pontos IN e OUT.

(1) Carregue em ASSEMBLE para ver o menu ASSEMBLE.

(2) Rode o botão de controlo para seleccionar PREVIEW. Depois carregue no botão. O menu PREVIEW aparece.

(3) Rode o botão de controlo para seleccionar o corte que quer verificar. Depois carregue no botão.

O videogravador coloca a cassette no ponto IN do corte seleccionado e reproduce o corte.

Depois da reprodução aparece o menu ASSEMBLE.

Para pré-visualizar os cortes, repita os passos 2 e 3.

## 2

ASSEMBLE	▶▶	0:08:55:28
IN		OUT
4	----	----
MARK		
PROGRAM	LAP	
DELETE		
PREVIEW		
EXECUTE	TOTAL	
SET UP	0:05:15:14	
[ASSEMBLE]:END		



ASSEMBLE	▶▶	0:08:45:09
PREVIEW		
IN		OUT
1	0:01:18:24	0:02:27:03
2	0:02:52:21	0:04:45:17
3	0:05:02:08	0:07:16:24
4	----	----
5	----	----
6	----	----
7	----	----
8	----	----
↓		

## 3

ASSEMBLE	▶▶	0:08:45:09
PREVIEW		
IN		OUT
1	0:01:18:24	0:02:27:03
2	0:02:52:21	0:04:45:17
3	0:05:02:08	0:07:16:24
4	----	----
5	----	----
6	----	----
7	----	----
8	----	----
↓		



PREVIEW		
▶▶ 0:08:45:09		
1	0:01:18:24	0:02:27:03

### Para detener la previsualización

Pulse ◻.

### Para parar a pré-visualização

Carregue em ◻.

**Cambio del punto IN/OUT de un corte**

- Es posible volver a seleccionar los puntos IN y OUT.
- (1) Pulse ASSEMBLE para que aparezca el menú ASSEMBLE.
  - (2) Gire el dial de control para seleccionar PROGRAM y, a continuación, pulse dicho dial. Aparece la lista de los puntos IN y OUT.
  - (3) Gire el dial de control para seleccionar el punto IN o OUT que desee cambiar y, a continuación, pulse dicho dial. El punto seleccionado parpadea.
  - (4) Vuelva a seleccionar el punto.

**Alterar a ponto IN/OUT de um corte**

- Pode voltar a seleccionar os pontos IN e OUT.
- (1) Carregue em ASSEMBLE para ver o menu ASSEMBLE.
  - (2) Rode o botão de controlo para seleccionar PROGRAM. Depois carregue no botão. Aparece a lista dos pontos IN e OUT.
  - (3) Rode o botão de controlo para seleccionar os pontos IN ou OUT que quer alterar. Depois carregue no botão. O ponto seleccionado pisca.
  - (4) Volte a seleccionar o ponto.

2

ASSEMBLE	▶▶	0:08:45:09
IN		OUT
5	----	----
MARK		
PROGRAM	LAP	
DELETE	----	----
PREVIEW		
EXECUTE	TOTAL	
SET UP	0:05:32:14	
[ASSEMBLE]:END		



3

ASSEMBLE	▶▶	0:08:45:09
PREVIEW		
IN		OUT
1	0:01:18:24	0:02:27:03
2	0:02:52:21	0:04:45:17
3	0:05:02:08	0:07:16:24
4	0:08:28:13	0:08:45:09
5	----	----
6	----	----
7	----	----
8	----	----
↓		

ASSEMBLE	▶▶	0:08:45:09
PREVIEW		
IN		OUT
1	0:01:18:24	0:02:27:03
2	0:02:52:21	0:04:45:17
3	0:05:02:08	0:07:16:24
4	0:08:28:13	0:08:45:09
5	----	----
6	----	----
7	----	----
8	----	----
↓		

**Eliminación de cortes**

**Eliminación de cortes**

- (1) Pulse ASSEMBLE para que aparezca el menú ASSEMBLE.
- (2) Gire el dial de control para seleccionar DELETE y, a continuación, pulse dicho dial.
- (3) Gire el dial de control para seleccionar 1PGM DELETE y, a continuación, pulse dicho dial.
- (4) Gire el dial de control para seleccionar el corte que desee eliminar y, a continuación, pulse dicho dial.

Los puntos IN y OUT aparecen como “-:-:-:-” y, después, vuelve a aparecer el menú ASSEMBLE. Para eliminar otros cortes, repita los pasos 2, 3 y 4.

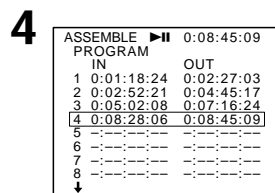
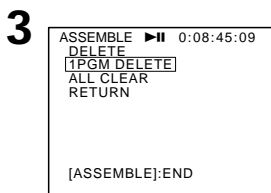
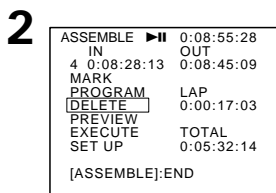

**Eliminación de todos los cortes**

- (1) Pulse ASSEMBLE para que aparezca el menú ASSEMBLE.
- (2) Gire el dial de control para seleccionar DELETE y, a continuación, pulse dicho dial.
- (3) Gire el dial de control para seleccionar ALL CLEAR y, a continuación, pulse dicho dial.
- (4) Gire el dial de control para seleccionar ALL CLEAR y, a continuación, pulse dicho dial. Aparece el menú ASSEMBLE.

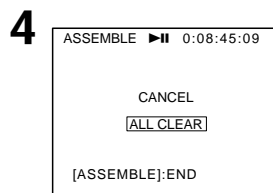
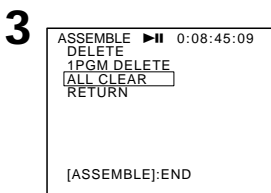
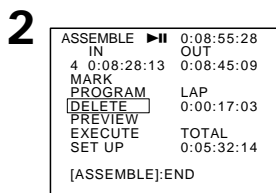

**Apagar todos os cortes**

- (1) Carregue em ASSEMBLE para ver o menu ASSEMBLE.
- (2) Rode o botão de controlo para seleccionar DELETE. Depois carregue no botão.
- (3) Rode o botão de controlo para seleccionar ALL CLEAR. Depois carregue no botão.
- (4) Rode o botão de controlo para seleccionar ALL CLEAR. Depois carregue no botão. O menu ASSEMBLE aparece.

**Para cancelar la eliminación**

Seleccione CANCEL en el paso 4.

**Para cancelar o apagamento**

Seleccione CANCEL no passo 4.



# Ejecución de la edición montada

Los cortes seleccionados se montan y se graban automáticamente en la cinta en la videograbadora grabadora.

- (1) Inserte la cinta de grabación en la videograbadora grabadora, y ajústela en el modo de pausa de grabación.
- (2) Pulse ASSEMBLE para que aparezca el menú ASSEMBLE.
- (3) Gire el dial de control para seleccionar EXECUTE y, a continuación, pulse dicho dial. La pantalla EDITING solicita ajustar la videograbadora grabadora en el modo de pausa de grabación y pulsar el dial de control.
- (4) Pulse el dial de control.

Se inicia la edición montada. Una vez finalizada, ambas videograbadoras se detienen automáticamente.

# Executar a edição/montagem

Os cortes seleccionados são montados automaticamente e gravados na cassete que se encontra no videogravarador de gravação.

- (1) Coloque a cassete que quer montar no videogravarador de gravação e coloque-o no modo de pausa de gravação.
- (2) Carregue em ASSEMBLE para ver o menu ASSEMBLE.
- (3) Rode o botão de controlo para seleccionar EXECUTE. Depois carregue no botão. O visor EDITING pede-lhe para programar o videogravarador de gravação para modo de pausa de gravação e para carregar no botão de controlo.
- (4) Carregue no botão de controlo. A edição/montagem começa. Quando terminar, ambos os videogravaradores param automaticamente.

3

```
ASSEMBLE ► 0:08:55:28
MARK
PROGRAM
DELETE
PREVIEW
EXECUTE
SET UP          TOTAL
                0:05:32:14
[ASSEMBLE]:END
```



```
ASSEMBLE ► 0:08:45:09
EDITING
FOR START EDITING
RECORDER
SET: REC PAUSE
PLAYER
PUSH:EXECUTE
```

4

```
ASSEMBLE ► 0:08:45:09
EDITING
LINE IN OUT
1 0:01:18:24 0:02:27:03
2 0:02:52:21 0:04:45:17
3 0:05:02:08 0:07:16:24
4 -:-:-:-:-:-:-:-:-:-:-
5 -:-:-:-:-:-:-:-:-:-:-
6 -:-:-:-:-:-:-:-:-:-:-
7 -:-:-:-:-:-:-:-:-:-:-
8 -:-:-:-:-:-:-:-:-:-:-
↓
```

## Videocassettes utilizables y modos de reproducción

### Selección del tipo de videocassette

Sólo es posible utilizar minicassettes DV<sup>Mini</sup> **DV**. No es posible utilizar otros tipos de videocassettes **DV** DV, **8** 8 mm, **Hi8** Hi8, **VHS** VHS, **S-VHS** S-VHS, **VHS-C** VHSC, **S-VHS-C** S-VHSC o **B** Betamax.

Se recomienda el uso de minicassettes DV con memoria en cassette.

Existen dos tipos de minicassettes DV: con memoria en cassette y sin memoria en cassette. Se recomienda emplear la cinta con memoria en cassette. La memoria IC está instalada en este tipo de minicassettes DV. Esta videogradora puede leer y registrar datos, como la fecha de grabación o los títulos, etc., en esta memoria. Las cintas que disponen de memoria en cassette presentan la marca **CII** (Memoria en cassette). Sony recomienda emplear cintas que presenten la marca **CII** para obtener el máximo rendimiento de esta videogradora.

### Al reproducir

#### Señal de copyright

Con esta videogradora, no es posible reproducir cintas que cuenten con señales de control de copyright de protección del software. "COPY INHIBIT" aparecerá en la pantalla del TV si intenta reproducir dicho tipo de cintas. Esta videogradora no graba señales de control de copyright en la cinta durante la grabación.

#### Modo de audio

Modo de 12 bits: El sonido original puede grabarse en estéreo 1 y el sonido nuevo en estéreo 2 en 32 kHz. El balance entre estéreo 1 y estéreo 2 puede ajustarse mediante la selección de AUDIO MIX en el sistema de menús durante la reproducción. Es posible reproducir ambos sonidos.

Modo de 16 bits: Aunque no es posible grabar sonido nuevo, el sonido original puede grabarse con alta calidad. Además, también es posible reproducir sonido grabado en 32 kHz, 44,1 kHz o 48 kHz. Al reproducir una cinta grabada en el modo de 16 bits, aparece el indicador 16BIT.

## Cassetes utilizáveis e modos de reprodução

### Selecionar o tipo das cassetes

Só pode utilizar cassetes mini DV<sup>Mini</sup> **DV**. Não pode utilizar cassetes **DV** DV, **8** 8 mm, **Hi8** Hi8, **VHS** VHS, **S-VHS** S-VHS, **VHS-C** VHSC, **S-VHS-C** S-VHSC o **B** Betamax.

Deve utilizar mini cassetes DV com memória. Existem dois tipos de mini cassetes DV: com memória ou sem memória. Deve utilizar uma cassette com memória. A memória IC está montada neste tipo de mini cassetes DV. Este videogravador pode escrever e ler dados como, por exemplo, datas de gravação ou títulos, etc para esta memória. As cassetes com memória têm a marca **CII** (Memória de cassette). A Sony recomenda a utilização de uma cassette com a marca **CII** para poder utilizar todas as funções do videogravador.

### Durante a reprodução

#### Sinal de copyright

Quando utilizar este videogravador não pode reproduzir uma cassette que tenha gravados sinais de controlo de "copyright" para protecção do software. A indicação "COPY INHIBIT" aparece no ecrã do televisor se tentar reproduzir uma cassette protegida. Durante a gravação este videogravador não grava os sinais de controlo de copyright na cassette.

#### Modo audio

Modo de 12 bits: O som original pode ser gravado em estéreo 1 e o som novo em estéreo 2 em 32 kHz. O balanço entre estéreo 1 e estéreo 2 pode ser regulado através da selecção de AUDIO MIX no sistema de menus durante a reprodução. Pode reproduzir ambos os sons.

Modo de 16 bits: Não pode gravar um som novo mas pode gravar o som original com alta qualidade. Para além disso, também pode reproduzir som gravado em 32 kHz, 44,1 kHz ou 48 kHz. Quando reproduzir uma cassette gravada em modo de 16 bits, o indicador 16BIT aparece.

## Notas sobre los minicassettes DV

### Para evitar borrados accidentales

Deslice la lengüeta de protección del videocassette de forma que la parte roja sea visible [a].

### Al adherir una etiqueta en el minicassette DV

Asegúrese de adherir la etiqueta únicamente en el espacio que se muestra en la ilustración que aparece a continuación con el fin de evitar fallos de funcionamiento de la videograbadora [b].

### Después de utilizar el minicassette DV

Rebobine la cinta hasta el principio, meta el videocassette en su caja y guárdelo en posición vertical.

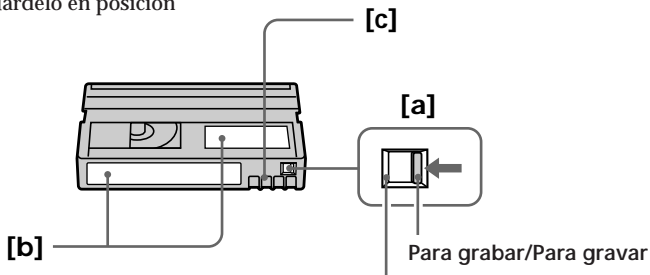

Deslicela para evitar borrados accidentales./  
Puxe para fora a patilha de protecção para impedir a desgravação accidental.

**Nota sobre el conector chapado en oro**  
Si el conector chapado en oro de los minicassettes DV está sucio o tiene polvo, es posible que no pueda utilizar las funciones de memoria en cassette. Limpie el conector con un bastoncillo de algodón cada 10 veces que expulse videocassettes [c].

**Nota sobre o conector dourado**  
Se o conector dourado das mini cassetes DV estiver sujo ou com pó pode não conseguir utilizar a função de memória da cassette. Limpe o conector com um cotonete depois de ejectar a cassette 10 vezes. [c]

## Carga de la pila de vanadio-litio de la videograbadora

La videograbadora se suministra con una pila de vanadio-litio instalada con el fin de conservar los ajustes de menú, independientemente del ajuste del interruptor POWER. Dicha pila siempre está cargada en tanto utilice la videograbadora. No obstante, se descargará gradualmente si no utiliza la videograbadora. Se descargará por completo en 6 meses aproximadamente si no emplea la videograbadora en absoluto. Aunque la pila de vanadio-litio no esté cargada, no afectará al funcionamiento de la videograbadora. Para conservar los ajustes de menú, cargue la pila si está descargada. A continuación, se describen métodos de carga:

- Conecte la videograbadora a la toma de corriente con el cargador/adaptador de CA suministrado, y deje dicha videograbadora con el interruptor POWER apagado durante más de 24 horas.
- Instale el paquete de batería completamente cargado en la videograbadora, y deje ésta con el interruptor POWER apagado durante más de 24 horas.

## Carregar a pilha de vanádio-lítio no videogravador

O videogravador traz a pilha de vanádio-lítio instalada para poder guardar as programações do menu independentemente da, posição em que se encontre o interruptor POWER. Enquanto utilizar o videogravador a pilha de vanádio lítio está carregada. No entanto, a pilha descarrega-se gradualmente se não utilizar o videogravador durante algum tempo. Se não utilizar o videogravador durante 6 meses a pilha descarrega-se completamente. Mesmo que a pilha de vanádio-lítio não esteja carregada, o funcionamento do videogravador não é afectado. Para guardar em memória as programações do menu carregue a pilha se estiver descarregada. Carregue a pilha utilizando um dos métodos de carga seguintes:

- Ligue o videogravador à rede de corrente utilizando o adaptador/carregador de CA fornecido e deixe-o com o interruptor POWER desligado durante mais de 24 horas.
- Instale uma pilha completamente carregada no videogravador e deixe-o com o interruptor POWER desligado durante mais de 24 horas.

# Reajuste de la fecha y hora

# Voltar a acertar a data e a hora

La fecha y hora están ajustados de fábrica. Ajuste la hora a la local de su país. Si no utiliza la videograbadora durante 6 meses aproximadamente, los ajustes de fecha y hora pueden cancelarse (pueden aparecer barras), ya que la pila de vanadio-litio instalada en la videograbadora se habrá descargado. En este caso, cargue primero dicha pila y, a continuación, vuelva a ajustar la fecha y la hora.

- (1) Ajuste el interruptor POWER en ON.
- (2) Pulse MENU para que aparezca el menú.
- (3) Gire el dial de control para seleccionar CLOCK SET y, a continuación, pulse el dial de control.
- (4) Gire el dial de control para ajustar el año y, a continuación, pulse dicho dial.
- (5) Ajuste el mes, el día, la hora y los minutos girando y pulsando el dial de control.
- (6) Pulse MENU para que desaparezca el menú.

A data e a hora vêm reguladas de fábrica. Acerte a hora de acordo com a hora do seu país. Se não utilizar o videogravador durante cerca de 6 meses, as regulações da data e da hora podem desaparecer (aparecem barras) por a pilha de vanádio-lítio instalada no videogravador estar descarregada. Se isso acontecer, carregue primeiro a pilha de vanádio-lítio e depois volte a acertar a data e a hora.

- (1) Coloque o interruptor POWER na posição ON.
- (2) Carregue em MENU para ver o menu.
- (3) Rode o botão de controlo para seleccionar CLOCK SET, Depois carregue no botão.
- (4) Rode o botão de controlo para acertar o ano. Depois carregue no botão.
- (5) Acerte o mês, o dia, a hora e os minutos rodando e carregando no botão de controlo.
- (6) Carregue em MENU para desactivar o menu.

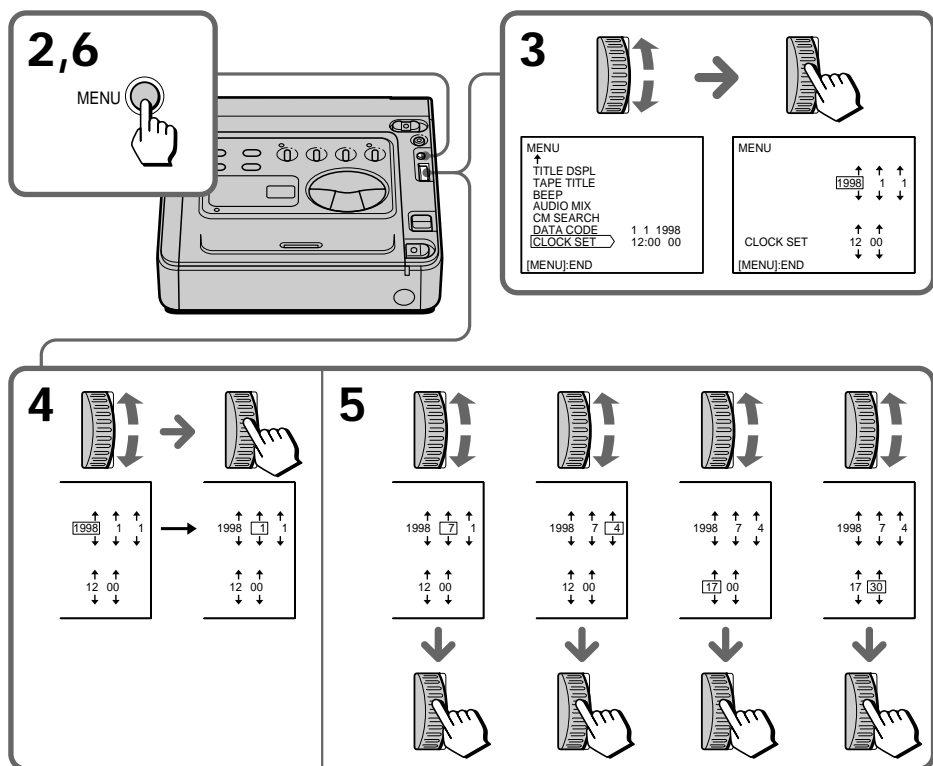

### Para corregir el ajuste de fecha y hora

Repita los pasos 2 a 6.

El indicador de año cambia de la siguiente forma:

→ 1998 → 1999 → ..... 2000 ..... → 2029

### Nota sobre el indicador de hora

El reloj interno de esta videgrabadora utiliza el ciclo de 24 horas.

### Para corrigir a data e a hora

Repita os passos 2 a 6.

O indicador do ano muda pela ordem seguinte:

→ 1998 → 1999 → ..... 2000 ..... → 2029

### Nota sobre o indicador da hora

O relógio interno deste videogravador utiliza o sistema de 24 horas.

## Notas sobre el paquete de batería "InfoLITHIUM"

### Paquete de batería "InfoLITHIUM"

"InfoLITHIUM" es un paquete de batería de litio que puede intercambiar datos con equipos de video compatibles sobre su consumo de energía. Sony recomienda el empleo del paquete de batería "InfoLITHIUM" con equipos de video que presenten la marca  InfoLITHIUM.

Si utiliza este paquete de batería con un equipo de video que presente la marca  InfoLITHIUM, dicho equipo indicará el tiempo de batería restante en minutos\*. No obstante, si lo utiliza con un equipo que no presente dicha marca, la capacidad de batería restante no se indicará en minutos.

\* La indicación puede no ser precisa en función de la condición y entorno en los que se emplee el equipo.



### Cómo se muestra el consumo de batería

El consumo de energía de la videgrabadora cambia dependiendo de su uso. Mientras comprueba la condición de la videgrabadora, el paquete de batería "InfoLITHIUM" mide el consumo de energía y calcula la energía restante de la batería. Si la condición cambia drásticamente, es posible que la indicación de batería restante disminuya o aumente repentinamente en más de 2 minutos. Aunque se indiquen de 5 a 10 minutos como el tiempo de batería restante, es posible que el indicador  también parpadee en ciertas condiciones.

## Notas sobre a pilha "InfoLITHIUM"

### Pilha recarregável "InfoLITHIUM"

A pilha recarregável "InfoLITHIUM" é uma pilha de lítio que pode trocar dados sobre o seu consumo de energia com equipamento de video compatível.



A Sony recomenda a utilização da pilha recarregável "InfoLITHIUM" com equipamento de video que possua a marca  InfoLITHIUM. Quando utilizar esta pilha recarregável com equipamento de video com a marca  InfoLITHIUM, aparecerá a indicação da carga residual da pilha em minutos.\* No entanto se utilizar equipamento de video que não tenha esta marca, a carga residual da pilha não aparecerá indicada em minutos.

\* A indicação pode não ser rigorosa pois depende das condições ambientais e de utilização do equipamento.

### Como aparece indicada a carga da pilha

O consumo de energia do videgravador muda com as condições de utilização. Enquanto testa as condições de funcionamento do videgravador, a pilha "InfoLITHIUM" mede o consumo de energia da pilha e calcula a carga residual respectiva. Se as condições mudarem drasticamente, a indicação da carga residual da pilha pode diminuir ou aumentar cerca de 2 minutos. Mesmo que a indicação da carga residual, seja de 5 a 10 minutos, em determinadas situações, o indicador  pode piscar.

### Para obtener una indicación de batería restante más precisa

- Si la indicación parece incorrecta, agote el paquete de batería y, a continuación, recárguelo por completo (carga completa <sup>1)</sup>). Tenga en cuenta que si ha empleado la batería en un entorno cálido o frío durante mucho tiempo, o si ha repetido la carga muchas veces, es posible que el paquete de batería no pueda mostrar el tiempo correcto incluso después de cargarse por completo.
- Después de haber empleado el paquete de batería "InfoLITHIUM" con un equipo que no presente la marca  InfoLITHIUM, asegúrese de agotar dicho paquete en el equipo que presente la marca  InfoLITHIUM y, a continuación, recárguelo por completo.



### Por qué la indicación de batería restante no coincide con la duración que aparece en el manual de instrucciones

La duración de la batería se ve afectada por las condiciones y temperatura ambientales. Dicha duración se reduce notablemente en entornos fríos. La duración de la batería que aparece en el manual de instrucciones se ha medido utilizando un paquete completamente cargado (o con carga normal <sup>2)</sup>) a 25°C. Puesto que la condición y temperatura ambientales son diferentes cuando la videograbadora se utiliza en la realidad, la duración restante de la batería no es la misma que la que aparece en el manual de instrucciones.

<sup>1)</sup> Carga completa: carga realizada hasta que el indicador CHARGE del cargador/adaptador de CA se apaga y la marca de batería aparece como .

<sup>2)</sup> Carga normal: carga realizada hasta que la marca de batería del cargador/adaptador de CA aparece como .

### Para obter uma indicação mais precisa da carga residual da pilha

- Se a indicação lhe parecer incorrecta, descarregue completamente a pilha e volte a carregá-la completamente (Carga total <sup>1)</sup>). Note que se tiver utilizado, durante muito tempo, a pilha num ambiente muito frio ou muito quente, a pilha pode não indicar o tempo correcto mesmo depois de a ter carregado completamente.
- Depois de ter utilizado a pilha "InfoLITHIUM" com um equipamento sem a marca , tem de a descarregar completamente num equipamento com a marca  e voltar a carregá-la.

### Porque é que a indicação da carga residual da pilha não coincide com o valor indicado no manual de instruções

A carga da pilha é afectada pela temperatura e condições ambientais. A duração da pilha torna-se muito curta num ambiente frio. A duração da pilha indicada no manual de instruções é calculada com base na duração de uma pilha com a carga total (ou com carga normal <sup>2)</sup>) a uma temperatura de 25°C (77°F). Como as condições e a temperatura ambientais são normalmente diferentes, a indicação da carga residual da pilha pode não corresponder à indicada no manual de instruções.

<sup>1)</sup> Carga total: carrega até o indicador luminoso CHARGE do adaptador/carregador de CA se apagar e a marca da pilha passar a .

<sup>2)</sup> Carga normal: carrega até a marca da pilha do adaptador/carregador de CA passar a .



## Condensación de humedad

Si traslada la videograbadora directamente de un lugar frío a otro cálido, es posible que se condense humedad en el interior de la misma, en la superficie de la cinta o en el tambor del cabezal. En estas condiciones, la cinta puede adherirse en el tambor del cabezal y dañarse o la videograbadora puede no funcionar correctamente. Para evitar posibles daños en estas circunstancias, la videograbadora está equipada con sensores de humedad. Tome las siguientes precauciones.

### Interior de la videograbadora

Interior de la videograbadora  
Si hay humedad en el interior de la videograbadora, se oír un pitido y el indicador CAUTION parpadeará. Si esto ocurre, no se activará ninguna función, excepto la de expulsión de videocassetes. Abra el compartimiento de éstos, apague la videograbadora y no la utilice hasta transcurrida 1 hora aproximadamente. Si hay un videocassette insertado en la videograbadora, expúlselo, apague ésta y tampoco utilice dicho videocassette hasta transcurrida 1 hora aproximadamente.

### Cómo evitar la condensación de humedad

Cuando traslade la videograbadora de un lugar frío a otro cálido, introdúzcala en una bolsa de plástico y deje que se adapte a las condiciones de la sala durante un espacio de tiempo.

- (1) Asegúrese de cerrar herméticamente la bolsa de plástico en la que se encuentra la videograbadora.
- (2) Retire la bolsa cuando la temperatura de su interior alcance la del lugar en la que se encuentra (después de 1 hora aproximadamente).

## Condensação de humidade

Se transportar directamente o videogravador de um local frio para um local quente, a humidade pode condensar-se no interior do videogravador, na superfície da cassete ou na cabeça do tambor. Se isso acontecer a fita pode colar-se à cabeça do tambor, ficar danificada e o videogravador pode não funcionar. Para evitar os danos provocados por esta situação, o videogravador está equipado com sensores de humidade. Tome as precauções seguintes.

### Interior do videogravador

No interior do videogravador  
Se houver humidade condensada no interior do videogravador ouvirá um sinal sonoro e o indicador CAUTION pisca. Se isso acontecer nenhuma das funções, com excepção da ejeção da cassete, funciona. Abra o compartimento de cassetes, desligue o videogravador e deixe-o inactivo durante cerca de 1 hora. Se estiver uma cassete dentro do videogravador, ejecte a cassete, desligue o videogravador e deixe a cassete secar durante cerca de 1 hora.

### Como evitar a condensação de humidade

Quando transportar o videogravador de um local frio para um local quente, coloque-o num dentro de um saco de plástico e deixe-o adaptar-se às condições da sala durante um certo tempo.

- (1) Feche bem o saco de plástico onde meteu o videogravador.
- (2) Retire o videogravador do saco quando a temperatura do ar no seu interior tiver atingido a temperatura ambiente (cerca de 1 hora).

### Limpieza de los cabezales de video

Para garantizar grabaciones normales e imágenes nítidas, limpie los cabezales de video.

Es posible que los cabezales de video estén sucios si:

- aparece ruido de patrón mosaico en la imagen de reproducción
- las imágenes de reproducción no se mueven
- las imágenes de reproducción apenas se ven
- las imágenes de reproducción no aparecen



[a]



o  
ou

[b]



Si se produce [a] o [b], limpie los cabezales de video con el cassette de limpieza Sony DVM12CL (no suministrado). Compruebe la imagen y si el problema anteriormente expuesto no se soluciona, repita la limpieza. (No repita la limpieza más de 5 veces en una sesión.)

#### Nota

Si el cassette de limpieza DVM12CL (no suministrado) no se encuentra disponible en su zona, consulte con el proveedor Sony más próximo.

Se acontecer a situação [a] ou [b], limpe as cabeças do videogravador com a cassete de limpeza DVM12CL da Sony (não fornecida). Verifique a imagem e se o problema persistir, repita a limpeza. (Não repita a limpeza mais de 5 vezes de cada vez.)

#### Nota

Se não conseguir encontrar a cassete de limpeza DVM12CL (não fornecida) perto de si, consulte o agente da Sony mais próximo.

## Precauciones

### Funcionamiento de la videograbadora

- Emplee la videograbadora con 8,4 V (cargador/adaptador de CA) o 7,2 V (paquete de batería).
- Si se introduce algún objeto sólido o líquido en la videograbadora, desenchúfela y haga que sea revisada por un proveedor Sony antes de volver a utilizarla.
- Evite manejarla bruscamente y los golpes mecánicos.
- Mantenga el interruptor POWER ajustado en OFF cuando no utilice la videograbadora.
- No cubra la videograbadora mientras la emplea, ya que puede producirse recalentamiento interno.
- Mantenga la videograbadora alejada de campos magnéticos intensos y de vibraciones mecánicas.

### Manejo de cintas

No inserte nada en los orificios pequeños de la parte posterior del videocassette. Estos orificios se utilizan para detectar el tipo de cinta, el grosor de ésta y si la lengüeta de grabación se encuentra dentro o fuera.

### Cuidados de la videograbadora

- Si no va a utilizar la videograbadora durante mucho tiempo, desconecte la fuente de alimentación y extraiga la cinta. Periódicamente, active la alimentación y reproduzca una cinta durante unos 3 minutos.
- Limpie el exterior de la videograbadora con un paño seco y suave, o con un paño suave ligeramente humedecido con una solución detergente poco concentrada. No utilice ningún tipo de disolvente, ya que puede dañar el acabado.
- No permita que se introduzca arena en la videograbadora. Si la emplea en una playa de arena o en un lugar polvoriento, protéjala de la arena o del polvo. Estos elementos pueden producir fallos de funcionamiento en la unidad que a veces no puedan repararse.

## Precauções

### Funcionamento de videogravador

- O videogravador funciona com 8.4 V (adaptador/carregador de CA) ou 7.2 V (pilha recarregável).
- Se deixar cair objectos ou líquidos para dentro do videogravador, desligue o aparelho e mande-o verificar por um agente da Sony antes de voltar a utilizá-lo.
- Trate o videogravador com cuidado e não o sujeite a choques mecânicos fortes.
- Quando não utilizar o videogravador coloque o interruptor POWER na posição OFF.
- Não utilize o videogravador tapado pois pode provocar um sobreaquecimento interno.
- Afaste o videogravador de campos magnéticos fortes ou de vibrações mecânicas.

### Manuseamento das cassetes

Não introduza nada nos orifícios localizados na parte de trás do videogravador. Estes orifícios são utilizados para detectar o tipo da cassette, a espessura da fita e a localização da patilha de protecção.

### Cuidados a ter com o videogravador

- Se não utilizar o videogravador durante muito tempo, desligue a fonte de alimentação e retire a cassette. Ligue o aparelho de vez em quando e reproduza uma cassette durante cerca de 3 minutos.
- Limpe a caixa do videogravador com um pano seco e macio, ou com um pano levemente humedecido numa solução suave de detergente e água. Não utilize nenhum tipo de solvente que possa estragar o acabamento.
- Não deixe entrar areia para dentro do videogravador. Se o utilizar na praia ou num local com muito pó, proteja-o da areia e do pó. A areia e o pó podem provocar avarias no videogravador que não poderão ser reparadas.

### Cargador/adaptador de CA

#### Carga

- Utilice sólo paquetes de batería de tipo ion de litio.
- Coloque el paquete de batería sobre una superficie plana sin vibraciones durante la carga.
- El paquete de batería se calienta durante la carga. Esto es normal.

#### Otros

- Desenchufe el cargador/adaptador de CA de la toma mural cuando no vaya a utilizarlo durante mucho tiempo. Para desconectar el cable de alimentación, tire del enchufe, nunca del propio cable.
- No utilice el cargador/adaptador de CA con un cable dañado o si dicho cargador se ha caído o dañado.
- No doble a la fuerza el cable de alimentación de CA, ni ponga objetos pesados sobre él. Si lo hace, el cable se dañará y puede causar un incendio o descargas eléctricas.
- Asegúrese de que ningún objeto metálico entra en contacto con los componentes metálicos de la placa de conexión. Si esto ocurre, puede producirse un cortocircuito y dañarse el cargador/adaptador de CA.
- Mantenga los contactos metálicos siempre limpios.
- No desmonte el cargador/adaptador de CA.
- No aplique golpes mecánicos al cargador/adaptador de CA ni lo deje caer.
- Mientras utiliza el cargador/adaptador de CA, particularmente durante la carga, manténgalo alejado de receptores de AM y de equipos de video, ya que dificultará la recepción de AM y el funcionamiento del equipo.
- El cargador/adaptador de CA se calienta durante el uso. Esto es normal.
- No coloque el cargador/adaptador de CA en lugares:
  - Extremadamente fríos o cálidos
  - Polvorientos o sucios
  - Muy húmedos
  - Con vibraciones

Si surge alguna dificultad, desenchufe la unidad y póngase en contacto con el proveedor Sony más próximo.

### Adaptador/carregador de CA

#### Carga

- Utilize apenas uma pilha de íões de lítio.
- Durante a carga, coloque a pilha numa superfície plana sem vibrações.
- A pilha pode aquecer durante a carga. Isto é normal.

#### Outros

- Desligue o adaptador/carregador de CA da tomada de corrente se não tencionar utilizá-lo durante muito tempo. Para desligar o carregador da tomada puxe pela ficha. Nunca puxe pelo cabo.
- Não utilize um adaptador/carregador de CA se o tiver deixado cair, se estiver avariado ou se tiver o cabo danificado.
- Não force o cabo de alimentação nem coloque objectos pesados em cima dele. Se o fizer pode provocar um incêndio ou um choque eléctrico.
- Não ponha objectos metálicos em contacto com as peças metálicas da placa de ligação. Se isso acontecer pode provocar um curto-circuito e avaria o adaptador/carregador de CA.
- Mantenha os contactos de metal sempre limpos.
- Não desmonte o adaptador/carregador de CA.
- Não sujeite o carregador a choques mecânicos nem o deixe cair.
- Durante a utilização do carregador, sobretudo durante a carga, mantenha-o afastado de receptores de AM e de equipamentos de video pois pode provocar interferências na recepção de AM e no funcionamento do videogravador.
- O adaptador/carregador de CA aquecer durante a utilização. Isto é normal.
- Não coloque o adaptador/carregador de CA em locais:
  - Extremamente frios ou quentes
  - Sujos ou com pó
  - Muito húmidos
  - Com vibrações

Se tiver problemas, desligue o aparelho e entre em contacto com o agente da Sony mais próximo.

## Uso de la videgrabadora en el extranjero

Cada país o zona dispone de sus propios sistemas de electricidad y de color de TV. Antes de utilizar la videgrabadora en el extranjero, compruebe los siguientes puntos.

### Fuentes de alimentación

Es posible utilizar la videgrabadora en cualquier país o zona con el cargador/adaptador de CA suministrado dentro del margen de 100 V a 240 V CA, 50/60 Hz.

### Diferencias en los sistemas de color

Esta videgrabadora está basada en el sistema PAL. Si desea ver la imagen de reproducción en un TV, éste debe estar basado en el sistema PAL. Consulte la siguiente lista.

#### Sistema PAL

Australia, Austria, Bélgica, China, República Checa, Dinamarca, Finlandia, Alemania, Gran Bretaña, Holanda, Hong Kong, Italia, Kuwait, Malasia, Nueva Zelanda, Noruega, Portugal, Singapur, República Eslovaca, España, Suecia, Suiza, Tailandia, etc.

#### Sistema PAL-M

Brasil

#### Sistema PAL-N

Argentina, Paraguay, Uruguay

#### Sistema NTSC

Islas Bahamas, Bolivia, Canadá, América Central, Chile, Colombia, Ecuador, Jamaica, Japón, Corea, México, Perú, Surinam, Taiwán, Filipinas, EE.UU., Venezuela, etc.

#### Sistema SECAM

Bulgaria, Francia, Guayana, Hungría, Irán, Irak, Mónaco, Polonia, Rusia, Ucrania, etc.

## Utilizar o videgravador no estrangeiro

Cada país ou zona tem os seus próprios sistemas eléctricos e de televisão a cores. Antes de utilizar o videgravador no estrangeiro, verifique os pontos seguintes.

### Fontes de alimentação

Pode utilizar o videgravador em qualquer país ou zona com o adaptador/carregador de CA fornecido que possua uma corrente entre 100 V e 240 V AC, 50/60 Hz.

### Diferenças nos sistemas de cores

Este videgravador está baseado no sistema PAL. Se quiser ver a imagem num televisor, este tem de estar baseado no sistema PAL. Verifique a lista seguinte.

#### Sistema PAL

Alemanha, Austrália, Áustria, Bélgica, China, Dinamarca, Espanha, Finlândia, Grã-Bretanha, Hong-Kong, Itália, Kuwait, Malásia, Noruega, Nova Zelândia, Países Baixos, Portugal, República checa, República Eslovaca, Singapura, Suécia, Suíça, Tailandia, etc.

#### Sistema PAL-M

Brasil

#### Sistema PAL-N

Argentina, Paraguai, Uruguai

#### Sistema NTSC

América Central, Bahamas, Bolívia, Canadá, Chile, Colômbia, Coreia, Equador, Estados Unidos da América, Filipinas, Jamaica, Japão, México, Peru, Suriname, Taiwan, Venezuela, etc.

#### Sistema SECAM

Bulgária, França, Guiana, Hungria, Irão, Iraque, Mónaco, Polónia, Rússia, Ucrânia, etc.

# Solución de problemas



Si le surge algún problema mientras utiliza la videograbadora, emplee la siguiente tabla para solucionarlo. Si el problema no se soluciona, desconecte la fuente de alimentación y póngase en contacto con un proveedor Sony o un centro de servicio técnico local autorizado Sony.

## Videograbadora

### Alimentación

Problema	Causa y/o acciones correctivas
La alimentación no se activa.	<ul style="list-style-type: none"> <li>• El cargador/adaptador de CA no está conectado a la toma de corriente. → Conéctelo a la toma de corriente. (p. 9)</li> <li>• El paquete de batería no está instalado. → Instálelo. (p. 17)</li> <li>• El paquete está agotado. → Emplee un paquete cargado. (p. 17)</li> </ul>
El paquete de batería se descarga rápidamente.	<ul style="list-style-type: none"> <li>• La temperatura ambiente es demasiado baja. (p. 64)</li> <li>• No ha cargado el paquete de batería por completo. → Vuelva a cargarlo. (p. 17)</li> <li>• El paquete de batería está completamente agotado, y no es posible recargarlo. → Emplee otro paquete. (p. 16)</li> </ul>

### Funcionamiento

Problema	Causa y/o acciones correctivas
La cinta no se mueve al pulsar un botón de transporte de cinta.	<ul style="list-style-type: none"> <li>• El interruptor POWER está ajustado en OFF. → Ajustelo en ON. (p. 11)</li> <li>• La cinta ha llegado al final. → Rebobínela o utilice otra nueva. (p. 11)</li> </ul>
La cinta no se mueve.	<ul style="list-style-type: none"> <li>• La cinta está pegada al tambor. → Expúlsela. (p. 10)</li> <li>• La cinta ha llegado al final. → Rebobínela o utilice otra nueva. (p. 11)</li> <li>• La lengüeta del videocassette está fuera (roja). → Utilice una cinta nueva o deslice la lengüeta. (p. 10)</li> </ul>
No es posible extraer el videocassette del compartimento.	<ul style="list-style-type: none"> <li>• El cargador/adaptador de CA no está conectado a la toma de corriente. → Conéctelo a la toma de corriente. (p. 9)</li> <li>• El paquete está agotado. → Emplee un paquete cargado o el cargador/adaptador de CA. (p. 9, 17)</li> </ul>
Los indicadores  y  parpadean y no se activa ninguna función, excepto la expulsión de videocassettes.	<ul style="list-style-type: none"> <li>• Se ha condensado humedad. → Extraiga el videocassette y no utilice la videograbadora durante al menos 1 hora. (p. 65)</li> </ul>
"CLOCK SET" aparece al encender la videograbadora.	<ul style="list-style-type: none"> <li>• Vuelva a ajustar la fecha y la hora. (p. 61)</li> </ul>

## Funcionamiento

Problema	Causa y/o acciones correctivas
No se escucha el sonido o éste es muy bajo al reproducir una cinta.	<ul style="list-style-type: none"> <li>• La cinta estéreo se reproduce con HiFi SOUND ajustado en 2 en el sistema de menús. → Ajustelo en STEREO (p. 14)</li> <li>• Ha reducido el volumen al mínimo. → Pulse VOLUME +. (p. 11)</li> <li>• AUDIO MIX está ajustado en el lado ST2 en el sistema de menús. → Ajuste AUDIO MIX en el sistema de menús (p. 20).</li> </ul>
No se oye el sonido añadido en la cinta grabada.	<ul style="list-style-type: none"> <li>• AUDIO MIX está ajustado en el lado ST1 en el sistema de menús. → Ajuste AUDIO MIX en el sistema de menús (p. 20).</li> </ul>
El título no aparece.	<ul style="list-style-type: none"> <li>• TITLE DSPL está ajustado en OFF en el sistema de menús. → Ajustelo en ON en el sistema de menús. (p. 20)</li> </ul>
El título no se graba.	<ul style="list-style-type: none"> <li>• La cinta no dispone de memoria en cassette. → Emplee una con memoria en cassette. (p. 38)</li> <li>• La memoria en cassette está llena. → Borre otro título. (p. 41)</li> <li>• La cinta está ajustada para evitar borrados accidentales. → Deslice la lengüeta de protección de forma que la parte roja no sea visible. (p. 10)</li> <li>• No hay ninguna grabación en esa parte de la cinta. → Superponga el título en la parte grabada. (p. 40)</li> </ul>
La etiqueta del videocassette no se graba.	<ul style="list-style-type: none"> <li>• La cinta no dispone de memoria en cassette. → Emplee una con memoria en cassette. (p. 44)</li> <li>• La memoria en cassette está llena. → Borre algunos títulos. (p. 41)</li> <li>• La cinta está ajustada para evitar borrados accidentales. → Deslice la lengüeta de protección de forma que la parte roja no sea visible. (p. 10)</li> </ul>
La visualización de la fecha de grabación (función de búsqueda de fechas) no funciona.	<ul style="list-style-type: none"> <li>• La cinta no dispone de memoria en cassette. → Emplee una con memoria en cassette. (p. 23)</li> <li>• CM SEARCH está ajustado en OFF en el sistema de menús. → Ajustelo en ON. (p. 23)</li> </ul>
La función de búsqueda de títulos no se activa.	<ul style="list-style-type: none"> <li>• La cinta no dispone de memoria en cassette. → Emplee una con memoria en cassette. (p. 25)</li> <li>• CM SEARCH está ajustado en OFF en el sistema de menús. → Ajustelo en ON. (p. 25)</li> <li>• No hay ningún título en la cinta. → Superponga los títulos. (p. 38)</li> </ul>
El indicador <b>CM</b> no aparece al utilizar una cinta con memoria en cassette.	<ul style="list-style-type: none"> <li>• El conector chapado en oro de la cinta está sucio o tiene polvo. → Límpielo. (p. 59)</li> </ul>

Continúa en la página siguiente

### Imagen

Problema	Causa y/o acciones correctivas
La imagen es “ruidosa” o no aparece.	<ul style="list-style-type: none"><li>• Es posible que los cabezales de video estén sucios. → Límpielos con el cassette de limpieza Sony DVM12CL (no suministrado). (p. 66)</li></ul>
El indicador  parpadea en la pantalla del TV.	<ul style="list-style-type: none"><li>• Es posible que los cabezales de video estén sucios. → Límpielos con el cassette de limpieza Sony DVM12CL (no suministrado). (p. 66)</li></ul>

### Otros

Problema	Causa y/o acciones correctivas
Durante la edición con el cable de conexión DV, no es posible ver la imagen de grabación.	<ul style="list-style-type: none"><li>• Desconecte el cable de conexión DV y vuelva a conectarlo.</li></ul>
La videograbadora se calienta.	<ul style="list-style-type: none"><li>• Si la alimentación de la videograbadora está activada durante mucho tiempo, ésta se calienta; no es un fallo de funcionamiento.</li></ul>
No se activa ninguna función aunque la alimentación está activada.	<ul style="list-style-type: none"><li>• Desconecte el enchufe de conexión del paquete de batería o del cargador/adaptador de CA y, a continuación, vuelva a conectarlo después de 1 minuto. Active la alimentación. Si aún así las funciones no se activan, pulse el botón RESET, situado en la base de la videograbadora, con un objeto puntiagudo. (Si pulsa el botón RESET, todos los ajustes, incluidos fecha y hora, recuperarán los valores de fábrica.) (p. 82)</li></ul>
Números o letras de 5 caracteres aparecen como un contador.	<ul style="list-style-type: none"><li>• Se ha activado la función de autodiagnóstico. → Consulte la tabla de la página 74 y emplee la videograbadora adecuadamente.</li></ul>

### Cargador/adaptador de CA

Problema	Acciones correctivas
El indicador VCR/CAMERA o CHARGE no se ilumina.	<ul style="list-style-type: none"><li>• Desconecte el cable de alimentación y vuelva a conectarlo transcurrido 1 minuto. (p. 9)</li></ul>
El indicador CHARGE parpadea.	<ul style="list-style-type: none"><li>• Consulte el diagrama de la página siguiente.</li></ul>



## Si el indicador CHARGE parpadea

Consulte el siguiente diagrama.

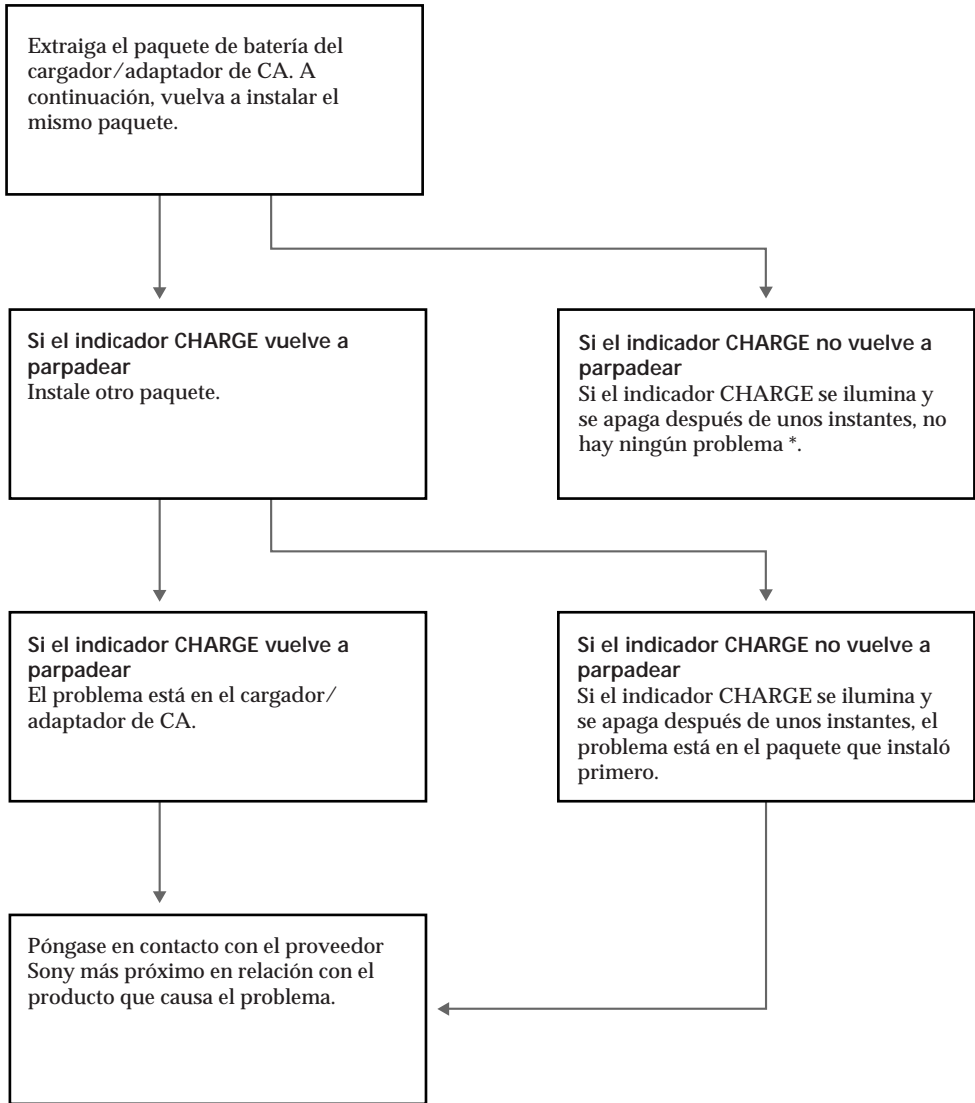

\* Si utiliza un paquete de batería recién adquirido o que no ha utilizado durante mucho tiempo, es posible que el indicador CHARGE parpadee al realizar la primera carga. Esto no indica ningún problema. Vuelva a repetir la carga con el mismo paquete.

# Indicación de autodiagnóstico

La videograbadora dispone de una indicación de autodiagnóstico.

Esta función muestra el estado de la videograbadora mediante cinco dígitos (combinación de una letra y cifras) en la pantalla del TV. Si esto ocurre, consulte la siguiente tabla de códigos. La indicación de cinco dígitos informa sobre el estado actual de la videograbadora. Los últimos dos dígitos (indicados con □□) variarán en función del estado de dicha videograbadora.

## Pantalla del TV

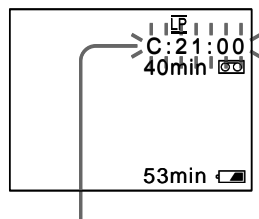

### Indicación de autodiagnóstico

- C:□□:□□  
El propio usuario puede solucionar el problema.
- E:□□:□□  
Póngase en contacto con un proveedor Sony o con un centro de servicio técnico local autorizado Sony.

Indicación de cinco dígitos	Causa y/o acciones correctivas
C:21:□□	<ul style="list-style-type: none"> <li>• Se ha condensado humedad. → Extraiga el videocassette y no utilice la videograbadora durante al menos 1 hora. (p. 65)</li> </ul>
C:22:□□	<ul style="list-style-type: none"> <li>• Los cabezales de video están sucios. → Límpielos con el cassette de limpieza Sony DVM12CL (no suministrado). (p. 66)</li> </ul>
C:23:□□	<ul style="list-style-type: none"> <li>• No utiliza un paquete de batería "InfoLITHIUM". → Utilice uno "InfoLITHIUM". (p. 63)</li> </ul>
C:31:□□ C:32:□□	<ul style="list-style-type: none"> <li>• Se ha producido una situación de funcionamiento que el usuario puede solucionar, no un fallo de los descritos anteriormente. → Extraiga el videocassette y vuelva a insertarlo; a continuación, utilice la videograbadora. (p. 10) → Desconecte el cable de alimentación del cargador/adaptador de CA o extraiga el paquete de batería. Después de volver a conectar la fuente de alimentación, emplee la videograbadora.</li> </ul>
E:61:□□ E:62:□□	<ul style="list-style-type: none"> <li>• Se ha producido un fallo de funcionamiento de la videograbadora que el usuario no puede solucionar. → Póngase en contacto con un proveedor Sony o con un centro de servicio técnico local autorizado Sony y proporciónese los cinco dígitos (ejemplo: E:61:10).</li> </ul>

Si no puede solucionar el problema, póngase en contacto con un proveedor Sony o con un centro de servicio técnico local autorizado Sony.

# Detecção de avarias



Se surgirem problemas na utilização do videogravador, utilize a tabela de detecção de avarias apresentada abaixo para identificar o problema. Se não conseguir resolvê-lo, desligue a fonte de alimentação e entre em contacto com o agente da Sony ou com o centro de assistência autorizado local.

## Videogravador

### Corrente

Sintoma	Causa e/ou acção correctiva
O aparelho não liga.	<ul style="list-style-type: none"> <li>O adaptador/carregador de CA não está ligado à rede de corrente.               <ul style="list-style-type: none"> <li>→ Ligue o adaptador/carregador de CA à rede de corrente eléctrica. (p. 9)</li> </ul> </li> <li>A pilha recarregável não está instalada.               <ul style="list-style-type: none"> <li>→ Instale a pilha recarregável. (p. 17)</li> </ul> </li> <li>A pilha está gasta.               <ul style="list-style-type: none"> <li>→ Utilize uma pilha carregada. (p. 17)</li> </ul> </li> </ul>
A pilha recarregável descarrega-se muito depressa.	<ul style="list-style-type: none"> <li>A temperatura ambiente é demasiado baixa. (p. 64)</li> <li>Não carregou completamente a pilha.               <ul style="list-style-type: none"> <li>→ Volte a carregar a pilha. (p. 17)</li> </ul> </li> <li>A pilha está completamente descarregada e não consegue recarregá-la.               <ul style="list-style-type: none"> <li>→ Utilize outra pilha recarregável. (p. 16)</li> </ul> </li> </ul>

### Funcionamento

Sintoma	Causa e/ou acção correctiva
Quando carrega na tecla de transporte da fita esta não avança.	<ul style="list-style-type: none"> <li>O interruptor POWER está na posição OFF.               <ul style="list-style-type: none"> <li>→ Coloque-o na posição ON. (p. 11)</li> </ul> </li> <li>A cassete acabou.               <ul style="list-style-type: none"> <li>→ Rebobine a cassete ou utilize uma nova. (p. 11)</li> </ul> </li> </ul>
A cassete não avança.	<ul style="list-style-type: none"> <li>A fita está presa no tambor.               <ul style="list-style-type: none"> <li>→ Ejecte a cassete. (p. 10)</li> </ul> </li> <li>A cassete acabou.               <ul style="list-style-type: none"> <li>→ Rebobine a cassete ou utilize uma nova. (p. 11)</li> </ul> </li> <li>A patilha de segurança da cassete está puxada para fora (parte vermelha visível).               <ul style="list-style-type: none"> <li>→ Utilize outra cassete ou empurre a patilha de segurança para dentro. (p. 10)</li> </ul> </li> </ul>
Não consegue retirar a cassete.	<ul style="list-style-type: none"> <li>O adaptador/carregador de CA não está ligado á rede de corrente eléctrica.               <ul style="list-style-type: none"> <li>→ Ligue o adaptador/carregador de CA à rede de corrente. (p. 9)</li> </ul> </li> <li>A pilha está descarregada.               <ul style="list-style-type: none"> <li>→ Utilize uma pilha carregada ou o adaptador/carregador de CA. (p. 9, 17)</li> </ul> </li> </ul>
Os indicadores  e  piscam e não consegue utilizar nenhuma das funções exceptuando a de ejeção da cassete.	<ul style="list-style-type: none"> <li>Houve uma condensação de humidade.               <ul style="list-style-type: none"> <li>→ Retire a cassete e deixe o videogravador inactivo durante pelo menos 1 hora. (p. 65)</li> </ul> </li> </ul>
A indicação "CLOCK SET" aparece quando liga o videogravador.	<ul style="list-style-type: none"> <li>Volte a acertar a data e a hora. (p. 61)</li> </ul>

Continua na página seguinte

## Funcionamento

Sintoma	Causa e/ou acções correctivas
O som não se ouve ou está demasiado baixo quando reproduz uma cassette.	<ul style="list-style-type: none"><li>• Está a reproduzir a cassette estéreo com a opção HiFi SOUND regulada para 2 no sistema de menus. → Coloque-a na posição STEREO. (p. 14)</li><li>• O volume está no mínimo. → Carregue em VOLUME +. (p. 11)</li><li>• AUDIO MIX está na posição ST2 no sistema de menus. → Regule AUDIO MIX no sistema de menus (p. 20).</li></ul>
Não se ouve o som que acrescentou à cassette gravada.	<ul style="list-style-type: none"><li>• AUDIO MIX está regulado para o lado ST1 no sistema de menus. → Regule AUDIO MIX no sistema de menus (p. 20).</li></ul>
O título não aparece.	<ul style="list-style-type: none"><li>• TITLE DSPL está regulado para OFF no sistema de menus. → Coloque-o na posição ON no sistema de menus. (p. 20)</li></ul>
Não consegue gravar o título.	<ul style="list-style-type: none"><li>• A cassette não tem memória. → Utilize uma cassette com memória. (p. 38)</li><li>• A memória da cassette está cheia. → Apague outro título. (p. 41)</li><li>• A cassette está protegida contra desgravação accidental. → Empurre a patilha de protecção de forma a tapar a parte vermelha. (p. 10)</li><li>• Não há nada gravado nessa posição. → Coloque o título na posição gravada. (p. 40)</li></ul>
Não consegue gravar a identificação da cassette.	<ul style="list-style-type: none"><li>• A cassette não tem memória. → Utilize uma cassette com memória. (p. 44)</li><li>• A memória da cassette está cheia. → Apague alguns títulos. (p. 41)</li><li>• A cassette está protegida contra desgravação accidental. → Empurre a patilha de protecção de forma a tapar a parte vermelha. (p. 10)</li></ul>
A função de visualização da data de gravação e de pesquisa por data não funciona.	<ul style="list-style-type: none"><li>• A cassette não tem memória. → Utilize uma cassette com memória. (p. 23)</li><li>• CM SEARCH está na posição OFF no sistema de menus. → Coloque-o na posição ON. (p. 23)</li></ul>
A função de pesquisa por título não funciona.	<ul style="list-style-type: none"><li>• A cassette não tem memória. → Utilize uma cassette com memória. (p. 25)</li><li>• CM SEARCH está na posição OFF no sistema de menus. → Coloque-o na posição ON. (p. 25)</li><li>• A cassette não tem títulos. → Coloque os títulos. (p. 38)</li></ul>
O indicador <b>III</b> não aparece quando utilizar uma cassette com memória.	<ul style="list-style-type: none"><li>• O conector dourado da cassette está sujo ou tem pó. → Limpe o conector dourado. (p. 59)</li></ul>

## Detecção de avarias

### Imagem

Sintoma	Causa e/ou acções correctivas
A imagem tem ruído ou não aparece.	<ul style="list-style-type: none"><li>• As cabeças de vídeo podem estar sujas. → Limpe as cabeças com a cassette de limpeza DVM12CL da Sony (não fornecida). (p. 66)</li></ul>
O indicador  pisca no ecrã do televisor.	<ul style="list-style-type: none"><li>• As cabeças de vídeo podem estar sujas. → Limpe as cabeças com a cassette de limpeza DVM12CL (não fornecida) da Sony. (p. 66)</li></ul>

### Others

Sintoma	Causa e/ou acções correctivas
Quando utiliza o cabo de ligação de DV durante a montagem não consegue ver a imagem que gravou.	<ul style="list-style-type: none"><li>• Desligue o cabo de ligação de DV e volte a ligá-lo.</li></ul>
O videogravador aquece.	<ul style="list-style-type: none"><li>• Se deixar o videogravador ligado durante muito tempo o aparelho aquece o que não é, no entanto, sinal de avaria.</li></ul>
Nenhuma das funções trabalha embora o aparelho esteja ligado.	<ul style="list-style-type: none"><li>• Desligue a ficha do carregador de CA ou da pilha recarregável e volte a ligá-la cerca de um minuto depois. Se as funções continuarem a não funcionar, carregue no botão RESET localizado na base do videogravador com um objecto pontiagudo. (Se carregar no botão RESET todas as programações incluindo a data e a hora voltam aos valores predefinidos de fábrica.) (p. 82)</li></ul>
Os algarismos ou letras dos 5 caracteres aparecem como um contador.	<ul style="list-style-type: none"><li>• A função de auto-diagnóstico foi activada. → Consulte a tabela da página 79 e execute as indicações adequadas à situação.</li></ul>

### Adaptador/carregador de CA

Sintoma	Acções correctivas
O indicador luminoso VCR/CAMERA ou CHARGE não se acende.	<ul style="list-style-type: none"><li>• Desligue o cabo der alimentação. Deixe passar cerca de um minuto e volte a ligar o cabo de alimentação. (p. 9)</li></ul>
O indicador luminoso CHARGE pisca.	<ul style="list-style-type: none"><li>• Consulte a tabela apresentada na página seguinte.</li></ul>

### Se o indicador luminoso CHARGE piscar

Consulte a tabela apresentada abaixo.

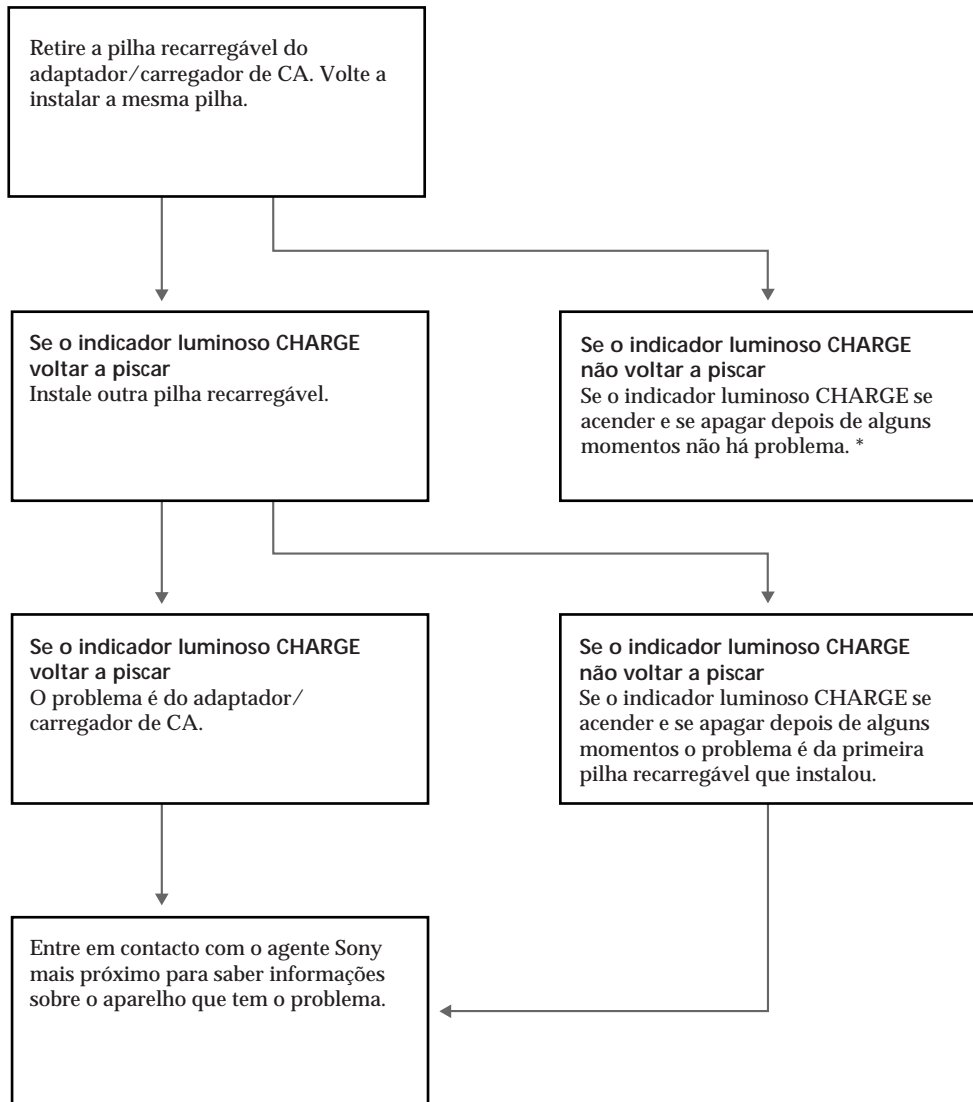

\* Se utilizar uma pilha recarregável acabada de comprar ou que não tenha sido utilizada durante muito tempo, o indicador luminoso CHARGE pode piscar quando a carregar pela primeira vez. Isto não é sinal de avaria. Repita a carga e utilize a mesma pilha.

# Visualização do auto-diagnóstico

O videogravador tem uma função de auto-diagnóstico.

Esta função mostra o estado do videogravador através de uma indicação com cinco dígitos (uma combinação de uma letra e algarismos) no ecrã do televisor. Se isso acontecer, consulte a tabela de códigos apresentada abaixo. A indicação com cinco dígitos indica o estado em que se encontra o videogravador. Os dois últimos dígitos (indicados por □□) diferem com o tipo de situação.

## Ecrã do televisor

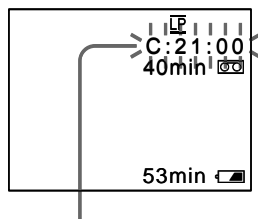

### Indicação de auto-diagnóstico

- C:□□:□□  
Pode reparar o videogravador sem ter de recorrer aos serviços de assistência técnica.
- E:□□:□□  
Entre em contacto com o agente Sony ou com os serviços de assistência técnica autorizados mais próximos.

Indicação com cinco dígitos	Causa e/ou acções correctivas
C:21:□□	<ul style="list-style-type: none"><li>• Houve uma condensação de humidade. → Retire a cassete e deixe o videogravador inactivo durante pelo menos 1 hora. (p. 65)</li></ul>
C:22:□□	<ul style="list-style-type: none"><li>• As cabeças do videogravador estão sujas. → Limpe as cabeças com a cassete de limpeza DVM12CL (não fornecida) da Sony. (p. 66)</li></ul>
C:23:□□	<ul style="list-style-type: none"><li>• A pilha recarregável que está a utilizar não é uma pilha "InfoLITHIUM". → Utilize uma pilha recarregável "InfoLITHIUM". (p. 63)</li></ul>
C:31:□□ C:32:□□	<ul style="list-style-type: none"><li>• O videogravador tem um problema que pode ser reparado por si. Não se trata de uma avaria. → Retire a cassete e volte a introduzi-la. Depois ponha o videogravador a funcionar. (p. 10) → Desligue o cabo de alimentação do adaptador/carregador de CA ou retire a pilha recarregável. Depois, volte a ligar a fonte de alimentação e ponha o videogravador a funcionar.</li></ul>
E:61:□□ E:62:□□	<ul style="list-style-type: none"><li>• O videogravador tem uma avaria que não pode ser reparada por si. → Entre em contacto com o agente Sony mais próximo ou com os serviços de assistência técnica autorizados e indique-lhes o código de cinco dígitos que apareceu. (exemplo: E:61:10)</li></ul>

Se não conseguir resolver o problema, entre em contacto com o agente Sony mais próximo ou com os serviços de assistência técnica autorizados.

## Videograbadora

### Sistema

#### Grabación de video

Dos cabezales giratorios, sistema de exploración helicoidal

#### Sistema de grabación de audio

Cabezales giratorios, sistema PCM

Cuantización: 12 bits (Fs 32 kHz, estéreo 1, estéreo 2), 16 bits (Fs 48 kHz, estéreo)

#### Señal de video

Color PAL, normas CCIR

#### Videocassettes utilizables

Minicassettes DV con el logotipo impreso

#### Velocidad de cinta

SP: Aprox. 18,83 mm/s

LP: Aprox. 12,57 mm/s

#### Tiempo de grabación/reproducción

Modo SP: 1 hora (DVM60)

Modo LP: 1,5 horas (DVM60)

#### Tiempo de avance rápido/rebobinado

Aprox. 2 min. 30 s (DVM60)

## Conectores de entrada y salida

#### Entrada/salida de video S

Mini DIN de 4 pines

Señal de luminancia: 1 Vp-p, 75 ohmios, desbalanceada, sincronización negativa

Señal de crominancia: 0,3 Vp-p, 75 ohmios, desbalanceada

#### Entrada/salida de video

Toma fonográfica, 1 Vp-p, 75 ohmios, desbalanceada, sincronización negativa

#### Entrada/salida de audio

327 mV, (a impedancia de salida inferior a 1 kilohmio)

#### Entrada/salida DV

Conector especial de 4 pines

#### Toma de auriculares

Minitoma estéreo (ø 3,5 mm)

#### Toma LANC

Minimitoma estéreo (ø 2,5 mm)

## LASER LINK

### Video/audio

Sistema de transmisión espacial IR de acuerdo con las normas de EIAJ (Electric Industries Association of Japan)

### Onda portadora de audio

Canal izquierdo (Lch): 4,3 MHz

Canal derecho (Rch): 4,8 MHz

## Generales

### Requisitos de alimentación

7,2 V (paquete de batería)

8,4 V (cargador/adaptador de CA)

### Consumo medio de energía

Reproducción: 5,5 W

Grabación: 6,2 W

### Temperatura de funcionamiento

0°C a 40°C

### Temperatura de almacenamiento

-20°C a +60°C

### Dimensiones

Aprox. 148 × 48 × 135 mm (an/al/prf)

### Peso

Aprox. 610 g, excluidos el paquete de batería, pila de litio, videocassette y asa de hombro

### Accesorios suministrados

Consulte la página 6.

## Cargador/adaptador de CA

### Requisitos de alimentación

100 a 240 V CA, 50/60 Hz

### Consumo de energía

25 W

### Tensión de salida

DC OUT: 8,4 V, 2,0 A en modo de funcionamiento

Terminal de carga de batería: 8,4 V, 1,4 A en modo de carga

1,4 A en modo de carga

1,4 A en modo de carga

### Aplicación

Paquete de batería Sony NP-F730,

NP-F750, NP-F930, NP-F950 tipo

ion de litio

### Temperatura de funcionamiento

0°C a 40°C

### Temperatura de almacenamiento

-20°C a +60°C

### Dimensiones

Aprox. 127 × 55 × 95 mm (an/al/prf)

### Peso

Aprox. 255 g

Diseño y especificaciones sujetos a cambios sin previo aviso.



# Características técnicas

## Videogravador

### Sistema

Sistema de gravação de vídeo  
Duas cabeças rotativas, sistema de digitalização helicoidal

### Sistema de gravação de áudio

Cabeças rotativas, sistema PCM  
Quantização: 12 bits (Fs 32 kHz, estéreo 1, estéreo 2), 16 bits (Fs 48 kHz, estéreo)

### Sinal de vídeo

Sistema de cores PAL, normas CCIR

### Cassetes utilizáveis

Mini cassette DV com logótipo impresso

### Velocidade da fita

SP: Aprox. 18,83 mm/s

LP: Aprox. 12,57 mm/s

### Tempo de gravação/reprodução

Modo SP: 1 hora (DVM60)

Modo LP: 90 minutos (DVM60)

### Tempo de avanço/rebobinagem rápidos

Aprox. 2 min. 30 s (DVM60)

## Conectores de entrada e saída

### Entrada/saída S vídeo

Mini DIN de 4 pinos

Sinal de luminância: 1 Vp-p, 75 ohms, não balanceado, sinc negativa

Sinal de crominância: 0,3 Vp-p, 75 ohms, não balanceado

### Entrada/saída de vídeo

Jack phono, 1 Vp-p, 75 ohm, não balanceado, sinc negativa

### Entrada/saída de áudio

327 mV, (com uma impedância de saída inferior a 1 kohm)

### Entrada/saída de DV

Conector especial de 4 pinos

Jack dos auscultadores

Mini jack estéreo (ø 3,5 mm)

Jack LANC

Miniminijack estéreo (ø 2,5 mm)

## LASER LINK

### Video/áudio

Sistema de transmissão de Infravermelhos em conformidade com as normas EIAJ (Electric Industries Association of Japan)

### Onda de transporte de áudio

Lch : 4,3 MHz

Rch : 4,8 MHz

## Generalidades

### Requisitos de energia

7,2 V (pilha recarregável)

8,4 V (carregador de CA)

### Consumo médio de energia

Reprodução: 5,5 W

Gravação: 6,2 W

### Temperatura de funcionamento

0°C a 40°C (32°F a 104°F)

### Temperatura de armazenamento

-20°C a +60°C (-4°F a +140°F)

### Dimensões

Aprox. 148 × 48 × 135 mm

(l/a/p)

### Peso

Aprox. 610 g excluindo a pilha recarregável, a pilha de lítio, a cassette e a alça para o ombro

### Accessórios fornecidos

Consulte a página 6.

## Carregador de CA

### Requisitos de energia

100 a 240 V AC, 50/60 Hz

### Consumo de energia

25 W

### Tensão de saída

DC OUT: 8,4 V, 2,0 A em

funcionamento

Terminal de carga da pilha: 8,4 V,

1,4 A durante a carga

### Aplicação

Pilha recarregável de iões de lítio

Sony NP-F730, NP-F750, NP-F930,

NP-F950 da Sony

### Temperatura de funcionamento

0°C a 40°C (32°F a 104°F)

### Temperatura de armazenamento

-20°C a +60°C (-4°F a +140°F)

### Dimensões

Aprox. 127 × 55 × 95 mm (l/a/p)





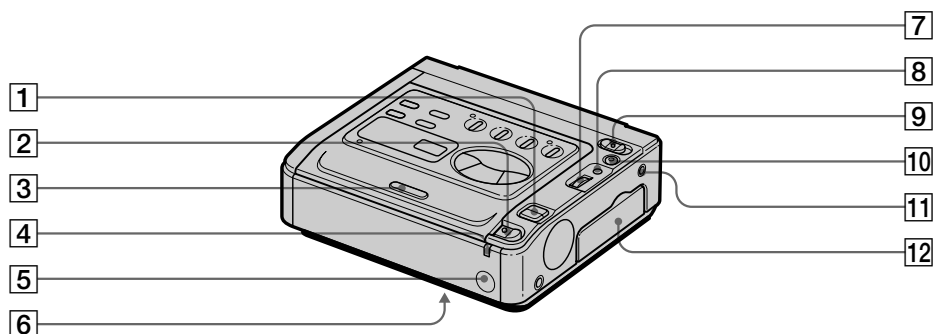

### Peso

Aprox. 255 g

Design e características técnicas

sujeitos a alterações sem aviso prévio.



- |  |  |
|--|--|
| <p><b>1</b> Botones VOLUME (p. 11)</p> <p><b>2</b> Mando EJECT (p. 10)</p> <p><b>3</b> Compartimiento de videocassettes (p. 10)</p> <p><b>4</b> Indicador POWER (p. 11)</p> <p><b>5</b> Sensor de control remoto<br/>Oriente aquí el mando a distancia (no suministrado).</p> <p><b>6</b> Botón RESET (base) (p. 72)</p> <p><b>7</b> Dial de control (p. 14, 20)</p> <p><b>8</b> Botón MENU (p. 14, 20)</p> <p><b>9</b> Interruptor POWER (p. 11)</p> <p><b>10</b> Botón LASER LINK (p. 15)</p> <p><b>11</b> Toma de control LANC <br/> significa sistema bus de control de aplicación local. La toma de control  se utiliza para controlar el transporte de la cinta del equipo de vídeo y periféricos conectados a él. Esta toma tiene la misma función que la toma indicada como CONTROL L o REMOTE.</p> <p><b>12</b> Cubierta de la toma (p. 7)</p> | <p><b>1</b> Teclas VOLUME (p. 11)</p> <p><b>2</b> Botão EJECT (p. 10)</p> <p><b>3</b> Compartimento de cassetes (p. 10)</p> <p><b>4</b> Indicador luminoso POWER (p. 11)</p> <p><b>5</b> Sensor remoto<br/>Para comandar o aparelho, aponte um telecomando (não fornecido) para este sensor.</p> <p><b>6</b> Tecla RESET (base) (p. 72)</p> <p><b>7</b> Botão de controlo (p. 14, 20)</p> <p><b>8</b> Tecla MENU (p. 14, 20)</p> <p><b>9</b> Interruptor POWER (p. 11)</p> <p><b>10</b> Tecla LASER LINK (p. 15)</p> <p><b>11</b> Jack de controlo LANC <br/> significa "Local Application Control Bus System". O jack de controlo  é utilizado para comandar o transporte da fita do aparelho de vídeo bem como os dispositivos a ele ligados. Este jack tem a mesma função do que o jack indicado como de CONROL L ou REMOTE.</p> <p><b>12</b> Tampa do jack (p. 7)</p> |
|--|--|

## Identificación de los componentes

## Identificar as peças

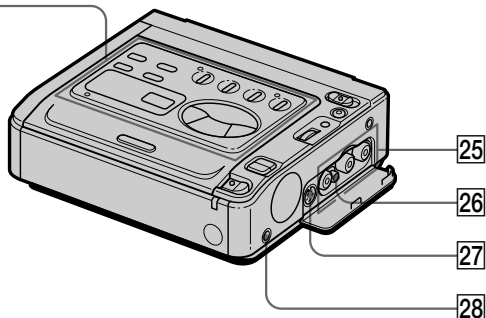
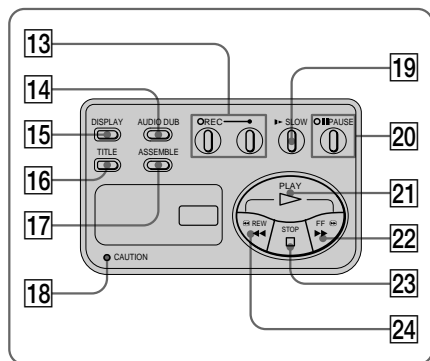

**13** Botones e indicador ● REC (grabación) (p. 34)

**14** Botón AUDIO DUB (p. 37)

**15** Botón DISPLAY (p. 11)

**16** Botón TITLE (p. 39, 43)

**17** Botón ASSEMBLE (p. 48)

**18** Indicador CAUTION (p. 86)

**19** Botón ►► SLOW (lento) (p. 13)

**20** Botón e indicador ■■ PAUSE (pausa) (p. 13)

**21** Botón ▷ PLAY (reproducción) (p. 11)

**22** Botón ►► FF (avance rápido) (p. 11)

**23** Botón □ STOP (parada) (p. 11)

**24** Botón ◀◀ REW (rebobinado) (p. 11)

**25** Tomas de entrada/salida VIDEO/AUDIO (p. 7, 32, 34, 47)

**26** Toma RFU DC OUT

**27** Toma de entrada/salida S VIDEO (p. 7, 32, 34, 47)

**28** Toma 🎧 (auriculares) (p. 11)

**13** Teclas ● REC (gravação) e indicador luminoso (p. 34)

**14** Tecla AUDIO DUB (p. 37)

**15** Tecla DISPLAY (p. 11)

**16** Tecla TITLE (p. 39, 43)

**17** Tecla ASSEMBLE (p. 48)

**18** Indicador luminoso CAUTION (p. 86)

**19** Tecla ►► SLOW (lento) (p. 13)

**20** Tecla ■■ PAUSE (pausa) e indicador luminoso (p. 13)

**21** Tecla ▷ PLAY (reprodução) (p. 11)

**22** Tecla ►► FF (avanço rápido) (p. 11)

**23** Tecla □ STOP (stop) (p. 11)

**24** Tecla ◀◀ REW (rebobinagem) (p. 11)

**25** Jacks VIDEO/AUDIO entrada/saída (p. 7, 32, 34, 47)

**26** Jack RFU DC OUT

**27** Jack S VIDEO entrada/saída (p. 7, 32, 34, 47)

**28** Jack 🎧 (auscultadores) (p. 11)

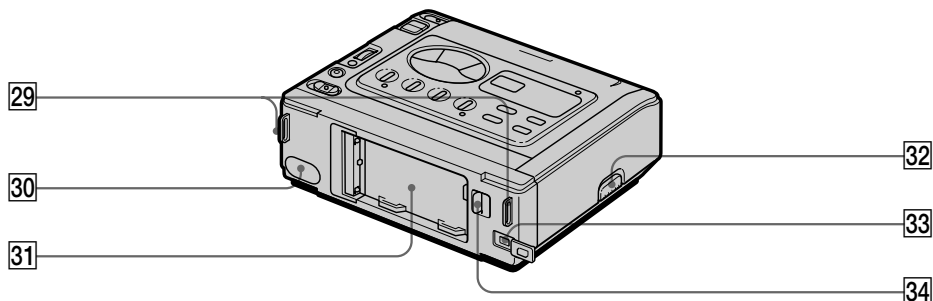

**29** Ganchos para el asa de hombro

**30** Emisor LASER LINK (p.15)/Emisor de control de edición montada (p. 50)

**31** Superficie de montaje de la batería (p. 7)

**32** Mando RELEASE  
Deslícelo hacia arriba para liberar la cubierta del terminal al fijar un accesorio (no suministrado).

**33** Toma DV IN/OUT (p. 30, 47)



“i.LINK” es una marca comercial de Sony Corporation e indica que este producto está de acuerdo con las especificaciones IEEE 1394-1995 y sus revisiones.

La toma DV IN/OUT es compatible con i.LINK.

**34** Palanca de liberación BATT (p. 9)

**29** Ganchos para a alça para transporte ao ombro

**30** Emissor LASER LINK (p.15)/Emissor de comando da edição/montagem (p. 50)

**31** Superfície de montagem da pilha (p. 7)

**32** Botão RELEASE  
Empurre para soltar a tampa do terminal quando instalar o sintonizador de televisão (não fornecido).

**33** Jack DV IN/OUT (p. 30, 47)



Esta marca “i.LINK” é uma marca comercial da Sony Corporation e indica que este produto está em conformidade com as especificações IEEE 1394-1995 e com as revisões respectivas.

O jack DV IN/OUT é compatível com i.LINK.

**34** patilha de BATT (p. 9)

## Fijación del asa de hombro

Fije el asa suministrado en los ganchos para el mismo.

## Colocar a alça para transporte ao ombro

Prenda a alça para transporte ao ombro fornecida aos ganchos respectivos.

**1**

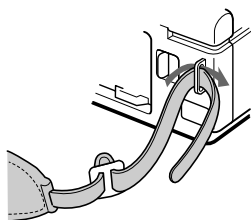

**2**

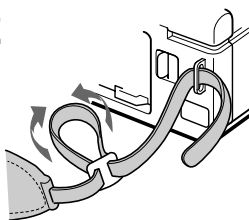

**3**

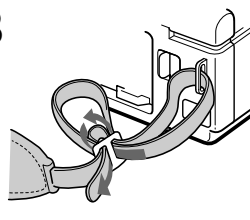

## Indicadores de funcionamiento

## Indicadores de funcionamento

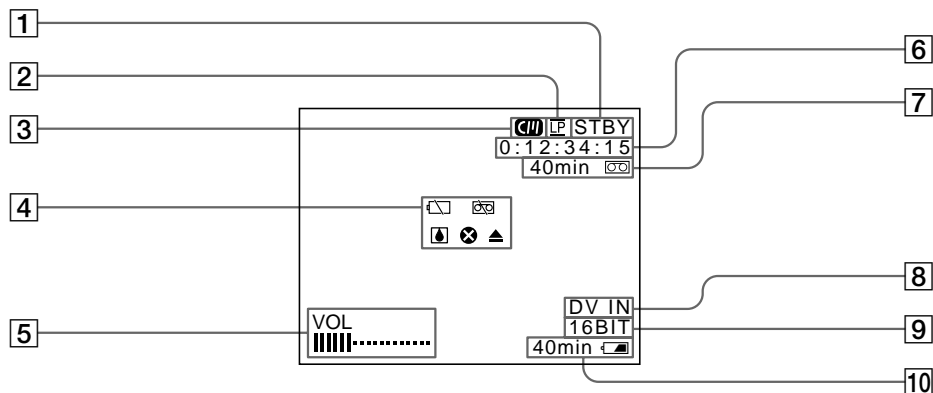

- 1 Indicador de modo de transporte de cinta
- 2 Indicador de modo de grabación (p. 12)
- 3 Indicador de memoria en cassette (p. 4)
- 4 Indicador de aviso (p. 86)
- 5 Indicador VOL (volumen) (p. 11)
- 6 Indicador de código de tiempos / autodiagnóstico (p. 74)
- 7 Indicador de cinta restante
- 8 Indicador DV IN (p. 31)
- 9 Indicador de modo de audio (p. 58)
- 10 Indicador de batería restante (p. 63)/ tiempo restante en minutos



- 1 Indicador do modo de transporte da fita
- 2 Indicador do modo de gravação (p. 12)
- 3 Indicador da memória da cassette (p. 4)
- 4 Indicador de aviso (p. 86)
- 5 Indicador VOL (volume) (p. 11)
- 6 Indicador do código de tempo / visor de auto-diagnóstico (p. 79)
- 7 Indicador de fita restante
- 8 Indicador DV IN (p. 31)
- 9 Indicador do modo Audio (p. 58)
- 10 Indicador de carga residual da pilha (p. 63)/ Indicador do tempo restante em minutos



### Nota sobre el código de tiempo

El código de tiempo es una señal grabada en la cinta que indica posiciones. Se presenta con la forma de "horas: minutos: segundos: fotogramas" de forma que sea posible encontrar fácilmente una posición. Esta unidad graba automáticamente el código de tiempo durante la grabación. Pulse DISPLAY para comprobar dicho código en el TV. Los códigos de tiempo se registran secuencialmente a lo largo de la cinta comenzando a partir de 0:00:00:00 al principio de la misma. Si la cinta contiene partes sin grabación, el código de tiempo volverá a comenzar desde 0:00:00:00. No es posible registrar de nuevo el código de tiempo posteriormente.

### Nota sobre a codificação de tempo

A codificação de tempo é um sinal gravado na fita que indica uma posição. Aparece sob a forma de "horas: minutos: segundos: fotograma" para facilitar a localização da posição. Este aparelho regista automaticamente a codificação de tempo durante a gravação. Carregue em DISPLAY para ver a codificação de tempo no televisor. As codificações de tempo são registadas sequencialmente a partir do início da fita começando por 0:00:00:00. Se a fita contiver partes em branco, a codificação de tempo recomeça a partir de 0:00:00:00. Não é possível voltar a registar a codificação de tempo.

Si el indicador CAUTION y los indicadores de la pantalla del TV parpadean, compruebe lo siguiente:





Si el indicador CAUTION parpadea, y no aparecen indicadores en la pantalla del TV, póngase en contacto con el proveedor Sony o con un centro de servicio técnico local autorizado Sony.

♪ : Es posible oír pitidos si BEEP está ajustado en ON en el sistema de menús.

Se o indicador luminoso CAUTION e os indicadores no ecrã do televisor piscarem, verifique o seguinte:

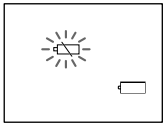
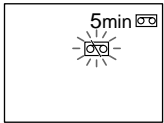
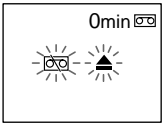
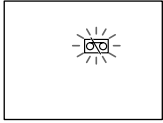
Se o indicador luminoso CAUTION piscar, mas não aparecerem indicadores no ecrã do televisor, entre em contacto com o agente Sony ou com o centro de assistência técnica autorizado da Sony.

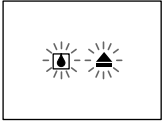
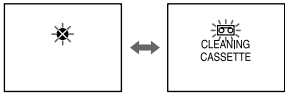
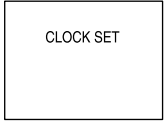
♪ : Pode ouvir um sinal sonoro se BEEP estiver na posição ON no sistema de menus.

<p>1</p> 	<p>2</p> 	<p>3</p> 
<p>4</p> 	<p>5</p> 	<p>6</p> 
<p>7</p> 	<p>8</p> 	<p>9</p> 
<p>10</p>	<p>11</p> 	

- 1 El paquete de batería tiene poca energía o está agotado.  
Parpadeo lento: El paquete tiene poca energía.  
Parpadea rápido: El paquete está agotado.  
Dependiendo de las condiciones, el indicador  puede parpadear aunque el tiempo restante sea de 5 a 10 minutos.
- 2 La cinta se encuentra cerca del final.  
El parpadeo es lento.
- 3 La cinta ha llegado al final.  
El parpadeo es rápido.
- 4 No ha insertado ninguna cinta.
- 5 La lengüeta de la cinta está fuera (roja).
- 6 Se ha condensado humedad. (p. 65)
- 7 Es posible que los cabezales de vídeo estén sucios. (p. 66)
- 8 No ha ajustado el reloj.  
Si este mensaje aparece aunque haya ajustado la fecha y la hora, significa que la pila de vanadio-litio está descargada. Cárguela. (p. 60)
- 9 Se ha producido algún problema.  
Desconecte la fuente de alimentación y póngase en contacto con un proveedor Sony o con un centro de servicio técnico local autorizado.
- 10 El paquete de batería no es del tipo "InfoLITHIUM".
- 11 La cinta no dispone de memoria en cassette. (p. 4)

- 1 A pilha está fraca ou sem carga.  
A piscar lentamente: a pilha está fraca.  
A piscar rapidamente: a pilha está sem carga.  
Dependendo das condições, o indicador luminoso  pode piscar mesmo que o tempo restante seja de 5 a 10 minutos.
- 2 A cassete está quase no fim.  
A piscar lentamente.
- 3 A cassete chegou ao fim.  
A piscar rapidamente.
- 4 Não introduziu nenhuma cassete.
- 5 A patilha vermelha da cassete está visível (vermelho).
- 6 Há uma condensação de humidade. (p. 65)
- 7 As cabeças do videogravador podem estar sujas. (p. 66)
- 8 O relógio não está certo.  
Se esta mensagem aparecer embora tenha acertado a data e a hora, isso significa que a pilha de vanádio lítio está descarregada. Carregue a pilha de vanádio-lítio. (p. 60)
- 9 Existe outro problema qualquer.  
Desligue a fonte de alimentação e entre em contacto com o agente da Sony mais próximo ou com os serviços de assistência técnica autorizados.
- 10 A pilha não é uma pilha "InfoLITHIUM".
- 11 A cassete não tem memória. (p. 4)

# Índice alfabético

<b>A</b>				
Asa de hombro .....	84	<b>D</b>	DISPLAY .....	11
<b>B</b>		<b>E</b>		
Bateria de automóvil .....	19	Edición .....	30, 46	
BEEP .....	12	Exploración de fotografías .....	28	
Búsqueda de fechas .....	23	Expulsión (▲) .....	8	
Búsqueda de fotografías .....	26	<b>F, G</b>		
Búsqueda de títulos .....	25	Fuentes de alimentación .....	16	
<b>C</b>		Función de autodiagnóstico .....	74	
Carga completa .....	18	<b>H</b>		
Carga del paquete de batería ...	17	HiFi SOUND .....	14	
Carga normal .....	18	<b>I, J, K</b>		
Código de datos .....	22	I. link .....	84	
Condensación de humedad .....	65	Indicador de batería restante ...	85	
Conexión .....	7, 30, 34, 47	Indicador de cinta restante .....	85	
COPY INHIBIT .....	58	InfoLITHIUM .....	63	
Corriente doméstica .....	9	<b>L</b>		
Corte (cambio) .....	55	LASER LINK .....	15	
Corte (eliminación) .....	56	Limpieza de los cabezales de		
Corte (selección) .....	53	video .....	66	

# Índice

<b>A, B</b>				
Alça para transporte ao ombro	84	<b>F, G, H</b>		
Bateria do automóvel .....	19	Fontes de alimentação .....	16	
BEEP .....	12	Função de auto-diagnóstico .....	74	
<b>C</b>		HiFi SOUND .....	14	
Carga normal .....	18	<b>I, J, K</b>		
Carga total .....	18	I. link .....	84	
Carregar a pilha recarregável ..	17	Indicador de carga residual da		
Condensação de humidade .....	65	pilha .....	85	
Código de dados .....	22	Indicador de fita restante .....	85	
COPY INHIBIT .....	58	InfoLITHIUM .....	63	
Corte (alterar) .....	55	<b>L</b>		
Corte (apagar) .....	56	LASER LINK .....	15	
Corte (seleccionar) .....	53	Ligações .....	7, 30, 34, 47	
<b>D</b>		Limpar as cabeças do		
DISPLAY .....	11	videogravador .....	66	
<b>E</b>		<b>M, N, O</b>		
Edição .....	30, 46	Modo LP .....	21	
Ejectar (▲) .....	10			
		<b>P, Q</b>		
		Pausa na reprodução .....	13	
		Pesquisa de fotografias .....	26	
		Pesquisa por data .....	23	
		Pesquisa por título .....	25	
		Pré-visualização .....	54	
		<b>R</b>		
		Rede de corrente eléctrica .....	9	
		<b>S</b>		
		Sistema de menus .....	20	
		Sistema de televisão a cores .	4, 69	
		<b>T, U</b>		
		Título (apagar) .....	41	
		Título (criar) .....	42	
		Título (inserir) .....	38	
		<b>V, W, X, Y, Z</b>		
		Varrimento de fotografias .....	28	
		VOLUME .....	11	