

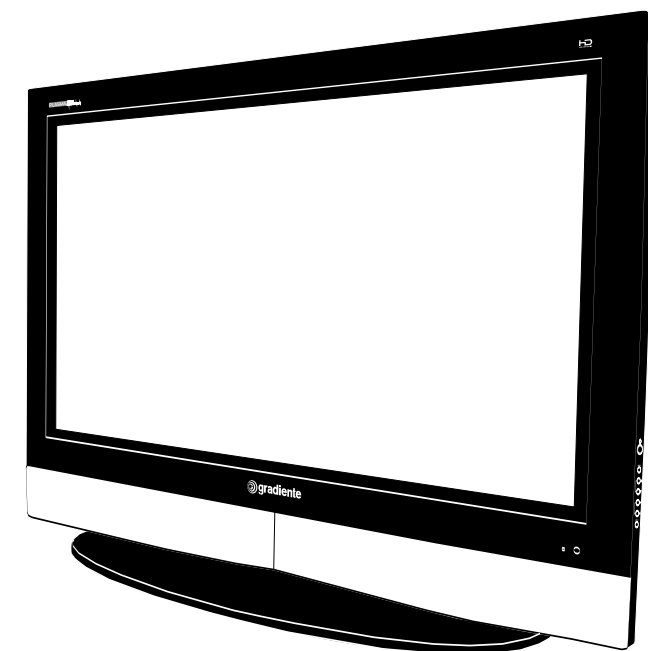

PLASMA HIGH DEFINITION
PLT-4271
PLT-5071

Manual de Instruções



PRODUZIDO
NO POLO INDUSTRIAL
DE MANAUS
CONHEÇA A AMAZONIA

Visite nosso site www.gradiente.com para conhecer a relação de Postos Autorizados Gradiente. Qualquer dúvida ou esclarecimento, sobre produtos e serviços, ligue para o ATENDIMENTO VIP SERVICE GRADIENTE.

VIP
service
0800 727 7500
www.gradiente.com/vipservice

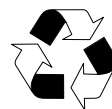

06A.0479.001.000



PLASMA HIGH DEFINITION

Parabéns pela escolha do PLASMA HIGH DEFINITION
da Gradiente.

Para obter o melhor desempenho, recomendamos ler
atentamente este Manual de Instruções antes de
realizar as operações.

ÍNDICE

CUIDADOS E MANUTENÇÃO	03
INSTRUÇÕES DE SEGURANÇA	04
CARACTERÍSTICAS E RECURSOS	05
RELAÇÃO DOS ACESSÓRIOS FORNECIDOS	06
INFORMAÇÕES A RESPEITO DAS CONEXÕES	07
INSTALAÇÃO	08
■ Conexão do Painel Traseiro	08
■ Conexão HDMI/Conexão Component 1/2	09
■ Conexão AV2/S-Video	10
■ Conexão AV1	10
■ Saída de Áudio L/R	11
■ Conexão RGB PC	11
■ Conexão da Antena	12
■ Cabo de Alimentação	12
■ Montagem	12
■ Montagem em parede	12
■ Tomada Service	12
CONTROLES E FUNÇÕES	13
■ Painel frontal	13
■ Controle remoto	14
■ Colocação das pilhas no controle remoto	15
OPERAÇÕES BÁSICAS	16
■ Selecionando a fonte de entrada	16
■ Memorizando os canais ativos / Sintonizando canais de TV	17
■ Adicionar/Cancelar Canais de TV / Ajuste e Silenciamento do volume	17
■ Modalidades de Imagem / Ajustando o formato da tela / Congelamento da Imagem	18
■ Tecla ST/SAP / Tecla SLEEP / Tecla Closed Caption	19
■ Teclas PIP	20
■ Tecla Display / Tecla ZOOM	21
OPERAÇÕES ESPECIAIS	22
■ Funções dos menus	22
■ Navegação no OSD	22
■ Entrada Selecionada: Modo TV/AV/Componente	23
■ Entrada Selecionada: Modo HDMI	28
■ Entrada Selecionada: Modo RGB	30
CORREÇÃO DE PROBLEMAS	32
ESPECIFICAÇÕES TÉCNICAS	33
VAMOS CUIDAR DO MEIO AMBIENTE	35
TERMO DE GARANTIA	36

CUIDADOS E MANUTENÇÃO

REPAROS



Não retire os parafusos para abrir o gabinete do televisor. Não há, no seu interior, peças que possam ser consertadas pelo usuário. Todos os reparos devem ser executados por pessoal técnico autorizado. Em caso de necessidade de manutenção, entre em contato com o Serviço de Assistência Técnica Gradiente (veja relação no site www.gradiente.com) ou através do ATENDIMENTO VIP SERVICE GRADIENTE (0800-727-7500).

CABO DE ALIMENTAÇÃO



- Evite o risco de choque elétrico. Nunca toque no cabo de alimentação com as mãos molhadas.
- Nunca puxe o cabo de alimentação para desligar o aparelho; puxe-o somente pelo plugue.
- Não pise nem coloque qualquer tipo de móvel sobre o cabo de alimentação.

PERÍODOS DE OCIOSIDADE

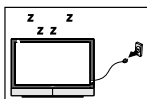

Caso o televisor não seja utilizado por um longo período (férias, por exemplo), desligue-o apertando a tecla POWER. Desligue a antena e retire as pilhas do controle remoto. Retire também o cabo de alimentação da tomada.

QUEDA DE LÍQUIDOS/OBJETOS DENTRO DO TELEVISOR



Não coloque vasos ou copos contendo líquido, nem moedas, cliques ou outros objetos metálicos sobre o televisor. Caso ocorra a queda de líquido ou de qualquer desses objetos no interior do televisor, desligue-o imediatamente e leve-o a um Serviço de Assistência Técnica Gradiente.

LIMPEZA DO GABINETE



Limpe o gabinete com um pano macio e levemente umedecido em água. Não use álcool, thinner ou outros solventes fortes, pois causarão danos ao acabamento do aparelho.

CHUVAS E TROVOADAS

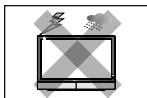

Na ocorrência de temporais com descargas elétricas, desligue o televisor apertando a tecla POWER do painel frontal e desconecte o cabo da antena (se externa) do gabinete traseiro do televisor, bem como o cabo de alimentação da tomada.

INSTRUÇÕES DE SEGURANÇA

Este equipamento foi desenvolvido e fabricado seguindo todas as normas de segurança.

Entretanto, SUA UTILIZAÇÃO INDEVIDA PODE RESULTAR EM RISCO POTENCIAL DE CHOQUE ELÉTRICO OU INCÊNDIO. A fim de que não ocorram problemas na segurança incorporada neste equipamento, observe as recomendações básicas de instalação, uso e serviço a seguir. É altamente recomendada a leitura atenta das informações abaixo antes de usar o equipamento:

Recomendações:

- Antes de limpar o equipamento, desligue-o da tomada de energia elétrica. Não use líquido de limpeza ou aerossol. Use um pano seco e macio para efetuar a limpeza.
- Não faça ligações não recomendadas pelo fabricante. Caso contrário, tal procedimento poderá causar riscos de danos ao equipamento.
- Não use este equipamento próximo a piscina, banheira etc. Não use o equipamento imediatamente após a mudança de um ambiente de baixa temperatura para outro de alta temperatura. Tal procedimento poderá causar a condensação de umidade e, conseqüentemente resultar em choque elétrico, incêndio ou outros riscos.
- Caso o aparelho esteja montado em cima de um móvel, cuidado ao mover este conjunto. Paradas repentinas, força excessiva e superfície desnivelada podem derrubá-lo.
- Os furos e aberturas no gabinete foram projetados para proporcionar ventilação e garantir o funcionamento adequado do aparelho, protegendo-o contra superaquecimento. As aberturas não devem ser obstruídas.
- O cabo de alimentação não deve ser instalado em locais em que possa ser pisado, nem sob objetos que possam pressioná-lo. Preste atenção especial ao encaixe dos plugues nas réguas de tomada e no ponto por onde sai do aparelho.
- Não deixe que objetos estranhos caiam dentro do aparelho. Isto poderá causar incêndio ou choque elétrico.

IMAGENS PARADAS NA TELA DA TV

Não exiba imagens congeladas no display de plasma por muito tempo. Tal procedimento poderá causar retenção da imagem na tela.

A visualização de imagens paradas, como barras pretas na parte superior e inferior da tela, videogames, ícones dos canais de TV, relógio ou de qualquer imagem que fique parada na tela da TV por longos períodos podem provocar sombras permanentes. Esta é uma característica das TVs de Plasma denominado efeito de fosforescência (Burn-In). O uso normal da TV deverá conter imagens que tenham movimentos constantes e que preencham toda a tela.

CARACTERÍSTICAS E RECURSOS

Modelo	Resolução	Contraste	Brilho
PLT-4271	1.024 x 768 Pixels	10.000:1	1.200 cd/m ²
PLT-5071	1.366 x 768 Pixels	10.000:1	1.000 cd/m ²

- Plasma High Definition ideal para Home Theater®.
- Tuner VHF/UHF/Cabo Integrado - Assista a seus programas de TV favoritos com a máxima qualidade de som e imagem.
- Display de Alta Definição (High Definition) - Reprodução de vídeos e imagens de alta definição.
- HDTV Ready* - Compatível com os sinais da futura TV Digital, mantendo toda a qualidade de imagem disponível na transmissão.
- DNR (Dynamic Noise Reduction) - Tecnologia que reduz ruídos na imagem causados por má qualidade dos sinais recebidos.
- Progressive Scan
- 3D Comb Filter - Filtro digital de imagem para uma melhor qualidade de vídeo nas fontes de vídeo analógicas.
- Live Sound - cria um envolvente e realista efeito de surround.
- Conexão HDMI - Maior fidelidade de som e imagem, em sinais digitais sem compressão.
- Funções PIP (Picture-in-Picture) e POP (Picture-on-Picture)
- Som estéreo de alta performance.
- Menu em 3 idiomas - Inglês/Português/Espanhol
- 3 Sistemas de cor (PAL-M, PAL-N e NTSC).
- Free Voltage - seleção automática de voltagem.

* Necessária à conexão de um receptor (Set-Top Box) para recepção do sinal digital.

Para obter máxima qualidade de imagem sem distorção é necessário sinal digital de alta qualidade em formato widescreen e uso de conversor/decodificador de sinal. Imagens estáticas por períodos prolongados podem prejudicar a qualidade da tela.

RELAÇÃO DE ACESSÓRIOS FORNECIDOS

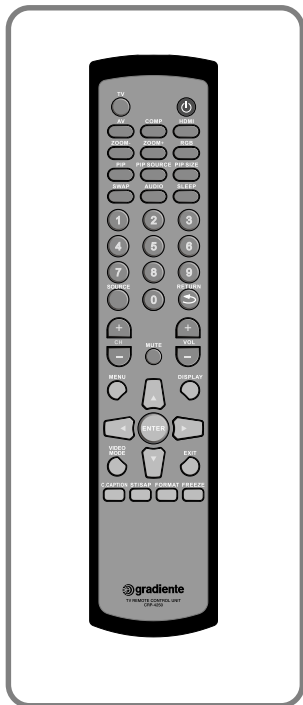

Controle Remoto

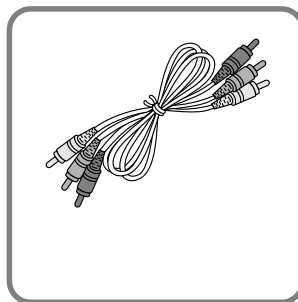

Cabo de áudio/vídeo

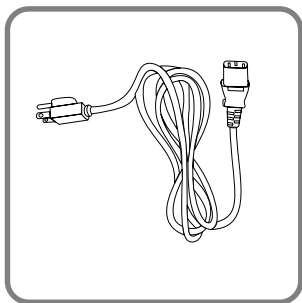

cabo de alimentação

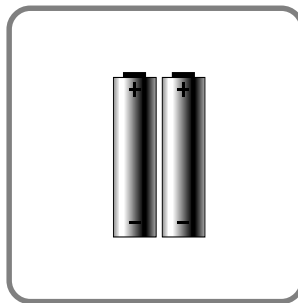

2 pilhas AAA

INFORMAÇÕES A RESPEITO DAS CONEXÕES

A sua TV de Plasma possui seis formas diferentes para a conexão com equipamentos de vídeo, desde uma conexão básica até a mais avançada, com sinais de áudio e vídeo analógicos ou digitais.

Qualidade da conexão	Cabo e tomada	Descrição
BÁSICA (padrão) (analógica)		Coaxial RF - Esta é a conexão mais simples que transmite sinais de áudio e vídeo a partir de um único cabo. Ligue a antena externa ou de canais a cabo nesta tomada. Se você possui um videocassete, poderá ligar a antena/cabo na tomada de saída VCR RF.
BÁSICA (analógica)		Vídeo composto - O sinal de vídeo completo é enviado por meio de um único cabo. Esta é uma conexão de vídeo muito utilizada.
BOA (analógica)		S-Vídeo - O sinal de vídeo é separado em dois sinais: um deles contém informações de preto e branco, enquanto que o outro contém informações de cor. A separação de cor evita o efeito de "cruzamento de cor" onde a aproximação do espaço das linhas brancas e pretas são erroneamente visualizadas na cor. Também permite visualizar as informações de texto com mais definição.
Melhor (analógica)		Vídeo Componente - O sinal de vídeo é separado em três sinais, um contém informações de preto e branco, os outros dois contêm informações de cor. Isto aumenta a qualidade da imagem durante a reprodução de fontes com Progressive Scan e formatos HDTV.
EXCELENTE (analógica)		RGB PC - Esta fonte de sinal de vídeo tem as componentes de cor vermelha, verde e azul separadas assim como são separados os sincronismos horizontal e vertical. É o mais comumente utilizado como entrada de PC.
EXCELENTE		HDMI (High-Definition Multimedia Interface) - As informações de imagem e som são totalmente digitais, sem compressão. Nesta interface não é necessária a conversão do sinal digital para analógico. Os filmes são codificados digitalmente nos discos DVD de modo que, quando reproduzidos utilizando esta tomada, o resultado é uma imagem de excepcional qualidade.

INSTALAÇÃO

Conexões do Painel Traseiro

Estas são as conexões traseiras de áudio e vídeo do TV de Plasma. Consulte as seções sobre as conexões de áudio e vídeo para escolher a melhor opção.

PAINEL TRASEIRO DO TV PLASMA

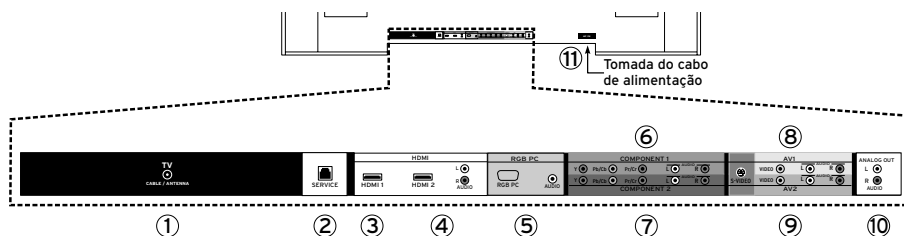

- ① **TV** - Conexão para antena ou cabo.
- ② **SERVICE** - Utilizada pela fábrica.
- ③ **HDMI 1** - Conexão para dispositivos de vídeo digital como multimedia DVD ou Receptor Digital de HDTV.
- ④ **HDMI 2** - Conexão para dispositivos de vídeo digital como multimedia DVD ou Receptor Digital de HDTV. Para usuários que desejam conectar um DVI, neste conector, deverão usar um cabo DVI-HDMI e conectar a saída analógica de áudio do DVI nas entradas de áudio L+R desta tomada.
- ⑤ **RGB PC** - Para conexões de vídeo e áudio de computador.
- ⑥ **COMPONENT 1** (Y, Pb/Cb, Pr/Cr com Audio L/R) - Conexão de uma fonte de sinal para dispositivos com vídeo componente como DVD Player ou Receptor Digital de HDTV. Da esquerda para direita, conecte o cabo verde em Y, o azul em Pb (ou Cb), o vermelho em Pr (ou Cr), o branco para o canal esquerdo de áudio e o vermelho para o canal direito de áudio. Essa tomada é identificada pela faixa verde no painel traseiro do PLT-5071 e faixa roxa no painel traseiro do PLT-4271.
- ⑦ **COMPONENT 2** (Y, Pb/Cb, Pr/Cr com Audio L/R) - Conexão de uma segunda fonte de sinal para dispositivos com vídeo componente como DVD Player ou Receptor Digital de HDTV. Da esquerda para direita, conecte o cabo verde em Y, o azul em Pb (ou Cb), o vermelho em Pr (ou Cr), o branco para o canal esquerdo de áudio e o vermelho para o canal direito de áudio. Essa tomada é identificada pela faixa roxa no painel traseiro do PLT-5071 e faixa verde no painel traseiro do PLT-4271.
- ⑧ **AV1** - Conexão de uma fonte de sinal para dispositivos com vídeo composto como um VCR ou video game. Conecte o áudio externo dessa fonte de sinal nos conectores branco e vermelho da tomada AV1. Essa tomada é identificada pela faixa amarela no painel traseiro da TV de Plasma.
- ⑨ **AV2/S-VIDEO** - Conexão de uma outra fonte de sinal para dispositivos com vídeo composto como um VCR ou video game. Conecte o áudio externo dessa fonte de sinal nos conectores branco e vermelho da tomada AV2. A tomada AV2 é identificada pela faixa de cor laranja no painel traseiro da TV de Plasma. A tomada S-Video é identificada pela faixa de cor vermelha.
- ⑩ **ANALOG AUDIO OUT (Saída de áudio estéreo)** - Para conectar o áudio do TV de Plasma a um dispositivo externo como um home theater, amplificador externo ou estéreo. Os alto-falantes não poderão ser conectados diretamente nesta tomada. Essa tomada é identificada pela faixa branca no painel traseiro da TV de Plasma.
- ⑪ **AC IN** - Para conectar a extremidade fêmea do cabo de alimentação de rede.

INSTALAÇÃO

CONEXÃO HDMI (HIGH DEFINITION MULTIMEDIA INTERFACE)

HDMI é um padrão de alta definição para a reprodução de áudio e vídeo digitais, como DVD-R, Receiver AV com HDMI, etc.

- 1 Desligue o TV de Plasma e o equipamento externo a conectar.
- 2 Conecte um cabo HDMI (não fornecido) na saída HDMI do equipamento externo e a outra extremidade na entrada **HDMI** (faixa branca) do painel traseiro do TV de Plasma (veja figura ao lado).
- 3 Ligue o TV de Plasma e o DVD Player ou o Receptor Digital de HDTV.
- 4 Selecione **HDMI** usando a tecla **SOURCE** do controle remoto ou a tecla **INPUT** na lateral do TV de Plasma, ou ainda pressione diretamente a tecla **HDMI** do controle remoto.

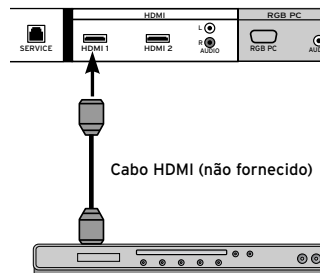

NOTAS:

- *Você poderá usar qualquer uma das entradas HDMI 1 ou HDMI 2.*
- *Consulte o manual do Receptor Digital de HDTV para informações adicionais sobre as exigências de saída de vídeo do produto ou consulte a Operadora de Cabo ou Satélite.*
- *As fontes HDMI são compatíveis com displays DVI. Para isso, é preciso utilizar um cabo conversor passivo entre a tomada de entrada HDMI da TV e a do equipamento externo para a entrada HDMI 2.*

CONEXÃO COMPONENT 1 / 2

- 1 Desligue o TV de Plasma e o equipamento externo a conectar.
- 2 Insira o conector Y do cabo componente verde (não fornecido) no conector Y do equipamento externo e o conector da outra extremidade desse cabo no correspondente conector Y da tomada Component (1 ou 2 - faixa verde/roxa) do painel traseiro da TV de Plasma). Repita o mesmo procedimento para os conectores Pb ou Cb(cabo azul) e Pr ou Cr (cabo vermelho).
- 3 Com um cabo de áudio (cabos branco e vermelho, não fornecidos), conecte as saídas L e R de áudio associadas à saída Componente do equipamento externo aos conectores respectivos da entrada de áudio L e R da tomada Componente (1 ou 2 que estiver usando).
- 4 Ligue o TV de Plasma e o equipamento externo.
- 5 Selecione **Component 1** (ou 2 dependendo qual está conectado o equipamento externo) usando a tecla **SOURCE** do controle remoto ou a tecla **INPUT** na lateral do TV de Plasma, ou ainda pressione diretamente a tecla **COMP** do controle remoto.

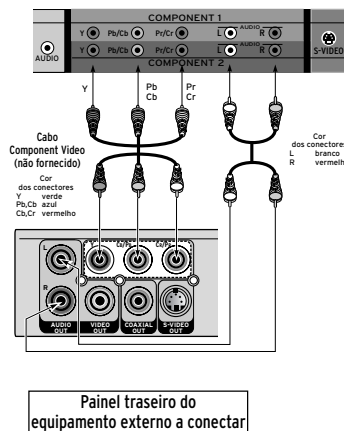

INSTALAÇÃO

CONEXÃO AV2/S-VIDEO

Você poderá utilizar a tomada **AV2** ou **S-VIDEO** para conectar um equipamento como um gravador VCR, DVD Player, receptor de TV via satélite, etc.

- 1 Desligue o TV de Plasma e o equipamento externo a conectar (por exemplo um DVD Player).
- 2 Conecte um cabo S-Video (não fornecido) na tomada S-Video (ou um cabo de vídeo na tomada Video Out) no painel traseiro do equipamento externo e a outra extremidade desse cabo no conector **S-VIDEO** (faixa vermelha) do painel traseiro do TV de Plasma (veja figura ao lado).
- 3 Com um cabo de áudio (cabos branco e vermelho, não fornecidos), conecte as saídas **L** e **R** de áudio associadas à saída S-Video do equipamento externo aos conectores respectivos de entrada de áudio **L** e **R** da tomada **AV2** (faixa laranja) do painel traseiro da TV de Plasma.
- 4 Ligue o TV de Plasma e o DVD Player ou o Receptor Digital de HDTV, etc.
- 5 Seleccione **AV2** usando a tecla **SOURCE** do controle remoto ou a tecla **INPUT** na lateral do TV de Plasma ou ainda pressione diretamente a tecla **AV** do controle remoto.

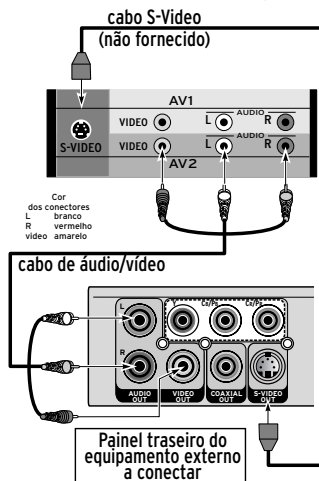

NOTAS:

- Você poderá usar qualquer uma das entradas AV1 ou AV2.
- Consulte o manual do equipamento externo para informações adicionais sobre as exigências de saída de vídeo do produto.
- Se for utilizada a entrada S-Video, a entrada de vídeo do AV2 será desligada.

CONEXÃO AV1

Você poderá utilizar a tomada **AV1** para conectar um equipamento como um gravador VCR, DVD Player, receptor de TV via satélite, etc.

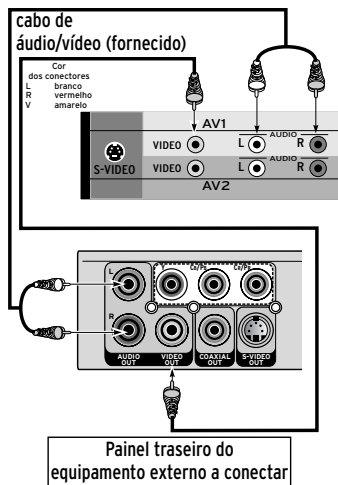

- 1 Desligue o TV de Plasma e o equipamento externo a conectar (por exemplo um DVD player).
- 2 Conecte o cabo amarelo do cabo de áudio/vídeo (fornecido) no conector VIDEO OUT do painel traseiro do equipamento externo e a outra extremidade desse cabo no conector **VIDEO** (faixa amarela) do painel traseiro do TV de Plasma (veja figura ao lado).
- 3 Conecte os cabos branco e vermelho do cabo de áudio/vídeo (fornecido) nas saídas **L** e **R** de áudio associadas à saída VIDEO OUT do equipamento externo e a outra extremidade desses cabos aos conectores respectivos de entrada de áudio **L** e **R** da tomada **AV1** (faixa amarela) do painel traseiro da TV de Plasma.
- 4 Ligue o TV de Plasma e o equipamento externo.
- 5 Seleccione **AV1** usando a tecla **SOURCE** do controle remoto ou a tecla **INPUT** na lateral do TV de Plasma ou ainda pressione diretamente a tecla **AV** do controle remoto.



INSTALAÇÃO

SAÍDA DE ÁUDIO L/R (Esquerda/Direita)

Utilize essa saída para um receptor/amplificador externo de áudio.

- 1 Desligue o TV de Plasma e o receptor/amplificador externo.
- 2 Conecte um cabo de áudio na entrada do áudio do receptor/amplificador externo e a outra extremidade na entrada **ANALOG OUT** (faixa branca) no painel traseiro do TV de Plasma (veja figura ao lado).
- 3 Ligue o TV de Plasma e o receptor/amplificador externo.
- 4 Pressione a tecla **MENU** do controle remoto para acessar a tela do menu principal.
- 5 Pressione a tecla  para selecionar o menu de ajuste de áudio.
- 6 Pressione a tecla  para selecionar **Alto falantes**.
- 7 Pressione a tecla  para selecionar **Desligado**; assim os alto-falantes da TV de Plasma serão desligados e o som será direcionado para os alto-falantes do receptor/amplificador externo.

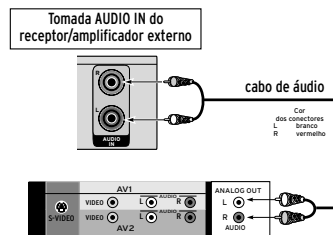

CONEXÃO RGB PC

Utilize esta tomada para conectar um PC e utilizar a TV de Plasma como monitor. Faça a conexão conforme ilustrado ao lado.

Se o seu computador for multimídia, ligue o cabo de áudio na tomada de áudio da TV.

- 1 Desligue o TV de Plasma e o PC.
- 2 Conecte um cabo de 15 pinos D-Sub RGB (VGA) na saída do PC e a outra extremidade na entrada **RGB PC** (faixa azul) no painel traseiro do TV de Plasma (veja figura ao lado).
- 3 Conecte um cabo de áudio na saída do áudio (Audio Out) do PC e a outra extremidade na entrada **RGB PC Audio** (faixa azul) no painel traseiro do TV de Plasma (veja figura ao lado).
- 4 Ligue o TV de Plasma e o PC.
- 5 Selecione **RGB** usando a tecla **SOURCE** do controle remoto ou a tecla **INPUT** na lateral do TV de Plasma ou ainda pressione diretamente a tecla **RGB** do controle remoto.

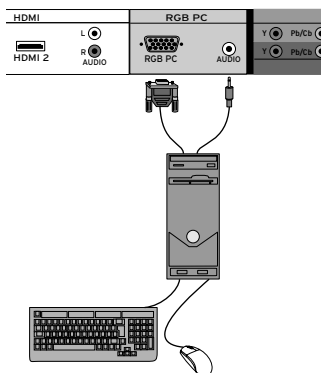

NOTA:

Para a melhor imagem ao ligar o PC através da tomada RGB PC, ajuste o seu PC para :
no TV de Plasma modelo PLT-5071 - modo temporal VESA 1366x768 @ 60Hz
no TV de Plasma modelo PLT-4271 - modo temporal VESA 1024x768 @ 60Hz.
Veja o manual do PC para informações adicionais.

INSTALAÇÃO

CONEXÃO DA ANTENA (ANTENA OU CABO)

Conecte a saída da antena externa (ou sinal de Cabo) ao terminal de entrada de RF da sua TV.

- Para obter boa recepção é preciso utilizar antena externa de boa qualidade.

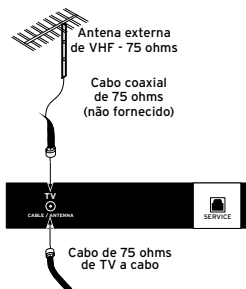

CABO DE ALIMENTAÇÃO

Certifique-se de que a tomada onde você irá ligar o cabo de alimentação esteja devidamente aterrada.

O plugue do cabo de alimentação da TV de Plasma possui 3 pinos, um deles para a conexão ao fio terra de sua residência.

Caso a tomada da rede elétrica de sua casa possua somente duas entradas, você deverá utilizar um adaptador para 2 pinos.

- Ligue o cabo de alimentação somente após ter concluído todas as conexões.

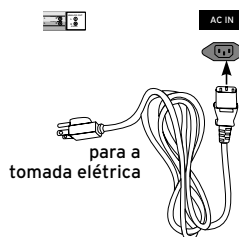

MONTAGEM

Para sua maior comodidade, a TV de Plasma vem de fábrica com o pedestal de mesa já montado.

Escolha uma superfície plana e firme que possa suportar a sua TV.

MONTAGEM EM PAREDE

Se você desejar montar a TV de Plasma na parede, utilize o suporte (não incluso) e projetado pela Gradiente para essa finalidade. Para maiores informações, consulte o **ATENDIMENTO VIP SERVICE GRADIENTE** pelo telefone 0800-727-7500.

NOTA:

- *A sua TV de Plasma é um equipamento altamente preciso e, por este motivo, deve ser embalada corretamente antes de ser transportada. Certifique-se de usar somente a embalagem original fornecida com o produto.*

TOMADA SERVICE

Essa tomada situada no painel traseiro é destinada para uso exclusivo da fábrica.

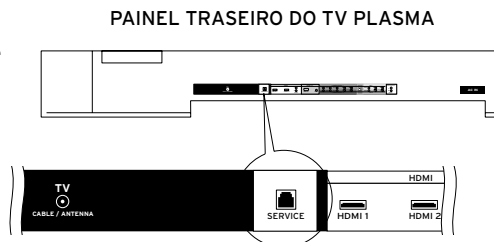

CONTROLES E FUNÇÕES

Painel frontal

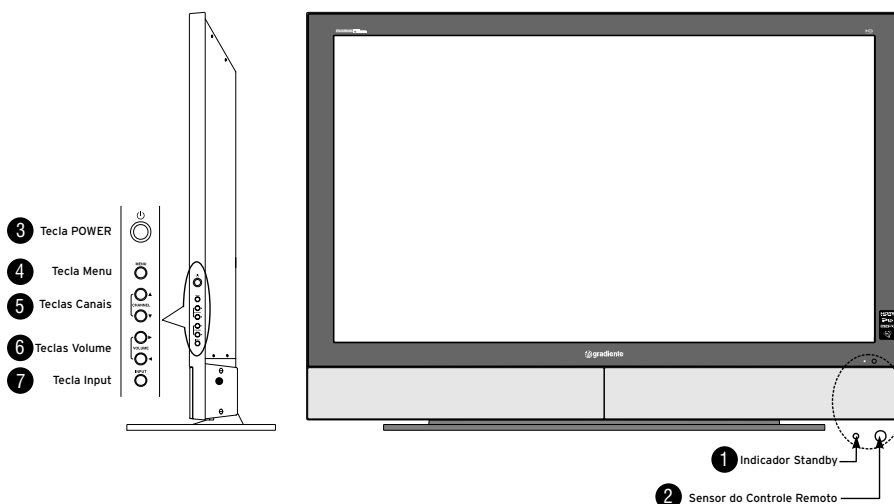

1 Indicador Standby

Fica aceso na cor vermelha quando a TV está em Standby (repouso), e na cor azul quando a TV está ligada.

2 Sensor do controle remoto

Para transmitir os comandos para sua TV de Plasma, aponte o controle remoto para este sensor. Não coloque nenhum obstáculo entre o controle remoto e o sensor. A faixa de operação do controle remoto é de aproximadamente 10 metros até o sensor, opera em ângulo sólido de 30° para a esquerda e para a direita e 20° para cima e para baixo.

3 Tecla POWER

Pressione-a para ligar e desligar a TV.

Quando a TV não for utilizada por longos períodos (férias, por exemplo), desligue o cabo de alimentação da tomada da rede elétrica.

4 Tecla MENU

Pressione-a para acessar o Menu de Ajustes.

Use as teclas **CHANNEL ▲ / ▼** para fazer a seleção e as teclas **VOLUME ◀ / ▶** para ajustar o item selecionado.

5 Teclas VOLUME ◀ / ▶

Controlam o nível de volume.

6 Teclas CHANNEL ▲ / ▼

Utilize-as para mudar de canal.

7 Tecla INPUT

Pressione para selecionar a fonte de entrada.

CONTROLES E FUNÇÕES

Controle remoto

- Tecla COMP**
Pressione repetidamente para selecionar as entradas **Componente 1** e **Componente 2**.
- Tecla TV**
Para assistir TV. Selecione o canal com as teclas **CH+/-**.
- Tecla AV**
Pressione repetidamente para selecionar as entradas de áudio/vídeo **AV1** e **AV2**.
- Tecla ZOOM - / ZOOM+**
Para aumentar ou diminuir o tamanho da imagem. Observe que, no modo zoom, partes da imagem não serão visíveis porque elas se estendem além das extremidades da tela. Essa tecla não atua no modo RGB. Ao pressionar **ZOOM +**, as opções são **1/2**, **1X** e **2X**. Ao pressionar **ZOOM -** as opções serão **2X**, **1X** e **1/2**.
- Teclas PIP, PIP SOURCE e PIP SIZE**
Tecla **PIP** - Para ativar o modo PIP (Imagem-na-Imagem).
Tecla **PIP SOURCE** - Pressione-a para selecionar a entrada PIP. (veja função PIP).
Tecla **PIP SIZE** - Pressione-a para selecionar o tamanho da tela PIP nas opções: pequena, média e grande.
- Tecla SWAP**
Para alternar entre a tela principal e a tela PIP durante o modo PIP/POP.
- Teclas Numéricas**
Utilize-as para sintonizar diretamente o canal desejado e realizar ajustes no menu.
- Tecla SOURCE**
Para visualizar a tela de fontes de entrada e selecionar uma das entradas de sinal dos equipamentos conectados.
- Tecla CH + / -**
Utilize-as para mudar de canal.
- Tecla MENU**
Aperte-a para entrar na tela do menu principal de ajustes.
- Tecla ENTER**
Para entrar no submenu; para confirmar o ajuste dentro do menu.
- Teclas de navegação**
Para navegar entre os itens do Menu e Submenu de Ajustes.
- Tecla VIDEO MODE**
Aperte-a repetidamente para escolher um dos ajustes de vídeo disponíveis.
→ NORMAL → CINEMA → ESPORTE → PESSOAL →
- Tecla C.CAPTION (CLOSED CAPTION)**
Para ativar a função Closed Caption. Pressione-a repetidas vezes para escolher uma das possibilidades disponíveis.
- Tecla ST/SAP**
Aperte-a para ouvir a modalidade de áudio desejada (Estéreo/ SAP/ Mono), desde que disponível na transmissão.

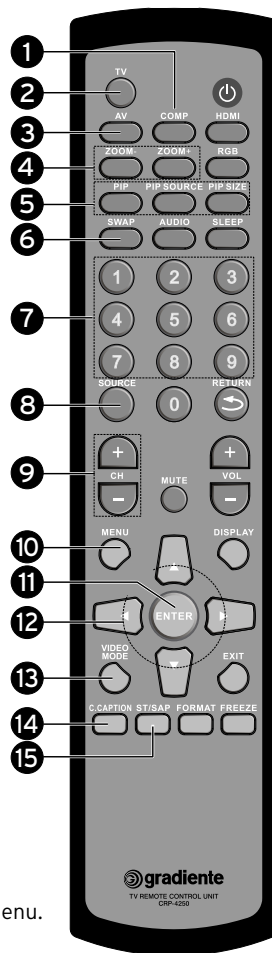

CONTROLES E FUNÇÕES

Controle remoto

- 16 Tecla **POWER**
Liga/desliga o aparelho.
- 17 Tecla **HDMI**
Pressione repetidamente para selecionar a entrada HDMI 1 ou HDMI 2.
- 18 Tecla **RGB**
Para selecionar um componente analógico RGB conectado como, por exemplo, um PC.
- 19 Tecla **SLEEP**
Aperte-a repetidamente para determinar o tempo em minutos para que a TV se desligue automaticamente.
Desligado → 30min → 60min → 90min → 120min
- 20 Tecla **AUDIO**
Para alternar o áudio entre a tela principal e o do PIP ou POP durante o modo PIP ou POP.
- 21 Tecla **RETURN**
Aperte-a para voltar ao canal anteriormente sintonizado.
- 22 Tecla **VOL + / -**
Para controlar o nível de volume.
- 23 Tecla **MUTE**
Aperte-a para silenciar o volume. Aperte-a novamente para voltar à condição normal.
- 24 Tecla **DISPLAY**
Aperte-a para ver informações sobre o estado atual da TV.
- 25 Tecla **EXIT**
Aperte-a para sair dos menus.
- 26 Tecla **FREEZE**
Utilize-a para congelar/descongelar a imagem.
- 27 Tecla **FORMAT**
Aperte-a repetidas vezes para selecionar o formato de apresentação da imagem da TV. As opções são:
→ WIDE → ZOOM → PANORÂMICO → NORMAL →

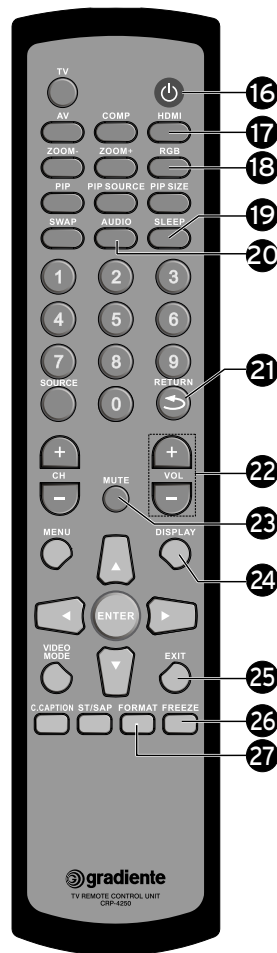

COLOCAÇÃO DAS PILHAS NO CONTROLE REMOTO

Coloque as pilhas (AA) respeitando as polaridades positiva (+) e negativa (-), indicadas dentro do compartimento.

- Não misture pilhas normais com alcalinas.
- Não recarregue pilhas convencionais.
- Quando o alcance do controle remoto diminuir, substitua as pilhas gastas por novas.

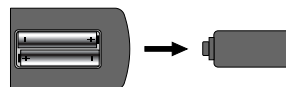

OPERAÇÕES BÁSICAS

Selecionando a fonte de entrada

Após ter realizado todas as conexões, pressione  **POWER** para ligar a TV de Plasma.

1. Pressione a tecla **SOURCE** para visualizar a tela de fontes de entrada e selecionar um dos equipamentos conectados nas tomadas traseiras ou o sinal de antena (Antena/Cabo).
2. Com a tecla **SOURCE**, pressione-a repetidas vezes para selecionar a fonte desejada entre as opções **TV**, **AV1**, **AV2**, **Componente 1**, **Componente 2**, **RGB**, **HDMI1** e **HDMI2**. Você poderá também selecionar uma dessas fontes de entrada pressionando diretamente a tecla **TV**, **AV**, **COMP**, **HDMI** ou **RGB** do controle remoto. Nas entradas com duas opções, pressione seguidamente a tecla respectiva.
 - Se não houver sinal na fonte de entrada selecionada, será exibida, na tela da TV de Plasma, **Tela Azul**, exceto no modo TV.
 - A última fonte selecionada ficará memorizada quando a TV de Plasma for desligada. Desta forma, quando for ligá-la novamente, ela estará configurada nesta fonte.



OPERAÇÕES BÁSICAS

MEMORIZANDO OS CANAIS ATIVOS DE SUA REGIÃO

- 1 Selecione a fonte de entrada TV.
 - 2 Pressione a tecla **MENU** para abrir o menu principal. Ao ligar o TV de Plasma pela primeira vez, a exibição do OSD, nesse modo Cabo, será o padrão de fábrica (ver ao lado).
 - 3 Use a tecla de navegação para selecionar o menu **Configuração do Tuner da TV** e a tecla para selecionar a opção **Modo de Sintonia**. Com as teclas de navegação e selecione entre **Antena** e **Cabo**.
 - 4 Em seguida, pressione com a tecla de navegação para selecionar **Auto Programação**. Pressione a tecla de navegação para iniciar a memorização dos canais ativos de sua região.
- O processo de memorização demora alguns minutos.

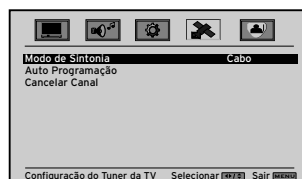
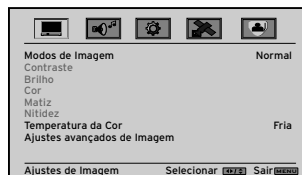

SINTONIZANDO CANAIS DE TV

No modo TV, use as teclas **CH +** e **CH-** para sintonizar um canal. Você poderá sintonizar diretamente um canal desejado utilizando as teclas numéricas. Para canais com 2 ou 3 dígitos, utilize a tecla (-/-). Observe que após pressionar a tecla (-/-), a indicação --- aparecerá na tela da TV.

Exemplo: canal 120: pressione (-/-) e em seguida, digite 1, 2 e 0. Para voltar ao canal anteriormente sintonizado, pressione a tecla **RETURN**.



ADICIONAR/CANCELAR CANAIS DE TV

- 1 Use as teclas numéricas para sintonizar o canal.
- 2 Pressione a tecla **MENU** para abrir o menu principal e a tecla para acessar o menu de **Configuração do Tuner da TV**.
- 3 Pressione então a tecla para selecionar **Cancelar Canal**.
- 4 Pressione a tecla **ENTER** ou a tecla .
- 5 Com as teclas de navegação ou , selecione o canal a ser cancelado ou adicionado.
- 6 Pressione a tecla **ENTER** para confirmar a adição ou cancelamento do canal.

AJUSTE DO VOLUME

Use as teclas **VOL -** e **VOL+** para ajustar o nível de volume desejado.

SILENCIAMENTO DO VOLUME

Se você deseja silenciar o volume a qualquer momento, pressione a tecla **MUTE**. Pressione-a novamente para retomar o volume normal.

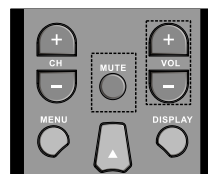

OPERAÇÕES BÁSICAS

MODALIDADES DE IMAGEM

Pressione a tecla **VIDEO MODE** para escolher um dos ajustes de imagem de acordo com a programação que você está assistindo.

➔ **NORMAL** ➔ **CINEMA** ➔ **ESPORTE** ➔ **PESSOAL** ➔

NOTA:

- Se você deseja realizar um ajuste personalizado de imagem e som, poderá fazê-lo por meio da opção Pessoal. Veja Configuração do Modo TV.

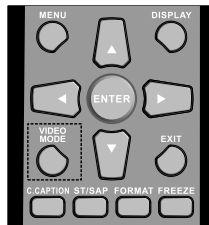

AJUSTANDO O FORMATO DA TELA

Pressione a tecla **FORMAT** para escolher um dos formatos para visualização da imagem na tela da TV.

• Fontes de programas no formato 4:3

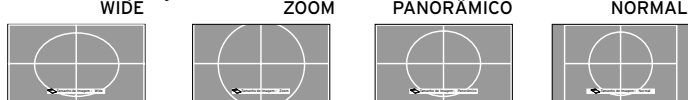

• Fontes de programas no formato 16:9

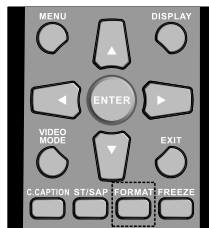
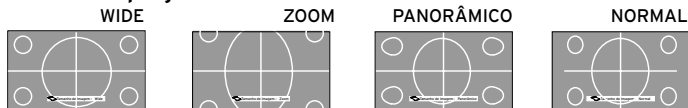

NOTA:

- Não visualize imagens no formato 4:3 por períodos prolongados. Esse procedimento poderá causar manchas permanentes na tela da TV.
- No modo HDMI, ao pressionar-se seguidamente a tecla **FORMAT**, os formatos serão:
➔ **NORMAL** ➔ **WIDE** ➔ **ZOOM** ➔
- No modo RGB, ao pressionar-se seguidamente a tecla **FORMAT**, os formatos serão:
➔ **NORMAL** ➔ **WIDE** ➔

CONGELAMENTO DA IMAGEM

Ao assistir a um programa de TV, filme ou show e achar uma cena interessante poderá mantê-la estacionária para visualizá-la. Para isso, pressione a tecla **FREEZE**. Para voltar à imagem normal, pressione-a novamente.

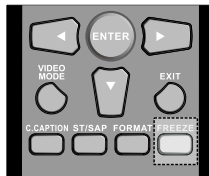

OPERAÇÕES BÁSICAS

TECLA ST/SAP

Pressione-a, repetidas vezes, para escolher o tipo de áudio desejado.

Estéreo - para obter o efeito estéreo é preciso que esteja disponível na transmissão.

Mono - use esta opção quando a transmissão estéreo estiver fraca e ruidosa.

SAP - se o programa que você estiver assistindo foi produzido originalmente em inglês, esta opção reproduzirá a trilha sonora em inglês.

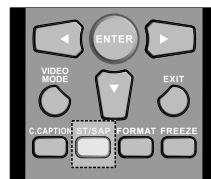

NOTA:

- Nem todas as transmissões de TV incluem sinais com SAP.

ADORMECER ASSISTINDO TV - TECLA SLEEP

Pressione, repetidas vezes, a tecla **SLEEP** para determinar o tempo para que a TV se desligue automaticamente:

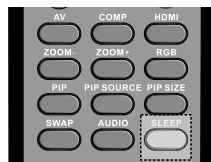
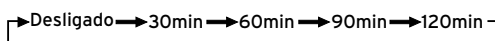

A função SLEEP também poderá ser acessada pelo Menu em Recursos Especiais.

TECLA CLOSED CAPTION

O recurso Closed Caption, quando introduzido nas transmissões de TV, fitas de vídeo, videodisco ou DVD, torna possível o acesso às legendas dos programas.

Para ver as legendas, pressione a tecla **C. CAPTION** repetidas vezes para escolher a modalidade desejada. As opções são:

Desligado : desligado;

CC1/CC2/CC3/CC4 : para a utilização de idiomas secundários;

TT1/TT2/TT3/TT4 : para ver informações sobre programas da emissora e informações gerais disponibilizadas.

Se uma tela escura aparecer durante um programa sem Closed Caption, selecione a opção **Desligado**.

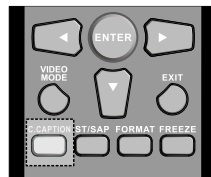

NOTAS:

- Nem todas as transmissões de TV incluem sinais com legendas.
- A função Closed Caption também poderá ser acessada pelo Menu em Recursos Especiais.
- As fitas e DVDs com a codificação Closed Caption são identificados pelo símbolo **CC**.
- As legendas Closed Caption poderão não aparecer corretamente se a recepção do canal sintonizado não estiver boa.
- Se um fundo preto aparecer quando você estiver assistindo um programa de TV, uma fita ou DVD sem codificação Closed Caption, desligue a função.

OPERAÇÕES BÁSICAS

TECLAS PIP

Quando o PIP estiver ativado, você poderá visualizar duas imagens ao mesmo tempo. Uma imagem será exibida na tela toda (imagem principal) e a outra em uma tela pequena (imagem secundária). Essa última poderá ser ajustada em seu tamanho pela tecla **PIP SIZE**.

Tecla PIP - Pressione esta tecla para ativar o modo PIP (Picture-In-Picture). Pressione uma segunda vez para entrar no modo POP (Picture-On-Picture). Pressione uma terceira vez para sair do modo PIP.

Tecla PIP SOURCE - Pressione esta tecla para selecionar a entrada PIP. (A TV deverá estar no modo PIP/POP para que esta tecla seja funcional.)

Tecla PIP SIZE - Pressione esta tecla para selecionar o tamanho da tela PIP nas opções: pequena, média ou grande.

Tecla SWAP - Use esta tecla para mudar as entradas da tela principal para tela PIP e a tela PIP em tela principal.

Conforme a tabela abaixo, são indicados as fontes operacionais para PIP.

FONTES PIP

Principal	PIP com TV	PIP com AV1	PIP com AV2	PIP com S-VIDEO	PIP com COMP1	PIP com COMP2	PIP com RGB	PIP com HDMI1	PIP com HDMI2
TV	Não	Não	Não	Não	Sim	Sim	Sim	Sim	Sim
AV1	Não	Não	Não	Não	Sim	Sim	Sim	Sim	Sim
AV2	Não	Não	Não	Não	Sim	Sim	Sim	Sim	Sim
S-Video	Não	Não	Não	Não	Sim	Sim	Sim	Sim	Sim
COMP 1	Sim	Sim	Sim	Sim	Não	Não	Não	Sim	Sim
COMP 2	Sim	Sim	Sim	Sim	Não	Não	Não	Sim	Sim
RGB	Sim	Sim	Sim	Sim	Não	Não	Não	Sim	Sim
HDMI 1	Sim	Sim	Sim	Sim	Sim	Sim	Sim	Não	Não
HDMI 2	Sim	Sim	Sim	Sim	Sim	Sim	Sim	Não	Não

Exemplo: Você está assistindo TV (Principal). Nesse caso, você só poderá assistir, **na tela PIP**, as imagens das fontes Component 1 (COMP 1), Component 2 (COMP 2), HDMI1, HDMI2 e RGB. Não estarão disponíveis, **na tela PIP**, os sinais das fontes TV, AV1, AV2 e S-VIDEO.



OPERAÇÕES BÁSICAS

TECLA DISPLAY

Ao mudar canal ou entradas ou quando você pressiona a tecla **DISPLAY** será exibida, na parte superior e por alguns segundos, uma faixa com informações sobre o estado atual da TV.

Abaixo mostramos uma das telas, no caso da entrada TV e com modo PIP ativado.

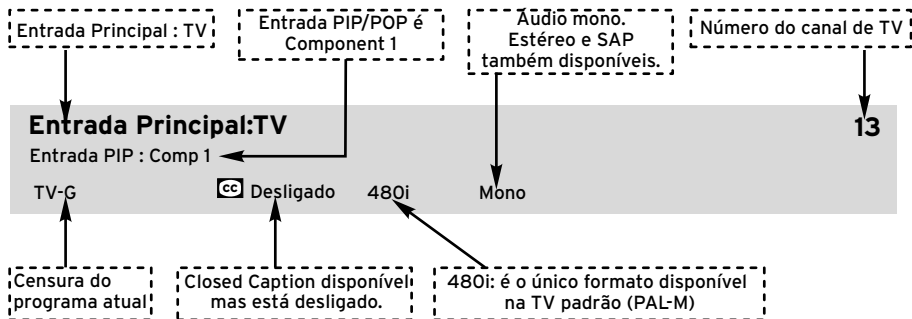

Para outra entrada será exibida a faixa com as informações referenciadas a essa entrada.

TECLAS ZOOM

Utilize essas teclas para aumentar ou diminuir o tamanho da imagem. Observe que, no modo zoom, partes da imagem não serão visíveis porque elas se estendem além das extremidades da tela. A ação das teclas **ZOOM +** e **ZOOM -** estão indicadas na figura abaixo.

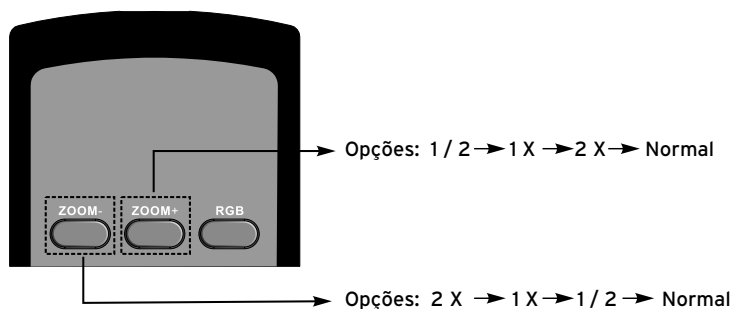

NOTA

Essa tecla não atua no modo RGB.

OPERAÇÕES ESPECIAIS

Funções dos menus

Através destes menus, você tem várias opções de ajustes, que ficam memorizados. Estes ajustes poderão ser realizados individualmente para cada fonte de modo que, quando a fonte de um equipamento externo for selecionada, os ajustes aqui realizados serão assumidos.

- **Selecione a fonte de entrada antes de realizar os ajustes.**

NAVEGAÇÃO NO OSD

Como exemplo, adotaremos a fonte de entrada Modo TV para a exibição da tela do menu respectivo. Os passos abaixo poderão ser adotados para as outras entradas.

- 1 Pressione a tecla **MENU** do controle remoto. Será exibido, na tela da TV, o Menu Principal.
- 2 Use as teclas de navegação **Para Direita** ou **Para Esquerda** para selecionar um dos seguintes menus (veja figura abaixo).

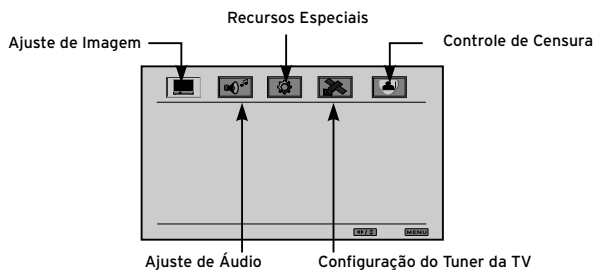
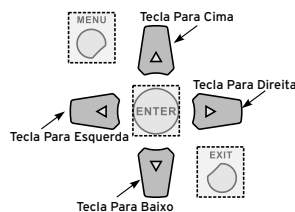

- 3 Use as teclas de navegação **Para Cima** ou **Para Baixo** para navegar pelas opções do submenu selecionado, e as teclas de navegação **Para Direita** ou **Para Esquerda** para fazer os ajustes.
- 4 Para sair pressione a tecla **EXIT**.

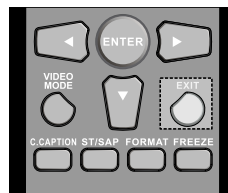

IMPORTANTE

Os ajustes que aparecem na cor cinza-claro não estão disponíveis e não podem ser selecionados.

OPERAÇÕES ESPECIAIS

ENTRADA SELECIONADA : MODO TV/AV/COMPONENTE

Os submenus destes modos são: Ajustes da Imagem, Ajustes de Áudio, Recursos Especiais, Configuração do Tuner da TV (**somente no modo TV**) e Controle de Censura.

SUBMENU AJUSTES DA IMAGEM

Ao ligar o TV de Plasma pela primeira vez e pressionar a tecla **MENU**, será exibida a imagem ao lado (ajuste de fábrica). Ela também será exibida se você ativar, no submenu **Recursos Especiais**, a condição **Restaurar todos os Ajustes**.

Para ajustar os itens desse submenu **indicados em cinza claro**, selecione com a tecla de navegação **Para Baixo** o item **Modos de Imagem** e selecione com a tecla **Para Direita** a opção **Pessoal**. Os itens em cinza claro passam para preto indicando que poderão ser ajustados. As opções são:

Modo Imagem - (◀) ou (▶) para as opções:
Pessoal → Normal → Cinema → Esportes.

Contraste

(◀) Menos Realçado (▶) Mais Realçado

Brilho

(◀) Escuro (▶) Claro

Cor

(◀) Suave (▶) Intensa

Matiz

(◀) Vermelho (▶) Verde

Nitidez

(◀) Suave (▶) Realçada

Temperatura da Cor

Pressione seguidamente a tecla (◀) para as opções: [Fria → Pessoal → Quente → Normal]

Para um ajuste personalizado, pressione seguidamente a tecla (▶) para as opções:

[Fria → Normal → Quente → Pessoal]

Na opção **Pessoal** será aberta uma tela para os ajustes das cores Vermelha, Verde e Azul como indicado ao lado. Utilize as teclas (◀) e (▶) para o ajuste desejado.

Ajustes avançados de Imagem

Neste submenu, as opções são indicadas ao lado e descritas abaixo.

DNR (Dynamic Noise Reduction): ajuda na remoção de ruído de vídeo provocado por objetos em movimento rápido ou por compressão de informações presentes na imagem nas opções **Baixo**, **Médio**, **Forte** e **Desligado**.

Extensor do nível de preto: para manter os níveis de contraste nas opções **Desligado** e **Ligado**.

Limitador de pico de Branco: para evitar níveis saturados de branco nas opções **Ligado** e **Desligado**.

CTI: para ajustar na melhoria das transições entre cores nas opções **Baixo**, **Médio**, **Forte** e **Desligado**.

Tom de Pele: para selecionar o tom de pele das pessoas nas opções: **Desligado** e **Ligado**.

Controle Adaptativo de Brilho: muda o nível de brilho/contraste para cada cena. Selecione entre **Desligado** e **Ligado**.

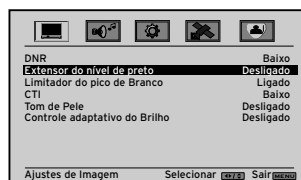
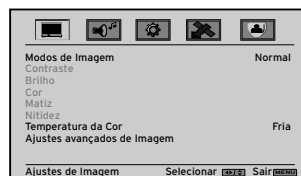

OPERAÇÕES ESPECIAIS

SUBMENU AJUSTES DE ÁUDIO

As opções deste submenu são:

Volume

(◀) Diminui (▶) Aumenta

Graves

(◀) Atenuados (▶) Realçados

Agudos

(◀) Atenuados (▶) Realçados

Balanço

0 (centralizado) - (▶) deslocando a barra para a direita diminui o som do canal esquerdo - (◀) deslocando a barra para a esquerda diminui o som do canal direito.

Live Sound (Surround): Nas opções **Ligado** (reforço na sensação de envolvimento sonoro) e **Desligado**.

Alto falantes: Para ativar (**Ligado**) a conexão dos alto-falantes internos ou desativar essa conexão (**Desligado**) quando quiser ouvir pelo seu Home Theater.



SUBMENU RECURSOS ESPECIAIS

As opções deste submenu são:

Idioma

Pressione (▼) para selecionar **Idioma**; com as (◀) / (▶) seleccione o idioma de apresentação dos menus e das informações referentes ao estado operacional do aparelho. As opções são: **English, Español e Português**.

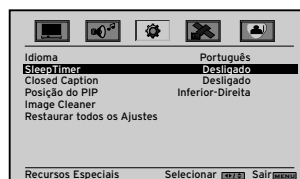

Sleep Timer

Pressione (▼) para selecionar **Sleep Timer**; pressione seguidamente (▶) para selecionar na seqüência abaixo o valor desejado para que a TV se desligue automaticamente:

Desligado → 30min → 60min → 90min → 120min

Closed Caption

Pressione a tecla (▼) para selecionar **Closed Caption**. Pressione, seguidamente, a tecla (▶) para selecionar uma das opções: Desligado → CC1 → CC2 → CC3 → CC4

TT4 ← TT3 ← TT2 ← TT1

Posição do PIP

Pressione (▼) para selecionar **Posição do PIP**. Pressione a tecla (▶) para posicionar a tela PIP dentro da imagem principal. As opções **cíclicas** são **Inferior-Direita, Superior-Esquerda, Superior-Centro, Superior-Direita, Centro-Esquerda, Centro-Direita, Inferior-Esquerda, Inferior-Centro**.

Image Cleaner

Quando certas imagens de alto brilho permanecem paradas, por muito tempo, na tela, ela poderá ficar manchada com os detalhes dessas imagens. O recurso Image Cleaner permite limpar essas manchas. Para utilizar esse recurso:

Neste submenu **Recursos Especiais**:

- 1 Pressione seguidamente a tecla de navegação **Para Baixo** (▼) até selecionar **Image Cleaner**.
- 2 Pressione a tecla de navegação **Para Direita** (▶) ou a tecla **ENTER**.
- 3 Será exibida então, uma imagem com um padrão branco. Deixe essa imagem por tempo suficiente até a tela ficar limpa das manchas.
- 4 Para sair da tela com o padrão branco, pressione a tecla **ENTER** ou **EXIT**.

OPERAÇÕES ESPECIAIS

Restaurar todos os Ajustes

Caso seja necessário, pressione para selecionar **Restaurar todos os Ajustes**. Pressione a tecla para reinicializar todos os ajustes aos valores ajustados na fábrica.

SUBMENU CONFIGURAÇÃO DO TUNER DA TV

Este submenu estará disponível somente na condição de entrada de sinal de televisão e não estará disponível quando a entrada de sinal for qualquer das entradas AV1, AV2, COMP1 ou COMP2.

MODO DE SINTONIA

Pressione para selecionar **Modo de Sintonia**; pressione para selecionar com as (/) **Cabo** ou **Antena**, dependendo do sinal que foi conectado à entrada TV do seu TV de Plasma.

AUTO PROGRAMAÇÃO

Pressione para selecionar **Auto Programação** para a busca automática dos canais disponíveis. Os canais de sua área serão memorizados de modo que você poderá selecionar com as teclas numéricas ou com as teclas **CH+** e **CH-** do controle remoto ou ainda com as teclas **CHANNEL** / do painel lateral, o canal desejado.

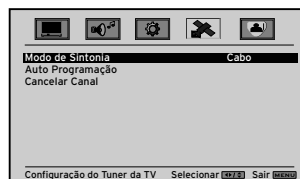

CANCELAR CANAL

Depois de armazenar todas os canais de TV disponíveis na sua região, poderá ocorrer que alguns dos canais possuem sinal fraco (ruidoso) ou você não quer assistí-los. Para cancelar ou adicionar um canal siga o procedimento abaixo:

- 1 Use as teclas numéricas para sintonizar o canal.
- 2 Pressione a tecla **MENU** para abrir o menu principal e a tecla para acessar o menu de **Configuração do Tuner da TV**.
- 3 Pressione então a tecla para selecionar **Cancelar Canal**.
- 4 Pressione a tecla **ENTER** ou a tecla .
- 5 Com as teclas de navegação ou , selecione o canal a ser cancelado ou adicionado.
- 6 Pressione a tecla **ENTER** para confirmar a adição ou cancelamento do canal. Quando um canal for cancelado será exibido o ícone .





Apesar de cancelado da memória da TV de Plasma, você ainda poderá assistir esse canal usando as teclas numéricas.

OPERAÇÕES ESPECIAIS

SUBMENU CONTROLE DA CENSURA

Se você desejar estabelecer restrições a certos canais e programas, isso poderá ser feito pelo Controle da Censura. Assim certos programas, filmes e canais somente estarão disponíveis após digitação de uma senha autorizada e aceita pela TV de Plasma.

CONTROLE DE CENSURA ATIVADO

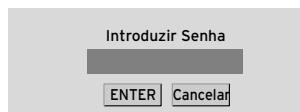
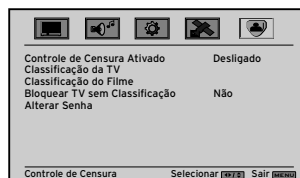

- 1 No menu **Controle de Censura**, pressione .
 - 2 Um painel (veja ao lado Introduzir Senha) será exibido pedindo que você digite a senha antes que a TV de Plasma realize seu pedido. A senha padrão é "0000".
 - 3 Após digitar a senha, com a tecla de navegação **Para Baixo** () , selecione, nesse painel, o botão **ENTER** e então, pressione a tecla **ENTER** do controle remoto.
 - 4 Será exibida a tela do submenu já com o Controle de Censura Ativado na posição Desligado.
 - 5 Pressione com as teclas de navegação Para Esquerda () ou Para Direita () para selecionar Ligado ou Desligado dependendo se deseja impor restrições ou deixar livre sem restrições.
- Se você for usar este controle de censura, será conveniente mudar essa senha.



NOTA

Anote em lugar seguro a nova senha. O recurso Restaurar todos os Ajustes do submenu Recursos Especiais não reinicializa a senha às condições de fábrica.

CLASSIFICAÇÃO DA TV

No menu **Controle de Censura**, pressione  para selecionar **Classificação da TV**. Pressione então a tecla  para exibir o painel de classificação da TV (veja figura ao lado).

Nesse painel você poderá personalizar o bloqueio de programas combinando restrições de acordo com a seguinte classificação de idade e conteúdo dos programas:

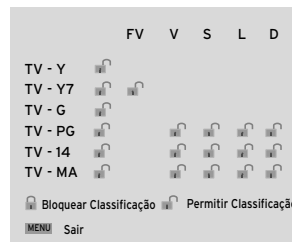





Idade

- Y** - Todas as crianças
- Y7** - Crianças mais velhas acima de 7 anos
- G** - Geral
- PG** - Necessita acompanhamento dos pais
- 14** - Muito questionável acima de 14 anos
- MA** - Adultos

Conteúdo

- FV** - Fantasia violenta
- D** - Diálogo sexual
- L** - Linguajar adulto
- S** - Situações sexuais
- V** - Violência

Navegue com as teclas  /  e  /  pelas opções do painel. Pressione a tecla **ENTER** para bloquear ou permitir a exibição do programa.

OPERAÇÕES ESPECIAIS

CLASSIFICAÇÃO DO FILME

No menu **Controle de Censura**, pressione para selecionar **Classificação do Filme**. Pressione então a tecla para exibir o painel de classificação de filmes (veja figura ao lado).

Nesse painel você poderá personalizar o bloqueio de filmes de acordo com a seguinte classificação de idade:

G: adequado para público em geral.

PG: recomenda-se acompanhamento dos pais.

PG-13: recomendado para crianças de 13 anos ou mais.

R : adultos.

NC-17 : conteúdo adulto, inadequado para jovens abaixo de 17 anos.

X : tema e diálogos adultos, cenas de nudismo.

Navegue com as / pelas opções do painel. Pressione a tecla **ENTER** para bloquear ou permitir a exibição de filmes.

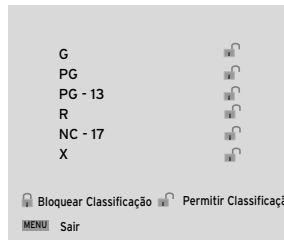

BLOQUEAR TV SEM CLASSIFICAÇÃO

No menu **Controle de Censura**, pressione para selecionar **Bloquear TV sem Classificação**. Pressione então a tecla para as opções **SIM** (bloqueio dos programas de TV sem classificação) ou **NÃO** (libera os programas da TV sem classificação).

ALTERAR SENHA

No menu **Controle de Censura**, pressione para selecionar **Alterar Senha**. Pressione então a tecla para exibir o novo painel de senha (veja ao lado). Nesse painel, digite a nova senha com 4 dígitos; no novo campo digite uma segunda vez essa nova senha para confirmar. Com a tecla de navegação **Para Baixo** selecione **ENTER** para aprovar a introdução da nova senha no sistema da TV de Plasma e pressione **ENTER** do controle remoto.



NOTA

Caso não deseje alterar a senha após ter entrado neste painel de senha, utilize as teclas de navegação Para Baixo e Para Direita para selecionar Cancelar e pressione a tecla ENTER do controle remoto.

OPERAÇÕES ESPECIAIS

ENTRADA SELECIONADA : MODO HDMI

Os submenus deste modo são: Ajustes da Imagem, Ajustes de Áudio e Recursos Especiais.

SUBMENU AJUSTES DA IMAGEM

Ao ligar o TV de Plasma pela primeira vez e pressionar a tecla **MENU**, será exibida a imagem ao lado (ajuste de fábrica). Ela também será exibida se você ativar, no submenu **Recursos Especiais**, a condição **Restaurar todos os Ajustes**.

Para ajustar os itens desse submenu **indicados em cinza claro**, selecione com a tecla de navegação **Para Baixo** o item **Modos de Imagem** e selecione com a tecla **Para Direita** a opção **Pessoal**. Os itens em cinza claro passam para preto indicando que poderão ser ajustados. As opções são:

Modo Imagem - (◀) ou (▶) para as opções:
Pessoal → Normal → Cinema → Esportes.

Contraste

(◀) Menos Realçado (▶) Mais Realçado

Brilho

(◀) Escuro (▶) Claro

Cor

(◀) Suave (▶) Intensa

Matiz

(◀) Vermelho (▶) Verde

Nitidez

(◀) Suave (▶) Realçada

Temperatura da Cor

Pressione seguidamente a tecla (◀) para as opções: (▶) Fria → Pessoal → Quente → Normal (◀).

Para um ajuste personalizado, pressione seguidamente a tecla (▶) para as opções:

(▶) Fria → Normal → Quente → Pessoal (◀)

Na opção **Pessoal** será aberta uma tela para os ajustes das cores Vermelha, Verde e Azul como indicado ao lado. Utilize as teclas (◀) e (▶) para o ajuste desejado.

Ajustes avançados de Imagem

Neste submenu, as opções são indicadas ao lado e descritas abaixo.

DNR (Dynamic Noise Reduction): ajuda na remoção de ruído de vídeo provocado por objetos em movimento rápido ou por compressão de informações presentes na imagem nas opções **Baixo**, **Médio**, **Forte** e **Desligado**.

Extensor do nível de preto: para manter os níveis de contraste nas opções **Desligado** e **Ligado**.

Limitador de pico de Branco: para evitar níveis saturados de branco nas opções **Ligado** e **Desligado**.

CTI: para ajustar na melhoria das transições entre cores nas opções **Baixo**, **Médio**, **Forte** e **Desligado**.

Tom de Pele: para selecionar o tom de pele das pessoas nas opções: **Desligado** e **Ligado**.

Controle Adaptativo de Brilho: muda o nível de brilho/contraste para cada cena. Selecione entre **Desligado** e **Ligado**.

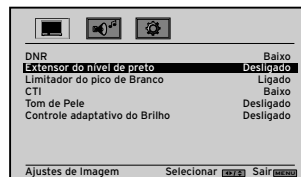
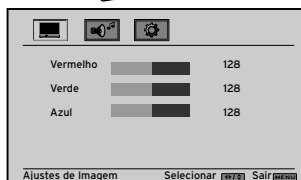
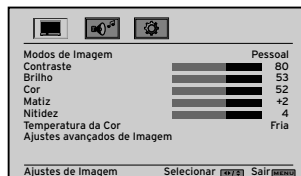
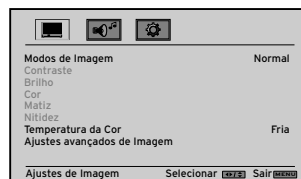

OPERAÇÕES ESPECIAIS

SUBMENU AJUSTES DE ÁUDIO

As opções deste submenu são:

Volume

(◀) Diminui (▶) Aumenta

Graves

(◀) Atenuados (▶) Realçados

Agudos

(◀) Atenuados (▶) Realçados

Balanço

0 (centralizado) - (▶) deslocando a barra para a direita diminui o som do canal esquerdo
- (◀) deslocando a barra para a esquerda diminui o som do canal direito.

Live Sound(Surround): Nas opções **Ligado** (reforço na sensação de envolvimento sonoro) e **Desligado**.

Alto falantes: Para ativar (**Ligado**) a conexão dos alto-falantes internos ou desativar essa conexão (**Desligado**) quando quiser ouvir pelo seu Home Theater.



SUBMENU RECURSOS ESPECIAIS

Idioma

Pressione (▼) para selecionar **Idioma**; com as (◀/▶) selecione o idioma de apresentação dos menus e das informações referentes ao estado operacional do aparelho.

As opções são: **English**, **Español** e **Português**.

Sleep Timer

Pressione (▼) para selecionar **Sleep Timer**; pressione seguidamente (▶) para selecionar na seqüência abaixo o valor desejado para que a TV se desligue automaticamente:

▶Desligado→30min→60min→90min→120min▶

Posição do PIP

Pressione (▼) para selecionar **Posição do PIP**. Pressione a tecla (▶) para posicionar a tela PIP dentro da imagem principal. As opções **cíclicas** são **Inferior-Direita**, **Superior-Esquerda**, **Superior-Centro**, **Superior-Direita**, **Centro-Esquerda**, **Centro-Direita**, **Inferior-Esquerda**, **Inferior-Centro**.

Image Cleaner

Quando certas imagens de alto brilho permanecem paradas, por muito tempo, na tela, ela poderá ficar manchada com os detalhes dessas imagens. O recurso Image Cleaner permite limpar essas manchas. Para utilizar esse recurso:

Neste submenu **Recursos Especiais**:

- 1 Pressione seguidamente a tecla de navegação **Para Baixo** (▼) até selecionar **Image Cleaner**.
- 2 Pressione a tecla de navegação **Para Direita** (▶) ou a tecla **ENTER**.
- 3 Será exibida então, uma imagem com um padrão branco. Deixe essa imagem por tempo suficiente até a tela ficar limpa das manchas.
- 4 Para sair da tela com o padrão branco, pressione a tecla **ENTER** ou **EXIT**.

Restaurar todos os Ajustes

Caso seja necessário, pressione (▼) para selecionar **Restaurar todos os Ajustes**. Pressione a tecla (▶) para reinicializar todos os ajustes aos valores ajustados na fábrica.

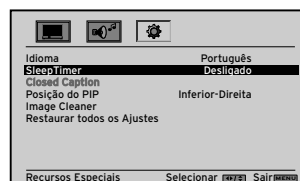

OPERAÇÕES ESPECIAIS

FONTE SELECIONADA : MODO RGB

Os submenus deste modo são: Ajustes da Imagem, Ajustes de Áudio e Recursos Especiais.

SUBMENU AJUSTES DA IMAGEM

Ajuste Automático

Pressione a tecla  para que a TV de Plasma se ajuste automaticamente ao sinal para o modo de visualização do PC.





Contraste

 Menos Realçado  Mais Realçado



Brilho



 Escuro  Claro

Temperatura da Cor

Pressione seguidamente a tecla  para as opções:  Fria  Pessoal  Normal .

Para um ajuste personalizado, pressione seguidamente a tecla  para as opções:

 Fria  Normal  Pessoal 

Na opção **Pessoal** será aberta uma tela para os ajustes das cores Vermelha, Verde e Azul como indicado ao lado. Utilize as teclas  e  para o ajuste desejado.

Tamanho Horizontal

 0  255



Deslocamento Horizontal

 0  255

Deslocamento Vertical

 0  63

Sintonia Fina

Pressione a tecla  para que a TV de Plasma sintonize o sinal do PC e ajuste, com as teclas  ou , a sintonia fina. O ajuste varia desde o valor 0 até 31.

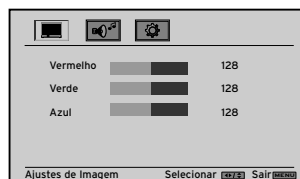
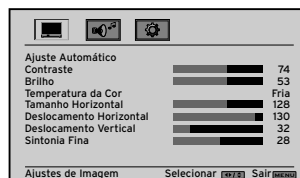

SUBMENU AJUSTES DE ÁUDIO

As opções deste submenu são:

Volume

 Diminui  Aumenta



Graves

 Atenuados  Realçados

Agudos

 Atenuados  Realçados

Balanço

0 (centralizado) -  deslocando a barra para a direita diminui o som do canal esquerdo -  deslocando a barra para a esquerda diminui o som do canal direito.

Live Sound (Surround): Nas opções **Ligado** (reforço na sensação de envolvimento sonoro) e **Desligado**.

Alto falantes: Para ativar (**Ligado**) a conexão dos alto-falantes internos ou desativar essa conexão (**Desligado**) quando quiser ouvir pelo seu Home Theater.



OPERAÇÕES ESPECIAIS

SUBMENU RECURSOS ESPECIAIS

Idioma

Pressione para selecionar **Idioma**; com as (/) seleccione o idioma de apresentação dos menus e das informações referentes à operação do aparelho, nas opções: **English, Español e Português.**

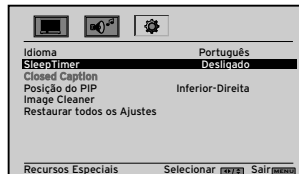

Sleep Timer

Pressione para selecionar **Sleep Timer**; pressione seguidamente para selecionar na seqüência abaixo o valor desejado para que a TV se desligue automaticamente:

Desligado → 30min → 60min → 90min → 120min

Posição do PIP

Pressione para selecionar **Posição do PIP**. Pressione a tecla para posicionar a tela PIP dentro da imagem principal. As opções **cíclicas** são **Inferior-Direita, Superior-Esquerda, Superior-Centro, Superior-Direita, Centro-Esquerda, Centro-Direita, Inferior-Esquerda, Inferior-Centro.**

Image Cleaner

Quando certas imagens de alto brilho permanecem paradas, por muito tempo, na tela, ela poderá ficar manchada com os detalhes dessas imagens. O recurso Image Cleaner permite limpar essas manchas. Para utilizar esse recurso:

Neste submenu **Recursos Especiais**:

- 1 Pressione seguidamente a tecla de navegação **Para Baixo** () até selecionar **Image Cleaner**.
- 2 Pressione a tecla de navegação **Para Direita** () ou a tecla **ENTER**.
- 3 Será exibida então, uma imagem com um padrão branco. Deixe essa imagem por tempo suficiente até a tela ficar limpa das manchas.
- 4 Para sair da tela com o padrão branco, pressione a tecla **ENTER** ou **EXIT**.

Restaurar todos os Ajustes

Caso seja necessário, pressione para selecionar **Restaurar todos os Ajustes**. Pressione a tecla para reinicializar todos os ajustes aos valores ajustados na fábrica.

CORREÇÃO DE PROBLEMAS

Muitas vezes, aquilo que à primeira vista parece ser um defeito pode ser solucionado por você mesmo sem a necessidade de recorrer ao Serviço de Assistência Técnica Gradiente.

Problema	Ação corretiva
A TV está ligada na tomada, mas não é ligada quando a tecla POWER é pressionada.	<ul style="list-style-type: none">• Verifique se o plugue está bem conectado ou ligue a TV em outra tomada.
Não há imagem nem som.	<ul style="list-style-type: none">• Tente mudar de canal. Verifique as conexões de antena.• Se você está usando o sinal de recepção da TV, entre no modo de Configuração do Tuner da TV para selecionar Cabo ou Antena.• Se estiver recebendo sinal de um equipamento externo através das tomadas traseiras, selecione a opção desejada.
Tem som mas não tem imagem.	<ul style="list-style-type: none">• Verifique as conexões de antena. Ajuste os controles de imagem.
Imagem com "fantasmas".	<ul style="list-style-type: none">• Verifique as conexões de antena. Pode haver alguma interferência local. Tente sintonizar outro canal.• Ajuste a antena.
A mensagem Sem Sinal de Entrada aparece na tela da TV.	<ul style="list-style-type: none">• Verifique se os cabos da fonte selecionada foram corretamente conectados.• Verifique se o cabo de alimentação do equipamento externo está ligado e se a alimentação do mesmo foi acionada.• Verifique se a fonte de entrada selecionada corresponde com o equipamento conectado.
A qualidade da imagem e as cores estão ruins.	<ul style="list-style-type: none">• Confirme se todos os ajustes de vídeo foram feitos corretamente, como contraste, cor, sistema de cor, etc.
O tamanho da tela está incorreto.	<ul style="list-style-type: none">• Verifique o formato de tela selecionado pressionando a tecla FORMAT.
Imagem ou cor estão incorretas.	<ul style="list-style-type: none">• Verifique se os cabos estão conectados corretamente.• Quando estiver utilizando um PC, verifique a resolução do PC para obter imagem adequada. A diferença de sinal de saída pode afetar visualização da imagem.• Verifique o ajuste de matiz.
Sinal 4:3 - Distorção na tela Widescreen	<ul style="list-style-type: none">• Sugerimos o uso do Formato de tela Wide para uma melhor visualização desta fonte de programa, encontre seu funcionamento no item Operações Básicas - Ajustando o Formato da Tela. Caso queira no formato 4:3 original selecione este item no mesmo caminho indicado, veja também que seu uso permanente além de não ocupar toda a tela de seu aparelho poderá prejudicar sua qualidade.
O controle remoto não funciona.	<ul style="list-style-type: none">• Troque as pilhas velhas por novas.

ESPECIFICAÇÕES TÉCNICAS

ESPECIFICAÇÕES GERAIS POR MODELO

Modelo:	PLT-5071	PLT-4271
Tipo Monitor/TV - Painel Display Plasma:	Sim	Sim
Tamanho da tela:	50"	42"
Diagonal visual (Norma ABNT):	126,9 cm	105,6cm
Formato (relação de aspecto):	16:9 - Widescreen	16:9 - Widescreen
Número de pixels (1 Pixel = 3 RGB Cells):	1366 (H) 768 (V)	1024 (H) 768 (V)
Ângulo de visão:	maior 160° (H/V)	maior 160° (H/V)

ESPECIFICAÇÕES COMUNS AOS DOIS MODELOS

VÍDEO

Sistema de recepção:	Vídeo: PAL-M/PAL-N/NTSC-M Áudio: BTSC (som multicanal ST/SAP)
Faixa de recepção:	VHF 2 a 13 / UHF 14 a 69
Canais a cabo:	Faixas sub-média, média, super, hiper e ultra (125 canais)
Total de canais:	181 (VHF/UHF/CABO)

TOMADAS DE ANTENA, ENTRADAS DE VÍDEO E ÁUDIO

Antena:	75 ohms (VHF/UHF/CABO), (conector tipo F)
Vídeo composto (AV1 e AV2):	1 Vp-p, 75 ohms (RCA)
S-Vídeo (AV2):	Sinal de luminância (Y) = 1 Vp-p, 75 ohms Sinal de crominância (C) = 0,286 Vp-p, 75 ohms
Áudio (AV1, AV2 e S-VIDEO):	500 mV RMS R/L (RCA)
Component Video (Comp1 e Comp2):	Y = 1 Vp-p, 75 ohms Cb/Pb = 0,7 Vp-p, 75 ohms Cr/Pr = 0,7 Vp-p, 75 ohms (RCA)
Áudio (Comp1 e Comp2):	500 mV RMS (RCA)
HDMI: HDMI1 e HDMI2:	Áudio e Vídeo - Especificação Versão 1.3
Áudio (HDMI2)	500mV RMS , L/R (RCA)
RGB PC:	PC-RGB - (DB 15)
Áudio (RGB PC)	500 mV RMS (mini jack ST)

TOMADA DE SAÍDA DE ÁUDIO

Áudio:	L/R (RCA)
--------------	-----------

OUTRA CONEXÃO

Conector de Serviço:	RJ11
----------------------------	------

ÁUDIO

Potência de saída RMS mínima (DHT = 10%)

PLT-4271	13 W (6,5 W + 6,5 W); cargas de 6 ohms
PLT-5071	20 W (10 W + 10 W); cargas de 8 ohms

ESPECIFICAÇÕES TÉCNICAS

CAIXAS ACÚSTICAS (especificações por caixa)

Modelo:	PLT-5071	PLT-4271
Sistema	Bass Reflex	Bass Reflex
Impedância nominal	8 ohms	6 ohms
Número de vias	2	2

CARACTERÍSTICAS GERAIS

Modelo:	PLT-5071	PLT-4271
Alimentação:	100 - 240V~ 50/60Hz	100 - 240V~ 50/60Hz
Consumo (médio):	440W/Máx.= 500W	320W/Máx.= 380W
Consumo em standby:	menor do que 2W	menor do que 2W
Dimensões* (LxAxP em mm):	1235x867x310	1065x776x290
Peso com suporte de mesa:	53,4 kg	38,1kg
Peso sem suporte de mesa:	47,9 kg	34,5kg

* As dimensões incluem o suporte de mesa.

Projeto e especificações técnicas sujeitos a alterações sem aviso prévio.

NOTA:

O painel de tela de Plasma (PDP) é composto de 3,147 milhões de células para o modelo PLT-5071 e de 2,359 milhões de células para o modelo PLT-4271. Alguns minúsculos pontos coloridos visíveis poderão aparecer na tela e são considerados normais. Isso também ocorre com outros fabricantes de produto com PDP. O aparecimento desses pequenos pontos não significa que este PDP esteja com defeito, pois é inerente à tecnologia aplicada ao mesmo. Portanto, uma pequena quantidade de células com essas características não é causa para que o PDP seja trocado ou reparado.

ATENÇÃO

O USO PROLONGADO DO APARELHO COM PRESSÃO SONORA SUPERIOR A 85 DECIBÉIS PODERÁ PREJUDICAR A SUA AUDIÇÃO.

Para seu conhecimento, listamos a seguir a tabela de especificações técnicas de pressão sonora de vários ambientes/aparelhos.

Nível de Decibéis	Exemplos
30	Biblioteca silenciosa, sussurros leves
40	Sala de estar, refrigerador, quarto longe do trânsito
50	Trânsito leve, conversa normal, escritório silencioso
60	Ar condicionado a uma distância de 6 m, máquina de costura
70	Aspirador de pó, secador de cabelo, restaurante ruidoso
80	Tráfego médio de cidade, coletor de lixo, alarme de despertador a uma distância de 60 cm.

OS RUÍDOS ABAIXO PODEM SER PERIGOSOS EM CASO DE EXPOSIÇÃO CONSTANTE.

90	Metrô, motocicleta, tráfego de caminhão, cortador de grama
100	Caminhão de lixo, serra elétrica, furadeira pneumática
120	Show de banda de rock em frente às caixas acústicas, trovão
140	Tiro de arma de fogo, avião a jato
180	Lançamento de foguete

Informação cedida por cortesia pela Deafness Research Foundation.

VAMOS CUIDAR DO MEIO AMBIENTE

A Gradiente, sempre na vanguarda com produtos e tecnologia, lidera há muitos anos o mercado de eletroeletrônicos. Essa liderança trouxe uma grande preocupação: **Como ser líder de mercado sem prejudicar o meio ambiente?** A resposta a essa pergunta está no seu comprometimento em se desfazer dos materiais de embalagem sem prejudicar o meio ambiente.

É muito importante termos em mente que todos os materiais de embalagem são recicláveis e seria um desperdício muito grande simplesmente jogá-los no lixo.

Fazendo isso, estaríamos atacando o meio ambiente, uma vez que determinados materiais demoram muitos anos para se decompor.

Tomando ações simples, poderemos preservar o meio ambiente e levar o Brasil a fazer parte dos países campeões em reciclagem de lixo.

Embalagem

Os calços de isopor que protegem o produto, os sacos plásticos e a própria embalagem de papelão são materiais que se reciclam com grande facilidade.

Procure informações junto ao departamento de limpeza de sua cidade, empresas de reciclagem, pontos de coleta de resíduos etc.

Pilhas

As pilhas fornecidas com o seu equipamento podem ser jogadas em lixo doméstico, uma vez que seus componentes não são tóxicos.

Para não causar danos ao meio ambiente, não as jogue:

- a céu aberto, tanto em áreas urbanas como em áreas rurais;
- em caixas d'água, manguezais, terrenos baldios, poços ou cacimbas, cavidades subterrâneas, redes de drenagem de águas pluviais, esgotos ou áreas sujeitas a inundações.

Baterias e pilhas recarregáveis

As baterias e pilhas recarregáveis **NÃO DEVEM SER JOGADAS EM LIXO DOMÉSTICO.**

Quando for se desfazer das baterias e pilhas gastas, procure o Serviço de Assistência Técnica Gradiente mais próximo de sua residência.

Para garantir a funcionalidade e obter o máximo das pilhas recarregáveis, use sempre os carregadores recomendados pela Gradiente.

Seu aparelho

Seu aparelho foi fabricado dentro dos mais altos padrões de qualidade e segurança para proporcionar muitos anos de funcionamento. Entretanto chegará o dia em que ele deverá ser substituído por um novo. Nessa hora, procure informar-se, junto ao departamento de coleta de lixo de sua cidade, como você deverá proceder para se desfazer do seu aparelho.

É importante salientar que dentro do seu aparelho existem várias peças que podem ser recicladas.

TERMO DE GARANTIA

A **GRADIENTE ELETRÔNICA S/A**, concede garantia a esse produto pelo período de 275 dias, contados a partir do término do prazo legal de 90 dias da data da emissão da Nota Fiscal de venda ao consumidor, perfazendo-se um total de 365 dias, desde que o mesmo tenha sido instalado e utilizado conforme orientações contidas no Manual de Instruções e tenha sido destinado exclusivamente a uso doméstico ou amador.

1. A garantia terá validade pelo prazo acima especificado, contado a partir da data de aquisição pelo primeiro comprador/consumidor, mesmo que a propriedade do produto tenha sido transferida.
2. Durante o período estipulado, a garantia cobre totalmente a mão-de-obra e peças no reparo de defeitos devidamente constatados como sendo de fabricação. Somente um técnico do Serviço de Assistência Técnica Gradiente está habilitado a reparar defeitos cobertos pela garantia, mediante apresentação da Nota Fiscal de venda original ao primeiro comprador/consumidor.
3. O consumidor tem o prazo de 90 dias para reclamar de irregularidades (vícios) aparentes, de fácil e imediata observação no produto, como os itens que constituam a parte externa e qualquer outra acessível ao usuário. Peças sujeitas a desgaste natural, peças de aparência e acessórios em geral têm garantia restrita ao prazo legal de 90 dias.

4. A GARANTIA PERDE SEU EFEITO SE:

- a) A instalação ou utilização do produto estiver em desacordo com as recomendações do Manual de Instruções.
- b) O produto sofrer qualquer dano provocado por acidente, queda, agente da natureza, maus-tratos ou ainda alterações e consertos realizados por pessoas não-autorizadas pelo fabricante. Por precaução, é recomendado desconectar o produto da tomada e antenas quando V. Sa. não for usá-lo por longo período.
- c) A Nota Fiscal e/ou número de série do produto estiver adulterado, rasurado ou danificado.
- d) Os defeitos ou desempenho insatisfatório forem provocados pela utilização de acessórios, dispositivos de leitura (disco e fitas em geral) em desacordo com as especificações técnicas da Gradiente ou normas técnicas oficiais ou pela utilização de rede elétrica imprópria ou sujeita a flutuações excessivas.
- e) Quando o produto for adquirido provindo de saldo, mostruário/demonstração ou compra no estado, caracterizado através de identificação na Nota Fiscal de compra e/ou preço muito inferior ao praticado pelo mercado.

5. A GARANTIA NÃO COBRE:

- a) Transporte e remoção de produtos para conserto/instalação. Se o consumidor desejar ser atendido no local de instalação do produto, ficará a critério do Serviço de Assistência Técnica Gradiente a cobrança ou não da taxa de visita, devendo V. Sa. consultar quando solicitar o serviço.
- b) O atendimento ao consumidor, gratuito ou remunerado, em cidades que não possuam o Serviço de Assistência Técnica Gradiente, sendo as despesas e riscos de transporte de ida e volta do aparelho ao Serviço de Assistência Técnica Gradiente de total responsabilidade do consumidor.
- c) Transporte e remoção de produtos que estejam instalados em locais de risco até o Serviço de Assistência Técnica Gradiente.
- d) Eliminação de interferências externas ao produto, que prejudiquem seu desempenho, bem como dificuldades de recepção inerentes ao local ou devido ao uso de antenas inadequadas.
- e) Serviços de instalação, regulagens externas e limpeza, pois essas informações constam do Manual de Instruções.